

VISKO, VISKODU, VISKOTRYS, KUBA, MEDAS

MEDICINSKI MADRAC
ORVOSI MATRAC
SALTEA MEDICALĂ
МЕДИЦИНСКИ МАТРАК

HR

HU

RO

BG

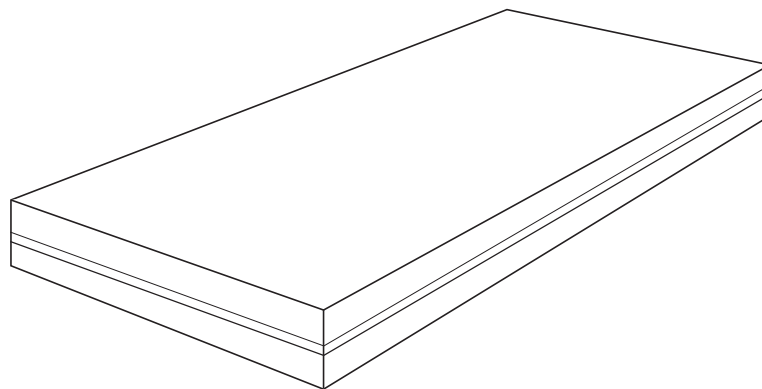

- HR** Upute za uporabu
- HU** Használati útmutató
- RO** Instrucțiuni de utilizare
- BG** Инструкция за употреба



- HR** Upute za uporabu MORAJU se dostaviti korisniku proizvoda. PRIJE upotrebe proizvoda, MORATE pročitati ove upute za upotrebu i pohraniti ih za buduću upotrebu.
- HU** Ezt a használati útmutatót át KELL adni a termék használójának. Használat ELŐTT el KELL olvasni az útmutatót és meg kell őrizni azt későbbi használatra.
- RO** Aceste instrucțiuni de utilizare TREBUIE să fie înmânate utilizatorului produsului. ÎNAINTE de a utiliza acest produs, TREBUIE să citiți și să salvați aceste instrucțiuni de utilizare pentru referințe ulterioare.
- BG** Тази инструкция за употреба ТРЯБВА да бъде предоставена на потребителя на продукта. ПРЕДИ да използвате този продукт, ТРЯБВА да прочетете и запазите за бъдещи справки тази инструкция за употреба.

SIMBOLI

U ovim uputama za uporabu upozorenja su prikazana simbolima.
Simboli upozorenja popraćeni su naslovom koji označava ozbiljnost opasnosti ili osnovne informacije.

i Navode se osnovne informacije, preporuke te informacije za učinkovitu upotrebu bez problema.

 **UPOZORENJE / OPREZ** - označava da je oprez nužan prilikom upotrebe uređaja. Označava kako trenutna situacija zahtijeva pozornost rukovatelja ili rukovatelj treba poduzeti određenu radnju kako bi se izbjegle neželjene posljedice.

 **UPOZORENJE!** Ovaj simbol se koristi za iznimno važne dijelove koji se odnose na vašu sigurnost. Pogledajte upute za upotrebu.

SIGURNOSNE INFORMACIJE

 **UPOZORENJE**
Samo za upotrebu u zatvorenom prostoru!

 **UPOZORENJE**
Držite podalje od vatre!

 **OPREZ**
Preporučuje se staviti madrac na čvrstu podlogu, koja će se prozračivati.

 **OPREZ**
Madrac ima elastičnu komponentu, tako da može doći do dopuštenog otklona veličine od 1-2 cm. Svojstva pjene na mjestima koja su pod opterećenjem mogu se promijeniti. Ovo se svojstvo ne smatra neispravnosću.

 **OPREZ**
Za otvaranje paketa ne koristite nož, jer možete oštetiti madrac.

OPĆENITO

UVOD

Upute za uporabu sadrže važne informacije kako rukovati proizvodom. Kako bi se osigurala sigurnost prilikom upotrebe proizvoda, pažljivo pročitajte upute za uporabu i pridržavajte se sigurnosnih uputa.

Medicinski madrac VSKO / VSKODU / VSKOTRYS / KUBA / MEDAS je antialergijski, prozračan, periv i autoklaviran te zadovoljava medicinske norme. U pakiranju je medicinska navlaka koja elastično pokriva madrac sa svih strana i skida se pomoću patentnih zatvarača. Tkanina je otporna na tekućine, higijenski, prozračan materijal. Jedinствена svojstva tkanine ne dopuštaju razmnožavanje bakterija, navlaka je vatrootporna i ima dug vijek trajanja.

Ove upute za uporabu dostupne su na više jezika radi u skladu s MDR 2017/745. Osigurajte verziju na ispravnom jeziku korisniku u njegovoj državi članici.

i Napominjemo kako u ovom dokumentu mogu postojati odjeljci koji nisu relevantni za vaš proizvod, budući da se ovaj dokument odnosi na sve dostupne modele. Ako nije drugačije navedeno, svaki odjeljak u ovom dokumentu odnosi se na sve modele proizvoda.

UVOD

Zahvaljujemo se na povjerenju koje ste ukazali tvrtki Kid-Man. Svaki proizvod pregledan je u tvornici i preuzet je u besprijekornom stanju.

Želimo vam puno uspjeha i nadamo se da će proizvod UAB Kasko Group | Kid-Man® pozitivno utjecati na vaš svakodnevni život.

JAMSTVO

Izdajemo jamstvo koje traje 24 mjeseca od dana kupnje. Bilo kakva neovlaštena preinaka izvršena bez odobrenja proizvođača poništiti će jamstvo. Ovo uključuje premašivanje maksimalne težine korisnika te neodgovarajuću upotrebu proizvoda. Jamstvo vrijedi samo s ispravno popunjenim jamstvenim listom. Tvrtka UAB „Kasko Group” nakon što je od kupca primila reklamirani artikl u roku od 4 tjedna odlučuje hoće li rješenje problema biti obuhvaćeno jamstvom. Ako problem nije obuhvaćeno jamstvom, a kupac se slaže, tada će tvrtka UAB „Kasko Group” riješiti problem ako je to moguće. Sve troškove, uključujući troškove transporta, snosit će kupac. Popravak pod jamstvom ne produžuje jamstvo.

OGRANIČENJE ODGOVORNOSTI

Proizvođač ne prihvata nikakvu odgovornost za štetu koja proizlazi zbog:

- ne pridržavanja uputa za uporabu;
- neispravne upotrebe;
- uobičajenog trošenja i habanja;
- neispravnog sastavljanja ili podešavanja kupca ili tehničkih izmjena koje je izvršila treća strana
- upotrebe neodobrenog pribora treće strane umjesto odobrenog pribora proizvođača;
- neovlaštene izmjene i/ili upotreba neprikladnog rezervnog dijela.

STANDARDI I DIREKTIVE

Medicinski madrac u skladu je sa zahtjevima:

a) UREDBOM (EU) 2017/745 EUROPSKOG PARLAMENTA I VIJEĆA od 5. travnja 2017. o medicinskim proizvodima, izmjenom Direktive 2001/83/EZ, Uredbe (EZ) br. 178/2002 i Uredbe (EZ) br. 1223/2009 i stavljanju izvan snage Direktive Vijeća 90/385/EEC i 93/42/EEC.

ISO 14971:2019 Medicinski proizvodi -- Primjena upravljanja rizikom za medicinske proizvode ISO 14971:2019

ISO 10993-1:2018 Biološka procjena medicinskih proizvoda – 1. dio: Procjena i ispitivanje unutar procesa upravljanja rizikom ISO 10993-1:2018.

ISO 15223-1:2021 Medicinski proizvodi -- Simboli koji se upotrebljavaju s podacima koje osigurava proizvođač -- 1. dio:: Opći zahtjevi ISO 15223-1:2021.

VIJEK TRAJANJA

Očekivani vijek trajanja je 5 (pet) godina, uz pretpostavku svakodnevne uporabe proizvoda te u skladu sa sigurnosnim uputama, uputama za održavanje i ako se koristi za predviđenu namjenu kako je navedeno u ovim uputama za uporabu. Nakon toga, medicinski madrac treba se reciklirati. Ne odlažite medicinski madrac s drugim komunalnim otpadom (pogledajte poglavlje „ZBRINJAVANJE”).

INFORMACIJE O PROIZVOĐAČU

Proizvođač: UAB „Kasko Group” (registrirani zaštitni znak (žig) Kid-Man®)

Adresa: A. Vivulskio 12D, Vilnius, LT-03221, Litva

Telefon: +370 5 265 0000

E-pošta: info@kid-man.com

Internetske stranice: www.kid-man.com

INFORMACIJE O PROIZVODU

Proizvod: Medicinski madrac

Model: VISKO, VISKODU, VISKOTRYS, KUBA, MEDAS

REF: KUBA, MED200901025, MED200901035, MED200901225, MED200901235, MED200901225C, MED200901425, VISKO-2, VISKO-2/20010015, VISKO-2/20012015, VISKO-3, VISKO-3/20012015, VISKO, VISKO/2009012

PREDVIĐENA NAMJENA I INDIKACIJE

Ovi udobni medicinski madraci dizajnirani su za pacijente s različitim razinama potreba za smanjenje rizika od dekubitusa. Pogledajte tablicu (tablica 1) u nastavku kako i odredite namjenu svog medicinskog madraca prema svom modelu:

Tablica 1

Model medicinskog madraca	MEDAS	KUBA	VISKO	VISKODU	VISKOTRYS
Razina smanjenja rizika od dekubitusa	Vrlo niska	Niska	Srednja	Visoka	Vrlo visoka

Madrac nije namijenjen za korištenje u okruženjima s ekstremnim temperaturnim varijacijama izvan navedenog radnog raspona (0°C do 50°C) ili za primjenu izvan njegove navedene namjene.

PREDVIĐENI KORISNICI

MEDICINSKI MADRAC je namijenjen za korištenje kod pacijenata kod kojih postoji rizik od dekubitusa. Model medicinskog madraca prilagođen je specifičnim potrebama pacijenta (pogledajte tablicu 1).

KONTRAINDIKACIJE

Nema poznatih kontraindikacija kada se medicinski madrac koristi u skladu sa svojom namjenom.

PREOSTALI RIZICI

Medicinski madraci dizajnirani su tako da spriječe i pomognu u liječenju dekubitusa (dekubitalniog vrijeda ili ozljede tkiva zbog pritiska) neophodni su u njezi pacijenata, posebno za osobe s ograničenom pokretljivošću. Međutim, čak i uz naprednu tehnologiju madraca, ostaju određeni preostali rizici:

1. **Nepotpuna raspodjela pritiska:**

Iako specijalizirani madraci imaju za cilj ublažiti pritisak na osjetljiva područja, oni ga možda neće u potpunosti ukloniti. Dugotrajni pritisak, čak i smanjene razine, još uvijek može izazvati oštećenje tkiva kod osjetljivih pacijenata.

2. **Sile smicanja i trenja:**

Madraci možda neće u potpunosti spriječiti smicanje (klizanje slojeva kože) i trenje, koji značajno pridonose razvoju dekubitusa. Pacijenti kojima se često prilagođava položaj ili se ponovno premještaju iz položaja u položaj bez odgovarajuće tehnike i dalje su u opasnosti.

3. **Nakupljanje vlage:**

Neki materijali madraca mogu zadržati vlagu, stvarajući vlažnu okolinu koja omekšava kožu i povećava osjetljivost na ulkuse. Ovo je osobito zabrinjavajuće za pacijente s inkontinencijom ili koji se prekomjerno znoje.

4. **Zadržavanje topline:**

Određene vrste madraca, poput madraca od pjene, mogu zadržati toplinu tijela, što rezultira povećanom temperaturom kože i znojenjem, što može pogoršati oštećenje kože.

5. **Neodgovarajuća prilagodba pojedinačnom pacijentu:**

Madrac koji nije prikladno odabran za specifične potrebe pacijenta—s obzirom na čimbenike poput tjelesne težine, zdravstvenog stanja i razine pokretljivosti—možda neće pružiti optimalnu zaštitu, pri čemu su određena područja i dalje izložena opasnosti.

6. **Oštećene ili istrošene navlake:**

S vremenom se navlake madraca mogu oštetiti ili istrošiti, to ugrožava njihovu zaštitnu barijeru i povećava opasnost od infekcije. Redoviti pregled i održavanje ključni su za smanjenje ovog rizika.

Identificirani preostali rizici procijenjeni su kao prihvatljivi unutar analize rizika i koristi provedene u skladu s ISO 14971. Provedene su sveobuhvatne mjere upravljanja rizikom kako bi se potencijalna šteta svela na minimum.

NUSPOJAVE

Medicinski madraci dizajnirani za pacijente s rizikom od dekubitusa (dekubitalniog vrijeda ili ozljede tkiva zbog pritiska) neophodni su u zdravstvenim ustanovama. Međutim, njihova uporaba ponekad može biti povezana s određenim nuspojavama:

1. Maceracija kože:

Neki madraci mogu zadržati vlagu, što dovodi do maceracije kože, gdje koža postaje pretjerano mekana i sklona pucanju. Ovo je osobito zabrinjavajuće za pacijente s inkontinencijom ili koji se prekomjerno znoje.

2. Zadržavanje topline:

Određeni materijali od kojih su izrađeni madraci mogu zadržati toplinu tijela, potencijalno izazivajući povećanu temperaturu kože i znojenje, što može pogoršati oštećenje kože.

3. Alergijske reakcije:

Neki pacijenti mogu doživjeti alergijske reakcije na materijale koji se koriste u madracima, poput lateksa ili specifičnih sintetičkih spojeva te izazivaju iritaciju kože ili dermatitis.

OZNAKA PROIZVODA

Identifikacijska oznaka pričvršćena je na proizvod (pogledajte sliku).

1. Proizvod
2. Model
3. Maksimalno opterećenje
4. Proizvođač / kontakt podaci
5. Datum proizvodnje
6. UDI šifra / šifra serijskog broja (SN)
7. CE oznaka
8. Pogledajte upute za upotrebu

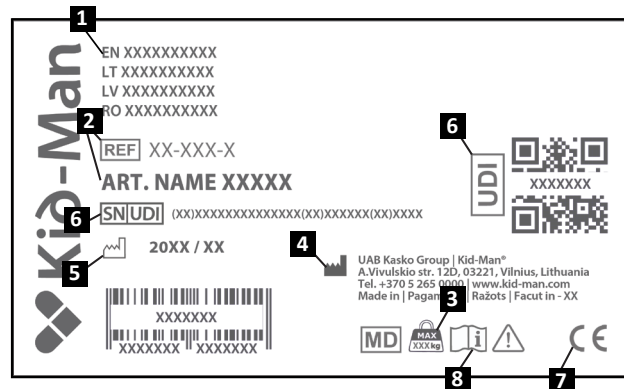

SADRŽAJ PAKIRANJA

Medicinski madrac isporučuje se zarolan u pakiranju. Kad se odrola, održavajte madrac ravnim bez opterećenja 24 sata prije upotrebe. (pogledajte sliku 10). **Upozorenje!** Korištenje madraca odmah nakon raspakiranja može oštetiti pjenasti umetak.

Nakon raspakiranja, po mogućnosti sačuvajte ambalažu. Možda će vam zatrebati kasnije za skladištenje ili za povrat madraca. Nakon primitka pošiljke provjerite je li oštećena tijekom transporta.

i Ako primijetite znakove oštećenja, molimo da o tome odmah obavijestite prijevozničku tvrtku.

i Molimo provjerite sadržaj paketa i ako neki od dolje navedenih dijelova nedostaje, obratite se svom lokalnom prodavaču.

Sadržaj pakiranja:

1. 1 x madrac
2. 1 x zaštitna navlaka za madrac
3. Upute za uporabu

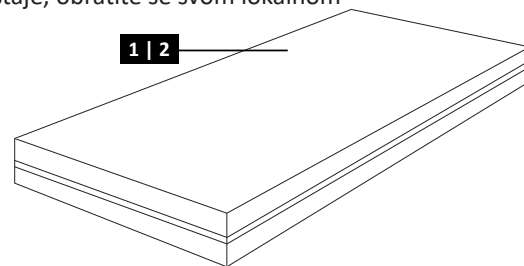
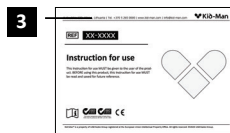

DIJELOVI I FUNKCIJE

VISKO

Pregled

1. Vodootporna navlaka s patentnim zatvaračem u obliku slova U
2. Memorijska pjena **60 kg/m³**
3. Standardna pjena **38 kg/m³**

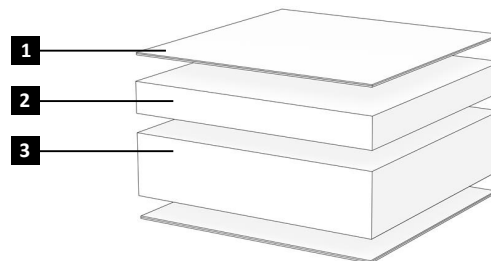

VISKODU

Pregled

1. Vodootporna navlaka s patentnim zatvaračem u obliku slova U
2. Memorijska pjena **60 kg/m³**
3. Pjena visoke otpornosti **42 kg/m³**

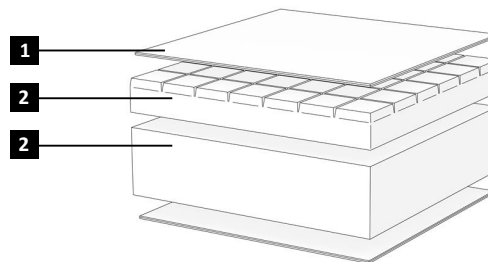

VISKOTRYS

Pregled

1. Vodootporna navlaka s patentnim zatvaračem u obliku slova U
2. Memorijska pjena **60 kg/m³**
3. Pjena visoke otpornosti **37 kg/m³**
4. Pjena visoke otpornosti **42 kg/m³**

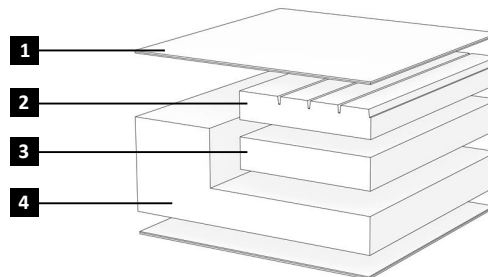

KUBA

Pregled

1. Vodootporna navlaka s patentnim zatvaračem u obliku slova U
2. Pjena visoke otpornosti **35 kg/m³**

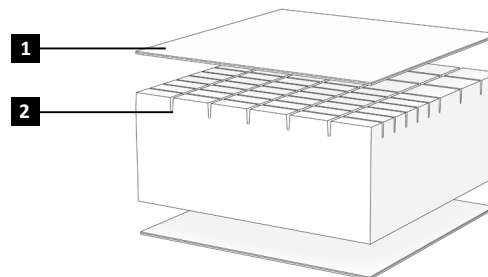

MEDAS

Pregled

1. Vodootporna navlaka s patentnim zatvaračem u obliku slova U
2. Standardna pjena **25 ili 35 kg/m³**

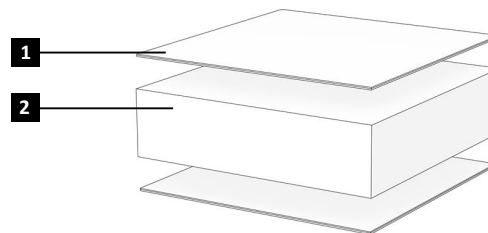

i Složenost vašeg medicinskog madraca može se malo razlikovati od medicinskog madraca opisanog u ovom priručniku zbog kontinuiranog razvoja proizvoda.

DIJELOVI I FUNKCIJE

- Pročitajte upute za uporabu (slika 1 (1)).
- Škarama otvorite pakiranje (slika 1 (2)).
- Odrolajte medicinski madrac (slika 1 (3)).
- Pustite neka se madrac potpuno raširi 24 sata (Slika 1 (4)).



OPREZ

Za otvaranje paketa ne koristite nož, jer možete oštetiti madrac.

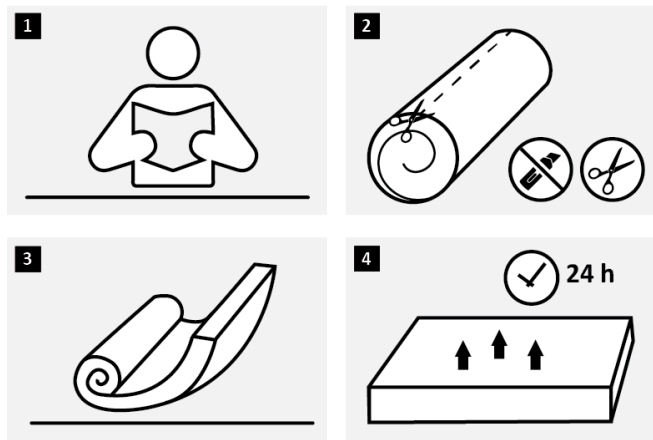

Slika 1

UKOVANJE

POSTAVLJANJE MEDICINSKI MADRAC

Preporučuje se staviti madrac na čvrstu podlogu, koja će se prozračivati.



OPREZ

Madrac ima elastičnu komponentu, tako da može doći do dopuštenog otklona veličine od 1-2 cm. Svojstva pjene na mjestima koja su pod opterećenjem mogu se promijeniti. Ovo se svojstvo ne smatra neispravnošću.

ODRŽAVANJE

Kako biste osigurali siguran i pouzdan rad, redovito provodite sljedeće provjere i održavanje ili ih prepustite drugoj osobi. U nastavku ćete pronaći preporučeni raspored održavanja.

	Prije upotrebe	Jednom tjedno	4-6 puta godišnje	Jednom godišnje
Vizualna provjera	X			
Prozračite madrac			X	
Očistite navlaku madraca		X		
Neka medicinski madrac pregleda ovlaštenu zastupnik/trgovac				X



UPOZORENJE

Popravak ili podešavanje medicinskog madraca treba obaviti ovlaštenu serviser kada osoba ne koristi proizvod.

ČIŠĆENJE I DEZINFEKCIJA

Čišćenje madraca moguće je dezinfekcijom u autoklavu na +120°C ili pranjem na +95°C, a sušenje u sušilici do +70°C.

Pjena se također može dezinficirati u dezinfekcijskoj komori 15-20 min na temperaturi od 105 °C.

Madrac se može redovito prozračiti (preporučeno 4-6 puta godišnje).



Čišćenje i dezinfekciju možete obaviti prema uputama proizvođača.

SKLADIŠTENJE

Medicinski madrac se treba čuvati na suhom mjestu, podalje od izravnog sunčevog svjetla. Madrac od pjene otporan je na temperaturu od 0°C do +50°C.

PONOVNA UPOTREBA

Medicinski madrac može se višekratno koristiti. Treba poduzeti sljedeće radnje:

Čišćenje i dezinfekcija (pogledajte poglavlje „ČIŠĆENJE I DEZINFEKCIJA”), Provjera (pogledajte poglavlje „ODRŽAVANJE”).

ZBRINJAVANJE

Budite ekološki osviješteni i pravilno zbrinite svoj medicinski madrac. Zbrinjavanje podliježe državnim i lokalnim propisima.

Kako biste pravilno reciklirali medicinski madrac, kontaktirajte svoju lokalnu zajednicu, odlagalište ili naš servisni odjel.

TEHNIČKI PODACI

Model	VISKO	VISKODU	VISKOTRYS	KUBA	MEDAS 25 kg/m ³	MEDAS 35 kg/m ³
Maksimalno sigurno opterećenje (kg)	140	200	240	110	120	120
Težina pjenastog umetka (kg)	12	13	14	7	4,5 / 5,4 / 6,3	6,3 / 7,6
Težina navlake (kg)	0,5	0,5	0,5	0,5	0,5	0,5
Ukupna visina (cm)	14	15	15	11	10 / 12 / 14	10 / 12
Ukupna širina (cm)	90	90	90	90	90	90
Ukupna dužina (cm)	200	200	200	200	200	200
Oblik patent zatvarača na vodootpornoj navlaci	Oblik slova „U”	Oblik slova „U”	Oblik slova „U”	Oblik slova „U”	Oblik slova „U”	Oblik slova „U”

NEZGODE

Svaku ozbiljnu nezgodu koja se dogodi u vezi s pomagalom treba prijaviti društvu UAB Kasko Group | Kid-Man® i nadležnom tijelu države članice u kojoj korisnik i/ili pacijent ima poslovni nastan.

KONTAKTI:

Proizvođač: UAB „Kasko Group” (registrirani zaštitni znak (žig) Kid-Man®)

Adresa: A.Vivulskio 12D, Vilnius, LT-03221, Litva

Telefon: +370 5 265 0000

E-pošta: info@kid-man.com

Internetske stranice: www.kid-man.com





Automatsko popunjavanje kontakata pomoću QR koda

SZIMBÓLUMOK

**Ebben a használati útmutatóban a figyelmeztetéseket szimbólumok jelzik.
A figyelmeztető szimbólumok felcímkézettek, melyek jelzik a veszély mértékét vagy az alapinformációkat.**

i Alapinformációkat, javaslatokat és fontos információkat tartalmaz a probléma-mentes használathoz.

 **FIGYELMEZTETÉS / ÓVINTÉZKEDÉS** – jelzi, hogy óvatosság szükséges az eszköz használatakor. Jelzi, hogy az aktuális helyzetben a használó figyelme szükséges vagy valamilyen cselekvés szükséges nem várt következmény elkerüléséhez.

 **FIGYELEM!** Ez a jelzés nagyon fontos biztonsági információkat tartalmaz. Kérjük ellenőrizze a használati útmutatót.

BIZTONSÁGI INFORMÁCIÓK

 **FIGYELMEZTETÉS**
Csak beltéri használatra!

 **FIGYELMEZTETÉS**
Tűztől távol tartandó!

 **ÓVINTÉZKEDÉS**
Javasolt a matracot szilárd felületre helyezni, amely légáteresztő.

 **ÓVINTÉZKEDÉS**
A matrac rendelkezik elasztikus összetevővel, így előfordulhat 1-2 cm-es eltérés a méretben. A hab tulajdonságai a terhelés helyén módosulhatnak. Ez a tulajdonság-módosulás azonban nem minősül romlásnak.

 **ÓVINTÉZKEDÉS**
Ne nyissa ki a csomagot késsel, megsértheti a matracot.

ÁLTALÁNOS

BEVEZETŐ

Ez a használati útmutató fontos információkat tartalmaz a termék kezelésével kapcsolatban. Az eszköz biztonságos használata érdekében figyelmesen olvassa el a használati útmutatót és kövesse a biztonsági előírásokat.

A VISKO / VISKODU / VISKOTRYS / KUBA / MEDAS orvosi matrac nem allergén, légáteresztő, mosható és autoklávozható (nagy nyomású gőztisztítás), valamint megfelel az orvosi előírásoknak. A csomag tartalmaz egy orvosi huzatot, mely elasztikusan minden oldalát beborítja a matracnak és a cipzár segítségével leszedhető. Az anyag folyadékálló, higiénikus, légáteresztő. Az anyag különleges tulajdonságai meggátolják a baktériumok elszaporodását, a borítás tűzálló és hosszú ideig használható.

Ez a használati utasítás több nyelven elérhető az MDR 2017/745-nek megfelelően. Kérjük, bizonyosodjon meg róla, hogy az adott tagországban a használók számára megfelelő nyelvű szöveg legyen biztosítva.

i Vegye figyelembe a lehetőségét, hogy ez a dokumentum tartalmaz olyan információkat, mely az Ön termékére nem vonatkoznak, mivel jelen leírás minden elérhető modellre vonatkozik. Amennyiben nincs külön jelölve, ennek a dokumentumnak minden része, minden típusra vonatkozik.

ELŐSZÓ

Köszönjük, hogy a Kid-Man-t választotta. Minden terméket ellenőrünk a gyárban, és hibátlanul értékesítjük.

Sok sikert kívánunk, és reméljük, hogy a UAB Kasko Group | Kid-Man® termék pozitívan befolyásolja majd mindennapjait.

GARANCIALEVÉL

A vásárlástól számított 24 hónapos garanciát biztosítunk termékeinkre. Bármilyen jogtalan módosítás, melyet a gyártó nem hagyott jóvá a garancia vagy a gyártó bármilyen egyéb kötelezettségének megszűnéséhez vezet. Beleértve a maximális terhelhetőség túllépését és a termék nem megfelelő használatát. Garancia csak a teljeskörűen kitöltött garancialevél függvényében igényelhető. UAB „Kasko Group” a kereskedőn keresztül visszaküldött terméket bevizsgálja és 4 héten belül dönt, hogy az eset garanciális-e. Amennyiben az eset nem garanciális, és a vásárló jóváhagyja a UAB „Kasko Group”, amennyiben lehetséges javítja a problémát. Minden költség, beleértve a szállítást is a vásárlót terheli. A garanciális javítás nem hosszabbítja meg a garancia időszakát.

FELELŐSSÉG KORLÁTOZÁSA

A Gyártó nem vállal felelősséget meghibásodásért, melyet:

- a használati útmutató be nem tartása;
- nem megfelelő használat okozott;
- természetes elhasználódás és eltépedés eredményezett;
- a vásárló általi helytelen összeállítás vagy beállítás okozott, vagy egy harmadik személy technikai változtatása eredményezett;
- gyártó garantált kiegészítőinek használata helyett, nem támogatott harmadik fél kiegészítőinek alkalmazása;
- jogtalan módosítások és/vagy nem megfelelő kiegészítő eszköz használata miatt történt.

NORMÁK ÉS ELŐÍRÁSOK

Az orvosi matrac megfelel az alábbi előírásoknak:

a) (EU) 2017/745 SZÁMÚ 2017. április 5-ei EURÓPAI PARLAMENT ÉS TANÁCS SZABÁLYOZÁSA egészségügyi eszközökről, módosítva a 2001/83/EC direktívát, az (EC) No 178/2002 és (EC) No 1223/2009 számú előírásokat, valamint hatályon kívül helyezve a Tanács 90/385/EEC és 93/42/EEC számú direktíváit.

ISO 14971:2019 Kockázatkezelés orvosi eszközökhöz ISO 14971:2019

ISO 10993-1:2018 Orvosi eszközök biológiai értékelése – Első rész: Értékelés és tesztelés egy kockázatkezelési folyamatban ISO 10993-1:2018.

ISO 15223-1:2021 Orvostechnikai eszközök – A gyártó tájékoztatóiban használandó szimbólumok – Első rész: Általános követelmények ISO 15223-1:2021.

HASZNÁLATI IDŐ

Az eszköz várható élettartama öt (5) év, amennyiben napi szinten a használati útmutatónak megfelelően, a biztonsági és karbantartási előírásokat betartva van használatban. Ezután az orvosi matracot vissza kell adni. Ne dobja ki orvosi matracát az általános kukába (ld. az „ELTÁVOLÍTÁS” fejezetet).

INFORMÁCIÓ A GYÁRTÓRÓL

Gyártó: UAB „Kasko Group” (hivatalos márkánév Kid-Man®)

Cím: A. Vivulskio 12D, Vilnius, LT-03221, Litvánia

Telefon: +370 5 265 0000

E-mail: info@kid-man.com

Weboldal: www.kid-man.com

INFORMÁCIÓ A TERMÉKRŐL

Termék: Orvosi matrac

Modell: VISKO, VISKODU, VISKOTRYS, KUBA, MEDAS

REFERENCIA SZÁM: KUBA, MED200901025, MED200901035, MED200901225, MED200901235, MED200901225C, MED200901425, VISKO-2, VISKO-2/20010015, VISKO-2/20012015, VISKO-3, VISKO-3/20012015, VISKO, VISKO/2009012

KÍVÁNT CÉL ÉS JAVASLATOK

Ezek a kényelmes orvosi matracok olyan betegek számára lettek kialakítva, akik különböző szintű felfekvés kockázatát csökkentő szükségletekkel bírnak.

Az alábbi táblázat (1. táblázat) segítségével azonosíthatja orvosi matracának tervezett célját saját modellje alapján:

1. táblázat

Orvosi matrac modell típus	MEDAS	KUBA	VISKO	VISKODU	VISKOTRYS
Felfekvés kockázat csökkentés mértéke	Nagyon alacsony	Alacsony	Közepes	Magas	Nagyon magas

A matrac nem használható olyan extrém hőmérsékleti körülmények között, melyek a megadott üzemeltetési sávon kívül esnek (0 °C - 50 °C), vagy nem a megadott használati célnak megfelelően.

CÉLKÖZÖNSÉG

Az ORVOSI MATRAC felfekvéses rizikójú betegeknek tervezték. Az orvosi matrac modellje a beteg speciális igényeinek megfelelően lett kialakítva (ld. 1. tábla).

ELLENJAVASLATOK

Nincs ismert ellenjavaslat az orvosi matrac előírt használatával szemben.

MARADÉK KOCKÁZATOK

Az orvosi matracok úgy lettek kialakítva, hogy megelőzzék vagy segítsenek a kialakult felfekvés (nyomási fekélyek) kezelésében, és így elengedhetetlenek a betegápolásban, különösen olyan személyek számára, akik mozgási lehetősége limitált. Még a kiemelkedő matractechnika mellett is bizonyos maradék kockázatok fennállhatnak:

1. Részleges nyomás újraelosztás:

Bár a specializált matracok hozzájárulnak a sérülékeny területeken a nyomás csökkentéséhez, nem teljesen tudják azt megszüntetni. Elnyújtott nyomás, még a csökkentett szinteken is okozhat bőrsérülést az arra hajlamos betegeken.

2. Horzsoló és súrlódási erők:

A matracok nem teljesen előzik meg a horzsolást (bőrrétegek elmozdulását) és hámlást, amelyek a felfekvés kialakulásának fontos összetevői. Azok a betegek, akik gyakran igazítják pozíciójukat a matracon, vagy akit nem megfelelő technikával mozgatnak változatlanul veszélynek vannak kitéve.

3. Nedvesség növekedés:

Néhány matracanyag nedves maradhat, ezzel nyirkos környezetet kialakítva, mely puhítja a bőrt és növeli a fekély hajlamot. Ez különösen azokra a betegekre vonatkozik, akik inkontinencia problémával rendelkeznek vagy erősen izzadásra hajlamosak.

4. Hő visszatartás:

Bizonyos matractípusok, mint a habszivacsok, esetleg megtartják a test hőmérsékletét, mely növelheti a bőr hőmérsékletét és izzadását, mely súlyosbíthatja a bőr romlását.

5. Nem megfelelő egyedi beállítások:

Egy matrac, ha nem megfelelően lesz kiválasztva egy beteg speciális szükségleteihez, figyelmen kívül hagyva olyan jellemzőket, mint testsúly, orvosi állapot és mozgási szint, előfordulhat, hogy nem nyújt ideális védelmet bizonyos területeket kockázatban hagyva.

6. Sérült vagy használt borítások:

Idővel a matrac borításai megsérülhetnek vagy elhasználódhatnak, csökkentve azok védő hatását és növelve a fertőzés veszélyét. Rendszeres ellenőrzés és karbantartás fontos ezeknek a veszélyeknek az elkerülésére.

Az azonosított fennmaradó kockázatok elfogadhatónak lettek értékelve a veszély-előny analízisbe, melyet az ISO 14971 alapján valósítottak meg. Teljeskörű veszélykezelési lépéseket életbe léptettek, hogy a potenciális sérülés lehetőségét minimalizálják.

MELLÉKHATÁSOK

Az orvosi matracok felfekvés (nyomási fekélyek) veszélyes betegek számára lettek kialakítva, és így elengedhetetlenek a betegápolásban. Bár használatuk néha együtt járhat bizonyos mellékhatásokkal:

1. Bőrirritáció:

Néhány matrac nedves maradhat, amely bőr irritációhoz vezethet, ahol a bőr túl puhává alakul, és hajlamossá válik a felszakadásra. Ez különösen azokra a betegekre vonatkozik, akik inkontinencia problémával rendelkeznek vagy erősen izzadásra hajlamosak.

2. Hő visszatartás:

Bizonyos matracanyagok megtarthatják a test hőmérsékletét növelve a bőr hőmérsékletét és izzadását, mely súlyosbíthatja a bőr romlását.

3. Allergiás reakciók:

Néhány betegnek lehetnek allergiás reakciói a matrac valamely összetevőjének hatására, mint a latex vagy speciális szintetikus összetevők, amely bőrirritációt vagy bőrgyulladást okozhat.

TERMÉK CÍMKE

A termékazonosító címke a terméken található (ld. kép).

1. Termék
2. Modell
3. Maximális terhelhetőség
4. Gyártó / kapcsolat
5. Gyártási dátum
6. UDI (Általános Eszköz Azonosító)/SN(Sorozatszám) kód
7. CE jelzés
8. Használati útmutató és tanácsok

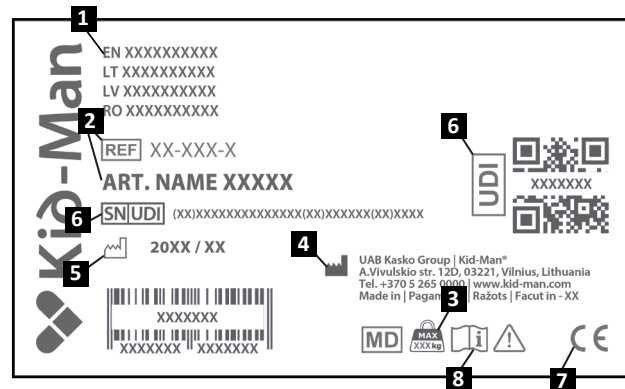

A CSOMAG TARTALMA

Az orvosi matracot feltekerve csomagként szállítják. Kibontás után, kérjük a matracot terítse ki laposan, és használat előtt hagyja 24 óráig úgy, ne tegyen rá súlyt. (ld. 10. o.). **Figyelmeztetés!** A matrac kicsomagolás utáni, azonnali használata károsíthatja a belső habszerkezetet. Kicsomagolás után kérjük, amennyiben lehetséges, őrizze meg a dobozt. Szüksége lehet rá később tárolásra vagy a matrac visszaszolgáltatásakor. A csomag átvételekor kérjük, ellenőrizze, hogy az nem sérült-e meg a szállítás közben.

i Amennyiben sérülés nyomát látja, kérjük jelezze a szállító cégnek azonnal.

i Kérjük ellenőrizze a csomag tartalmát, és amennyiben bármelyik az alábbi részek közül hiányzik, vegye fel a kapcsolatot a helyi kereskedővel.

A csomag tartalma:

1. 1 x matrac
2. 1 x matrac védő borítás
3. Használati útmutató

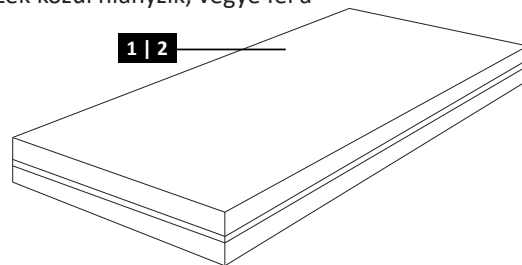
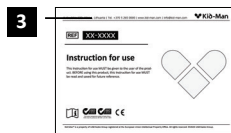

RÉSZEK ÉS FUNKCIÓK

VISKO

Áttekintés

1. Vízhatlan U alakú cipzárral
2. Memória hab **60 kg/m³**
3. Standard hab **38 kg/m³**

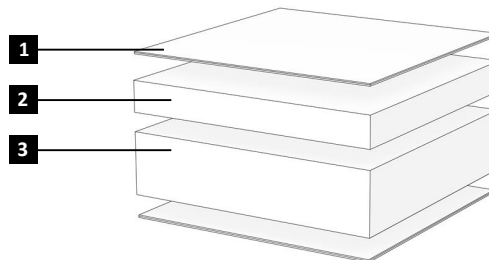

VIŠKODU

Áttekintés

1. Vízhatlan U alakú cipzárral
2. Memória hab **60 kg/m³**
3. Nagy ellenállású hab **42 kg/m³**

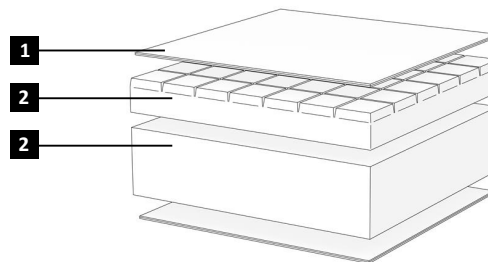

VIŠKOTRYS

Áttekintés

1. Vízhatlan U alakú cipzárral
2. Memória hab **60 kg/m³**
3. Nagy ellenállású hab **37 kg/m³**
4. Nagy ellenállású hab **42 kg/m³**

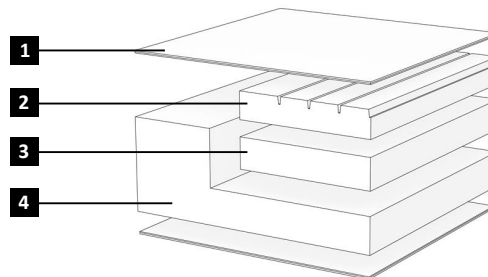

KUBA

Áttekintés

1. Vízhatlan U alakú cipzárral
2. Nagy ellenállású hab **35 kg/m³**

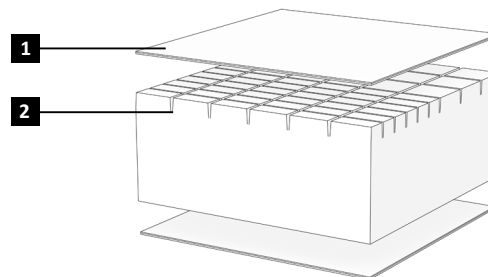

MEDAS

Áttekintés

1. Vízhatlan U alakú cipzárral
2. Standard hab **25 vagy 35 kg/m³**

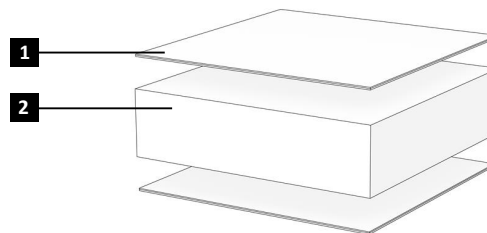

i s

RÉSZEK ÉS FUNKCIÓK

- Olvassa el a használati utasítást (Ábra 1 (1)).
- Ollót használjon a csomag kinyitásához (Ábra 1 (2)).
- Tekerje ki az orvosi matracot (Ábra 1 (3)).
- Hagyja a matracot teljesen szétnyitva 24 óráig (Ábra 1 (4)).



ÓVINTÉZKEDÉS

Ne használjon kést a csomag kinyitására, megsértheti a matracot.

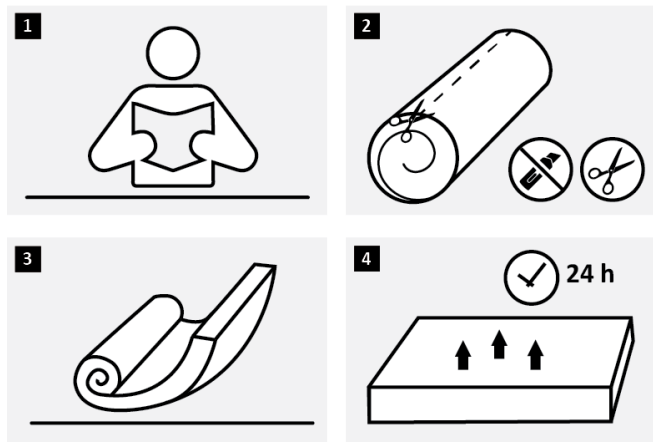

Ábra 1

MŰKÖDÉS

AZ ORVOSI MATRAC ELHELYEZÉSE

Javasolt a matracot szilárd felületre helyezni, amely légáteresztő.



ÓVINTÉZKEDÉS

A matrac rendelkezik elasztikus összetevővel, így előfordulhat 1-2 cm-es eltérés a méretben. A hab tulajdonságai a terhelés helyén módosulhatnak. Ez a tulajdonság-módosulás azonban nem minősül romlásnak.

KARBANTARTÁS

A biztonság és a megbízható használat érdekében az alábbi ellenőrzési és karbantartási folyamatokat rendszeresen valósítsa meg, vagy csináltassa meg valaki mással. Alább javasolt karbantartási tervezetet talál.

	Használat előtt	Egyszer egy héten	4-6 alkalommal évente	Egyszer egy évben
Vizuális ellenőrzés	X			
Szellőztesse a matracot			X	
Tisztítsa a matrachuzatot		X		
Ellenőriztesse az orvosi matracot egy hivatalos kereskedővel				X



FIGYELMEZTETÉS

Az orvosi matrac javítása vagy alakítása csak hivatalos szolgáltató által valósulhat meg, mikor a terméket nem használják.

TISZTÍTÁS ÉS FERTŐTLENÍTÉS

A matrachuzat tisztítása megvalósítható fertőtlenítéssel +120 °C-on autoklávban, vagy +95 °C-on mosással, és szárítható szárítógépben akár +70 °C-on.

A hab szintén fertőtleníthető 15-20 percig és 105 °C-on egy fertőtlenítő kamrában.

A matrac szellőztethető rendszeresen (ajánlott 4-6 alkalommal évente).



A tisztítás és fertőtlenítés a gyártó utasításainak megfelelően valósítható meg.

TÁROLÁS

Az orvosi matracot száraz helyen kell tárolni távol közvetlen napsütéstől. A habmatrac ellenálló 0 °C és +50 °C közötti hőmérsékleten.

ÚJRA-HASZNÁLAT

Az orvosi matrac alkalmas újra használatra. A következő lépéseket kell megtenni:

Tisztítás és fertőtlenítés (ld. „TISZTÍTÁS ÉS FERTŐTLENÍTÉS” fejezet). Ellenőrzés/Vizsgálat (ld. a „KARBANTARTÁS” fejezetet).

ELTÁVOLÍTÁS

Legyen környezettudatos és megfelelően dobja ki orvosi matracát. Az eltávolítás országos és helyi előírások hatálya alá tartozik.

Az orvosi matrac megfelelő újrahasznosításához kérjük, vegye fel a kapcsolatot a helyi közösséggel, a szemétfeldolgozó szervvel vagy szolgáltatási osztállyal.

SPECIFIKÁCIÓK

Modell	VISKO	VISKODU	VISKOTRYS	KUBA	MEDAS 25 kg/m ³	MEDAS 35 kg/m ³
Maximális biztonsági terhelés (kg)	140	200	240	110	120	120
A habbetét súlya (kg)	12	13	14	7	4,5 / 5,4 / 6,3	6,3 / 7,6
A huzat súlya (kg)	0,5	0,5	0,5	0,5	0,5	0,5
Teljes magasság (cm)	14	15	15	11	10 / 12 / 14	10 / 12
Teljes szélesség (cm)	90	90	90	90	90	90
Teljes hosszúság (cm)	200	200	200	200	200	200
A vízhatlan borítás cipzárjának formája	„U” alakú	„U” alakú	„U” alakú	„U” alakú	„U” alakú	„U” alakú

BALESETEK

Bármilyen komoly balesetet, mely az eszközzel kapcsolatban történt, jelenteni kell a UAB Kasko Group | Kid-Man®-nak és a használó és/vagy beteg tagállamának megfelelő szervnek.

KAPCSOLAT:

Gyártó: UAB „Kasko Group” (hivatalos márkánév Kid-Man®)

Cím: A.Vivulskio 12D, Vilnius, LT-03221, Litvánia

Telefon: +370 5 265 0000

E-mail: info@kid-man.com

Weboldal: www.kid-man.com





QR kódon keresztül a kontaktadatok automatikus kitöltése

SIMBOLURI

În aceste instrucțiuni de utilizare, avertismentele sunt indicate prin simboluri. Simbolurile de avertizare sunt însoțite de un titlu care indică gravitatea pericolului sau informații de bază.

i Oferă informații de bază, recomandări și informații pentru o utilizare eficientă și fără probleme.

 **AVERTIZARE / ATENȚIE** - pentru a indica faptul că este necesară prudență atunci când utilizați dispozitivul. Pentru a indica faptul că situația actuală necesită conștientizarea sau acțiunea operatorului pentru a evita consecințele nedorite.

 **ATENȚIE!** Acest semn este utilizat pentru părți foarte importante privind siguranța dumneavoastră. Vă rugăm să consultați instrucțiunile de utilizare.

INFORMAȚII PRIVIND SIGURANȚA

 **AVERTIZARE**
Numai pentru utilizare în interior!

 **AVERTIZARE**
Păstrați departe de foc!

 **ATENȚIE**
Este recomandat să așezați salteaua pe o bază solidă, care ar fi permeabilă la aer.

 **ATENȚIE**
Salteaua are o componentă elastică, astfel încât poate apărea o deviație admisibilă de 1-2 cm a dimensiunii. Proprietățile spumei în locurile care au o sarcină pot fi modificate. Această proprietate nu este considerată un deșeu.

 **ATENȚIE**
Nu utilizați un cuțit pentru a deschide pachetul, puteți deteriora salteaua.

GENERALITĂȚI

INTRODUCERE

Aceste instrucțiuni de utilizare conțin informații importante despre manipularea produsului. Pentru a asigura siguranța la utilizarea produsului, citiți cu atenție instrucțiunile de utilizare și urmați instrucțiunile de siguranță.

Salteaua medicală VISKO / VISKODU / VISKOTRYS / KUBA / MEDAS este non-alergenică, respirabilă, lavabilă și autoclavabilă și îndeplinește standardele medicale. Pachetul include o husă medicală care acoperă elastic salteaua pe toate părțile și poate fi îndepărtată prin fermoare. Materialul este rezistent la lichide, igienic, respirabil. Proprietățile unice ale țesăturii nu permit bacteriilor să se înmulțească, capacul este rezistent la foc și are o durată lungă de viață.

Această instrucțiune de utilizare este disponibilă în mai multe limbi pentru a fi în conformitate cu MDR 2017/745. Vă rugăm să vă asigurați că versiunea lingvistică corectă este pusă la dispoziția utilizatorului în statul membru respectiv.

i Rețineți că pot exista secțiuni în acest document care nu sunt relevante pentru produsul dvs., deoarece acest document se aplică tuturor modelelor disponibile. Dacă nu se specifică altfel, fiecare secțiune din acest document se referă la toate modelele produsului.

PREFAȚĂS

Vă mulțumim pentru încrederea arătată în Kid-Man. Fiecare produs este verificat în fabrică și ne-a părăsit în stare impecabilă. Vă dorim mult succes și sperăm că produsul UAB Kasko Group | Kid-Man® va avea un impact pozitiv asupra vieții dumneavoastră de zi cu zi.

GARANȚIE

Oferim o garanție de 24 de luni de la data achiziției. Orice modificări neautorizate efectuate fără aprobarea producătorului vor atrage nulitatea răspunderii. Aceasta include depășirea sarcinilor maxime ale utilizatorului și utilizarea produsului în mod necorespunzător. Garanția este valabilă numai cu cardul de garanție complet completat. UAB „Kasko Group”, după ce primește produsul revendicat de la cumpărător în termen de 4 săptămâni, decide dacă problema este tratată în cadrul garanției. Dacă problema nu este acoperită de garanție și clientul este de acord, UAB „Kasko Group”, dacă este posibil, rezolvă problema. Toate costurile, inclusiv costurile de transport, ar trebui să fie acoperite de client. Repararea în garanție nu prelungește garanția.

LIMITAREA RĂSPUNDERII

Producătorul nu își asumă nicio răspundere pentru daunele care rezultă din:

- Nerespectarea Instrucțiunii de utilizare;
- Utilizare incorectă;
- Uzură naturală;
- Asamblarea sau configurarea incorectă de către cumpărător sau modificări tehnice ale unei terțe părți;
- Utilizarea de accesorii terțe neaprobată în locul accesoriilor aprobate de Producător;
- Modificări neautorizate și/sau utilizarea unei piese de schimb necorespunzătoare.

STANDARDE ȘI REGULAMENTE

Salteaua medicală este conformă cu cerințele:

a) REGULAMENTULUI (UE) 2017/745 AL PARLAMENTULUI EUROPEAN ȘI AL CONSILIULUI din 5 aprilie 2017 privind dispozitivele medicale, de modificare a Directivei 2001/83/CE, Regulamentului (CE) nr. 178/2002 și Regulamentului (CE) nr. 1223/2009 și de abrogare a Directivelor Consiliului 90/385/CEE și 93/42/CEE.

ISO 14971:2019 Dispozitive medicale - Aplicarea managementului riscului la dispozitivele medicale ISO 14971:2019

ISO 10993-1:2018 Evaluarea biologică a dispozitivelor medicale - Partea 1: Evaluare și testare în cadrul unui proces de management al riscului ISO 10993-1:2018.

ISO 15223-1:2021 Dispozitive medicale - Simboluri care trebuie utilizate cu informații care trebuie furnizate de producător - Partea 1: Cerințe generale ISO 15223-1:2021.

DURATA DE VIAȚĂ

Durata de viață preconizată este de 5 (cinci) ani, presupunând că produsul este utilizat zilnic și în conformitate cu instrucțiunile de siguranță, cu instrucțiunile de întreținere și cu destinația de utilizare, menționate în aceste instrucțiuni de utilizare. După aceea, salteaua medicală trebuie reciclată. Nu aruncați salteaua medicală împreună cu deșeurile obișnuite (vezi capitolul „ELIMINARE”).

INFORMAȚII DESPRE PRODUCĂTOR

Producător: UAB „Kasko Group” (marcă înregistrată Kid-Man®)

Adresa: A. Vivulskio 12D, Vilnius, LT-03221, Lituania

Telefon: +370 5 265 0000

E-mail: info@kid-man.com

Site web: www.kid-man.com

INFORMAȚII DESPRE PRODUS

Produs: Saltea medicală

Model: VISKO, VISKODU, VISKOTRYS, KUBA, MEDAS

REF: KUBA, MED200901025, MED200901035, MED200901225, MED200901235, MED200901225C, MED200901425, VISKO-2, VISKO-2/20010015, VISKO-2/20012015, VISKO-3, VISKO-3/20012015, VISKO, VISKO/2009012

SCOPUL PRECONIZAT ȘI INDICAȚII

Aceste saltele medicale confortabile sunt concepute pentru pacienții cu diferite niveluri de nevoi de ameliorare a riscului de escară. Consultați tabelul (Tabelul 1) de mai jos pentru a identifica destinația saltelei medicale în funcție de model:

Tabelul 1

Model saltea medicală	MEDAS	KUBA	VISKO	VISKODU	VISKOTRYS
Nivelul de atenuare a riscului de leziuni la pat	Foarte scăzut	Scăzut	Mediu	Înalt	Foarte înalt

Salteaua nu este destinată utilizării în medii cu variații extreme de temperatură în afara intervalului de funcționare specificat (0°C la 50°C) sau în aplicații care depășesc scopul său declarat.

UTILIZATORI VIZAȚI

SALTEAUA MEDICALĂ este destinată utilizării de către pacienții cu risc de escare. Modelul saltelei medicale este adaptat nevoilor specifice ale pacientului (a se vedea tabelul 1).

CONTRAINDICAȚII

Nu există contraindicații cunoscute, atunci când salteaua medicală este utilizată conform destinației.

RISCURI REZIDUALE

Saltelele medicale concepute pentru a preveni și a ajuta la tratarea plăgilor de pat (ulcere de presiune) sunt esențiale în îngrijirea pacienților, în special pentru persoanele cu mobilitate limitată. Cu toate acestea, chiar și cu tehnologia avansată a saltelelor, rămân anumite riscuri reziduale:

1. Redistribuirea incompletă a presiunii:

Deși saltelele specializate au scopul de a atenua presiunea asupra zonelor vulnerabile, este posibil să nu o elimine complet. Presiunea prelungită, chiar și la niveluri reduse, poate duce în continuare la deteriorarea țesuturilor la pacienții sensibili.

2. Forțe de forfecare și de frecare:

Saltelele pot să nu prevină pe deplin forfecarea (alunecarea straturilor de piele) și frecarea, care contribuie în mod semnificativ la apariția escarelor. Pacienții care își ajustează frecvent poziția sau sunt re poziționați fără o tehnică adecvată rămân în pericol.

3. Acumularea umezelii:

Unele materiale ale saltelelor pot reține umezeala, creând un mediu umed care înmoaie pielea și crește susceptibilitatea la ulcere. Acest lucru este deosebit de îngrijorător pentru pacienții cu incontinență sau transpirație excesivă.

4. Retenție de căldură:

Anumite tipuri de saltele, cum ar fi saltelele din spumă, pot reține căldura corporală, ducând la creșterea temperaturii pielii și a transpirației, ceea ce poate exacerba degradarea pielii.

5. Individualizare inadecvată:

O saltea care nu este selectată corespunzător pentru nevoile specifice ale unui pacient - luând în considerare factori precum greutatea corporală, starea medicală și nivelul de mobilitate - poate să nu ofere protecție optimă, lăsând anumite zone în pericol.

6. Huse deteriorate sau uzate:

În timp, husele saltelelor se pot deteriora sau uza, compromițând bariera lor protectoare și crescând riscul de infecție. Inspecția și întreținerea regulată sunt esențiale pentru reducerea acestui risc.

Riscurile reziduale identificate au fost evaluate ca fiind acceptabile în cadrul analizei riscuri-beneficii efectuate în conformitate cu ISO 14971. Au fost implementate măsuri cuprinzătoare de gestionare a riscurilor pentru a reduce la minimum potențialele daune.

EFECTE SECUNDARE

Saltelele medicale concepute pentru pacienții cu risc de escare (ulcere de presiune) sunt esențiale în mediile medicale. Cu toate acestea, utilizarea lor poate fi uneori asociată cu anumite efecte secundare:

1. Macerarea pielii:

Unele saltele pot reține umezeala, ceea ce duce la macerarea pielii, când pielea devine prea moale și predispusă la rupere. Acest lucru este deosebit de îngrijorător pentru pacienții cu incontinență sau transpirație excesivă.

2. Retenție de căldură:

Anumite materiale ale saltelelor pot reține căldura corporală, putând provoca creșterea temperaturii pielii și transpirația, ceea ce poate agrava degradarea pielii.

3. Reacții alergice:

Unii pacienți pot prezenta reacții alergice la materialele utilizate în saltele, cum ar fi latexul sau compușii sintetici specifici, care duc la iritații ale pielii sau dermatită.

ETICHETA PRODUSULUI

Eticheta de identificare este atașată la produs (a se vedea imaginea).

1. Produs
2. Model
3. Sarcina maximă
4. Producător / date de contact
5. Data de fabricație
6. Cod UDI / SN
7. Marcaj CE
8. Consultați instrucțiunile de utilizare

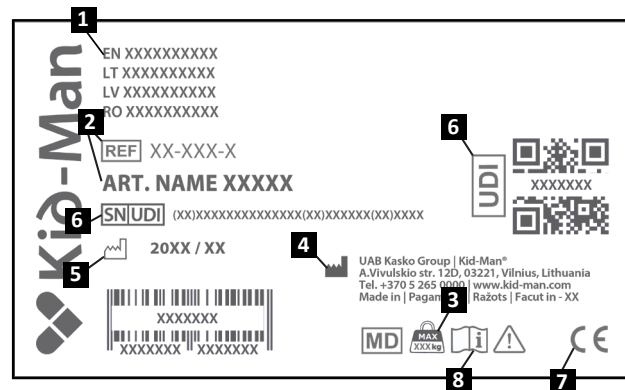

CONȚINUTUL PACHETULUI

Salteaua medicală este livrată înfășurată într-un pachet. Odată desfăcută, vă rugăm să păstrați salteaua plată, fără încărcătură, timp de 24 de ore înainte de utilizare. (consultați pagina 10). **Avertizare!** Utilizarea saltelei imediat după despachetare poate deteriora inserția de spumă.

După despachetare, vă rugăm să păstrați ambalajul, dacă este posibil. Este posibil să aveți nevoie de ea mai târziu pentru depozitare sau pentru returnarea saltelei. După primirea coletului, vă rugăm să verificați dacă acesta nu este deteriorat în timpul transportului.

i Dacă observați semne de deteriorare, vă rugăm să anunțați compania de transport în același timp.

i Vă rugăm să verificați conținutul pachetului și, în cazul în care lipsește oricare dintre piesele de mai jos, luați legătura cu dealerul local.

Conținutul pachetului:

1. 1 x saltea
2. 1 x husă de protecție a saltelei
3. Instrucțiuni de utilizare

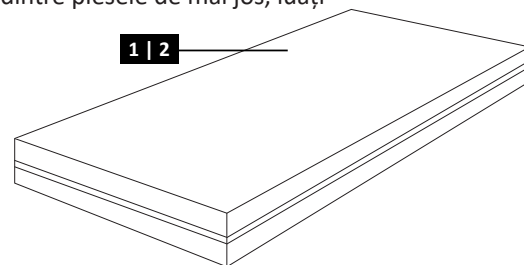
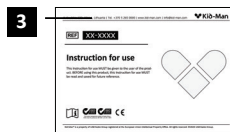

COMPONENTE ȘI FUNCȚII

VISKO

Prezentare generală

1. Capac impermeabil cu fermoar în formă de U
2. Spumă de memorie **60 kg/m³**
3. Spumă standard **38 kg/m³**

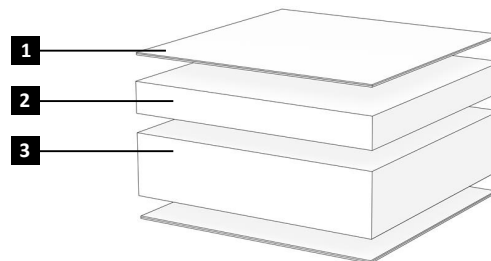

VISKODU

Prezentare generală

1. Capac impermeabil cu fermoar în formă de U
2. Spumă de memorie **60 kg/m³**
3. Spumă de rezistență înaltă **42 kg/m³**

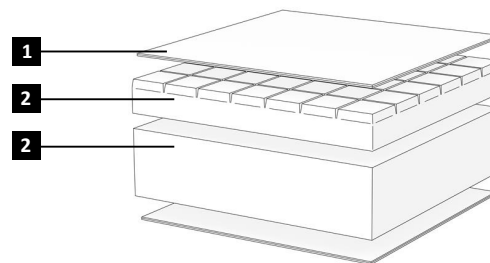

VISKOTRYS

Prezentare generală

1. Capac impermeabil cu fermoar în formă de U
2. Spumă de memorie **60 kg/m³**
3. Spumă de înaltă reziliență **37 kg/m³**
4. Spumă de înaltă reziliență **42 kg/m³**

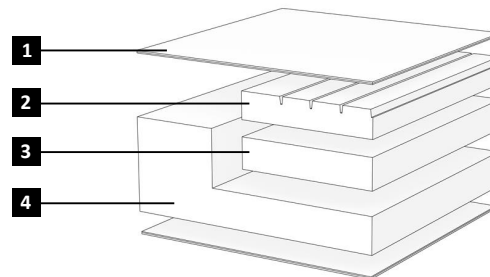

KUBA

Prezentare generală

1. Capac impermeabil cu fermoar în formă de U
2. Spumă de rezistență înaltă **35 kg/m³**

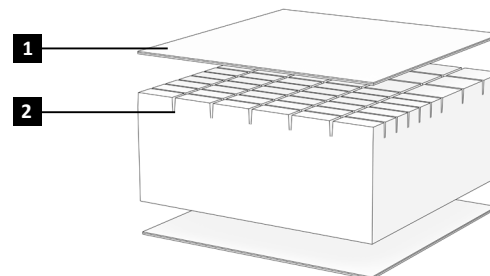

MEDAS

Prezentare generală

1. Capac impermeabil cu fermoar în formă de U
2. Spumă standard **25 sau 35 kg/m³**

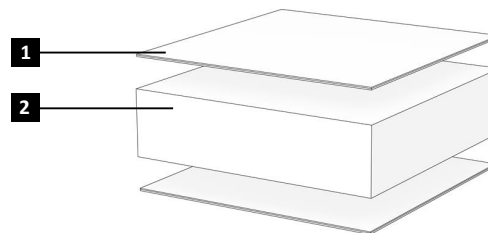

i Complexitățile saltelei dvs. medicale pot diferi puțin de o saltea medicală descrisă în acest manual datorită dezvoltării continue a produsului.

COMPONENTE ȘI FUNCȚII

- Citiți instrucțiunile de utilizare (Imaginea 1 (1)).
- Deschideți ambalajul folosind foarfecele (Imaginea 1 (2)).
- Desfășurați salteaua medicală (Imaginea 1 (3)).
- Lăsați salteaua să se extindă complet timp de 24 de ore (Imaginea 1 (4)).



ATENȚIE

Nu utilizați un cuțit pentru a deschide pachetul, puteți deteriora salteaua.

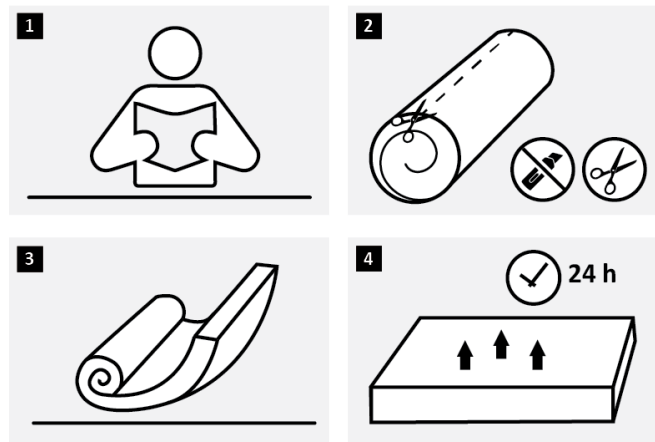

Imaginea 1

UTILIZARE

AȘEZAREA SALTELEI MEDICALE

Este recomandat să așezați salteaua pe o bază solidă, care ar fi permeabilă la aer.



ATENȚIE

Salteaua are o componentă elastică, astfel încât poate apărea o deviație admisibilă de 1-2 cm a dimensiunii. Proprietățile spumei în locurile care au o sarcină pot fi modificate. Această proprietate nu este considerată un deșeu.

ÎNTREȚINERE

Pentru a asigura o funcționare sigură și fiabilă, efectuați în mod regulat următoarele verificări și lucrări de întreținere sau încredințați-le unei alte persoane. Mai jos veți găsi programul de întreținere recomandat.

	Înainte de utilizare	O dată pe săptămână	4-6 ori pe an	O dată pe an
Control vizual	X			
Aerisiți salteaua			X	
Curățați husa saltelei		X		
Verificați salteaua medicală de către un dealer autorizat				X



AVERTIZARE

Repararea, curățarea sau reglarea saltelei medicale trebuie efectuată de către o persoană de service autorizată, în timp ce persoana nu folosește produsul.

CURĂȚARE ȘI DEZINFECȚIE

Curățarea husei saltelelor se poate efectua prin dezinfecție în autoclavă la +120 °C sau spălare la +95 °C și se poate usca într-un uscător la o temperatură de până la +70 °C.

Spuma poate fi, de asemenea, dezinfectată într-o cameră de dezinfecție timp de 15-20 de minute la temperatura de 105 °C. Salteaua poate fi aerisită în mod regulat (recomandat de 4-6 ori pe an).



Curățarea și dezinfecția pot fi efectuate urmând instrucțiunile date de producător.

DEPOZITARE

Salteaua medicală trebuie depozitată într-un mediu uscat, ferit de lumina directă a soarelui. Salteaua din spumă este rezistentă la temperaturi de la 0°C la +50°C.

REUTILIZARE

Salteaua medicală este adecvată pentru reutilizare. Ar trebui luate următoarele măsuri:

Curățare și dezinfecție (vezi capitolul „CURĂȚARE ȘI DEZINFECTARE”); Inspecție (vezi capitolul „ÎNTREȚINERE”).

ELIMINARE

Aveți grijă de mediul înconjurător și eliminați salteaua medicală în mod corespunzător. Eliminarea se face în conformitate cu reglementările naționale și locale.

Pentru ca salteaua medicală să fie reciclată corespunzător, vă rugăm să contactați comunitatea locală, unitatea de eliminare sau departamentul nostru de service.

SPECIFICAȚII

Model	VISKO	VISKODU	VISKOTRYS	KUBA	MEDAS 25 kg/m ³	MEDAS 35 kg/m ³
Sarcina maximă de siguranță (kg)	140	200	240	110	120	120
Greutatea inserției de spumă (kg)	12	13	14	7	4,5 / 5,4 / 6,3	6,3 / 7,6
Greutatea husei (kg)	0,5	0,5	0,5	0,5	0,5	0,5
Înălțimea totală (cm)	14	15	15	11	10 / 12 / 14	10 / 12
Lățimea totală (cm)	90	90	90	90	90	90
Lungimea totală (cm)	200	200	200	200	200	200
Forma fermoarului husei impermeabile	Forma „U”	Forma „U”	Forma „U”	Forma „U”	Forma „U”	Forma „U”

INCIDENTE

Orice incident grav care a avut loc în legătură cu dispozitivul trebuie raportat la UAB Kasko Group | Kid-Man® și la autoritatea competentă a statului membru în care este stabilit utilizatorul și/sau pacientul.

CONTACTE:

Producător: UAB „Kasko Group” (marcă înregistrată Kid-Man®)

Adresa: A.Vivulskio 12D, Vilnius, LT-03221, Lituania

Telefon: +370 5 265 0000

E-mail: info@kid-man.com

Site web: www.kid-man.com



Completarea automată a contactelor prin cod QR

СИМВОЛИ

В тази инструкция за употреба предупрежденията са обозначени със символи. Предупредителните символи са придружени от заглавие, което показва сериозността на опасността или основна информация.

i Дава основна информация, препоръки и информация за ефективна и безпроблемна употреба.



ПРЕДУПРЕЖДЕНИЕ/ВНИМАНИЕ – за да се покаже, че е необходимо внимание при работа с устройството. Да се посочи, че текущата ситуация изисква информираност на оператора или действие на оператора, за да се избегнат нежелани последици.



ВНИМАНИЕ! Този знак се използва за много важни части, свързани с вашата безопасност. Погледнете инструкциите за експлоатация.

ИНФОРМАЦИЯ ЗА БЕЗОПАСНОСТ

ПРЕДУПРЕЖДЕНИЕ
За употреба само на закрито!



ПРЕДУПРЕЖДЕНИЕ
Да се пази от огън!



ВНИМАНИЕ
Препоръчително е да поставите матрака върху твърда основа, която да бъде въздухопропусклива.



ВНИМАНИЕ
Матракът е с еластичен компонент, така че може да се получи допустимо отклонение на размера от 1 – 2 см. Свойствата на пяната в местата, където има натоварване, може да се променят. Това свойство не се счита за повреда.



ВНИМАНИЕ
Не използвайте нож, за да отворите опаковката, можете да повредите матрака.

ОБЩА ЧАСТ

ВЪВЕДЕНИЕ

Тази инструкция за употреба съдържа важна информация за боравенето с продукта. За да осигурите безопасност при използване на продукта, прочетете внимателно инструкцията за употреба и следвайте инструкциите за безопасност. Медицинският матрак VSKO / VISKODU / VISKOTRYS / KUBA / MEDAS е антиалергенен, дишаш, пере се в автоклав и отговаря на медицинските стандарти. Пакетът включва медицински калъф, който еластично покрива матрака от всички страни и може да се сваля чрез ципове. Материята е устойчива на течности, хигиенична, дишаща материя. Уникалните свойства на тъканта не позволяват на бактериите да се размножават, покритието е огнеупорно и има дълъг експлоатационен живот. Настоящата инструкция за употреба е достъпна на няколко езика, за да отговаря на MDR 2017/745. Уверете се, че правилната езикова версия е предоставена на потребителя в съответната държава членка.

i Имайте предвид, че в този документ може да има раздели, които не са подходящи за вашия продукт, тъй като този документ се отнася за всички налични модели. Ако не е посочено друго, всеки раздел в този документ се отнася за всички модели на продукта.

УВОДНИ БЕЛЕЖКИ

Благодаря ви за доверието, оказано на Kid-Man! Всеки продукт е фабрично проверен и ни остави в безупречно състояние. Пожелаваме ви много успех и се надяваме продукта на UAB Kasko Group | Kid-Man® да има положително въздействие върху ежедневието ви.

ГАРАНЦИЯ

Издаваме гаранция от 24 месеца от датата на закупуване. Всички неразрешени модификации, извършени без одобрението на производителя, ще направят отговорността невалидна. Това включва превишаване на максималните потребителски натоварвания и използване на продукта по неправилен начин. Гаранцията е валидна само при напълно попълнена гаранционна карта. Компанията UAB „Kasko Group“ след получаване на заявен артикул от купувача в рамките на период от 4 седмици решава дали проблемът се третира в рамките на гаранцията. Ако проблемът не е покрит от гаранцията и клиентът се съгласи, UAB „Kasko Group“, ако е възможно, коригира проблема. Всички разходи, включително разходите за транспорт, трябва да бъдат поети от клиента. Гаранционният ремонт не удължава гаранцията.

ОГРАНИЧЕНИЯ НА ОТГОВОРНОСТТА

Производителят не поема отговорност за щети, произтичащи от:

- неспазване на инструкцията за употреба;
- неправилно използване;
- естествено износване;
- неправилно сглобяване или настройка от купувача или технически модификации на трета страна;;
- използването на неодобрени аксесоари на трета страна вместо одобрени аксесоари на производителя;
- неоторизирани модификации и/или използване на неподходяща резервна част.

СТАНДАРТИ И РЕГЛАМЕНТИ

Медицинският матрак отговаря на изискванията на:

а) РЕГЛАМЕНТ (ЕС) 2017/745 НА ЕВРОПЕЙСКИЯ ПАРЛАМЕНТ И НА СЪВЕТА от 5 април 2017 година за медицинските изделия, за изменение на Директива 2001/83/ЕО, Регламент (ЕО) № 178/2002 и Регламент (ЕО) № 1223/2009 и за отмяна на директиви 90/385/ЕИО и 93/42/ЕИО на Съвета.

ISO 14971:2019 Медицински изделия – Приложение на управление на риска към медицински изделия ISO 14971:2019

ISO 10993-1:2018 Биологична оценка на медицински изделия. Част 1: Оценка и изпитване в рамките на процес на управление на риска ISO 10993-1:2018.

ISO 15223-1:2021 Медицински изделия – Символи, които трябва да се използват с информация, предоставена от производителя – Част 1: Общи изисквания ISO 15223-1:2021.

ЕКСПЛОАТАЦИОНЕН СРОК

Очакваният експлоатационен живот е 5 (пет) години, при условие че продуктът се използва ежедневно и в съответствие с инструкциите за безопасност, инструкциите за поддръжка и предназначението, посочено в тази инструкция за употреба. След това медицинският матрак трябва да бъде рециклиран. Не изхвърляйте медицинския матрак заедно с обикновените отпадъци (вижте глава „ИЗХВЪРЛЯНЕ“).

ИНФОРМАЦИЯ ЗА ПРОИЗВОДИТЕЛЯ

Производител: UAB „Kasko Group“ (регистрирана търговска марка Kid-Man®)

Адрес: A. Vivulskio 12D, Вилнюс, LT-03221, Литва

Телефон: +370 5 265 0000

Електронна поща: info@kid-man.com

Уеб сайт: www.kid-man.com

ИНФОРМАЦИЯ ЗА ПРОДУКТА

Продукт: Медицински матрак

Модел: VISKO, VISKODU, VISKOTRYS, KUBA, MEDAS

РЕФ: KUBA, MED200901025, MED200901035, MED200901225, MED200901235, MED200901225C, MED200901425, VISKO-2, VISKO-2/20010015, VISKO-2/20012015, VISKO-3, VISKO-3/20012015, VISKO, VISKO/2009012

ПРЕДНАЗНАЧЕНИЕ И ПОКАЗАНИЯ

Тези удобни медицински матраци са предназначени за пациенти с различни нива на нужда от облекчаване на риска от рани от залежаване.

Вижте таблицата (таблица 1) по-долу, за да определите предназначението на медицинския матрак според вашия модел:

Таблица 1

Модел медицински матрак	MEDAS	KUBA	VISKO	VISKODU	VISKOTRYS
Ниво на облекчаване на риска от рани от залежаване	Много ниско	Ниско	Средно	Високо	Много високо

Матрактът не е предназначен за употреба в среда с екстремни температурни промени извън посочения работен диапазон (0°C до 50°C) или за приложения извън заявеното предназначение.

ЦЕЛЕВИ ПОТРЕБИТЕЛИ

МЕДИЦИНСКИЯТ МАТРАК е предназначен за употреба от пациенти с риск от рани от залежаване. Моделът медицински матрак е съобразен със специфичните нужди на пациента (вж. таблица 1).

ПРОТИВОПОКАЗАНИЯ

Не са известни противопоказания при използване на медицинския матрак по предназначение.

ОСТАТЪЧНИ РИСКОВЕ

Медицинските матраци, предназначени за предотвратяване и подпомагане на лечението на рани от залежаване (декубитус), са от съществено значение при грижите за пациентите, особено за хора с ограничена подвижност. Въпреки това, дори и с напреднала технология за матраци, има някои остатъчни рискове:

1. Непълно преразпределение на натиска:

Докато специализираните матраци имат за цел да облекчат натиска върху уязвимите зони, те може да не го премахнат напълно. Продължителният натиск, дори при намалени нива, все пак може да доведе до увреждане на тъканите при чувствителни пациенти.

2. Сила на приплъзване и триене:

Матраците може да не предотвратят напълно приплъзването (плъзгането на слоевете на кожата) и триенето, които значително допринасят за развитието на рани от залежаване. Пациентите, които често коригират позицията си или се позиционират отново без подходяща техника, са изложени на риск.

3. Натрупване на влага:

Някои материали за матраци може да задържат влага, създавайки влажна среда, която омекотява кожата и увеличава податливостта към язви. Това е особено тревожно за пациенти с инконтиненция или прекомерно изпотяване.

4. Задържане на топлина:

Някои видове матраци, като матраци от пяна, може да задържат топлината на тялото, което води до повишена температура на кожата и изпотяване, което може да влоши разрушаването на кожата.

5. Неадекватна индивидуализация:

Матрак, който не е подходящо избран за специфичните нужди на пациента – като се имат предвид фактори като телесно тегло, медицинско състояние и ниво на подвижност – може да не осигури оптимална защита, оставяйки определени области изложени на риск.

6. Повредени или износени покрития:

С течение на времето покритията на матраците може да се повредят или износят, което нарушава защитната им бариера и увеличава риска от инфекция. Редовната проверка и поддръжка са от решаващо значение за намаляване на този риск.

Идентифицираните остатъчни рискове са оценени като приемливи в рамките на анализа на риска и ползата, проведен в съответствие с ISO 14971. Бяха въведени всеобхватни мерки за управление на риска, за да се сведат до минимум потенциалните вреди.

СТРАНИЧНИ ЕФЕКТИ

Медицинските матраци, предназначени за пациенти с риск от рани от залежаване (декубитус), са от съществено значение в здравните заведения. Въпреки това тяхната употреба понякога може да бъде свързана с определени странични ефекти:

1. Мацерация на кожата:

Някои матраци може да задържат влага, което води до мацерация на кожата, при което тя става прекалено мека и податлива на разрушаване. Това е особено тревожно за пациенти с инконтиненция или прекомерно изпотяване.

2. Задържане на топлина:

Определени материали на матрака може да задържат топлината на тялото, потенциално причинявайки повишена температура на кожата и изпотяване, което може да влоши разрушаването на кожата.

3. Алергични реакции:

Някои пациенти може да получат алергични реакции към материали, използвани в матраците, като латекс или специфични синтетични съединения, което води до дразнене на кожата или дерматит.

ЕТИКЕТ НА ПРОДУКТА

Идентификационният етикет е прикрепен към продукта (вижте снимката).

1. Продукт
2. Модел
3. Максимално натоварване
4. Производител/информация за контакт
5. Дата на производство
6. UDI/SN код
7. Маркировка CE
8. Консултирайте се с инструкциите за употреба

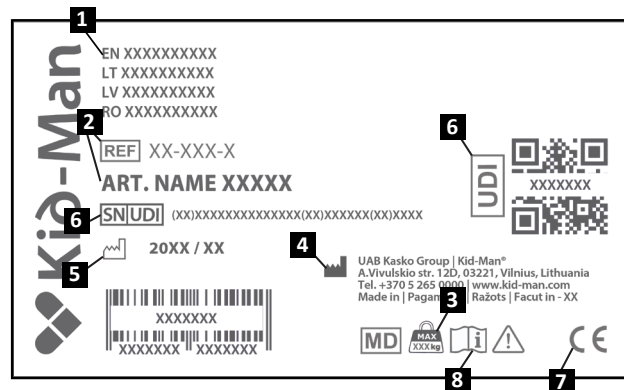

СЪДЪРЖАНИЕ НА ОПАКОВКАТА

Медицинският матрак се доставя навит в опаковка. След като се развие, дръжте матрака изпънат без натоварване за 24 часа преди употреба. (вижте страница 10). Клампирайте кръстосано присадката и свържете проксималния ѝ край към извивката за изходящия поток, като използвате металния свързващ винтов пръстен (фигура 24 Използването на матрака веднага след разопаковането му може да повреди вложката от пяна.

След разопаковането запазете опаковката, ако е възможно. Може да ви потрябва по-късно за съхранение или за връщане на матрака. След получаване на пратката, проверете дали не е повредена по време на транспортирането.

i Ако видите признаци на повреда, уведомете транспортната компания по същото време.

i Проверете съдържанието на пакета и ако някоя от частите по-долу липсва, свържете се с местния търговски представител.

Съдържание на опаковката:

1. 1 х матрак
2. 1 х предпазно покритие за матрак
3. Инструкция за употреба

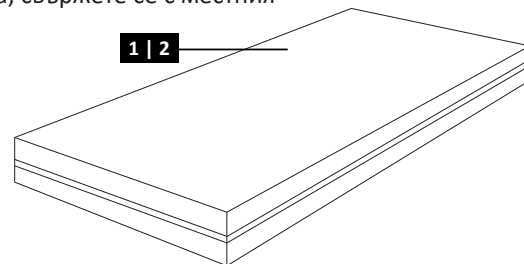
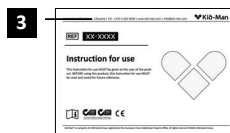

КОМПОНЕНТИ И ФУНКЦИИ

VISKO

Общ преглед

1. Водоустойчиво покритие с U-образен цип
2. Мемори пяна **60 kg/m³**
3. Стандартна пяна **38 kg/m³**

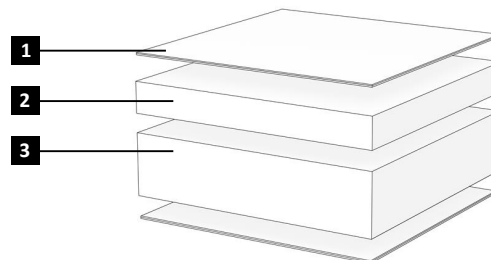

VISKODU

Общ преглед

1. Водоустойчиво покритие с U-образен цип
2. Мемори пяна **60 kg/m³**
3. Вискоеластична пяна **42 kg/m³**

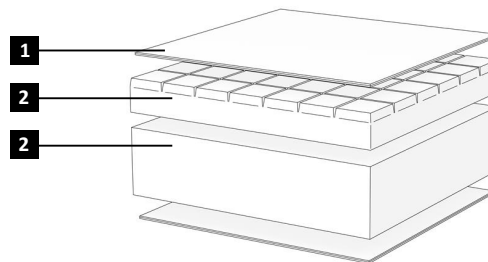

VISKOTRYS

Общ преглед

1. Водоустойчиво покритие с U-образен цип
2. Мемори пяна **60 kg/m³**
3. Вискоеластична пяна **37 kg/m³**
4. Вискоеластична пяна **42 kg/m³**

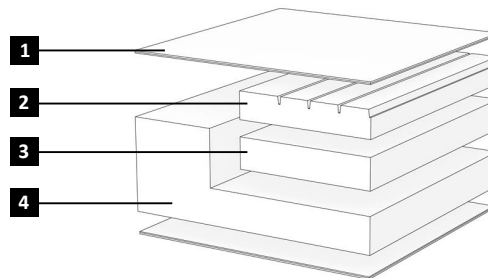

KUBA

Общ преглед

1. Водоустойчиво покритие с U-образен цип
2. Вискоеластична пяна **35 kg/m³**

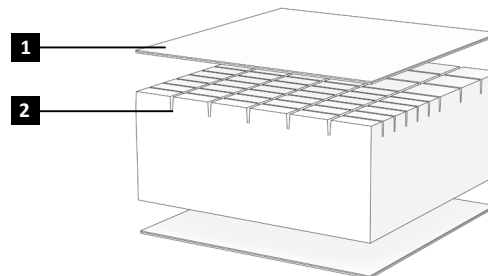

MEDAS

Общ преглед

1. Водоустойчиво покритие с U-образен цип
2. Стандартна пяна **25 или 35 kg/m³**

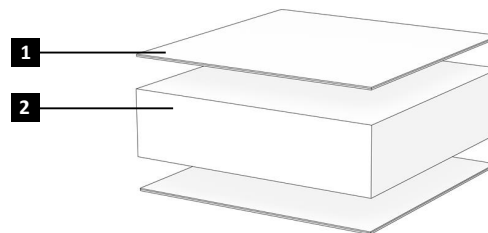

i Комплектите на вашия медицински матрак може да се различават малко от медицинския матрак, описан в настоящото ръководство, поради непрекъснатото развитие на продукта.

КОМПОНЕНТИ И ФУНКЦИИ

- Прочетете инструкцията за употреба (снимка 1 (1)).
- Отворете опаковката с помощта на ножица (снимка 1 (2)).
- Развийте медицинския матрак (снимка 1 (3)).
- Оставете матрака да се разшири напълно за 24 часа (снимка 1 (4)).



ВНИМАНИЕ

Не използвайте нож, за да отворите опаковката, можете да повредите матрака.

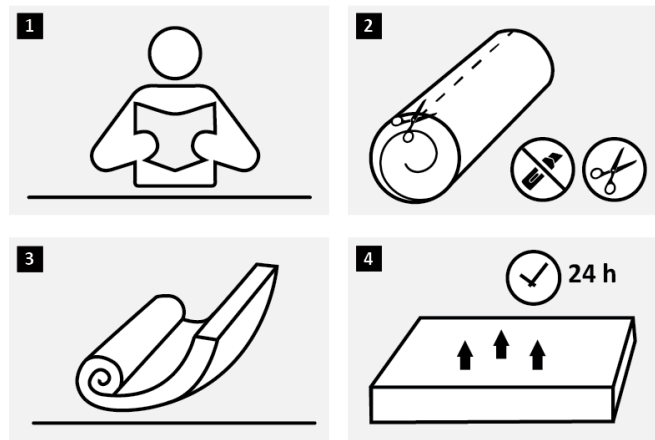

Снимка 1

ЕКСПЛОАТАЦИЯ

ПОСТАВЯНЕ НА МЕДИЦИНСКИ МАТРАК

Препоръчително е да поставите матрака върху твърда основа, която да бъде въздухопропусклива.



ВНИМАНИЕ

Матрактът е с еластичен компонент, така че може да се получи допустимо отклонение на размера от 1 – 2 см. Свойствата на пяната в местата, където има натоварване, може да се променят. Това свойство не се счита за повреда.

ТЕХНИЧЕСКО ОБСЛУЖВАНЕ

За да осигурите безопасна и надеждна работа, извършвайте редовно описаните по-долу проверки и поддръжка или ги оставете да се извършват от друго лице. По-долу ще намерите препоръчителен график за техническо обслужване.

	Преди употреба	Веднъж седмично	4 – 6 пъти годишно	Веднъж годишно
Визуална проверка	X			
Проветрете матрака			X	
Почистете покритието на матрака		X		
Медицинският матрак трябва да се провери от оторизиран представител				X



ПРЕДУПРЕЖДЕНИЕ

Поправката или регулирането на медицинския матрак трябва да се извършват от оторизиран сервиз, докато продуктът не се използва.

ПОЧИСТВАНЕ И ДЕЗИНФЕКЦИЯ

Почистването на покритието на матрака може да се извърши чрез дезинфекция в автоклав при +120°C или изпиране при +95°C и може да се суши в сушилня до +70°C.

Пяната може да се дезинфекцира и в дезинфекционна камера за 15 – 20 минути при температура 105°C.

Матракът може да се проветрява редовно (препоръчва се 4 – 6 пъти годишно).

i Почистването и дезинфекцията може да се извършват, като следвате инструкциите, дадени от производителя.

СЪХРАНЕНИЕ

Медицинският матрак трябва да се съхранява на сухо място, далеч от пряка слънчева светлина. Матракът от пена е устойчив на температури от 0°C до +50°C.

ПОВТОРНА УПОТРЕБА

Медицинският матрак е подходящ за повторна употреба. Трябва да се предприемат следните действия:

Почистване и дезинфекция (вижте глава „ПОЧИСТВАНЕ И ДЕЗИНФЕКЦИЯ“, Проверка (вижте глава „ПОДДРЪЖКА“).

ИЗХВЪРЛЯНЕ

Съобразете се с околната среда и изхвърлете по подходящ начин вашия медицински матрак. Изхвърлянето подлежи на национални и местни разпоредби.

За правилно рециклиране на медицинския матрак се свържете с местната общност, съоръжението за изхвърляне или нашия сервизен отдел.

СПЕЦИФИКАЦИИ

Модел	VISKO	VISKODU	VISKOTRYS	KUBA	MEDAS 25 kg/m ³	MEDAS 35 kg/m ³
Максимално безопасно натоварване (kg)	140	200	240	110	120	120
Тегло на вложката от пяна (kg)	12	13	14	7	4,5 / 5,4 / 6,3	6,3 / 7,6
Тегло на покритието (kg)	0,5	0,5	0,5	0,5	0,5	0,5
Обща височина (cm)	14	15	15	11	10 / 12 / 14	10 / 12
Обща широчина (cm)	90	90	90	90	90	90
Обща дължина (cm)	200	200	200	200	200	200
Форма на ципа на водоустойчивото покритие	U-образна форма	U-образна форма	U-образна форма	U-образна форма	U-образна форма	U-образна форма

ИНЦИДЕНТИ

Всеки сериозен инцидент, възникнал във връзка с устройството, трябва да бъде докладван на UAB Kasko Group | Kid-Man® и на компетентния орган на държавата членка, в която е установен потребителят и/или пациентът.

КОНТАКТИ:

Производител: UAB „Kasko Group“ (регистрирана търговска марка Kid-Man®)

Адрес: A.Vivulskio 12D, Вилнюс, LT-03221, Литва

Телефон: +370 5 265 0000

Електронна поща: info@kid-man.com

Уеб сайт: www.kid-man.com



Автоматично попълване на контакти чрез QR код

JAMSTVENI LIST / GARANCIALEVÉL / CARD DE GARANȚIE / ГАРАНЦИОННА КАРТА

Naziv proizvoda Termék neve Denumirea produsului Име на продукт	Model Modell Model Модел	Datum kupnje (umetak) A vásárlás időpontja(melléklet) Data achiziției (a se introduce) Дата на закупуване (посочете)	Jamstveno razdoblje Garanciális időszak Perioada de garanție Гаранционен срок
HR Medicinski madrac HU Orvosi matrac RO Saltea medicală BG Медицински матрак	VISKO VISKODU VISKOTRYS KUBA MEDAS		24 mjeseca hónap de luni месеца

Published by UAB Kasko Group | Kid-Man®

A. Vivulskio g. 12D, 03221 Vilnius, Lithuania
Tel. +370 5 265 0000 | www.kid-man.com | info@kid-man.com

Datum zadnjeg ažuriranja 13. 1. 2025.

Utolsó ellenőrzés napja 2025.01.13

Data ultimei actualizării 13.01.2025

Дата на последна актуализация 13.1.2025 г.

The quality management system of Kasko Group,
UAB meets the standards ISO 9001 and ISO 14001

Mjesto za serijski broj (SN) | UDI (jedinstveni identifikator proizvoda)
Az SN (Sorozatszám)/UDI(Általános Eszköz Azonosító) helye
Locul pentru NS | UDI
Място за SN | UDI

Vaš zastupnik
Forgalmazója
Dealerul dumneavoastră
Вашият представител