

GIGAS

01-3530

4 WHEEL ROLLATOR 4HJULSROLLATOR NELIPYÖRÄINEN ROLLAATTORI



EN Instruction for use
DK Brugsanvisning
FI Käyttöohjeet



EN This Instruction for use **MUST** be given to the user of the product. **BEFORE** using this product, this Instruction for use **MUST** be read and saved for future reference.
DK Denne brugsanvisning **SKAL** udleveres til brugeren af produktet. **FØR** dette produkt tages i brug, **SKAL** denne brugsanvisning læses og gemmes til senere brug.
FI Tämä käyttöohje on **ANNETTAVA** tuotteen käyttäjälle. **ENNEN** tämän tuotteen käyttöä tämä käyttöohje on **LUETTAVA** ja säilytettävä myöhempää käyttöä varten.



EN

DK

FI

Picture 1 / Figur 1 / Kuva 1

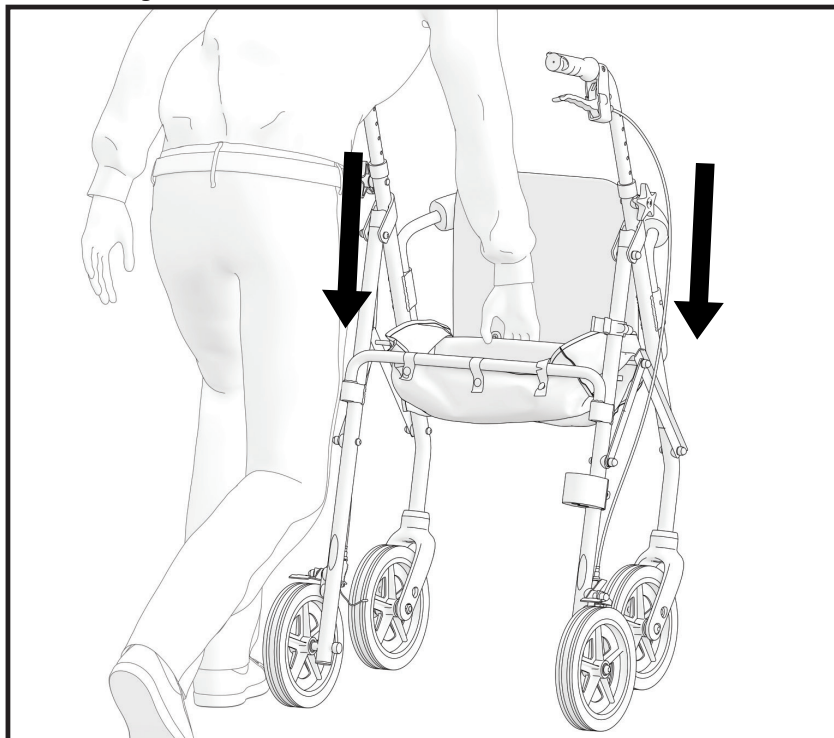

Picture 2 / Figur 2 / Kuva 2

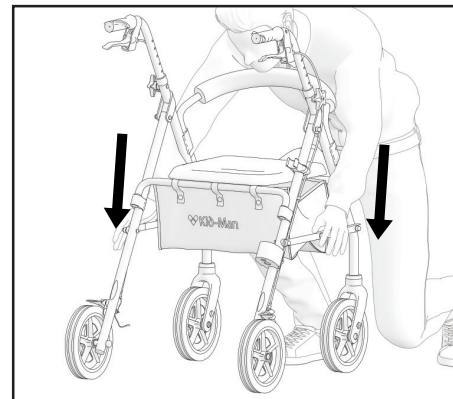

Picture 3 / Figur 3 / Kuva 3

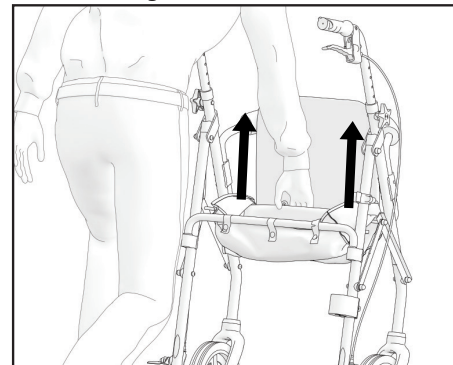



Picture 4 / Figur 4 / Kuva 4

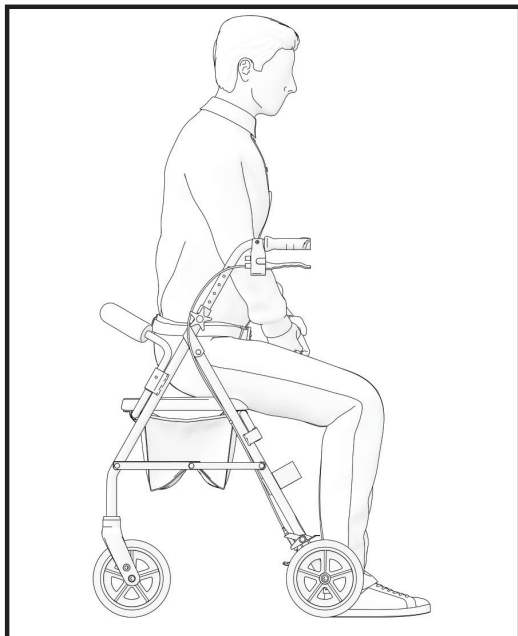

Picture 5 / Figur 5 / Kuva 5

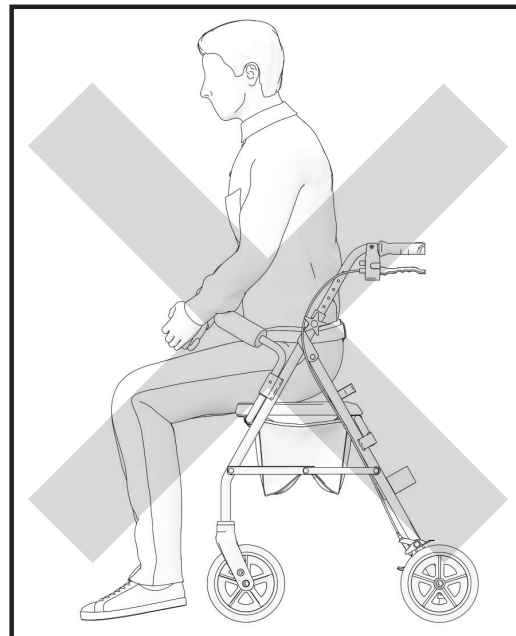

Picture 6 / Figur 6 / Kuva 6

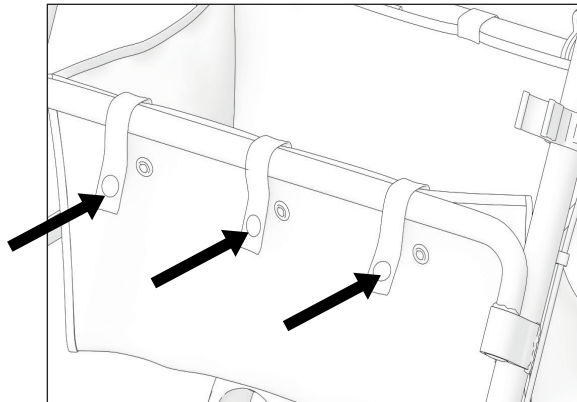

Picture 8 / Figur 8 / Kuva 8

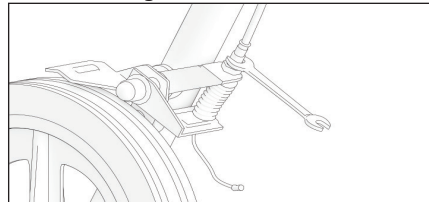

Picture 7 / Figur 7 / Kuva 7

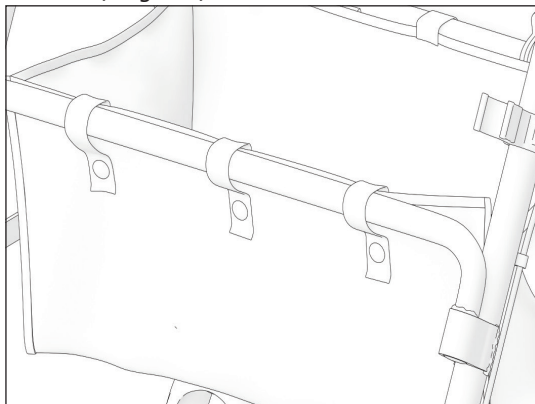

Picture 9 / Figur 9 / Kuva 9

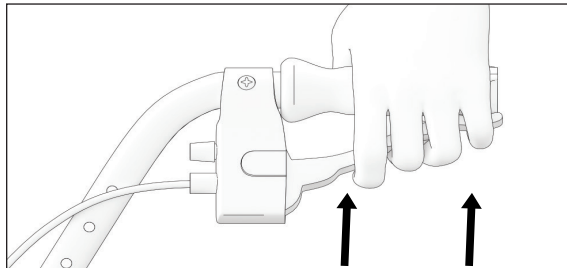

Picture 10 / Figur 10 / Kuva 10

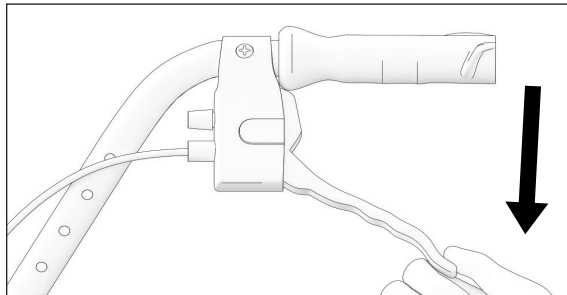

Picture 11 / Figur 11 / Kuva 11

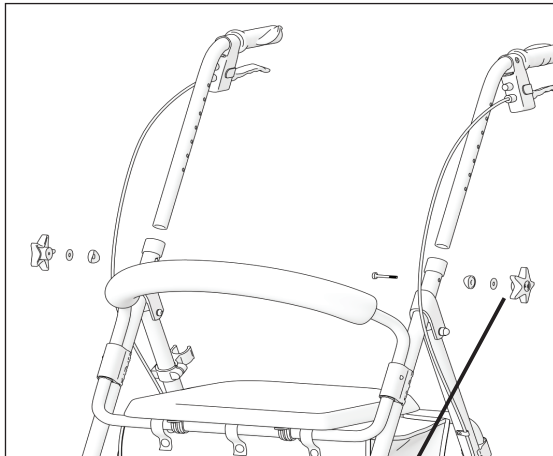

Picture 12 / Figur 12 / Kuva 12

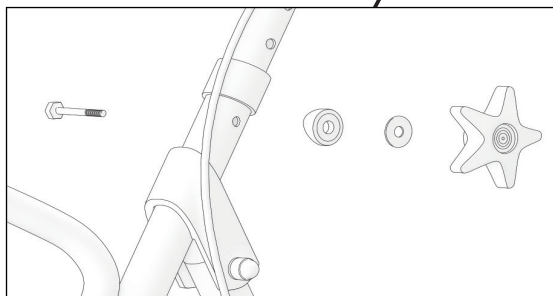

Picture 13 / Figur 13 / Kuva 13

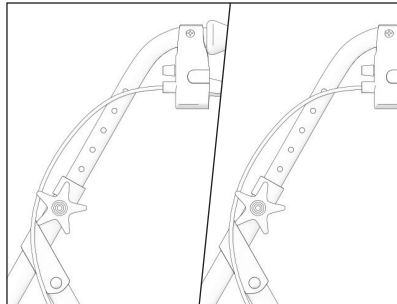

Picture 14 / Figur 14 / Kuva 14

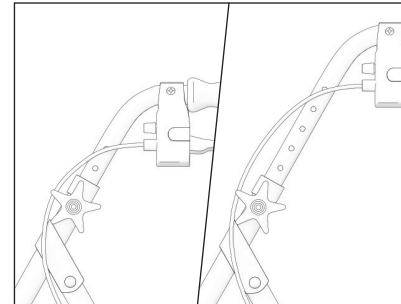

Picture 15 / Figur 15 / Kuva 15



Picture 16 / Figur 16 / Kuva 16



EN**SYMBOLS**

In this Instruction for Use warnings are indicated by symbols. The warning symbols are accompanied by a heading that indicates the severity of the danger or basic information.



Gives basic information, recommendations and information for efficient, trouble-free use.



WARNING / CAUTION - to indicate that caution is necessary when operating the device. To indicate that the current situation needs operator awareness or operator action in order to avoid undesirable consequences.

Attention! This sign is used for very important parts concerning your safety. Please look at the operating instructions.

SAFETY INFORMATION**WARNING**

The rollator is only suitable for single occupancy.

**CAUTION**

Be aware of hazards in your environment, such as narrow doorways, steps, household appliances, children's toys, etc. Do not reach for items further than your arm will extend.

**WARNING**

It is forbidden to smoke or to be close to the flames, using a rollator.



WARNING

The rollator is not intended for use by the blind.



CAUTION

Use slow speeds on gradients. Do not exceed the maximum gradient stated. Do not use escalators. Do not reverse down a gradient.



CAUTION

Risk of getting fingers caught. There is always a risk of getting, e.g. fingers or arms, caught in the moving parts of the rollator.



WARNING

It is forbidden to exceed the maximum safe load of product.



CAUTION

While unpacking, be aware of the risk of injury from catching your fingers between the spokes and the fork.



WARNING

When using a rollator, use both brakes simultaneously to prevent the unbraked wheel from twisting and causing the rollator user to fall.

GENERAL

INTRODUCTION

This Instruction for use contains important information about the handling of the product. To ensure safety when using the product, read the Instruction for use carefully and follow the safety instructions.

GIGAS 4-wheel rollator is a walking device for indoor and outdoor use perfect for compensation and improvement respectively of restricted ability of walking.

PREFACE

Thank you for the confidence shown in Kid-Man®. Every product is factory checked and left us in faultless condition. We wish you much success and we hope UAB Kasko Group | Kid-Man® rollator will make a positive impact to your daily living.

WARRANTY

We issue a warranty of 24 months from date of purchase. Any unauthorized modifications carried out without approval of the manufacturer will make the liability null and void. This includes exceeding the maximum user loads and using product in improper way. Warranty is only valid with fully filled warranty card. UAB Kasko Group | Kid-Man® (hereinafter called Manufacturer) after getting claimed item from purchaser within period of 4 weeks decides whether issue is treated under warranty. If issue is not covered under warranty and customer agrees, Manufacturer, if possible, fixes issue. All costs, including costs of transportation, should be covered by customer. Warranty repair does not extend warranty.

LIMITATION OF LIABILITY

Manufacturer accepts no liability for damage arising from:

- Non-compliance with the Instruction for use;
- Incorrect use;
- Natural wear and tear;
- Incorrect assembly or set-up by the purchaser or a third-party technical modifications;
- The usage of unapproved 3rd party accessories instead of approved Manufacturer's accessories;
- Unauthorized modifications and/or use of unsuitable spare part.

STANDARDS AND REGULATIONS

The 4-wheel rollator complies the requirements of:

- a) REGULATION (EU) 2017/745 OF THE EUROPEAN PARLIAMENT AND OF THE COUNCIL of 5 April 2017 on medical devices, amending Directive 2001/83/EC, Regulation (EC) No 178/2002 and Regulation (EC) No 1223/2009 and repealing Council Directives 90/385/EEC and 93/42/EEC.
- b) (ISO 11199-2:2021) Assistive products for walking manipulated by both arms - Requirements and test methods - Part 2: Rollators (ISO 11199-2:2021) EN ISO 11199-2:2021.

SERVICE LIFE

The expected service life is 5 (five) years, presuming that the product is used daily and in accordance with safety instructions, maintenance instructions and intended use, stated in this Instruction for Use.

After then, 4-wheel rollator must be recycled. Do not throw your rollator away with common waste (see chapter “DISPOSAL”).

INFORMATION ABOUT MANUFACTURER

Manufacturer: UAB “Kasko Group” (registered trade mark Kid-Man®)

Address A.Vivulskio 12D, Vilnius, Lithuania,

Phone +370 5 265 0000

E-mail info@kid-man.com

Website www.kid-man.com

INFORMATION ABOUT PRODUCT

Product: 4-WHEEL ROLLATOR
Model: GIGAS
REF: 01-3530

INTENDED PURPOSE AND INDICATIONS

4-WHEEL ROLLATOR GIGAS is a walking device for indoor and outdoor use, perfect for compensation and improvement respectively of restricted ability of walking.

i This 4-wheel rollator needs to fit to your specific health condition.

CONTRA-INDICATIONS

There are no contraindications known, when using the 4-wheel rollator as intended.

INTENDED USERS

GIGAS 4-WHEEL ROLLATOR is intended to compensate and improve mobility of a person with restricted ability of walking with a maximum weight capacity of 135 kg.



WARNING

Risk of accidents. It is forbidden to exceed the maximum safe load of 4-wheel Rollator.



CAUTION

The 4-wheel rollator is appropriate for use by others. In order to do this, the 4-wheel rollator must first be thoroughly cleaned and disinfected. Then, the all components of the 4-wheel rollator must be get checked by an authorised service dealer for general condition, wear and shall get repaired if necessary.

PRODUCT LABEL

The identification label is attached to the frame of your 4-wheel rollator (see picture).

1. Product
2. Model
3. Maximum load
4. Manufacturer / contact details
5. Date of manufacture
6. UDI / SN code
7. CE mark
8. Consult instructions for use

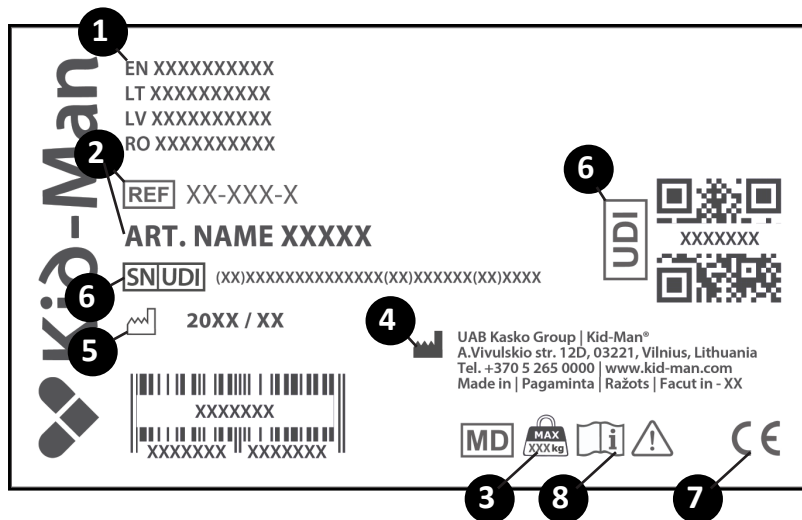

CONTENT OF PACKAGE

The 4-wheel rollator GIGAS is delivered in a cardboard packaging and is ready for use. After unpacking, please keep the cardboard packaging if possible. You may need it later for storage or for the return of the device.

Once parcel is received, please check whether it is not damaged during transportation.

Content of package:

1. 1 x folded rollator
2. 1 x backrest
3. 2 x knob (and more details) for rollator assembly
4. 1 x bag
5. Instruction for use

i If you see signs of damage, please make note to transport company on the same time.

i Please check content of package and if any of below parts are missing, get in touch with your local dealer.

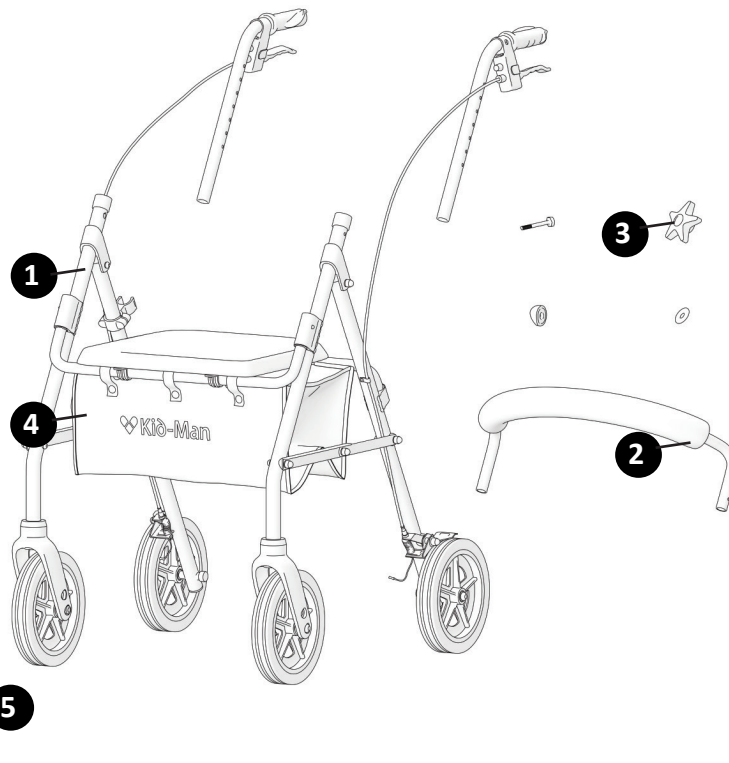

COMPONENTS AND FUNCTIONS

Overview

1. Handle
2. Brake
3. Height adjustable knob for handle
4. Frame
5. Rear wheel
6. Caster
7. Bag
8. Brake wire
9. Seat
10. Backrest

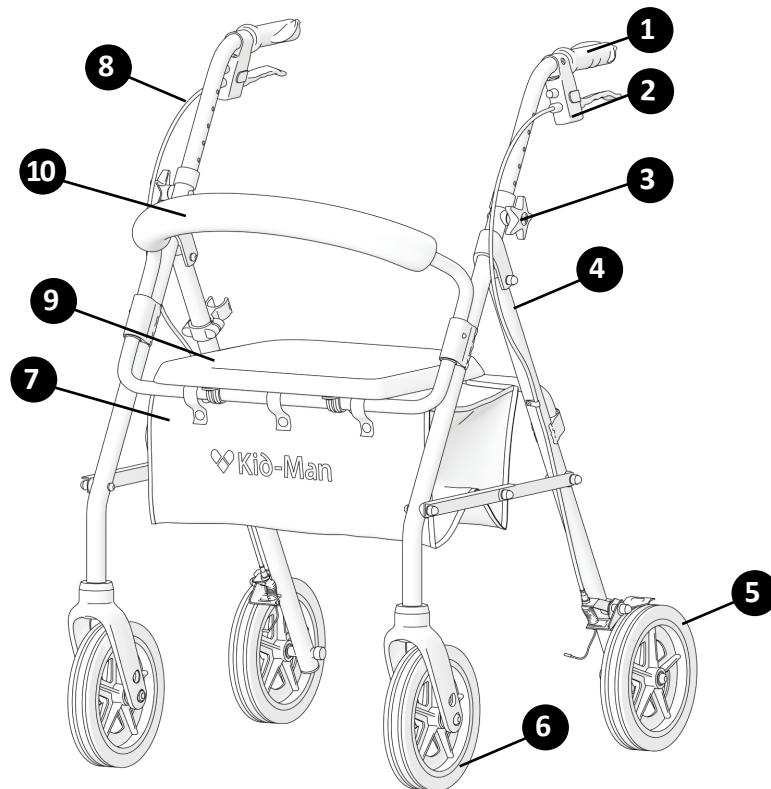

UNFOLDING AND FOLDING THE ROLLATOR

- To unfold the 4-wheel rollator (Picture 1 - 2):
 - 1) Position the 4-wheel rollator in front of you;
 - 2) With your hands open the seat up;
 - 3) Grab the metal lever through the bottom of the basket and push it down, make sure the rollator unfolds.
- To fold the 4-wheel rollator (Picture 3, Picture 2):
 - 1) Position the 4-wheel rollator in front of you;
 - 2) With your hands open the seat up;
 - 3) Grab the metal lever through the bottom of the basket and lift it up until the rollator folds.



WARNING

Danger of trapping your finger while folding or unfolding 4-wheel rollator!

SITTING ON A ROLLATOR

Make sure the rollator is on the parking brake set before you sit on the seat of your rollator. When you sit down, please make sure that your feet are between the rear wheels (Picture 4).

HANGING BAG

To attach the bag to the rollator, place the straps over the frame at the front and back, underneath the seat (Picture 6 - 7).

OPERATION

WARNING

There are no positions of points intended to carry additional loads.

BRAKING

The efficiency of the brakes can be affected by abrasion of the wheels. Therefore, test the brakes regularly.

For desired braking strength adjust the brake either manually at the screw on the housing of the brake or with the suitable tool (not included) on the brake wire (See Picture 8).

TO OPERATE THE BRAKES

To activate the brakes, lift the brake levers up and hold them there (as indicated by the arrow).

To release the brakes, release the levers (Picture 9).

To engage parking brakes of the 4-wheel rollator, depress the brake levers until it locks and remains in the down position, as shown by the arrow (Picture 10).

WARNING

Before settling on your seat, make sure the brakes are engaged.

ADJUSTING THE HEIGHT OF THE HANDLES

Using the height adjustment knob on the left and right sides of the 4-wheel rollator, release the height adjustment knob by turning anti-clockwise them.

After setting the right height of the handles, tighten the height adjustment knob back by turning clockwise. (Picture 11).

CAUTION

Make sure both handles are set in the same position (Picture 12 - 13).

WALKING

When you walk with your rollator make sure you walk upright, with the rollator near your body. It will give you the correct body posture (Picture 14).



WARNING

The rollator is only suitable for single occupancy.

MAINTENANCE

To ensure safe and reliable operation, carry out the following checks and maintenance regularly or have it carried out by another person. Below You will find recommended maintenance's schedule.

	Before use	Once a week	Once a month	Once a year
Check that wheels are seated correctly		X		
Visual check		X		
Check the folding mechanism			X	
Check the brakes	X		X	
Clean the wheels			X	
Have 4-wheel rollator checked by an authorized dealer				X



WARNING

Repair, cleaning, or adjustment of 4-wheel rollator should be performed by authorized service person while person is not sitting or using the 4-wheel rollator.

CLEANING AND DISINFECTION

Should be kept clean and dust free. This can be done with a duster or damp cloth and mild detergent.

- i** Sand and seawater can damage the bearings and steel parts of rollator can rust if the surface is damaged.
If the 4-wheel rollator is exposed by sand and seawater for short periods, clean it after every trip to the beach.

STORAGE

The product should be stored in a dry environment, away from direct sunlight.

ENVIRONMENTAL CONDITIONS

Keep 4-wheel rollator under these conditions:

- Temperature limitation -20°C to +40°C;
- Relative humidity 20% to 75%;

RE-USE

The 4-wheel rollator is suitable for re-use. The following actions should be taken:

Cleaning and disinfection (see chapter „CLEANING AND DISINFECTION “).

Inspection (see chapter „MAINTENANCE “).

The 4-wheel rollator should be adapted for the new user in accordance with the service documentation.

DISPOSAL

Be environmentally aware and dispose of your 4-wheel rollator properly. Disposal is subject to national and local regulations. To have 4-wheel rollator properly recycled, please contact your local community, disposal facility or our service department.

SPECIFICATION

Maximum safe load	150 kg
Overall weight	8.3 kg
Height of handgrips (7 positions)	82 - 95 cm
Overall width	62 cm
Overall length	69 cm
Seat height	56 cm
Width between handgrips	43 cm
Size of caster	20 x 3.2 cm

i All materials used are protected against corrosion. We use only REACH compliant materials and components.

INCIDENTS

Any serious incident that has occurred in relation to the device should be reported to UAB Kasko Group | Kid-Man® and the competent authority of the Member State in which the user and/or patient is established.

Contacts

UAB Kasko Group | Kid-Man® (registered trade mark Kid-Man®)
 Address A.Vivulskio 12D, Vilnius, Lithuania,
 Phone +370 5 265 0000
 E-mail info@kid-man.com
 Website www.kid-man.com



DK**SYMBOLER**

I denne brugsanvisning er advarsler angivet med symboler. Advarselssymbolerne er ledsaget af en overskrift, der angiver farens alvor eller grundlæggende oplysninger.



Angiver grundlæggende oplysninger, anbefalinger og oplysninger om effektiv, problemfri brug.



ADVARSEL/FORSIGTIG angiver, at det er nødvendigt at udvise forsigtighed ved brug af produktet. Angiver, at situationen kræver operatørens opmærksomhed eller handling for at undgå uønskede konsekvenser.

Pas på! Dette skilt bruges til meget vigtige dele vedrørende din sikkerhed. Se brugsanvisningen.

SIKKERHEDSOPLYSNINGER**ADVARSEL**

Rollatoren er kun beregnet til at bruges af en person.

**CAUTION**

Vær opmærksom på farer i omgivelserne som f.eks. smalle døråbninger, trapper, husholdningsapparater, børnelegetøj osv. Ræk ikke længere ud efter ting, end du kan nå med armen.

**ADVARSEL**

Rygning under brug af rollatoren, eller ophold tæt ved åben ild, er forbudt.



ADVARSEL

Rollatoren er ikke beregnet til brug af blinde.



FORSIGTIG

Gå langsomt på hældninger. Overskrid ikke den maksimale hældning, der er angivet. Brug ikke rulletrapper. Gå ikke baglæns ned ad en hældning.



FORSIGTIG

Fare for at få fingrene i klemme. Der er altid fare for at klemme fingre eller arme i rollatorens bevægelige dele.



ADVARSEL

Det er ikke tilladt at overskride den maksimalt sikre belastning af produktet.



FORSIGTIG

Ved udpakning skal du være opmærksom på fare for at komme til skade, hvis fingrene kommer i klemme mellem egerne og gaflen.



ADVARSEL

Når du bruger rollatoren skal du bruge begge bremser samtidig for at forhindre, at de ubremsede hjul drejer og får rollatorbrugeren til at falde.

GENERELT

INDLEDNING

Denne brugsanvisning indeholder vigtige oplysninger om håndtering af produktet. Af hensyn til sikkerheden under brug af produktet, skal brugsanvisningen læses omhyggeligt, og sikkerhedsinstruktionerne skal følges nøje.

Rollatoren GIGAS 4 er et ganghjælpemiddel til indendørs og udendørs brug, der er perfekt til at kompensere for og medvirke til at forbedre en begrænset gangfunktion.

FORORD

Tak for den tillid, du har vist Kid-Man®. Alle vores produkter kontrolleres på fabrikken, som de forlader i fejlfri stand. Vi håber, at du får stor glæde af din UAB Kasko Group | Kid-Man® -rollator, og at den vil medvirke til at forbedre din hverdag.

GARANTI

Vi yder 24 måneders garanti på kørestolen fra købsdatoen. Enhver uautoriseret ændring udført uden fabrikantens godkendelse medfører garantiens bortfald. Dette omfatter overskridelse af den maksimale brugerbelastning og forkert brug af produktet. Garantien er kun gyldig med fuldt udfyldt garantibevis. UAB Kasko Group | Kid-Man® (herefter fabrikanten) afgør efter eget skøn inden for en periode på 4 uger efter modtagelse af den reklamerede vare fra køberen, om problemet er omfattet af garantien. Hvis garantien ikke dækker, og kunden er enig heri, afhjælper fabrikanten problemet, såfremt det er muligt. Alle omkostninger, herunder transportomkostninger, afholdes af kunden. Garantireparationer forlænger ikke garantiens varighed.

BEGRÆNSNING AF ANSVAR

Fabrikanten påtager sig intet ansvar for skader, der opstår som følge af:

- manglende overholdelse af brugsanvisningen;
- forkert brug;
- naturligt slid og ælde;
- forkert montering eller opsætning udført af køberen eller tekniske ændringer udført af tredjepart;
- brug af ikke-godkendt tilbehør fra tredjepart i stedet for godkendt tilbehør fra fabrikanten;
- uautoriserede ændringer og/eller brug af uegnede reservedele.

STANDARDER OG LOVGIVNING

4-hjulsrollatoren opfylder kravene i:

- a) EUROPA-PARLAMENTETS OG RÅDETS FORORDNING (EU) 2017/745 af 5. april 2017 om medicinsk udstyr, om ændring af direktiv 2001/83/EF, forordning (EF) nr. 178/2002 og forordning (EF) nr. 1223/2009 og om ophævelse af Rådets direktiv 90/385/EØF og 93/42/EØF.
- b) (ISO 11199-2:2021) Ganghjælpemidler, som håndteres med begge arme – Krav og prøvningsmetoder – Del 2: Rollatorer (ISO 11199-2:2021) EN ISO 11199-2:2021.

SERVICELEVETID

Rollatorens forventede levetid er 5 (fem) år, hvis den bruges dagligt, og sikkerhedsinstruktioner, vedligeholdelsesinstruktioner og påtænkt anvendelse, som angivet i denne brugsanvisning, nøje overholdes.

Derefter skal 4-hjulsrollatoren genbruges. Kassér ikke rollatoren det usorterede affald (se kapitlet "BORTSKAFFELSE").

OPLYSNINGER OM FABRIKANTEN

Fabrikant: UAB "Kasko Group" (registreret varemærke Kid-Man®)

Adresse A.Vivulskio 12D, Vilnius, Litauen,

Telefon +370 5 265 0000

E-mail info@kid-man.com

Websted www.kid-man.com

OPLYSNINGER OM PRODUKTET

Produkt: 4-HJULSROLLATOR
Model: GIGAS
REF: 01-3530

TILSIGTET FORMÅL OG INDIKATIONER

4-HJULSROLLATOREN GIGAS er et ganghjælpemiddel til indendørs og udendørs brug, der er perfekt til at kompensere for og medvirke til at forbedre en begrænset gangfunktion.

i 4-hjulsrollatoren skal være kompatibel med din specifikke helbredstilstand.

KONTRAINDIKATIONER

Ingen kendte kontraindikationer, når 4-hjulsrollatoren anvendes til den tilsigtede brug.

TILSIGTEDE BRUGER

GIGAS 4-hjulsrollatoren har en maksimal belastningskapacitet på 135 kg og er beregnet til at kompensere for og forbedre mobiliteten for personer med gangbegrænsninger.



ADVARSEL

Fare for ulykker. Det er ikke tilladt at overskride den maksimalt sikre belastning af 4-hjulsrollatoren.



FORSIGTIG

4-hjulsrollatoren kan bruges af flere personer. 4-hjulsrollatoren skal rengøres og desinficeres grundigt mellem hver bruger. Endvidere skal alle 4-hjulsrollatorens komponenter kontrolleres af en autoriseret serviceforhandler for slid og generel tilstand og eventuelt repareres, hvis nødvendigt.

PRODUKTMÆRKNING

Identifikationsmærkatene er fastgjort til 4-hjulsrollatoren (se Figuren).

1. Produkt
2. Model
3. Maksimal belastning
4. Fabrikant/kontaktoplysninger
5. Fremstillingsdato
6. Kode for UDI / SN (serienummer)
7. CE-mærke
8. Se brugsanvisningen

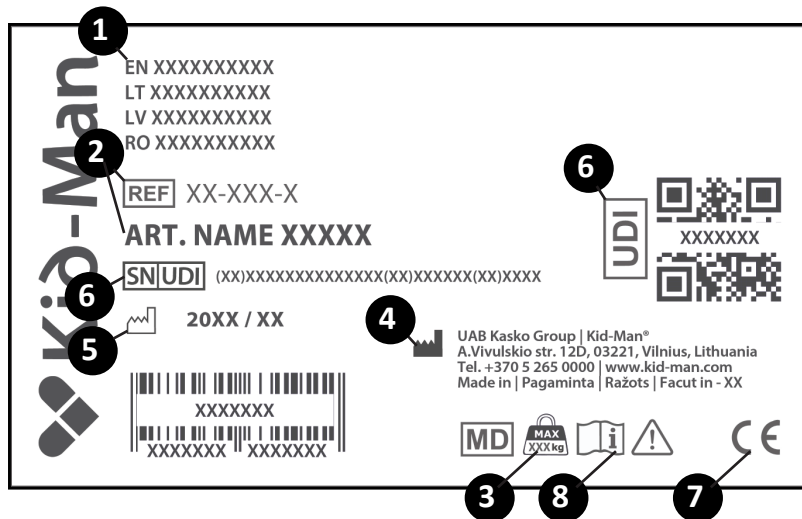

PAKKENS INDHOLD

4-hjulsrollatoren GIGAS leveres i papemballage og er klar til brug. Gem papemballagen efter udpakning, hvis muligt. Den kan være nyttig til senere til opbevaring eller til returnering af kørestolen. Kontrollér ved modtagelsen af pakken, at den ikke har taget skade under transporten.

Pakkens indhold:

1. 1 sammenklappelig rollator
2. 1 ryglæn
3. 2 knapper (og flere smådele) til montering af rollatoren
4. 1 taske
5. Brugsanvisning

i Ved tegn på skader skal dette oplyses til transportfirmaet med det samme.

i Kontrollér pakkens indhold, og kontakt din lokale forhandler, hvis nogle af de nedenstående dele mangler.

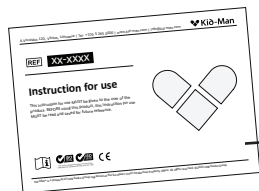
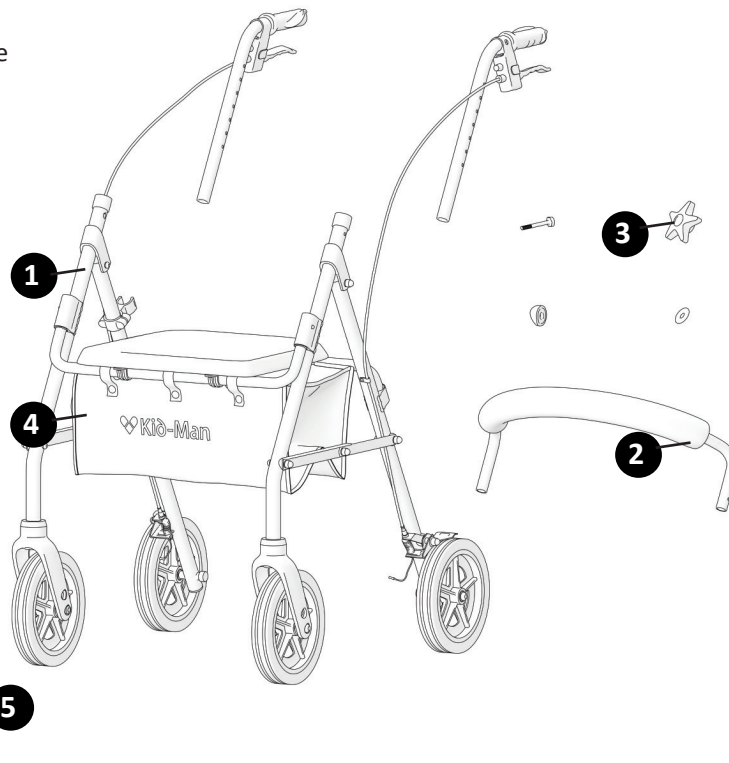

KOMPONENTER OG FUNKTIONER

Oversigt

1. Håndtag
2. Bremse
3. Knap til højdejustering af håndtag
4. Stel
5. Baghjul
6. Drejehjul
7. Taske
8. Bremskabel
9. Sæde
10. Ryglæn

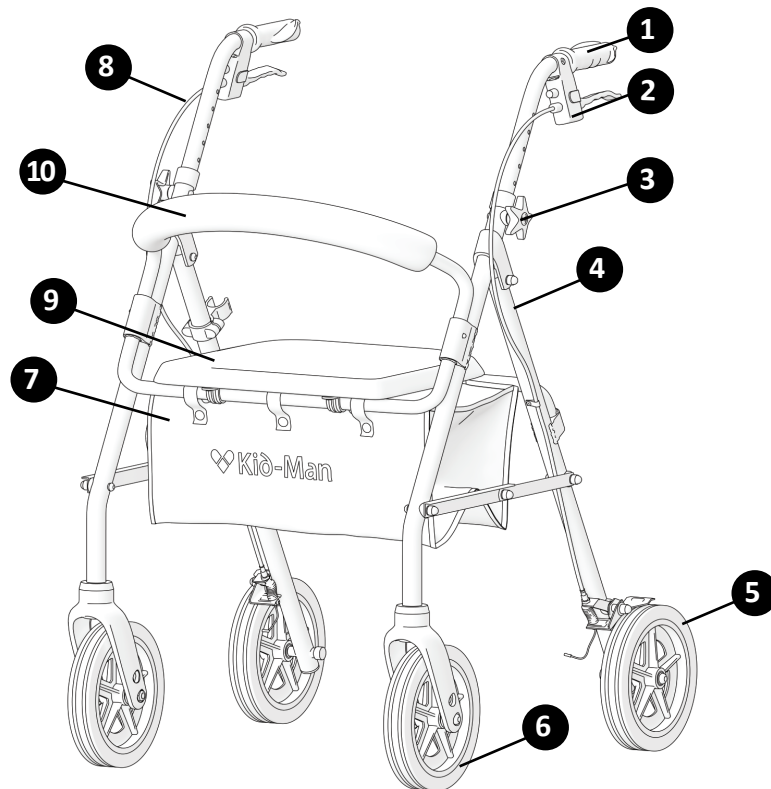

OPKLAPNING OG SAMMENKLAPNING AF ROLLATOREN

- Sådan foldes 4-hjuls rollatoren ud (Figur 1 - 2):
 - 1) Anbring 4-hjulsrollatoren foran dig selv;
 - 2) Åbn sædet med hænderne;
 - 3) Tag fat i metalfanen gennem bunden af kurven, og skub den ned. Kontrollér, at rollatoren er klappet sammen.
- Sådan klapper du 4-hjulsrollatoren sammen (Figur 3, Figur 2):
 - 1) Anbring 4-hjulsrollatoren foran dig selv;
 - 2) Åbn sædet med hænderne;
 - 3) Tag fat i metalfanen gennem bunden af kurven, og løft op, indtil rollatoren er klappet sammen.



ADVARSEL

Fare for fastklemning af fingrene, når du klapper 4-hjulsrollatoren op og sammen!

SÅDAN SIDDER DU DIG PÅ EN ROLLATOR

Kontrollér, er parkeringsbremsen på rollatoren er trukket, før du sætter dig på rollatorens sæde. Sørg for at placere fødderne mellem baghjulene, når du sidder ned (Figur 4).

HÆNGETASKE

Tasken sættes på rollatoren ved at placere stopperne over rammen foran og bagved sædet (Figur 6 - 7).

BRUG AF KØRESTOLEN



ADVARSEL

Kørestolen har ingen punkter, der er beregnet til at bære ekstra belastninger.

BREMSNING

Bremsernes effektivitet kan blive påvirket af slid på hjulene. Derfor skal bremserne kontrolleres regelmæssigt. Den ønskede bremsestyrke opnås ved at justere bremsen ved hjælp af skruen på bremsehuset enten med håndkraft eller med et passende værktøj (medfølger ikke) på bremsekablet (se Figur 8).

SÅDAN BREMSER DU ROLLATOREN

Bremser rollatoren ved at trække bremsegrebene op, og holde dem fast.
Slip bremsegrebene, for at koble bremserne fra (Figur 9).

4-hjulsrollatorens parkeringsbremser kobles til ved at trykke bremsegrebene ned, indtil de låser fast og bliver i positionen som vist med pilen (Figur 10).



ADVARSEL

Før du sætter dig til rette, skal du sikre, at bremserne er koblet ind.

JUSTERING AF HÅNDTAGENS HØJDE

Brug højdejusteringsknappen på venstre og højre side af 4-hjulsrollatoren til at frigøre højdejusteringen ved at dreje knapperne mod uret. Når håndtagene er indstillet med den rigtige højde, spændes højdejusteringsknappen fast igen ved at dreje dem med uret. (Figur 11).



FORSIGTIG

Sørg for, at begge håndtag er placeret i samme position (Picture 12-13).

GANG MED ROLLATOREN

Når du går med rollatoren, skal du gå oprejst og holde rollatoren tæt ved kroppen. Det vil sikre en korrekt holdning (Figur 14).



ADVARSEL

Rollatoren er kun beregnet til at bruges af en person.

VEDLIGEHOLDELSE

Af hensyn til sikker og pålidelig brug skal følgende kontroller og vedligeholdelse udføres regelmæssigt. Du kan selv gøre det, eller lade det udføres af en anden person. Nedenfor finder du den anbefalede vedligeholdelsesplan.

	Før brug	En gang hver ugen	En gang hver måned	En gang hvert år
Kontrollér, at hjulene sidder korrekt		X		
Visuel kontrol		X		
Kontrollér sammenklapningsmekanismen			X	
Kontrollér bremserne	X		X	
Gør forhjulene rent			X	
Lad 4-hjulsrollatoren kontrollere af en autoriseret forhandler				X



ADVARSEL

Reparation, rengøring eller justering af 4-hjulsrollatoren skal udføres af en autoriseret servicetekniker på en tom 4-hjulsrollator.

RENGØRING OG DESINFEKTION

Rollatoren bør holdes ren og støvfri. Den kan gøres rent med en støveklud eller en fugtig klud og et mildt rengøringsmiddel.

- Sand og havvand kan beskadige lejerne, og rollatorens ståledele kan ruste, hvis overfladen er beskadiget.
- i** Hvis 4-hjulsrollatoren udsættes for sand og havvand i korte perioder, skal den gøres rent efter hver tur på stranden.

OPBEVARING

Produktet skal opbevares i et tørt miljø, beskyttet mod direkte sollys.

MILJØMÆSSIGE FORHOLD

Opbevar 4-hjulsrollatoren under følgende forhold:

- Temperaturbegrænsning -20 °C til +40 °C;
- Relativ luftfugtighed 20 % til 75 %;

GENBRUG

4-hjulsrollatoren er egnet til genbrug. Følgende foranstaltninger bør træffes:

Rengøring og desinfektion (se kapitlet "RENGØRING OG DESINFEKTION").
Eftersyn (se kapitlet "VEDLIGEHOLDELSE").

4-hjulsrollatoren skal tilpasses til den nye bruger som beskrevet i servicedokumentationen.

BORTSKAFFELSE

Vær miljøbevidst, og bortskaf 4-hjulsrollatoren korrekt. Bortskaffelse er underlagt nationale og lokale bestemmelser. Af hensyn til korrekt genvinding af 4-hjulsrollatoren bedes du kontakte kommunen, det lokale renovationselskab eller vores serviceafdeling.

SPECIFIKATIONER

Maksimal sikker belastning	150 kg
Samlet vægt	8.3 kg
Håndtagenes højde (7 positioner)	82 - 95 cm
Samlet bredde	62 cm
Samlet længde	69 cm
Sædehøjde	56 cm
Afstand mellem håndtagene	43 cm
Drejehjulenes størrelse	20 x 3.2 cm

i Alle anvendte materialer er beskyttet mod korrosion. Vi bruger kun materialer og komponenter, der opfylder kravene i REACH.

HÆNDELSER

Enhver alvorlig hændelse ved brug med dette udstyr skal rapporteres til UAB Kasko Group | Kid-Man® og den kompetente myndighed i den medlemsstat, hvor brugeren og/eller patienten er etableret.

Kontaktoplysninger

UAB Kasko Group | Kid-Man® (registreret varemærke Kid-Man®)

Adresse A.Vivulskio 12D, Vilnius, Litauen,

Telefon +370 5 265 0000

E-mail info@kid-man.comWebsted www.kid-man.com

FI

SYMBOLIT

Tässä käyttöohjeessa varoitukset on merkitty symboleilla. Varoitussymboleihin on liitetty otsikko, joka ilmaisee vaaran vakavuuden tai perustiedot.



Antaa perustiedot, suositukset ja tiedot tehokkaaseen ja ongelmattomaan käyttöön.



VAROITUS / HUOMIO - osoittaa, että laitteen käytössä on noudatettava varovaisuutta. Osoittaa, että nykyinen tilanne edellyttää käyttäjän huomiota tai käyttäjän toimia ei-toivottujen seurausten välttämiseksi.

Huomio! Tätä merkkiä käytetään erittäin tärkeissä kohdissa, jotka koskevat turvallisuuttasi. Katso käyttöohjeet.

TURVALLISUUSTIEDOT

**VAROITUS**

Rollaattori soveltuu vain yhden hengen käyttöön.

**HUOMIO**

Ole tietoinen ympäristösi vaaroista, kuten kapeista oviaukoista, portaista, kodinkoneista, lasten leluista jne. Älä kurkota esineisiin, jotka ovat kauempana kuin minne käsivartesi ulottuu.

**VAROITUS**

Rollaattoria käytettäessä on kiellettyä tupakoida tai olla lähellä liekkejä.



VAROITUS

Rollaattoria ei ole tarkoitettu sokeiden käyttöön.



HUOMIO

Käytä hitaita nopeuksia kaltevilla pinnoilla. Älä ylitä ilmoitettua enimmäiskaltevuutta. Älä käytä liukuportaita. Älä peruuta kaltevilla pinnalla.



HUOMIO

Sormien tarttumisriski. On aina olemassa vaara, että esim. sormet tai kädet jäävät kiinni rollaattorin liikkuviin osiin.



VAROITUS

Rollaattorin suurimman turvallisen kuorman ylittäminen on kielletty.



HUOMIO

Ota pakkauksen purkamisen aikana huomioon loukkaantumisriski, joka aiheutuu sormien juuttumisesta puolien ja haarukan väliin.



VAROITUS

Kun käytät rollaattoria, käytä molempia jarruja samanaikaisesti estääksesi jarruttoman pyörän kiertymisen ja rollaattorin käyttäjän putoamisen.

YLEISTÄ

JOHDANTO

Tämä käyttöohje sisältää tärkeitä tietoja tuotteen käsittelystä. Turvallisuuden varmistamiseksi tuotetta käytettäessä, lue käyttöohje huolellisesti ja noudata turvallisuusohjeita.

GIGAS nelipyöräinen rollaattori on kävelylaite sisä- ja ulkokäyttöön, joka on täydellinen kompensoimaan ja parantamaan rajoitettua kävelykykyä.

JOHDANTO

Kiitos Kid-Man® kohtaan osoitetusta luottamuksesta. Jokainen tuote tarkastetaan tehtaalla ja lähetetään virheettömässä kunnossa. Toivotamme sinulle paljon menestystä ja toivomme, että UAB Kasko Group | Kid-Man® -rollaattori vaikuttaa myönteisesti päivittäiseen elämääsi.

TAKUU

Myönämme 24 kuukauden takuun ostopäivästä lukien. Kaikki luvattomat muutokset, jotka on tehty ilman valmistajan hyväksyntää, mitätöivät valmistajan vastuun. Tämä sisältää käyttäjän enimmäiskuormien ylittämisen ja tuotteen vääränlaisen käytön. Takuu on voimassa vain täysin täytetyllä takuukortilla. UAB Kasko Group | Kid-Man® (jäljempänä "Valmistaja"), saatuaan ostajalta korvaushakemuksen, päättää 4 viikon kuluessa käsitelläkö ongelma takuun alaisena. Jos ongelma ei kuulu takuun piiriin ja asiakas hyväksyy tämän, Valmistaja korjaa ongelman mahdollisuuksien mukaan. Asiakkaan on katettava kaikki kustannukset, mukaan lukien kuljetuskustannukset. Takuukorjaus ei pidennä takuuta.

VASTUUN RAJOITTAMINEN

Valmistaja ei vastaa vahingoista, jotka johtuvat:

- Käyttöohjeiden noudattamatta jättämisestä;
- Virheellisestä käytöstä;
- Luonnollisesta kulumisesta;
- Ostajan tekemästä virheellisestä kokoonpanosta tai asennuksesta tai kolmannen osapuolen tekemistä teknisistä muutoksista;
- Hyväksymättömien kolmannen osapuolen lisävarusteiden käytöstä Valmistajan hyväksymien lisävarusteiden sijasta;
- Luvattomista muutoksista ja/tai sopimattomien varaosien käytöstä.

STANDARDIT JA SÄÄDÖKSET

Nelipyöräinen rollaattori täyttää seuraavien standardien vaatimukset:

- a) Euroopan parlamentin ja neuvoston asetus (EU) 2017/745, annettu 5. päivänä huhtikuuta 2017 lääkinnällisistä laitteista, joka korjaa direktiivin 2001/83/EC, Asetus (EC) No 178/2002 ja Asetus (EC) No 1223/2009, jotka kumoavat direktiivit 90/385/EEC ja 93/42/EEC.
- b) (ISO 11199-2:2021) Molempien käsivarsien käsittelemät kävelyn apuvälineet - Vaatimukset ja testausmenetelmät - Osa 2: Rollaattorit (ISO 11199-2:2021) EN ISO 11199-2:2021.

KÄYTTÖIKÄ

Odotettu käyttöikä on 5 (viisi) vuotta olettaen, että tuotetta käytetään päivittäin ja tässä käyttöohjeessa esitettyjen turvallisuusohjeiden, huolto-ohjeiden ja käyttötarkoituksen mukaisesti. Sen jälkeen nelipyöräinen rollaattori on kierrätettävä. Älä heitä rollaattoria pois tavallisen jätteen mukana (katso luku "HÄVITTÄMINEN").

TIETOJA VALMISTAJASTA

Valmistaja: UAB "Kasko Group" (rekisteröity tavaramerkki Kid-Man®)
Osoite A.Vivulskio 12D, Vilna, Liettua,
Puhelinnumero +370 5 265 0000
Sähköposti info@kid-man.com
Verkkosivu www.kid-man.com

TIETOA TUOTTEESTA

Tuote: NELIPYÖRÄINEN ROLLAATTORI
Malli: GIGAS
REF: 01-3530

KÄYTTÖTARKOITUS JA KÄYTTÖAIHEET

NELIPYÖRÄINEN ROLLAATTORI GIGAS on kävelylaite sisä- ja ulkokäyttöön, täydellinen kompensoimaan ja parantamaan rajoitettua kävelykykyä.

i Tämän nelipyöräisen rollaattorin on sovittava terveydentilaasi.

VASTA-AIHEET

Vasta-aiheita ei tunneta, kun nelipyöräistä rollaattoria käytetään tarkoitettulla tavalla.

TARKOITETUT KÄYTTÄJÄT

GIGAS-NELIPYÖRÄINEN ROLLAATTORI on tarkoitettu kompensoimaan ja parantamaan sellaisten henkilöiden liikkuvuutta, joiden kävelykyky on rajoittunut ja joiden enimmäispaino on 135 kg.



VAROITUS

Onnettomuusriski. Nelipyöräisen rollaattorin suurimman turvallisen kuorman ylittäminen on kielletty.



HUOMIO

Nelipyöräinen rollaattori soveltuu muiden käyttöön. Tätä varten nelipyöräinen rollaattori on ensin puhdistettava ja desinfioitava perusteellisesti. Tämän jälkeen valtuutetun huoltoliikkeen on tarkastettava rollaattorin kaikkien osien yleinen kunto, kuluminen ja tarvittaessa korjattava ne.

TUOTESELOSTE

Tunnistetarra on kiinnitetty nelipyöräisen rollaattorin runkoon (katso kuva).

1. Tuote
2. Malli
3. Maksimikuorma
4. Valmistaja / yhteystiedot
5. Valmistuspäivämäärä
6. UDI/SN-koodi
7. CE-merkintä
8. Katso käyttöohjeista tarkemmat tiedot

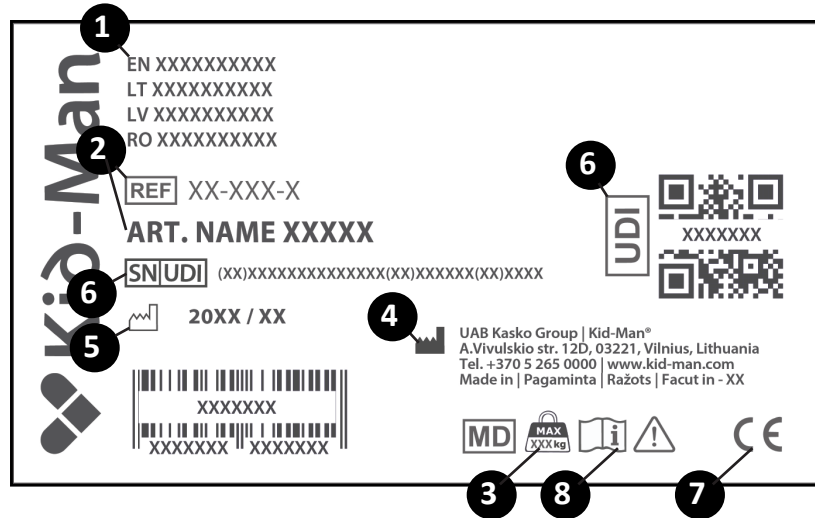

PAKKAUKSEN SISÄLTÖ

Nelipyöräinen rollaattori GIGAS toimitetaan pahvipakkauksessa ja on käyttövalmis. Pakkauksen purkamisen jälkeen, säilytä pahvipakkaus jos mahdollista. Saatat tarvita sitä myöhemmin säilytykseen tai rollaattorin palauttamiseen.

Kun paketti on vastaanotettu, tarkista, ettei se ole vahingoittunut kuljetuksen aikana.

Pakkauksen sisältö:

1. 1 x taitettu rollaattori
2. 1 x selkänoja
3. 2 x nappi (ja lisätietoja) rollaattorin kokoonpanoon
4. 1 x laukku
5. Käyttöohjeet

i Jos näet merkkejä vaurioista, ilmoita asiasta kuljetusyhtiölle välittömästi.

i Tarkista pakkauksen sisältö ja jos jokin alla olevista osista puuttuu, ota yhteyttä paikalliseen jälleenmyyjään.

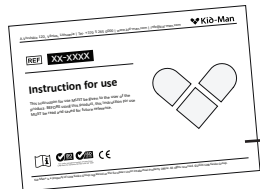
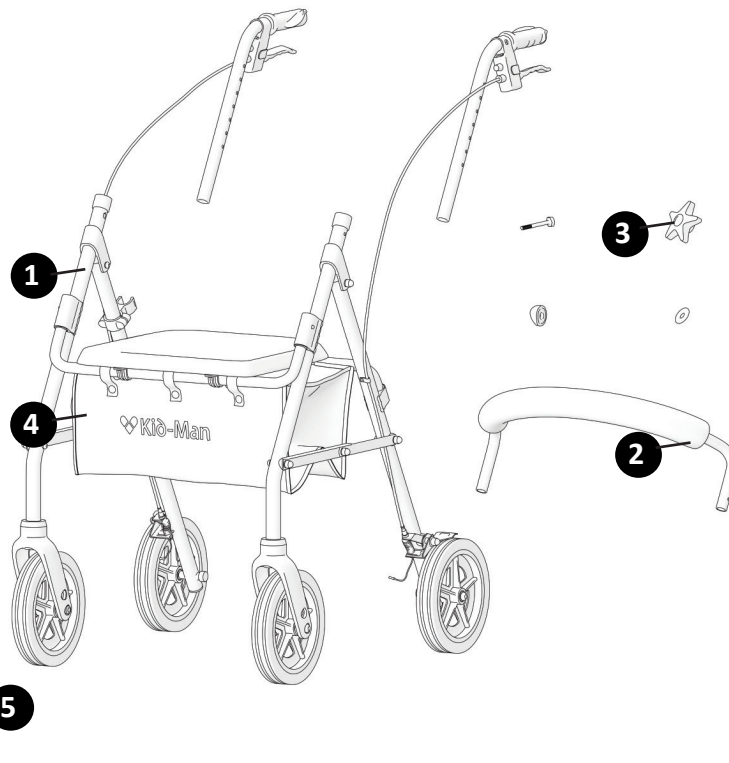

PÄÄKOMPONENTIT JA TOIMINNOT

Yleiskatsaus

1. Kahva
2. Jarru
3. Korkeussäädettävä nappi kahvalle
4. Runko
5. Takapyörä
6. Pyörä
7. Laukku
8. Jarruvaijeri
9. Istuin
10. Selkänoja

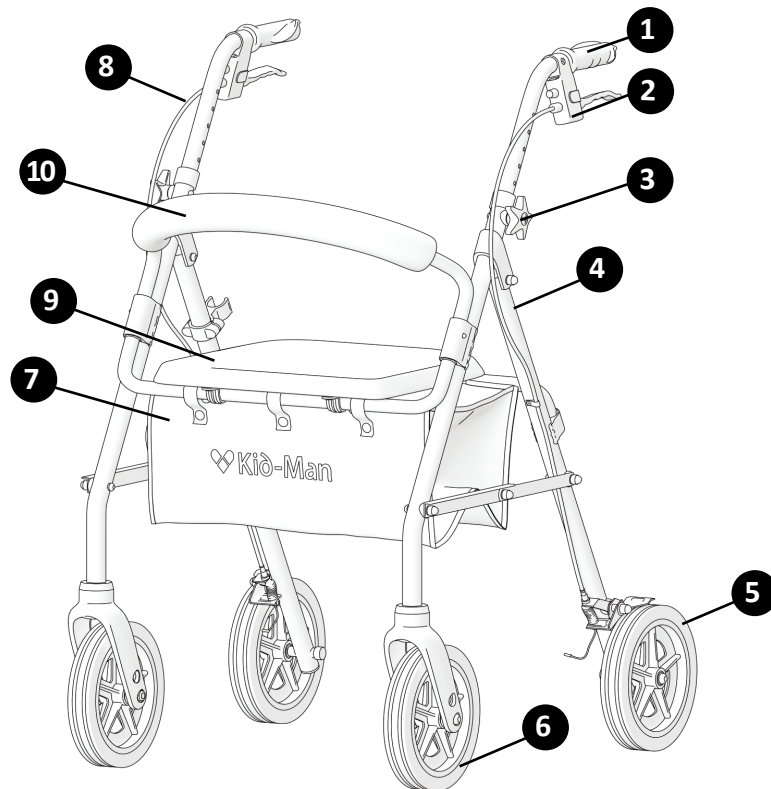

ROLLAATTORIN AVAAMINEN JA TAITTAMINEN

- Nelipyöräisen rollaattorin avaaminen (Kuva 1 - 2):
 - 1) Aseta nelipyöräinen rollaattori eteesi;
 - 2) Nosta istuin ylös käsin;
 - 3) Tartu metallivipuun korin pohjan läpi ja työnnä sitä, kunnes rollaattori aukeaa.
- Nelipyöräisen rollaattorin taittaminen (Kuva 3, Kuva 2):
 - 1) Aseta nelipyöräinen rollaattori eteesi;
 - 2) Nosta istuin ylös käsin;
 - 3) Tartu metallivipuun korin pohjan läpi ja nosta sitä, kunnes rollaattori taittuu.



VAROITUS

Vaara, että sormesi jää puristuksiin, kun taitat tai avaat nelipyöräistä rollaattoria!

ROLLAATTORILLA ISTUMINEN

Varmista, että rollaattorin seisontajarru on kytkettynä ennen kuin istut rollaattorin istuimelle. Kun istut alas, varmista, että jalkasi ovat takapyörien välissä (Kuva 4).

LAUKUN RIPUSTUS

Asettaaksesi laukun rollaattoriin, aseta hihnat rungon yli etupuolelle ja istuimen alle takapuolelle (Kuva 6 - 7).

KÄYTTÖ



VAROITUS

Lisäkuormien kuljettamiseen tarkoitettuja pisteitä ei ole.

JARRUTUS

Pyörien kuluma voi vaikuttaa jarrujen tehokkuuteen. Testaa siksi jarrut säännöllisesti. Halutun jarrutusvoiman saavuttamiseksi säädä jarrua joko manuaalisesti jarrun kotelon ruuvilla tai sopivalla työkalulla (ei sisälly toimitukseen) jarruvaijeria (katso Kuva 8).

JARRUJEN KÄYTTÖ

Aktivoi jarrut nostamalla jarruvivut ylös ja pitämällä ne siellä (nuolen osoittamalla tavalla). Vapauta jarrut vapauttamalla vivut (Kuva 9).

Kytkeäksesi nelipyöräisen rollaattorin seisontajarrut, paina jarruvipuja, kunnes ne lukittuvat ja pysyvät ala-asennossa nuolen osoittamalla tavalla (Kuva 10).



VAROITUS

Ennen kuin asetut istuimellesi, varmista, että jarrut ovat kytkettyinä.

KAHVOJEN KORKEUDEN SÄÄTÖ

Käyttääksesi nelipyöräisen rollaattorin oikealla ja vasemmalla puolella sijaitsevia korkeudensäätönuppeja, vapauta nupit kääntämällä niitä vastapäivään.

Kun olet asettanut kahvojen oikean korkeuden, kiristä korkeuden säätönuppi kääntämällä myötäpäivään. (Kuva 6).



HUOMIO

Varmista, että molemmat kahvat on asetettu samaan asentoon (Kuva 12 - 13).

KÄVELY

Kun kävelet rollaattorin kanssa, varmista, että kävelet pystyasennossa, rollaattori lähellä kehoasi. Se antaa sinulle oikean vartalon asennon (Kuva 14).



VAROITUS

Rollaattori soveltuu vain yhden hengen käyttöön.

HUOLTO

Turvallisen ja luotettavan käytön varmistamiseksi suorita seuraavat tarkastukset ja huollot säännöllisesti tai anna toisen henkilön suorittaa ne. Alta löydät suosittelun huoltoaikataulun.

	Ennen käyttöä	Kerran viikossa	Kerran kuukaudessa	Kerran vuodessa
Tarkista, että pyörät ovat oikein paikoillaan		X		
Silmämääräinen tarkastus		X		
Tarkista taittomekanismi			X	
Tarkista jarrut	X		X	
Puhdista pyörät			X	
Tarkistuta nelipyöräinen rollaattori valtuutetulla jälleenmyyjällä				X



VAROITUS

Valtuutetun huoltohenkilön on suoritettava nelipyöräisen rollaattorin korjaus, puhdistus tai säätö silloin, kun nelipyöräinen rollaattori ei ole henkilön käytössä.

PUHDISTUS JA DESINFIOINTI

Pidettävä puhtaana ja pölyttömänä. Tämä voidaan saavuttaa pölyhuiskalla tai kostealla liinalla ja miedolla pesuaineella.

- Hiekka ja merivesi voivat vahingoittaa laakereita ja teräsosat voivat ruostua, jos pinnoite on vaurioitunut.
- i** Jos nelipyöräinen rollaattori altistuu hiekalle ja merivedelle lyhyeksi ajaksi, puhdista se jokaisen rannalle suuntautuvan matkan jälkeen.

VARASTOINTI

Tuote tulee säilyttää kuivassa ympäristössä, poissa suorasta auringonvalosta.

YMPÄRISTÖOLOSUHTEET

Säilytä nelipyöräinen rollaattori näissä olosuhteissa:

- Lämpötilarajoitus: -20°C - +40°C;
- Suhteellinen kosteus 20-75%;

UUELLEENKÄYTTÖ

Nelipyöräinen rollaattori soveltuu uudelleenkäyttöön. Seuraavat toimenpiteet tulee suorittaa:

Puhdistus ja desinfiointi (katso luku "PUHDISTUS JA DESINFIOINTI").
Tarkastus (katso luku "HUOLTO").

Nelipyöräinen rollaattori on sovitettava uudelle käyttäjälle huoltoasiakirjojen mukaisesti.

HÄVITTÄMINEN

Ole ympäristötietoinen ja hävitä nelipyöräinen rollaattorisi asianmukaisesti. Hävittämiseen sovelletaan kansallisia ja paikallisia määräyksiä. Rollaattorin kierrätettämiseksi oikein, ota yhteyttä paikalliseen yhteisöön, hävittämislaitokseen tai huolto-osastoomme.

ERITTELY

Suurin turvallinen kuorma	150 kg
Kokonaispaino	8.3 kg
Kädensijojen korkeus (7 asentoa)	82 - 95 cm
Kokonaisleveys	62 cm
Kokonaispituus	69 cm
Istuinkorkeus	56 cm
Kädensijojen väli	43 cm
Pyörän koko	20 x 3.2 cm

i Kaikki käytetyt materiaalit on suojattu korroosiolta. Käytämme vain REACH-vaatimusten mukaisia materiaaleja ja komponentteja.

TAPATURMAT

Kaikista laitteeseen liittyvistä vakavista vaaratilanteista on ilmoitettava UAB Kasko Group | Kid-Man®: lle ja sen jäsenvaltion toimivaltaiselle viranomaiselle, johon käyttäjä ja/tai potilas on sijoittautunut.

Yhteystiedot

UAB Kasko Group | Kid-Man® (rekisteröity tavaramerkki Kid-Man®)

Osoite A.Vivulskio 12D, Vilna, Liettuva,



Puhelinnumero +370 5 265 0000

E-mail info@kid-man.com

Verkkosivu www.kid-man.com



WARRANTY CARD / GARANTIBEVIS / TAKUUKORTTI

Products name Produktets betegnelse Tuotteen nimi	Model Model Malli	Date of purchase (insert) Købsdato (indsæt) Ostopäivä (täytä)	Warranty period Garantiperiode Takuuaika
 4-wheel rollator  4hjulsrollator  Nelipyöräinen rollaattori	GIGAS 01-3530		24 months måneder kuukautta

Published by UAB Kasko Group | Kid-Man®

A. Vivulskio g. 12D, 03221 Vilnius, Lithuania
Tel. +370 5 265 0000 | www.kid-man.com | info@kid-man.com

Date 2019-03-18

Date of last update 2025-05-23

The quality management system of Kasko Group,
UAB meets the standards ISO 9001 and ISO 14001Place for SN | UDI
Serienummerets (SN) placering | UDI
Paikka SN:lle (Sarjanumero) | UDI:lleYour dealer
Din forhandler
Jälleenmyyjäsi