

GIGAS

01-3530

HODALICA (ROLATOR) NA 4 KOTAČA 4 KEREKES ROLLÁTOR CADRU DE MERS, 4 ROȚI РОЛАТОР С 4 КОЛЕЛА



HR Upute za uporabu
HU Használati útmutató
RO Instrucțiuni de utilizare
BG Инструкция за употреба



HR Upute za uporabu **MORAJU** se dostaviti korisniku proizvoda. **PRIJE** upotrebe proizvoda, **MORATE** pročitati ove upute za upotrebu i pohraniti ih za buduću upotrebu.
HU Ezt a használati útmutatót át **KELL** adni a termék használójának. Használat **ELOTT** el **KELL** olvasni az útmutatót és meg kell őrizni azt későbbi használatra.
RO Aceste instrucțiuni de utilizare **TREBUIE** să fie înmânate utilizatorului produsului.
ÎNAINTE de a utiliza acest produs, trebuie să citiți și să salvați aceste instrucțiuni de utilizare pentru referințe ulterioare.
BG Тази инструкция за употреба **ТРЯБВА** да бъде предоставена на потребителя на продукта. **ПРЕДИ** да използвате този продукт, **ТРЯБВА** да прочетете и запазите за бъдещи справки тази инструкция за употреба.



HR

HU

RO

BG

Slika 1 / Ábra 1 / Imaginea 1 / Снимка 1

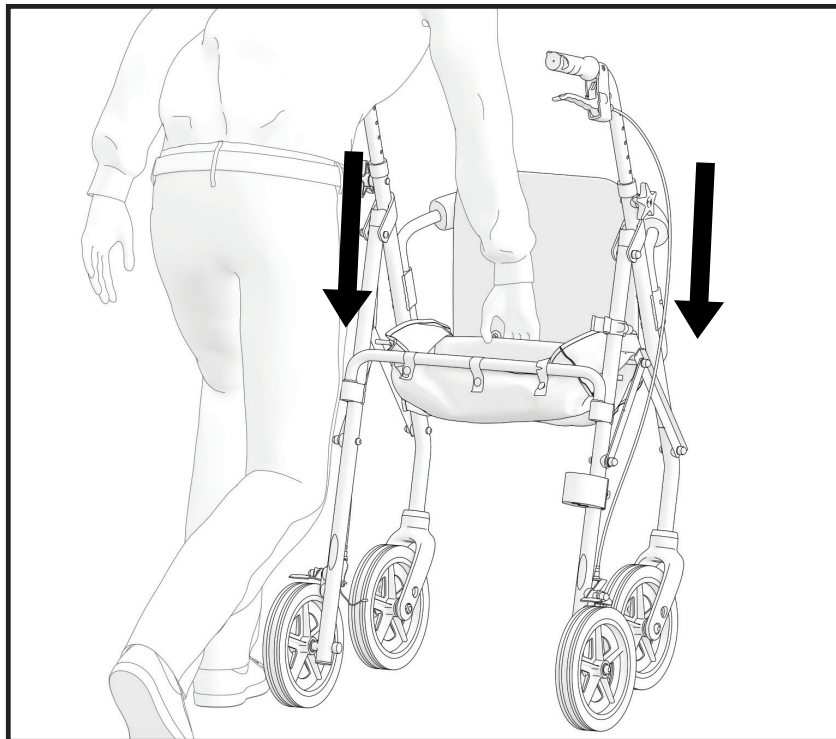

Slika 2 / Ábra 2 / Imaginea 2 / Снимка 2

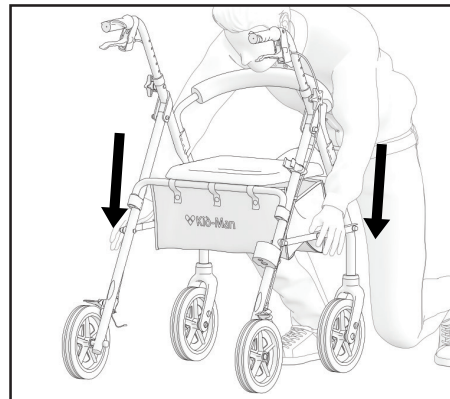

Slika 3 / Ábra 3 / Imaginea 3 / Снимка 3

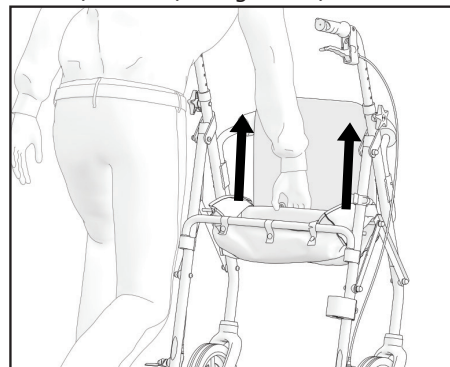



Slika 4 / Ábra 4 / Imaginea 4 / Чимка 4

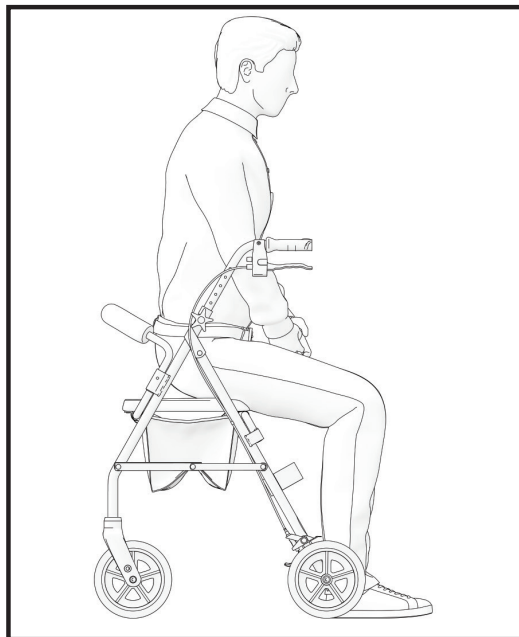

Slika 5 / Ábra 5 / Imaginea 5 / Чимка 5

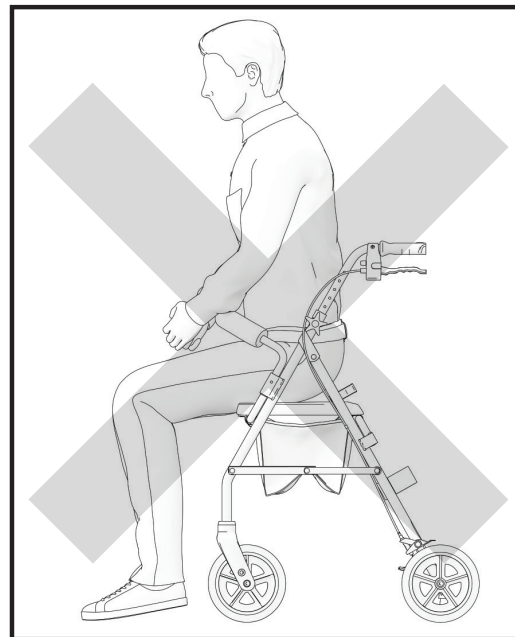

Slika 6 / Ábra 6 / Imaginea 6 / Снимка 6

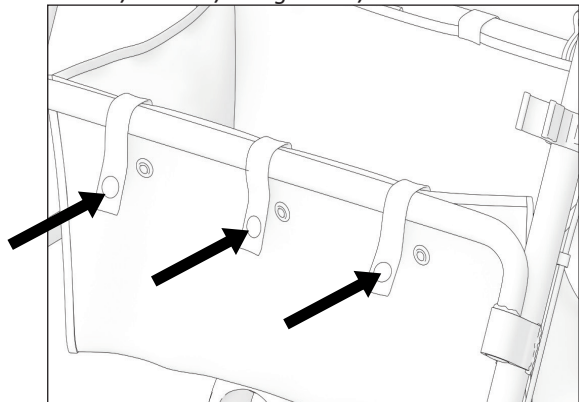

Slika 7 / Ábra 7 / Imaginea 7 / Снимка 7

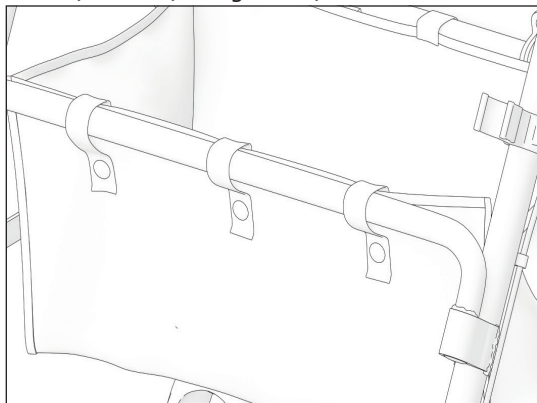

Slika 8 / Ábra 8 / Imaginea 8 / Снимка 8

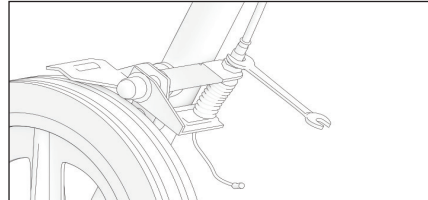

Slika 9 / Ábra 9 / Imaginea 9 / Снимка 9

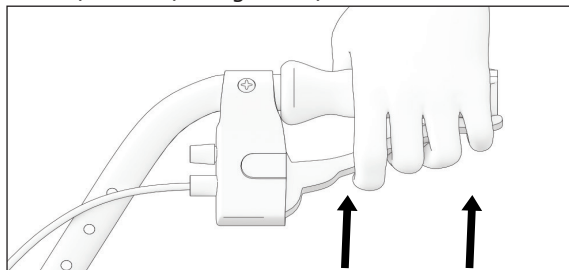

Slika 10 / Ábra 10 / Imaginea 10 / Снимка 10

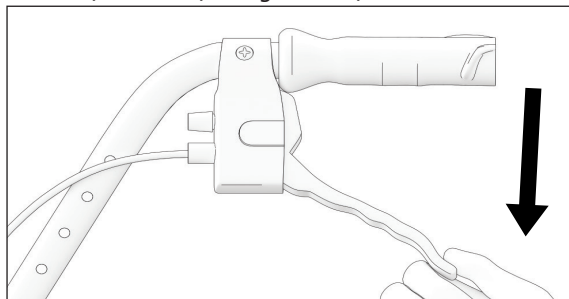

Slika 11 / Ábra 11 / Imaginea 11 / Снимка 11

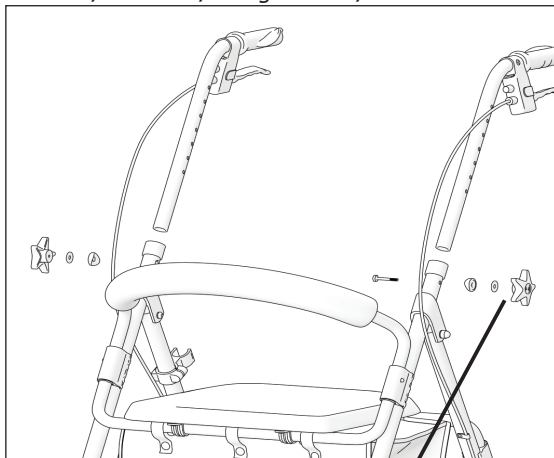

Slika 12 / Ábra 12 / Imaginea 12 /
Снимка 12

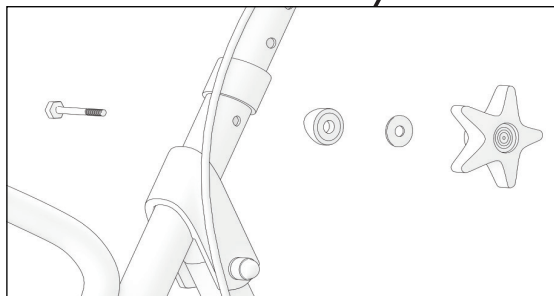

Slika 13 / Ábra 13 / Imaginea 13 /
Снимка 13

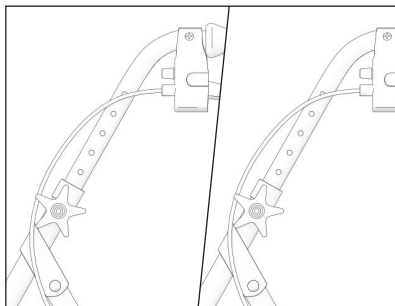

Slika 14 / Ábra 14 / Imaginea 14 /
Снимка 14

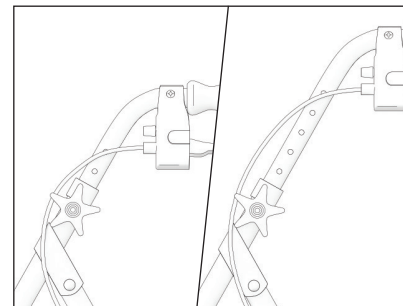

Slika 15 / Ábra 15 / Imaginea 15 /
Снимка 15



Slika 16 / Ábra 16 / Imaginea 16 /
Снимка 16



HR**SIMBOLI**

U ovim uputama za uporabu upozorenja su prikazana simbolima. Simboli upozorenja popraćeni su naslovom koji označava ozbiljnost opasnosti ili osnovne informacije.



Navode se osnovne informacije, preporuke te informacije za učinkovitu upotrebu bez problema.



UPOZORENJE / OPREZ - označava da je oprez nužan prilikom upotrebe uređaja. Označava kako trenutna situacija zahtijeva pozornost rukovatelja ili rukovatelj treba poduzeti određenu radnju kako bi se izbjegle neželjene posljedice.

Pozor! Ovaj simbol se koristi za iznimno važne dijelove koji se odnose na vašu sigurnost. Pogledajte upute za upotrebu.

SIGURNOSNE INFORMACIJE**UPOZORENJE**

Hodalica (rolator) prikladna je samo za jednu osobu.

**OPREZ**

Budite svjesni opasnosti u svom okruženju, kao što su uska vrata, stepenice, kućanski aparati, dječje igračke itd. Nemojte posezati za predmetima koji su dalje od dosega vaše ruke.

**UPOZORENJE**

Zabranjeno je pušiti ili biti u blizini plamena kada koristite hodalicu (rolator).



UPOZORENJE

Hodalica (rolator) nije namijenjena da je koriste slijepe osobe.



OPREZ

Na nagibu koristite sporije brzine. Ne premašujte maksimalni nagib. Ne koristite pomične stepenice. Ne vozite unatrag na kosini.



OPREZ

Opasnost od pričepljenja prstiju. Uvijek postoji opasnost od prignječenja, npr. prstiju ili ruku, u pokretnim dijelovima hodalice (rolatora).



UPOZORENJE

Zabranjeno je premašiti maksimalno sigurno opterećenje rolator.



OPREZ

Prilikom raspakiranja pazite da ne uhvatite prste između žbica i vilica.



UPOZORENJE

Prilikom upotrebe hodalice (rolatora), istovremeno koristite obje kočnice i tako spriječite okretanje neblokiranog kotača što može izazvati pad hodalice.

OPĆENITO

UVOD

Upute za uporabu sadrže važne informacije kako rukovati proizvodom. Kako bi se osigurala sigurnost prilikom upotrebe proizvoda, pažljivo pročitajte upute za uporabu i pridržavajte se sigurnosnih uputa.

GIGAS hodalica (rolator) na 4 kotača je naprava za hodanje koja se može koristiti u zatvorenom i na otvorenom prostoru te je savršena za kompenzaciju i poboljšanje ograničene sposobnosti hodanja.

UVOD

Zahvaljujemo se na povjerenju koje ste ukazali tvrtki Kid-Man®. Svaki proizvod pregledan je u tvornici i preuzet je u besprijeckornom stanju. Želimo vam puno uspjeha i nadamo se da će hodalica (rolator) UAB Kasko grupe I Kid-Man® pozitivno utjecati na vaš svakodnevni život.

JAMSTVO

Izdajemo jamstvo koje traje 24 mjeseca od dana kupnje. Bilo kakva neovlaštena preinaka izvršena bez odobrenja proizvođača poništiti će jamstvo. Ovo uključuje premašivanje maksimalne težine korisnika te neodgovarajuću upotrebu proizvoda. Jamstvo vrijedi samo s ispravno popunjenim jamstvenim listom. UAB Kasko grupa I Kid-Man® (u daljnjem tekstu proizvođač) nakon što je od kupca primila reklamirani proizvod u roku od 4 tjedna odlučuje hoće li rješenje problema biti obuhvaćeno jamstvom. Ako nije obuhvaćeno jamstvom, a kupac se slaže, tada će proizvođač riješiti problem ako je to moguće. Sve troškove, uključujući troškove transporta, snosit će kupac. Popravak pod jamstvom ne produžuje jamstvo.

OGRANIČENJE ODGOVORNOSTI

Proizvođač ne prihvaća nikakvu odgovornost za štetu koja proizlazi zbog:

- ne pridržavanja uputa za uporabu;
- neispravne upotrebe;
- uobičajenog trošenja i habanja;
- neispravnog sastavljanja ili podešavanja kupca ili tehničkih izmjena koje je izvršila treća strana;
- upotreba neodobrenog pribora treće strane umjesto odobrenog pribora proizvođača;
- neovlaštene izmjene i/ili upotreba neprikladnog rezervnog dijela.

STANDARDI I DIREKTIVE

Hodalica (rolator) na 4 kotača u skladu je sa zahtjevima:

- a) UREDBOM (EU) 2017/745 EUROPSKOG PARLAMENTA I VIJEĆA od 5. travnja 2017. o medicinskim proizvodima, izmjenom Direktive 2001/83/EZ, Uredbe (EZ) br. 178/2002 i Uredbe (EZ) br. 1223/2009 i stavljanju izvan snage Direktive Vijeća 90/385/EEC i 93/42/EEC.
- b) (ISO 11199-2:2021) Pomagala za rukovanje objema rukama - Zahtjevi i metode ispitivanja - 2. dio: hodalice (rolatori) (ISO 11199-2:2021) EN ISO 11199-2:2021.

VIJEK TRAJANJA

Očekivani vijek trajanja je 5 (pet) godina, uz pretpostavku svakodnevne uporabe proizvoda te u skladu sa sigurnosnim uputama, uputama za održavanje i ako se koristi za predviđenu namjenu kako je navedeno u ovim uputama za uporabu.

Nakon toga hodalicu (rolator) na 4 kotača treba reciklirati. Ne odlažite hodalicu (rolator) s drugim komunalnim otpadom (pogledajte poglavlje „ZBRINJAVANJE“).

INFORMACIJE O PROIZVOĐAČU

Proizvođač: UAB „Kasko grupa“ (registrirani zaštitni znak (žig) Kid-Man®)

Adresa A.Vivulskio 12D, Vilnius, Litva,

Telefon +370 5 265 0000

E-pošta info@kid-man.com

Internetske stranice www.kid-man.com

INFORMACIJE O PROIZVODU

Proizvod: **HODALICA (ROLATOR) NA 4 KOTAČA**

Model: **GIGAS**

REF: **01-3530**

PREDVIĐENA NAMJENA I INDIKACIJE

HODALICA (ROLATOR) NA 4 KOTAČA GIGAS je naprava za hodaње koja se može koristiti u zatvorenom i na otvorenom prostoru te je savršena za kompenzaciju i poboljšanje ograničene sposobnosti hodaња.

i Ova hodalica (rolator) na 4 kotača treba odgovarati vašem specifičnom zdravstvenom stanju.

KONTRAINDIKACIJE

Nema poznatih kontraindikacija kada se hodalica (rolator) na 4 kotača koristi u skladu sa svojom namjenom.

PREDVIĐENI KORISNICI

HODALICA (ROLATOR) NA 4 KOTAČA GIGAS namijenjena je za kompenzaciju i poboljšanje mobilnosti osobe s ograničenom sposobnosti hodaња s maksimalnim kapacitetom težine od 135 kg.



UPOZORENJE

Opasnost od nezgoda. Zabranjeno je premašiti maksimalno sigurno opterećenje hodalice (rolatora) na 4 kotača.



OPREZ

Druge osobe mogu koristiti hodalicu (rolator) na 4 kotača. Kako bi to omogućili prvo trebate temeljito očistiti i dezinficirati hodalicu (rolator) na 4 kotača. Zatim, sve dijelove hodalice (rolatora) na 4 kotača treba provjeriti ovlaštenu servisera i to opće stanje, istrošenost te ih po potrebi popraviti.

OZNAKA PROIZVODA

Identifikacijska oznaka pričvršćena je na okvir hodalice (rolatora) na 4 kotača (pogledajte Sliku).

1. Proizvod
2. Model
3. Maksimalno opterećenje
4. Proizvođač / kontakt podaci
5. Datum proizvodnje
6. UDI šifra / šifra serijskog broja (SN)
7. CE oznaka
8. Pogledajte upute za upotrebu

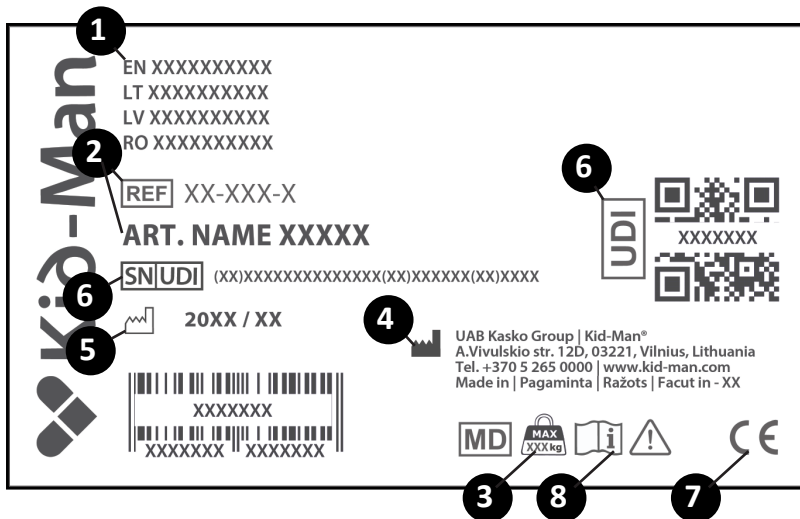

SADRŽAJ PAKIRANJA

Hodalica (rolator) na 4 kotača GIGAS dostavlja se u kartonskom pakiranju i spremna je za upotrebu. Nakon raspakiranja, po mogućnosti sačuvajte kartonsku ambalažu. Možda će vam zatrebati kasnije za skladištenje ili za povrat pomagala. Nakon primitka pošiljke provjerite je li oštećena tijekom transporta.

Sadržaj pakiranja:

1. 1 x sklopiva hodalice (rotator)
2. 1 x naslon za leđa
3. 2 x okretna ručka (i više pojednosti) za sklapanje hodalice (rolatora)
4. 1 x torba
5. Upute za uporabu

i Ako primijetite znakove oštećenja, molimo da o tome odmah obavijestite prijevozniku tvrtku.

i Molimo provjerite sadržaj paketa i ako neki od dolje navedenih dijelova nedostaje, obratite se svom lokalnom prodavaču.

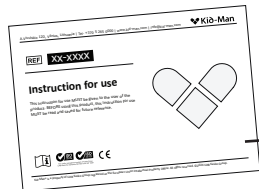
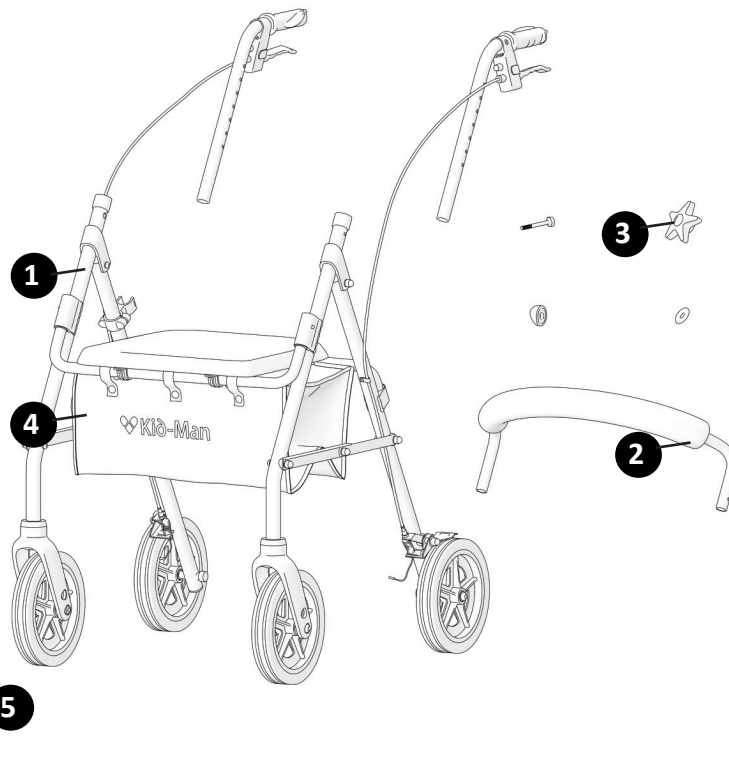

DIJELOVI I FUNKCIJE

Pregled

1. Ručka
2. Kočnica
3. Hvatište ručke podesive visine
4. Okvir
5. Stražnji kotač
6. Okretni kotačić
7. Torba
8. Kabel kočnice
9. Sjedalo
10. Naslon za leđa

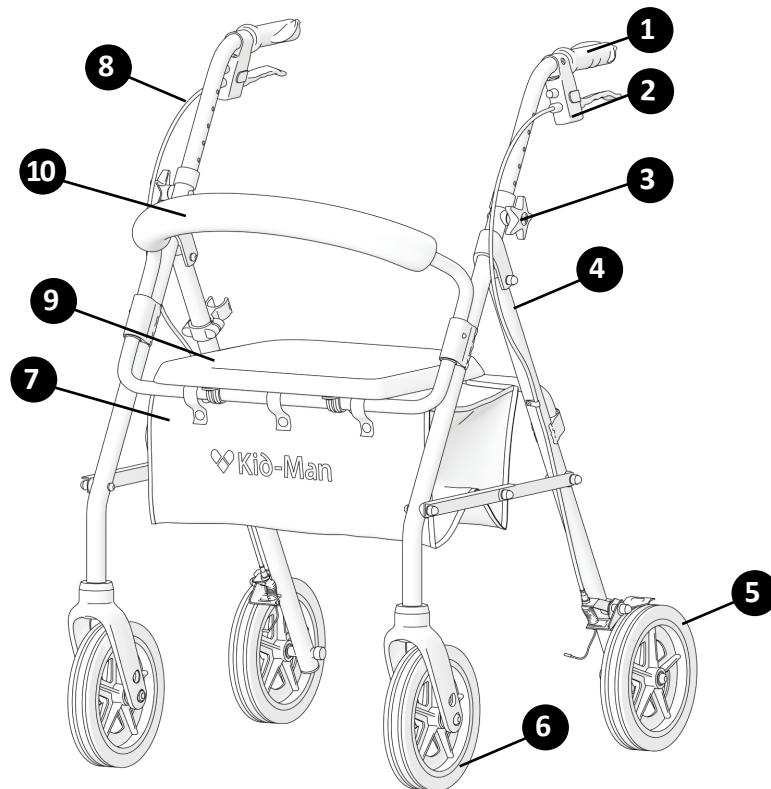

SKLAPANJE I RASKLAPANJE HODALICE (ROLATORA)

- Za rasklapanje hodalice (rolatora) (Slika 1 - 2):
 - 1) Stavite hodalicu (rolator) na 4 kotača ispred sebe;
 - 2) Rukama rasklopite sjedalo;
 - 3) Uхватите металну руčku kroz dno košare i gurnite je prema dolje dok se hodalice (rolator) ne rasklopi.
- Sklapanje hodalice (rolatora) na 4 kotača (Slika 3, Slika 2):
 - 1) Stavite hodalicu (rolator) na 4 kotača ispred sebe;
 - 2) Rukama sklopите sjedalo;
 - 3) Uхватите металну руčku kroz dno košare i podignite je prema gore dok se hodalice (rolator) ne sklopi.



UPOZORENJE

Opasnost od prignječenja prsta prilikom sklapanja ili rasklapanja hodalice (rolatora) na 4 kotača!

SJEDANJE NA HODALICU (ROLATOR)

Pripazite je li aktivirana parkirna kočnica hodalice (rolatora) prije nego što sjednete na sjedalo hodalice (rolatora). Kada sjednete, pripazite i stavite noge između stražnjih kotača (Slika 4).

TORBA KOJA VISI

Ako želite staviti tobru na hodalicu (rolator), tada trebate staviti rake oko okivra ispred i iznad ispod sjedala (Slika 6 - 7).

UKOVANJE



UPOZORENJE

Ne postoje položaji točaka namijenjenih za nošenje dodatnih opterećenja.

KOČENJE

Na učinkovitost kočnica može utjecati istrošenost kotača. Zbog toga, redovito testirajte kočnice. Za željenu jačinu kočenja, podesite kočnice ručno, pomoću vijka na kućištu kočnice) ili pomoću odgovarajućeg alata (nije uključen) na kabelu kočnice (pogledajte Sliku 8).

UKOVANJE KOČNICAMA

Za aktiviranje kočnica, podignite poluge kočnice prema gore i držite ih tako (kako pokazuju strelice).
Za otpuštanje kočnice, pustite poluge (Slika 9).

Za aktiviranje parkirnih kočnica hodalice (rolatora) na 4 kotača, pritisnite poluge kočnice dok se ne blokiraju u donjem položaju, kako pokazuje strelica (Slika 10).



UPOZORENJE

Prije nego što se smjestite na sjedalo, provjerite jesu li kočnice aktivirane.

PODEŠAVANJE VISINE RUČKI

Koristite ručku podesive visine na lijevoj i desnoj strani hodalice (rolatora) na 4 kotača, otpustite ručku podesive visine tako da je okrenete u smjeru obrnutom od smjera kazaljke na satu.

Kada podesite ispravnu visinu ručki, zategnite ručke natrag okretanjem u smjeru kazaljke na satu. (Slika 11).



OPREZ

Pripazite i obje ručke podesite na isti položaj (Slika 12 - 13).

HODANJE

Kada hodate pomoću hodalice (rolatora) pripazite i hodajte uspravno, tako da hodalica (rolator) bude pored vašeg tijela. Tako ćete imati ispravni položaj tijela (Slika 14).



UPOZORENJE

Hodalica (rolator) prikladna je samo za jednu osobu.

ODRŽAVANJE

Kako biste osigurali siguran i pouzdan rad, redovito provodite sljedeće provjere i održavanje ili ih prepustite drugoj osobi. U nastavku ćete pronaći preporučeni raspored održavanja.

	Prije upotrebe	Jednom tjedno	Jednom mjesечно	Jednom godišnje
Provjerite jesu li kotači pravilno postavljeni		X		
Vizualna provjera		X		
Provjerite sklopivi mehanizam			X	
Provjerite kočnice	X		X	
Provjerite kotače			X	
Neka hodalicu (rolator) na 4 kotača pregleda ovlašteni zastupnik/trgovac				X



UPOZORENJE

Popravak, čišćenje ili podešavanje hodalice (rolatora) na 4 kotača treba obaviti ovlašteni serviser kada osoba ne sjedi na hodalici (rolatoru) na 4 kotača.

ČIŠĆENJE I DEZINFEKCIJA

Hodalicu (rolator) treba čuvati čistu i bez prašine. Ovo se može postići pomoću četke za čišćenje prašine ili vlažnom krpom i mlakim deterdžentom.

- Pijesak i morska voda mogu oštetiti ležajeve, a čelični dijelovi hodalice (rolatora) mogu zahrđati ako je površina oštećena. **i** Hodalicu (rolator) na 4 kotača izlažite pijesku i morskoj vodi samo tijekom kratkih razdoblja i očistite ih nakon svakog odlaska na plažu.

SKLADIŠTENJE

Proizvod se treba čuvati na suhom mjestu, podalje od izravnog sunčevog svjetla.

UVJETI OKRUŽENJA

Hodalicu (rolator) na 4 kotača čuvajte u sljedećim uvjetima:

- Raspon temperature -20°C to +40°C;
- Relativna vlažnost 20% do 75%;

PONOVNA UPOTREBA

Hodalica (rolator) na 4 kotača može se višekratno koristiti. Treba poduzeti sljedeće radnje: Čišćenje i dezinfekcija (pogledajte poglavlje „ČIŠĆENJE I DEZINFEKCIJA“). Provjera (pogledajte poglavlje „ODRŽAVANJE“).

Hodalica (rolator) treba biti prilagođena novom korisniku sukladno servisnoj dokumentaciji.

ZBRINJAVANJE

Budite ekološki osviješteni i pravilno zbrinite svoju hodalicu (rolator) na 4 kotača. Zbrinjavanje podliježe državnim i lokalnim propisima. Kako biste pravilno reciklirali hodalicu (rolator) na 4 kotača, kontaktirajte svoju lokalnu zajednicu, odlagalište ili naš servisni odjel.

TEHNIČKI PODACI

Maksimalno sigurno opterećenje	150 kg
Ukupna težina	8.3 kg
Visina hvatišta ručki (7 položaja)	82 - 95 cm
Ukupna širina	62 cm
Ukupna dužina	69 cm
Visina sjedala	56 cm
Širina između hvatišta ručki	43 cm
Veličina okretnog kotačića	20 x 3.2 cm

i Svi korišteni materijali su zaštićeni od korozije. Koristimo samo materijale i dijelove u skladu s Uredbom REACH.

NEZGODE

Svaku ozbiljnu nezgodu koja se dogodi u vezi s pomagalom treba prijaviti društvu UAB Kasko Group i Kid-Man® i nadležnom tijelu države članice u kojoj korisnik i/ili pacijent ima poslovni nastan.

Kontakti

UAB Kasko Group | Kid-Man® (registrirani zaštitni znak (žig) Kid-Man®)

Adresa A.Vivulskio 12D, Vilnius, Litva,

Telefon +370 5 265 0000

E-pošta info@kid-man.comInternetske stranice www.kid-man.com

SZIMBÓLUMOK

Ebben a használati útmutatóban a figyelmeztetéseket szimbólumok jelzik. A figyelmeztető szimbólumok felcímkézettek, melyek jelzik a veszély mértékét vagy az alapinformációkat.



Alapinformációkat, javaslatokat és fontos információkat tartalmaz a probléma-mentes használathoz.



FIGYELMEZTETÉS / ÓVINTÉZKEDÉS – jelzi, hogy óvatosság szükséges az eszköz használatakor. Jelzi, hogy az aktuális helyzetben a használó figyelme szükséges vagy valamilyen cselekvés szükséges nem várt következmény elkerüléséhez.

Figyelem! Ez a jelzés nagyon fontos biztonsági információkat tartalmaz. Kérjük ellenőrizze a használati útmutatót.

BIZTONSÁGI INFORMÁCIÓK

**FIGYELMEZTETÉS**

A rollátort csak egy személy használhatja.

**ÓVINTÉZKEDÉS**

Figyeljen a környezete veszélyeire, mint vékony ajtónyílás, lépcső, háztartási eszközök, gyerekjátékok stb. Ne nyújtózkodjon ki a rollátorról.

**FIGYELMEZTETÉS**

Rollátor használata közben tilos a dohányzás, vagy nyílt láng közelsége.



FIGYELMEZTETÉS

A rollátort vakok nem használhatják.



ÓVINTÉZKEDÉS

Használja lassan egyenlőtlen, illetve meredek felületen. A megadott dőlésszögön túl ne mozgítsa el az eszközt. Soha ne menjen tolatva lejtőn. Ne menjen háttal ellentétes irányban egy lejtőn.



ÓVINTÉZKEDÉS

Megvághatja ujjait. Mindig fennáll a veszélye annak, hogy például az ujjai vagy a karjai bekerülnek a rollátor mozgó részeibe.



FIGYELMEZTETÉS

Tilos a termék maximális biztonsági terhelhetőségét meghaladni.



ÓVINTÉZKEDÉS

Kicsomagolásakor, figyeljen a sérülés veszélyre, melyet ujjai üllők vagy villák közé kerülésekor valósulhat meg.



FIGYELMEZTETÉS

A rollátor használatakor, mindkét féket egyszerre használja megelőzve ezzel a le nem fékezett kerék kicsavarodását, és a rollátor használójának elesését.

ÁLTALÁNOS

BEVEZETŐ

Ez a használati útmutató fontos információkat tartalmaz a termék kezelésével kapcsolatban. Az eszköz biztonságos használata érdekében figyelmesen olvassa el a használati útmutatót és kövesse a biztonsági előírásokat. GIGAS 4 kerekes rollátor egy mozgó eszköz bel- és kültéri használatra kompenzálva, illetve fejlesztve a csökkentett járási képességet.

ELŐSZÓ

Köszönjük, hogy a Kid-Man®-ot választotta. Minden terméket ellenőrzünk a gyárban, és hibátlanul értékesítjük. Sok sikert kívánunk, és reméljük, hogy a UAB Kasko Group | Kid-Man® rollátor pozitívan befolyásolja majd mindennapjait.

GARANCIALEVÉL

A vásárlástól számított 24 hónapos garanciát biztosítunk termékeinkre. Bármilyen jogtalan módosítás, melyet a gyártó nem hagyott jóvá a garancia vagy a gyártó bármilyen egyéb kötelezettségének megszűnéséhez vezet. Beleértve a maximális terhelhetőség túllépését és a termék nem megfelelő használatát. Garancia csak a teljeskörűen kitöltött garancialevél függvényében igényelhető. UAB Kasko Group | Kid-Man® (ezután Gyártó) a kereskedőn keresztül visszaküldött terméket bevizsgálja és 4 héten belül dönt, hogy az eset garanciális-e. Amennyiben az eset nem garanciális, és a vásárló jóváhagyja a Gyártó, amennyiben lehetséges javítja a problémát. Minden költség, beleértve a szállítást is a vásárlót terheli. A garanciális javítás nem hosszabbítja meg a garancia időszakát.

FELELŐSSÉG KORLÁTOZÁSA

A Gyártó nem vállal felelősséget meghibásodásért, melyet:

- a használati útmutató be nem tartása;
- nem megfelelő használat okozott;
- természetes elhasználódás és eltépődés eredményezett;
- a vásárló általi helytelen összeállítás vagy beállítás okozott, vagy egy harmadik személy technikai változtatása eredményezett;
- nem a Gyártó kiegészítőinek használata okozott;
- jogtalan módosítások és/vagy nem megfelelő kiegészítő eszköz használata miatt történt.

NORMÁK ÉS ELŐÍRÁSOK

A 4-kerekes rollátor megfelel az alábbi előírásoknak:

- a) (EU) 2017/745 SZÁMÚ 2017. április 5-ei EURÓPAI PARLAMENT ÉS TANÁCS SZABÁLYOZÁSA egészségügyi eszközökről, módosítva a 2001/83/EC direktívát, az (EC) No 178/2002 és (EC) No 1223/2009 számú előírásokat, valamint hatályon kívül helyezve a Tanács 90/385/EEC és 93/42/EEC számú direktíváit.
- b) (ISO 11199-2:2021) Kézzel működtethető járást segítő eszközök – Elvárások és tesztelési módok – Második rész: Rollátorok (ISO 11199-2:2021) EN ISO 11199-2:2021.

HASZNÁLATI IDŐ

Az eszköz várható élettartama öt (5) év, amennyiben napi szinten a használati útmutatónak megfelelően, a biztonsági és karbantartási előírásokat betartva van használatban.

Ezután a 4-kerekes rollátor vissza kell adni. Ne dobja ki rollátorát az általános kukába (ld. az "ELTÁVOLÍTÁS" fejezetet).

INFORMÁCIÓ A GYÁRTÓRÓL

Gyártó: UAB „Kasko Group” (hivatalos márkanév Kid-Man®)

Cím A.Vivulskio 12D, Vilnius, Litvánia,

Telefon +370 5 265 0000

E-mail info@kid-man.com

Weboldal www.kid-man.com

INFORMÁCIÓ A TERMÉKRŐL

Termék: **4 KEREKES ROLLÁTOR**

Modell: **GIGAS**

REFERENCIA SZÁM: **01-3530**

KÍVÁNT CÉL ÉS JAVASLATOK

4-KEREKES ROLLÁTOR GIGAS rollátor egy mozgó eszköz bel- és kültéri használatra kompenzálva, illetve fejlesztve a csökkentett járási képességet.

i Ennek a 4-kerekes rollátornak tökéletesen illeszkednie kell az Ön egészségügyi állapotához.

ELLENJAVASLATOK

Nincs ismert ellenjavaslat a rollátor előírt használatával szemben.

CÉLKÖZÖNSÉG

GIGAS 4-KEREKES ROLLÁTOR egy járási képességeiben korlátozott maximum 135 kg-os ember mobilitását hivatott kompenzálni, illetve javítani.



FIGYELMEZTETÉS

Balesetveszély. Tilos a 4-kerekes rollátor maximális biztonsági terhelhetőségét meghaladni.



ÓVINTÉZKEDÉS

A 4-kerekes rollátor másoknak is átadható. Ebben az esetben, a 4-kerekes rollátor először alaposan le kell tisztítani és fertőtleníteni. Majd minden a 4-kerekes rollátor elemét egy jogosult szolgáltató által le kell ellenőriztetni az általános állapot felmérése céljából, amennyiben elhasználódás vagy hiba található, azt javítani kell.

TERMÉK CÍMKE

A termékazonosító címke a 4-kerekes rollátor vázán található (ld. Ábra).

1. Termék
2. Modell
3. Maximális terhelhetőség
4. Gyártó / kapcsolat
5. Gyártási dátum
6. UDI/ SN(Sorozatszám) kód
7. CE jelzés
8. Használati útmutató és tanácsok

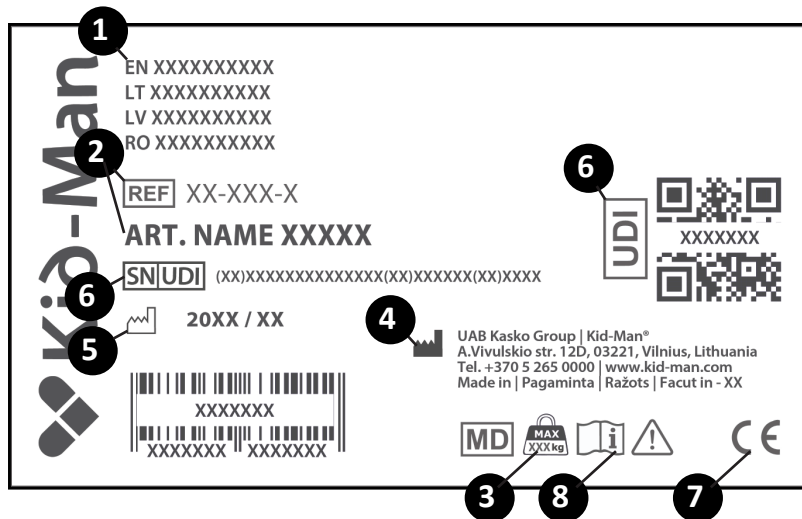

A CSOMAG TARTALMA

A 4-kerekes rollátor GIGAS használatra készen egy kartondobozban kerül kiszállításra. Kicsomagolás után kérjük, amennyiben lehetséges, őrizze meg a kartondobozt. Szüksége lehet rá később tárolásra vagy az eszköz visszaszolgáltatásakor. A csomag átvételekor kérjük, ellenőrizze, hogy az nem sérült-e meg a szállítás közben.

A csomag tartalma:

1. 1 x összehajtott rollátor
2. 1 x háttámla
3. 2 x gomb (és egyéb elemek) a rollátor összeszereléséhez
4. 1 x táska
5. Használati útmutató

i Amennyiben sérülés nyomát látja, kérjük jelezze a szállító cégnek azonnal.

i Kérjük ellenőrizze a csomag tartalmát, és amennyiben bármelyik az alábbi részek közül hiányzik, vegye fel a kapcsolatot a helyi kereskedővel.

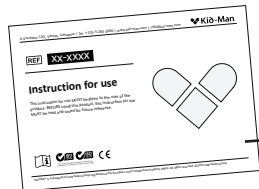
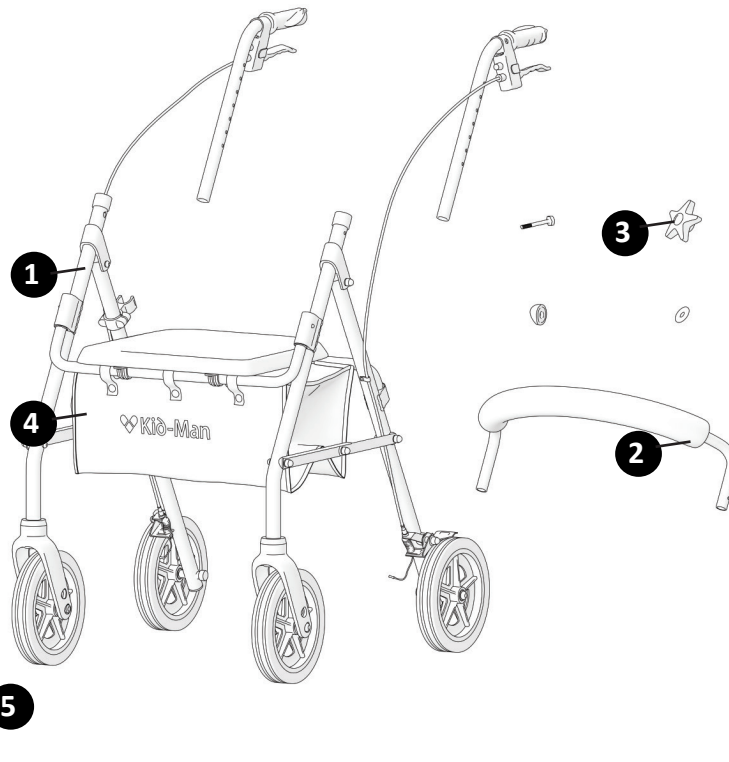

RÉSZEK ÉS FUNKCIÓK

Áttekintés

1. Kar
2. Fék
3. A kar magasságbeállító gombja
4. Keret
5. Hátsó kerék
6. Görgő
7. Táska
8. Fékvezeték
9. Ülés
10. Háttámla

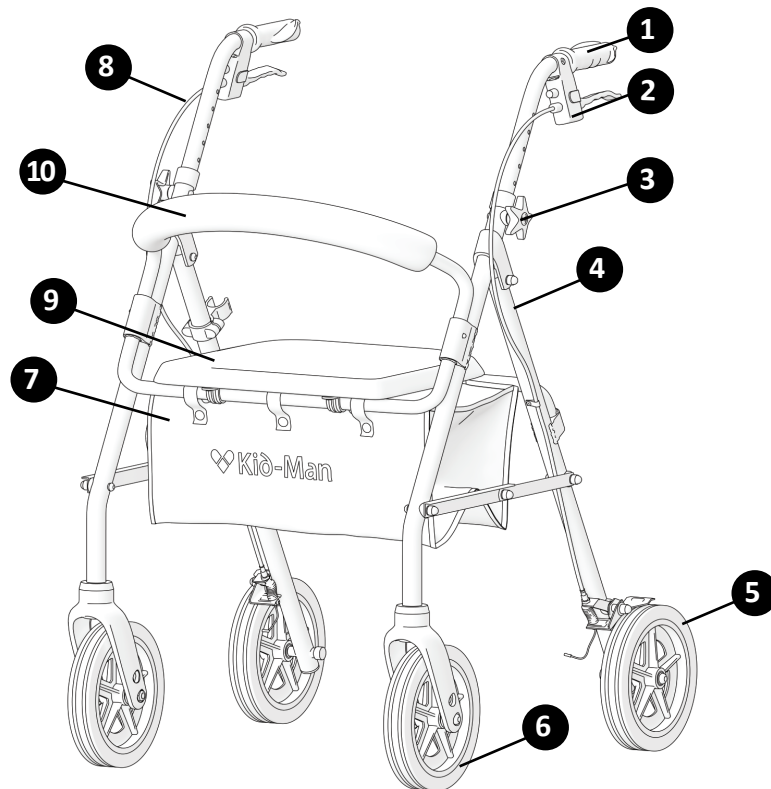

A ROLLÁTOR SZÉT- ÉS ÖSSZEHAJTÁSA

- A 4-kerekes rollátor kinyitásához (Kép 1 - 2):
 - 1) Helyezze el a 4-kerekes rollátort magával szemben;
 - 2) Kezével nyissa fel az ülő részt;
 - 3) Fogja meg a fém kart a kosár alján keresztül, és nyomja lefelé, míg a rollátor szép nem nyílik.
- A 4-kerekes rollátor összehajtásához (Ábra 3, Ábra 2):
 - 1) Helyezze el a 4-kerekes rollátort magával szemben;
 - 2) Kezével nyissa fel az ülő részt;
 - 3) Fogja meg a fém kart a kosár alján keresztül, és húzza felfelé, amíg a rollátor összehajtódik.



FIGYELMEZTETÉS

Ujja becsípődhet a 4-kerekes rollátor szét- vagy összehajtásakor!

ROLLÁTORON ÜLÉS

Bizonyosodjon meg róla, hogy a rollátor parkoló fékje be van húzva, amikor a rollátora székrészére ül. Amikor leül, kérjük, győződjön meg róla, hogy talpai a két hátsó kerék között van (Ábra 4).

TÁSKA FELAKASZTÁSA

Ahhoz, hogy táskát helyezzen a rollátorra, szíjakat szükséges a vázon keresztül húzni a szék előtt és a hátánál alul (Ábra 6 - 7).

MŰKÖDÉS



FIGYELMEZTETÉS

További súlyok szállítására a rollátor semelyik pontján nincs lehetőség.

FÉKEZÉS

A kerekek kopása befolyásolhatja a fékek hatékonyságát. Ezért ellenőrizze a féket rendszeresen. Az ideális fékerősség biztosításához igazítsa a féket akár kézzel a fékház csavarjánál vagy a megfelelő (a csomagban nem tartalmazott) eszközzel a fékvezetéken (ld. Ábra 8).

A FÉKEK HASZNÁLATA

A fékek aktiválásához, emelje meg a fékkarokat és tartsa őket így (a nyíllal jelzett módon).

A fék elengedéséhez, engedje el a karokat (Ábra 9).

A 4-kerekes rollátor fékjeinek rögzítéséhez (parkoló pozícióban tartásához) nyomja le a fékkarokat, amíg be nem kattannak, és a lenti pozícióban maradnak, ahogy a nyíl mutatja (Ábra 10).



FIGYELMEZTETÉS

Mielőtt leül a rollátor szék részére bizonyosodjon meg róla, hogy a fékek rögzített pozícióban vannak.

A KAROK MAGASSÁGÁNAK BEÁLLÍTÁSA

A 4-kerekes rollátor bal és jobb oldalán lévő magasságbeállító gombok használatához csavarja el azokat az órajárásával ellentétes irányba. A karok helyes magasságának beállítása után tekerje vissza a magasságbeállító gombokat az órajárásával megegyező irányba csavarással. (Ábra 11).



ÓVINTÉZKEDÉS

Bizonyosodjon meg róla, hogy mindkét kar azonos pozícióban van (Ábra 12 - 13).

SÉTA

Amikor rollátorával sétál győződjön meg róla, hogy egyenes háttal az eszközhöz közel állva sétál. A helyes testtartást biztosítja Önnek (Ábra 14).



FIGYELMEZTETÉS

A rollátort csak egy személy használhatja.

KARBANTARTÁS

A biztonság és a megbízható használat érdekében az alábbi ellenőrzési és karbantartási folyamatokat rendszeresen valósítsa meg, vagy csináltassa meg valaki mással. Alább javasolt karbantartási tervezetet talál.

	Használat előtt	Egyszer egy héten	Egyszer egy hónapban	Egyszer egy évben
Ellenőrizze, hogy a kerekek megfelelően vannak-e rögzítve		X		
Vizuális ellenőrzés		X		
Ellenőrizze az összehajtási műveletet			X	
Ellenőrizze a fékeket	X		X	
Tisztítsa le a kerekeket			X	
Ellenőriztesse a 4-kerekes rollátort egy hivatalos kereskedővel				X



FIGYELMEZTETÉS

Javítás, tisztítás vagy a 4-kerekes rollátor beállítását hivatalos szerelőnek úgy kell megvalósítania, hogy használja senki az eszközt.

TISZTÍTÁS ÉS FERTŐTLENÍTÉS

A terméket tisztán és portalanul kell tárolni. Ez megoldható porszívóval vagy nedves ronggyal és enyhe tisztítóval.

- Homok és tengervíz károsíthatja a rollátor csapágycsúcsait, és a fémrészek rozsdásodhatnak, amennyiben a felszín megsérül. Amennyiben rövid ideig a 4-kerekes rollátort homok és tengervíz éri, tisztítsa le minden parti út után.

TÁROLÁS

A terméket száraz helyen kell tárolni távol közvetlen napsütéstől.

KÖRNYEZETI KONDÍCIÓK

Tárolja a 4-kerekes rollátort az alábbi kondíciók mellett:

- Hőmérséklet: -20°C és +40°C;
- Relatív páratartalom: 20% - 75%;

ÚJRA-HASZNÁLAT

A 4-kerekes rollátor alkalmas újra használatra. A következő lépéseket kell megtenni:

Tisztítás és fertőtlenítés (ld. "TISZTÍTÁS ÉS FERTŐTLENÍTÉS" fejezet).

Vizsgálat (ld. "KARBANTARTÁS" fejezet).

A 4-kerekes rollátort be kell állítani az új használó igényeinek megfelelően a használati dokumentációnak megfelelően.

ELTÁVOLÍTÁS

Legyen környezettudatos, és megfelelően intézkedjen 4-kerekes rollátoráról. Használja a nemzeti és helyi szabályzatoknak megfelelően. A 4-kerekes rollátor megfelelő újrahasznosításához kérjük, vegye fel a kapcsolatot a helyi önkormányzattal, hulladékkezelő szolgáltatóval vagy az illetékes szolgáltatási osztállyal.

SPECIALIZÁCIÓ

Maximális biztonsági terhelés	150 kg
Teljes tömeg	8.3 kg
A fogantyúk magassága (7 pozíció)	82 - 95 cm
Teljes szélesség	62 cm
Teljes hosszúság	69 cm
Ülés magasság	56 cm
A fogantyúk távolsága	43 cm
A görgő mérete	20 x 3.2 cm

i Minden használt anyag korróziótól védett. Mi csak REACH megfelelő anyagokat és összetevőket használunk.

BALESETEK

Bármilyen komoly balesetet, mely az eszközzel kapcsolatosan történt, jelenteni kell a UAB Kasko Group | Kid-Man®-nak és a használó és/vagy beteg tagállamának megfelelő szervnek.

Kapcsolat

UAB Kasko Group | Kid-Man® (hivatalos márka Kid-Man®)

Cím A.Vivulskio 12D, Vilnius, Litvánia,

Telefon +370 5 265 0000

E-mail info@kid-man.com

Weboldal www.kid-man.com



RO

SIMBOLURI

În aceste instrucțiuni de utilizare, avertismentele sunt indicate prin simboluri. Simbolurile de avertizare sunt însoțite de un titlu care indică gravitatea pericolului sau informații de bază.

i

Oferă informații de bază, recomandări și informații pentru o utilizare eficientă și fără probleme.



AVERTISMENT / ATENȚIE - pentru a indica faptul că este necesară prudența la utilizarea dispozitivului. pentru a indica faptul că situația actuală necesită conștientizarea operatorului sau acțiunea acestuia pentru a evita consecințele nedorite.

Atenție! Acest semn este utilizat pentru părți foarte importante care privesc siguranța dumneavoastră. Vă rugăm să vă uitați la instrucțiunile de utilizare.

INFORMAȚII PRIVIND SIGURANȚA

**AVERTISMENT**

Rollatorul cu 4 roți este adecvat doar pentru o singură persoană.

**ATENȚIE**

Fiți atenți la pericolele din mediul înconjurător, cum ar fi ușile înguste, treptele, aparatele electrocasnice, jucăriile copiilor etc. Nu întindeți mâna pentru a lua obiecte mai departe decât se întinde brațul dumneavoastră.

**AVERTISMENT**

Este interzis fumatul sau apropierea de flăcări, folosind un rollator cu 4 roți.



AVERTISMENT

Rollatorul cu 4 roți nu este destinat utilizării de către nevăzători.



ATENȚIE

Folosiți viteze reduse pe pante. Nu depășiți panta maximă indicată. Nu folosiți scările rulante. Nu dați înapoi pe o pantă.



ATENȚIE

Risc de a obține degete prinse. TExistă întotdeauna riscul ca, de exemplu, degetele sau brațele, să fie prinse în părțile mobile ale rollatorului cu 4 roți.



AVERTISMENT

Este interzisă depășirea sarcinii maxime de siguranță a produsului.



ATENȚIE

În timpul despachetării, fiți atenți la riscul de rănire în cazul în care vă prindeți degetele între spițe și furcă.



AVERTISMENT

Atunci când utilizați un rollator cu 4 roți, folosiți ambele frâne simultan pentru a împiedica roata nefrânată să se răsucescă și să provoace căderea utilizatorului.

GENERALITĂȚI

INTRODUCERE

Această instrucțiune de utilizare conține informații importante privind manipularea produsului. Pentru a asigura siguranța la utilizarea produsului, citiți cu atenție instrucțiunile de utilizare și respectați instrucțiunile de siguranță.

Cadrul de mers GIGAS cu 4 roți este un dispozitiv de mers pe jos pentru utilizare în interior și în exterior, perfect pentru compensarea și, respectiv, îmbunătățirea capacității limitate de mers pe jos.

PREFAȚĂ

Vă mulțumim pentru încrederea arătată în Kid-Man®. Fiecare produs este verificat în fabrică și a plecat de la noi în stare impecabilă. Vă dorim mult succes și sperăm că cadrul de mers UAB Kasko Group | Kid-Man® va avea un impact pozitiv asupra vieții dumneavoastră de zi cu zi.

GARANȚIE

Oferim o garanție de 24 de luni de la data achiziției. Orice modificări neautorizate efectuate fără aprobarea producătorului vor face ca răspunderea să fie nulă. Aceasta include depășirea sarcinilor maxime de utilizare și utilizarea produsului în mod necorespunzător. Garanția este valabilă numai cu cardul de garanție completat în totalitate. UAB Kasko Group | Kid-Man® (denumit în continuare producător), după ce primește articolul revendicat de la cumpărător în termen de 4 săptămâni, decide dacă problema este tratată în garanție. În cazul în care problema nu este tratată în garanție și clientul este de acord, Producătorul, dacă este posibil, remediază problema. Toate costurile, inclusiv costurile de transport, trebuie să fie acoperite de către client. Reparația în garanție nu extinde garanția.

LIMITAREA RĂSPUNDERII

Producătorul nu își asumă nicio răspundere pentru daunele care rezultă din:

- Nerespectarea Instrucțiunii de utilizare;
- Utilizare incorectă;
- Uzură naturală;
- Asamblarea sau configurarea incorectă de către cumpărător sau modificări tehnice ale unei terțe părți;
- Utilizarea de accesorii terțe neaprobate în locul accesoriilor aprobate de Producător;
- Modificări neautorizate și/sau utilizarea unei piese de schimb necorespunzătoare.

STANDARDE SI REGULAMENTE

Cadrul de mers cu 4 roți respectă cerințele:

- a) REGULAMENTULUI (UE) 2017/745 AL PARLAMENTULUI EUROPEAN ȘI AL CONSILIULUI din 5 aprilie 2017 privind dispozitivele medicale, de modificare a Directivei 2001/83/CE, Regulamentului (CE) nr. 178/2002 și Regulamentului (CE) nr. 1223/2009 și de abrogare a Directivelor Consiliului 90/385/CEE și 93/42/CEE.
- b) (ISO 11199-2:2021) Produse de asistență pentru mersul manipulat de ambele brațe. Cerințe și metode de încercare. Partea 2: Rollatoare (ISO 11199-2:2021) EN ISO 11199-2:2021.

DURATA DE VIAȚĂ

Durata de viață preconizată este de 5 (cinci) ani, presupunând că produsul este utilizat zilnic și în conformitate cu instrucțiunile de siguranță, instrucțiunile de întreținere și utilizarea în condiții de siguranță, menționate în aceste instrucțiuni de utilizare. După aceea, cadrul de mers cu 4 roți trebuie reciclat. Nu-l aruncați la gunoiul comun (a se vedea capitolul "ELIMINAREA").

INFORMAȚII DESPRE PRODUCĂTOR

Producător: UAB „Kasko Group” (marca înregistrată Kid-Man®)
Adresa A.Vivulskio 12D, Vilnius, Lituania,
Telefon +370 5 265 0000
E-mail info@kid-man.com
Site web www.kid-man.com

INFORMAȚII DESPRE PRODUS

Produs: **CADRU DE MERS CU 4 ROȚI**

Model: **GIGAS**

REF: **01-3530**

SCOPUL PRECONIZAT ȘI INDICAȚII

CADRUL DE MERS CU 4 ROȚI GIGAS este un dispozitiv de mers pe jos pentru utilizare în interior și în exterior, perfect pentru compensarea și îmbunătățirea, respectiv a capacității limitate de mers.

i Acest cadru de mers cu 4 roți trebuie să se adapteze la starea dumneavoastră de sănătate specifică.

CONTRAINDICAȚII

Nu se cunosc contraindicații cunoscute, atunci când se utilizează cadrul de mers cu 4 roți conform destinației.

UTILIZATORI VIZAȚI

CADRUL DE MERS CU 4 ROȚI GIGAS este destinat să compenseze și să îmbunătățească mobilitatea unei persoane cu o capacitate de mers limitată, cu o greutate maximă de 135 kg.



AVERTIZARE

Risc de accidente. Este interzisă depășirea încărcăturii maxime de siguranță a cadrului de mers cu 4 roți.



ATENȚIE

Cadrul de mers cu 4 roți este adecvat pentru a fi utilizat de alte persoane. Pentru a face acest lucru, acesta trebuie mai întâi curățat și dezinfectat temeinic. Apoi, toate componentele trebuie să fie verificate de către un distribuitor de service autorizat în ceea ce privește starea generală, uzura și vor fi reparate dacă este necesar.

ETICHETA PRODUSULUI

Eticheta de identificare este atașată de structura cadrului de mers cu 4 roți (vezi Imaginea).

1. Produs
2. Model
3. Sarcina maximă
4. Producător / date de contact
5. Data fabricației
6. Codul UDI / SN
7. Marcaj CE
8. Consultați instrucțiunile de utilizare

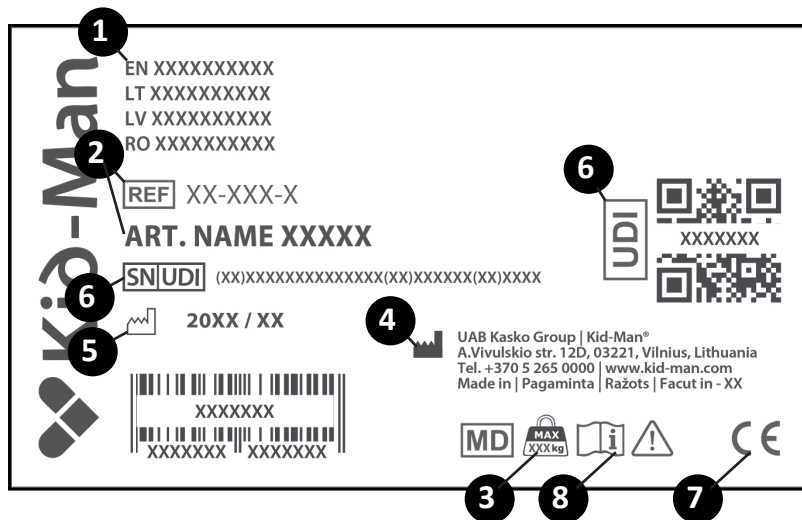

CONȚINUTUL PACHETULUI

Cadrul de mers cu 4 roți GIGAS este livrat într-un ambalaj de carton și este gata de utilizare. După despachetare, vă rugăm să păstrați ambalajul de carton, dacă este posibil. Este posibil să aveți nevoie de acesta ulterior pentru depozitare sau pentru returnarea dispozitivului.

Odată ce ați primit coletul, vă rugăm să verificați dacă nu este deteriorat în timpul transportului.

Conținutul pachetului:

1. 1 x cadru de mers pliat
2. 1 x spătar
3. 2 x buton (și mai multe detalii) pentru asamblarea rollatorului
4. 1 x geantă
5. Instrucțiuni de utilizare

i Dacă observați semne de deteriorare, vă rugăm să anunțați compania de transport în același timp.

i Vă rugăm să verificați conținutul pachetului și, în cazul în care lipsește oricare dintre piesele de mai jos, luați legătura cu dealerul local.

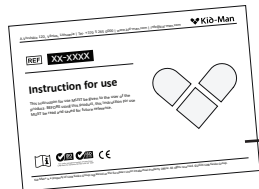
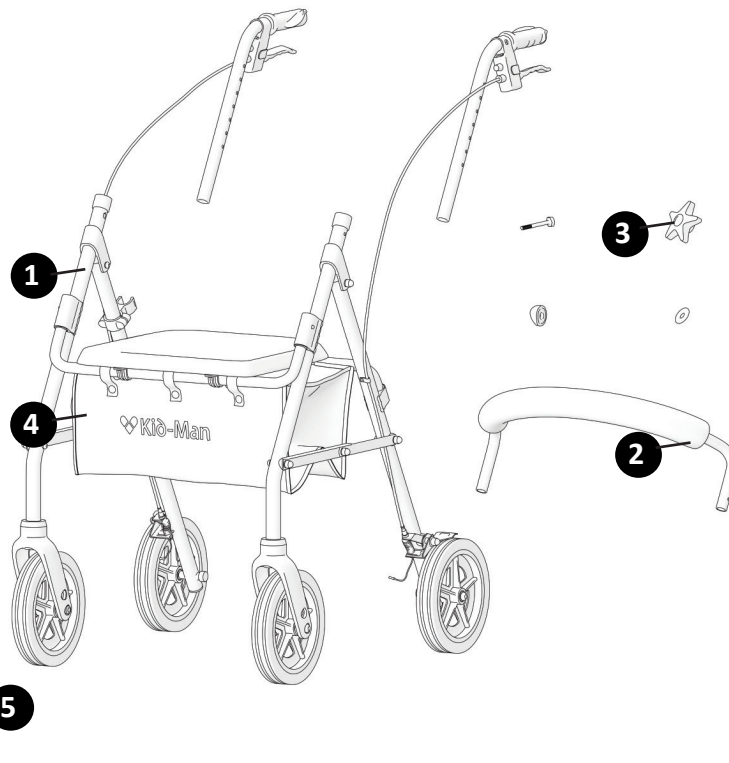

COMPONENTE ȘI FUNCȚII

Prezentare generală

1. Mâner
2. Frână
3. Buton reglabil pe înălțime pentru mâner
4. Structură
5. Roata din spate
6. Rotiță
7. Geantă
8. Sârmă de frână
9. Scaun
10. Spătar

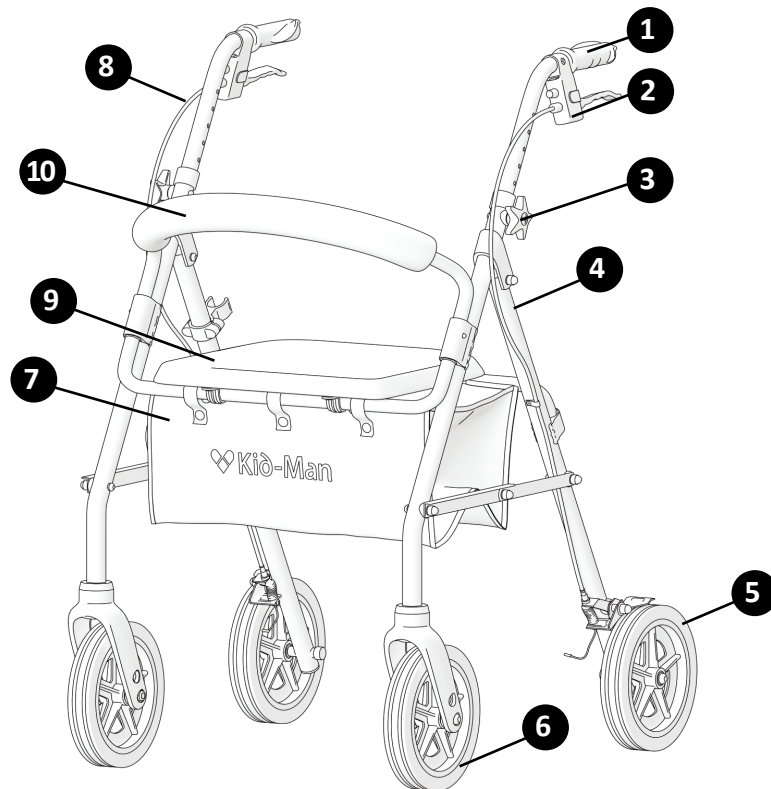

DEPLIEREA ȘI PLIEREA CADRULUI DE MERS

- Pentru a deschide rolator cu 4 roți (Imaginea 1 - 2):
 - 1) Poziționați rollatorul cu 4 roți în fața dvs.;
 - 2) Cu mâinile deschideți scaunul în sus;
 - 3) Apucați maneta metalică prin partea inferioară a coșului și împingeți-o în jos, asigurați-vă că rollatorul se desface.
- Pentru a plia rollatorul cu 4 roți (Imaginea 3, Imaginea 2):
 - 1) Poziționați rollatorul cu 4 roți în fața dvs.;
 - 2) Cu mâinile deschideți scaunul în sus;
 - 3) Apucați maneta metalică prin partea inferioară a coșului și ridicați-o până când rollatorul se îndoaie.



AVERTISMENT

Pericol de prindere a degetului în timp ce pliați sau desfaceți cadrul de mers cu 4 roți!

AȘEZAREA PE UN CADRU DE MERS

Asigurați-vă că cadrul de mers este pe frâna de parcare setată înainte de a vă așeza pe scaunul ACESTUIA. Când vă așezați, asigurați-vă că picioarele se află între roțile din spate (Imaginea 4).

AGĂȚAREA GENȚII

Pentru a pune geanta pe rollator, trebuie să puneți curele peste cadru în fața și spatele scaunului (Imaginea 6 - 7).

UTILIZARE



AVERTISMENT

Nu există poziții de puncte destinate să suporte sarcini suplimentare.

FRÂNARE

Eficiența frânelor poate fi afectată de abraziunea roților. Prin urmare, testați frânele în mod regulat. Pentru a obține puterea de frânare dorită, reglați frâna fie manual la șurubul de pe carcasa frânei, fie cu unealta adecvată (nu este inclusă) pe firul de frână (a se vedea Imaginea 8).

PENTRU ACȚIONAREA FRÂNELOR

Pentru a activa frânele, ridicați manetele de frână în sus și mențineți-le acolo (așa cum indică săgeata).
Pentru a elibera frânele, eliberați manetele (Imaginea 9).

Pentru a cupla frânele de parcare ale cadrului de mers cu 4 roți, apăsați manetele de frână până când se blochează și rămâne în poziția în jos, așa cum este indicat de săgeată (Imaginea 10).



AVERTISMENT

Înainte de a vă așeza pe scaun, asigurați-vă că frânele sunt cuplate.

REGLAREA ÎNĂLȚIMII MÂNERELOR

Folosind butonul de reglare a înălțimii de pe partea stângă și dreaptă a rollatorului cu 4 roți, eliberați butonul de reglare a înălțimii rotindu-le în sens invers acelor de ceasornic. După ce ați setat înălțimea corectă a mânerelor, strângeți înapoi butonul de reglare a înălțimii prin rotirea în sensul acelor de ceasornic. (Imaginea 11).



ATENȚIE

Asigurați-vă că ambele mâneri sunt așezate în aceeași poziție (Imaginea 12 - 13).

MERS

Când mergeți cu cadrul de mers, asigurați-vă că mergeți în poziție verticală, cu cadrul de mers lângă corp. Acesta vă va oferi postura corectă a corpului (Imaginea 14).



AVERTISMENT

Cadrul de mers este adecvat doar pentru o singură persoană.

ÎNTREȚINERE

Pentru a asigura o funcționare sigură și fiabilă, efectuați în mod regulat următoarele verificări și lucrări de întreținere sau încredințați-le unei alte persoane. Mai jos veți găsi programul de întreținere recomandat.

	Înainte de utilizare	O dată pe săptămână	O dată pe lună	O dată pe an
Verificați dacă roțile sunt așezate corect		X		
Control vizual		X		
Verificați mecanismul de pliere			X	
Verificați frânele	X		X	
Curățați roțile			X	
Solicitați verificarea cadrului de mers cu 4 roți de către un dealer autorizat				X



AVERTISMENT

Reparația, curățarea sau reglarea cadrului de mers cu 4 roți trebuie efectuate de către o persoană autorizată în timp ce persoana nu este așezată sau nu folosește cadrul de mers cu 4 roți.

CURĂȚARE ȘI DEZINFECȚIE

Ar trebui să fie păstrate curat și fără praf. Acest lucru se poate face cu o cârpă umedă și detergent ușor.

i Nisipul și apa de mare pot deteriora rulmenții, iar piesele de oțel ale cadrului de mers pot rugini dacă suprafața este deteriorată.

În cazul în care cadrul de mers cu 4 roți este expus la nisip și apă de mare pentru perioade scurte de timp, curățați-l după fiecare ieșire la plajă.

DEPOZITARE

Produsul trebuie depozitat într-un mediu uscat, ferit de lumina directă a soarelui.

CONDIȚII DE MEDIU

Păstrați cadrul de mers cu 4 roți în următoarele condiții:

- Limitare de temperatură -20°C până la +40°C;
- Umiditate relativă 20% până la 75%;

REUTILIZARE

Cadrul de mers cu 4 roți este adecvat pentru reutilizare. Trebuie luate următoarele măsuri:

Curățare și dezinfectie (vezi capitolul „CURĂȚARE ȘI DEZINFECȚIE”).

Inspecție (a se vedea capitolul „ÎNTREȚINERE”).

Cadrul de mers cu 4 roți trebuie adaptat pentru noul utilizator în conformitate cu documentația de service.

ELIMINARE

Fiți conștienți de protecția mediului și aruncați în mod corespunzător cadrul de mers cu 4 roți. Eliminarea este supusă reglementărilor naționale și locale. Pentru a recicla în mod corespunzător cadrul de mers cu 4 roți, vă rugăm să contactați comunitatea locală, unitatea de eliminare a deșeurilor sau departamentul nostru de service.

SPECIFICAȚIE

Sarcina maximă de siguranță	150 kg
Greutate totală	8.3 kg
Înălțimea mânerelor (7 poziții)	82 - 95 cm
Lățimea totală	62 cm
Lungimea totală	69 cm
Înălțimea scaunului	56 cm
Lățimea dintre mânere	43 cm
Dimensiunea roții	20 x 3.2 cm

i Toate materialele utilizate sunt protejate împotriva coroziunii. Utilizăm numai materiale și componente conforme cu REACH.

INCIDENTE

Orice incident grav care a avut loc în legătură cu dispozitivul trebuie raportat la UAB Kasko Group | Kid-Man® și la autoritatea competentă a statului membru în care este stabilit utilizatorul și/sau pacientul.

Contacte

UAB Kasko Group | Kid-Man® (marcă înregistrată Kid-Man®)

Adresa A.Vivulskio 12D, Vilnius, Lituania,

Telefon +370 5 265 0000

E-mail info@kid-man.com

Site web www.kid-man.com



СИМВОЛИ

В тази инструкция за употреба предупрежденията са обозначени със символи. Предупредителните символи са придружени от заглавие, което показва сериозността на опасността или основна информация.



Дава основна информация, препоръки и информация за ефективна и безпроблемна употреба.



ПРЕДУПРЕЖДЕНИЕ/ВНИМАНИЕ – за да се покаже, че е необходимо внимание при работа с устройството. Да се посочи, че текущата ситуация изисква информираност на оператора или действие на оператора, за да се избегнат нежелани последствия.

Внимание! Този знак се използва за много важни части, свързани с вашата безопасност. Погледнете инструкциите за експлоатация.

ИНФОРМАЦИЯ ЗА БЕЗОПАСНОСТ

**ПРЕДУПРЕЖДЕНИЕ**

Ролаторът е подходящ само за един човек.

**ВНИМАНИЕ**

Внимавайте за опасности в заобикалящата ви среда, като тесни врати, стъпала, домакински уреди, детски играчки и т.н. Не посягайте към предмети по-далеч от ръката ви.

**ПРЕДУПРЕЖДЕНИЕ**

Забранява се пушенето и близостта до пламъци, докато се използва ролатора.



ПРЕДУПРЕЖДЕНИЕ

Ролаторът не е предназначен за използване от незрящи.



ВНИМАНИЕ

Използвайте бавни скорости по наклони. Не превишавайте посочения максимален градиент. Не използвайте ескалатори. Не се движете на заден надолу по наклон.



ВНИМАНИЕ

Риск от захващане на пръстите. Винаги има риск да захванете, напр. пръсти или ръце, в движещите се части на ролатора.



ПРЕДУПРЕЖДЕНИЕ

Забранено е превишаването на максимално безопасното натоварване на продукта.



ВНИМАНИЕ

Докато разпоковате, имайте предвид риска от нараняване от захващане на пръстите ви между спичите и вилката.



ПРЕДУПРЕЖДЕНИЕ

Когато използвате ролатор, използвайте и двете спирачки едновременно, за да предотвратите усукване на колелото без спирачки и падане на потребителя на ролатора.

ОБЩА ЧАСТ

ВЪВЕДЕНИЕ

Тази инструкция за употреба съдържа важна информация за боравенето с продукта. За да осигурите безопасност при използване на продукта, прочетете внимателно инструкцията за употреба и следвайте инструкциите за безопасност. Ролаторът GIGAS с 4 колела е уред за ходене за вътрешна и външна употреба, идеален за компенсирание и съответно подобряване на ограничената способност за ходене.

УВОДНИ БЕЛЕЖКИ

Благодарим ви за доверието, оказано на Kid-Man®! Всеки продукт е фабрично проверен и ни остави в безупречно състояние. Пожелаваме ви много успех и се надяваме ролатора UAB Kasko Group | Kid-Man® да има положително въздействие върху ежедневието ви.

ГАРАНЦИЯ

Издаваме гаранция от 24 месеца от датата на закупуване. Всички неразрешени модификации, извършени без одобрението на производителя, ще направят отговорността невалидна. Това включва превишаване на максималните потребителски натоварвания и използване на продукта по неправилен начин. Гаранцията е валидна само при напълно попълнена гаранционна карта. Компанията UAB Kasko Group | Kid-Man® (наричана по-нататък „Производител“) след получаване на заявен артикул от купувача в рамките на период от 4 седмици решава дали проблемът се третира в рамките на гаранцията. Ако проблемът не е покрит от гаранцията и клиентът се съгласи, производителят, ако е възможно, коригира проблема. Всички разходи, включително разходите за транспорт, трябва да бъдат поети от клиента. Гаранционният ремонт не удължава гаранцията.

ОГРАНИЧЕНИЯ НА ОТГОВОРНОСТТА

Производителят не поема отговорност за щети, произтичащи от:

- неспазване на инструкцията за употреба;
- неправилно използване;
- естествено износване;
- неправилно сглобяване или настройка от купувача или технически модификации на трета страна;
- използването на неодобрени аксесоари на трета страна вместо одобрени аксесоари на производителя;
- неоторизирани модификации и/или използване на неподходяща резервна част.

СТАНДАРТИ И РЕГЛАМЕНТИ

Ролаторът с 4 колела отговаря на изискванията на:

а) РЕГЛАМЕНТ (ЕС) 2017/745 НА ЕВРОПЕЙСКИЯ ПАРЛАМЕНТ И НА СЪВЕТА от 5 април 2017 година за медицинските изделия, за изменение на Директива 2001/83/ЕО, Регламент (ЕО) № 178/2002 и Регламент (ЕО) № 1223/2009 и за отмяна на директиви 90/385/ЕИО и 93/42/ЕИО на Съвета.

б) (ISO 11199-2:2021) Помощни продукти за ходене, управлявани с двете ръце – Изисквания и методи за изпитване – Част 2: Ролатори (ISO 11199-2:2021) EN ISO 11199-2:2021.

ЕКСПЛОАТАЦИОНЕН СРОК

Очакваният експлоатационен живот е 5 (пет) години, при условие че продуктът се използва ежедневно и в съответствие с инструкциите за безопасност, инструкциите за поддръжка и предназначението, посочено в настоящата инструкция за употреба.

След това ролаторът с 4 колела трябва да бъде рециклиран. Не изхвърляйте ролатора заедно с обикновените отпадъци (вижте глава „ИЗХВЪРЛЯНЕ“).

ИНФОРМАЦИЯ ЗА ПРОИЗВОДИТЕЛЯ

Производител: UAB „Kasko Group“ (регистрирана търговска марка Kid-Man®)

Адрес A.Vivulskio 12D, Вилнюс, Литва,

Телефон +370 5 265 0000

Имейл info@kid-man.com

Уебсайт www.kid-man.com

ИНФОРМАЦИЯ ЗА ПРОДУКТА

Продукт: **РОЛАТОР С 4 КОЛЕЛА**

Модел: **GIGAS**

РЕФ: **01-3530**

ПРЕДНАЗНАЧЕНИЕ И ПОКАЗАНИЯ

РОЛАТОРЪТ GIGAS С 4 КОЛЕЛА е уред за ходене за вътрешна и външна употреба, идеален за компенсирани и съответно подобряване на ограничената способност за ходене.

i Този ролатор с 4 колела трябва да отговаря на вашето специфично здравословно състояние.

ПРОТИВОПОКАЗАНИЯ

Не са известни противопоказания при използване на ролатора с 4 колела по предназначение.

ЦЕЛЕВИ ПОТРЕБИТЕЛИ

РОЛАТОРЪТ GIGAS С 4 КОЛЕЛА е предназначен да компенсира и подобри мобилността на лице с ограничена способност за ходене с максимално тегло до 135 kg.



ПРЕДУПРЕЖДЕНИЕ

Риск от злополуки. Забранено е превишаването на максимално безопасното натоварване на ролатора с 4 колела.



ВНИМАНИЕ

Ролаторът с 4 колела е подходяща за използване от други лица. За тази цел ролаторът с 4 колела трябва първо да бъде добре почистен и дезинфекциран. След това всички компоненти на ролатора с 4 колела трябва да бъдат проверени от оторизиран сервизен представител за общо състояние, износване и да бъдат ремонтирани, ако е необходимо.

ЕТИКЕТ НА ПРОДУКТА

Идентификационният етикет е прикрепен към рамката на ролатора с 4 колела (вижте Снимката).

1. Продукт
2. Модел
3. Максимално натоварване
4. Производител/информация за контакт
5. Дата на производство
6. Код на UDI/SN (сериен номер)
7. Маркировка CE
8. Консултирайте се с инструкциите за употреба

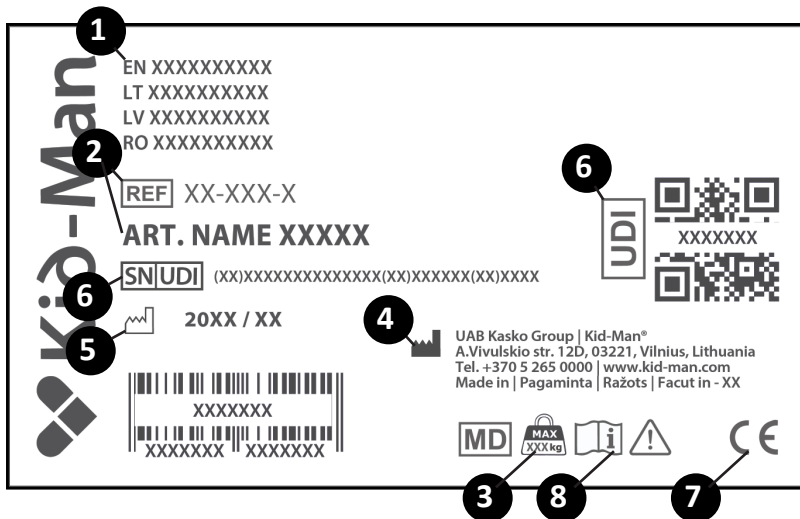

СЪДЪРЖАНИЕ НА ОПАКОВКАТА

Ролаторът GIGAS с 4 колела се доставя в картонена опаковка и е готов за употреба. След разопаковането запазете картонената опаковка, ако е възможно. Може да ви потрябва по-късно за съхранение или за връщане на уреда.

След получаване на пратката, проверете дали не е повредена по време на транспортирането.

Съдържание на опаковката:

1. 1 x сгънат ролатор
2. 1 x облегалка
3. 2 x копче за регулиране на височината на дръжката
4. 1 x чанта
5. Инструкцията за употреба

i Ако видите признаци на повреда, уведомете транспортната компания по същото време.

i Проверете съдържанието на пакета и ако някоя от частите по-долу липсва, свържете се с местния търговски представител.

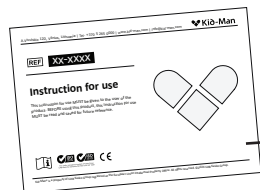
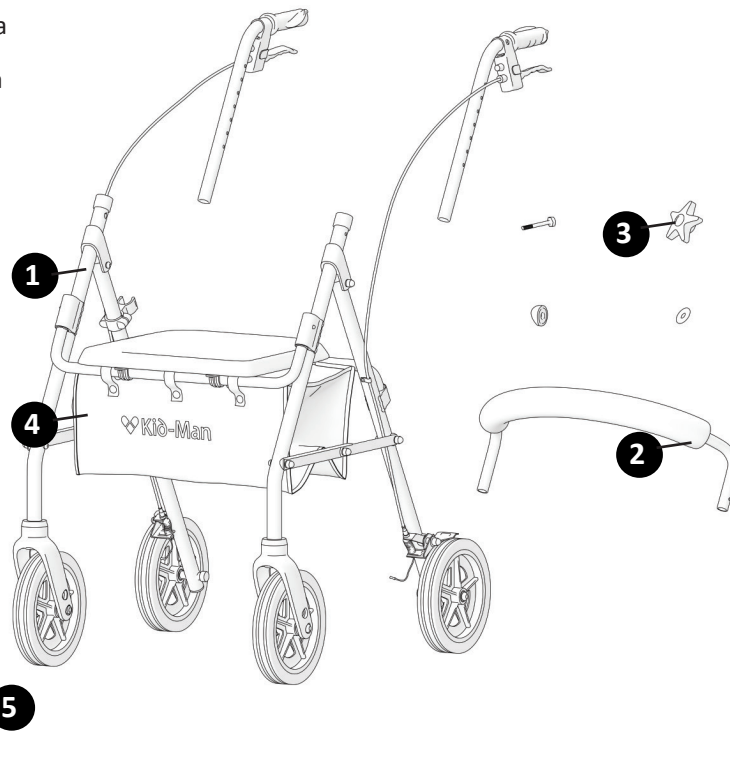

КОМПОНЕНТИ И ФУНКЦИИ

Общ преглед

1. Дръжка
2. Спирачка
3. Копче за регулиране на височината на дръжката
4. Рамка
5. Задно колело
6. Колелце
7. Чанта
8. Жило на спирачката
9. Седалка
10. Облегалка

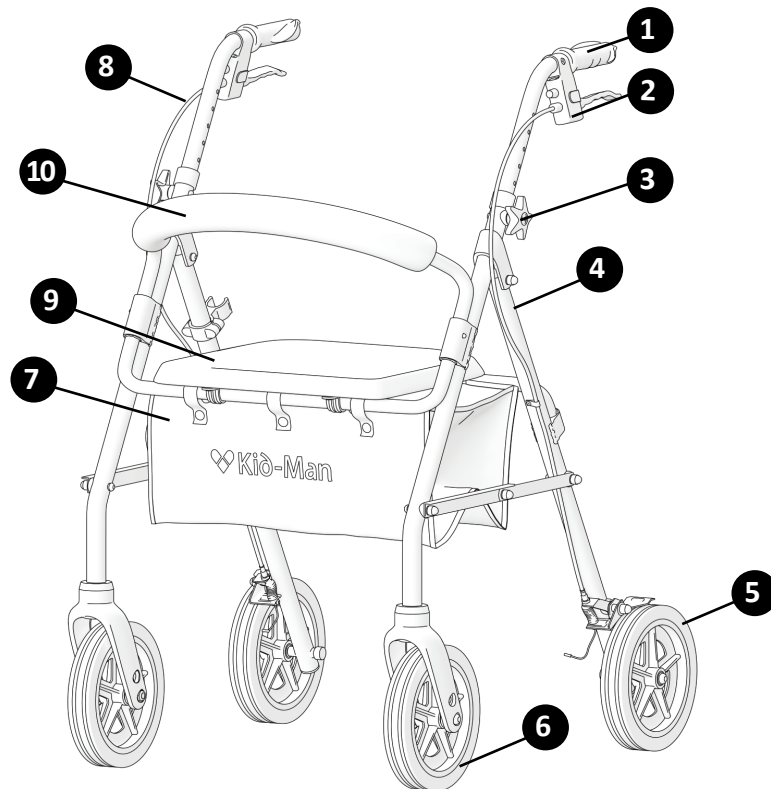

РАЗГЪВАНЕ И СГЪВАНЕ НА РОЛАТОРА

- За да разгънете ролатора с 4 колела (Снимка 1 - 2):
 - 1) Поставете ролатора с 4 колела пред вас;
 - 2) С ръцете си отворете седалката нагоре;
 - 3) Хванете металния лост през дъното на кошницата и го натиснете надолу, уверете се, че ролатора се разгъва.
- За да сгънете ролатора с 4 колела (Снимка 3, Снимка 2):
 - 1) Поставете ролатора с 4 колела пред вас;
 - 2) С ръцете си отворете седалката нагоре;
 - 3) Хванете металния лост през долната част на кошницата и го повдигнете нагоре, докато ролатора се сгъне.



ПРЕДУПРЕЖДЕНИЕ

Съществува опасност да прищипете пръста си, докато сгъвате или разгъвате ролатора с 4 колела!

СЯДАНЕ ВЪРХУ РОЛАТОРА

Уверете се, че ролаторът е поставен на ръчна спирачка, преди да седнете на седалката на ролката. Когато седате, уверете се, че краката ви са между задните колела (Снимка 4).

ОКАЧВАЩА СЕ ЧАНТА

За да поставите чанта на ролатора, трябва да поставите ремъци върху рамката отпред и отзад под седалката (Снимка 6 - 7).

ЕКСПЛОАТАЦИЯ



ПРЕДУПРЕЖДЕНИЕ

Няма позиции на точки, предназначени да носят допълнителни товари.

СПИРАЧКА

Ефективността на спирачките може да бъде повлияна от износването на колелата. Затова проверявайте редовно спирачките. За желаната сила на спирачката регулирайте спирачката ръчно на винта на корпуса на спирачката или с подходящия инструмент (не е включен) върху жилото на спирачката (вижте фигура 8).

ЗА ЗАДЕЙСТВАНЕ НА СПИРАЧКИТЕ

За да активирате спирачките, повдигнете спирачните лостове нагоре и ги задръжте там (както е показано със стрелката).
За да освободите спирачките, отпуснете лостовете (Снимка 9).

За да задействате ръчните спирачки на ролатора с 4 колела, натиснете спирачните лостове, докато се заключи и остане в долно положение, както е показано със стрелката (Снимка 10).



ПРЕДУПРЕЖДЕНИЕ

Преди да седнете на седалката си, уверете се, че спирачките са включени.

ADJUSTING THE HEIGHT OF THE HANDLES

Като използвате копчето за регулиране на височината от лявата и дясната страна на ролатора с 4 колела, освободете копчето за регулиране на височината, като ги завъртите обратно на часовниковата стрелка. След като настроите правилната височина на дръжките, затегнете отново копчето за регулиране на височината, като го завъртите по посока на часовниковата стрелка. (Снимка 11).



ВНИМАНИЕ

Уверете се, че и двете дръжки са поставени в една и съща позиция (Снимка 12 - 13).

ХОДЕНЕ

Когато ходите с ролатора, уверете се, че ходите изправени, а ролаторът е близо до тялото ви. Той ще ви осигури правилната стойка на тялото (Снимка 14).



ПРЕДУПРЕЖДЕНИЕ

Ролаторът е подходящ само за един човек.

ТЕХНИЧЕСКО ОБСЛУЖВАНЕ

За да осигурите безопасна и надеждна работа, извършвайте редовно описаните по-долу проверки и поддръжка или ги оставете да се извършват от друго лице. По-долу ще намерите препоръчителен график за техническо обслужване.

	Преди употреба	Веднъж седмично	Веднъж месечно	Веднъж годишно
Проверете дали колелата са поставени правилно		X		
Визуална проверка		X		
Проверете механизма за сгъване			X	
Проверете спирачките	X		X	
Почистете колелата			X	
Ролаторът с 4 колела трябва да бъде проверен от оторизиран представител				X



ПРЕДУПРЕЖДЕНИЕ

Ремонтът, почистването или регулирането на ролатора с 4 колела трябва да се извършват от оторизиран сервиз, докато в ролатора с 4 колела не седи човек или не го използва.

ПОЧИСТВАНЕ И ДЕЗИНФЕКЦИЯ

Трябва да се поддържа чист и без прах. Това може да стане с кърпа за прах или влажна кърпа и неагресивен почистващ препарат.

i Пясъкът и морската вода може да повредят лагерите, а стоманените части на ролатора може да ръждясват, ако повърхността е повредена.

Ако ролаторът с 4 колела е изложен на пясък и морска вода за кратки периоди, почиствайте го след всяко ходене до плажа.

СЪХРАНЕНИЕ

Продуктът трябва да се съхранява на сухо място, далеч от пряка слънчева светлина.

УСЛОВИЯ НА ОКОЛНАТА СРЕДА

Дръжте ролатора с 4 колела при следните условия:

- Ограничение на температурата -20°C до +40°C;
- Относителна влажност 20% до 75%;

ПОВТОРНА УПОТРЕБА

Ролаторът с 4 колела е подходящ за повторна употреба. Трябва да се предприемат следните действия:

Почистване и дезинфекция (вижте глава „ПОЧИСТВАНЕ И ДЕЗИНФЕКЦИЯ“).

Проверка (вижте глава „ТЕХНИЧЕСКО ОБСЛУЖВАНЕ“).

Ролаторът с 4 колела трябва да бъде адаптиран за новия потребител в съответствие със сервизната документация.

ИЗХВЪРЛЯНЕ

Бъдете наясно с околната среда и изхвърлете ролатора с 4 колела правилно. Изхвърлянето подлежи на национални и местни разпоредби. За правилно рециклиране на ролатора с 4 колела се свържете с местната общност, съоръжението за изхвърляне или нашия сервизен отдел.

СПЕЦИФИКАЦИЯ

Максимално безопасно натоварване	150 kg
Обща тегло	8.3 kg
Височина на дръжките (7 позиции)	82 - 95 cm
Обща ширина	62 cm
Обща дължина	69 cm
Височина на седалката	56 cm
Ширина между дръжките	43 cm
Размер на колелцето	20 x 3.2 cm

i Всички използвани материали са защитени от корозия. Използваме само съвместими с REACH материали и компоненти.





ИНЦИДЕНТИ

Всеки сериозен инцидент, възникнал във връзка с устройството, трябва да бъде докладван на UAB Kasko Group | Kid-Man® и на компетентния орган на държавата членка, в която е установен потребителят и/или пациентът.

Контакти
UAB Kasko Group | Kid-Man® (регистрирана търговска марка Kid-Man®)
Адрес A.Vivulskio 12D, Вилнюс, Литва,
Телефон +370 5 265 0000
Имейл info@kid-man.com
Уебсайт www.kid-man.com



JAMSTVENI LIST / GARANCIALEVÉL / CARD DE GARANȚIE / ГАРАНЦИОННА КАРТА

Naziv proizvoda Termék neve Denumirea produselor Име на продукт	Model Modell Model Модел	Datum kupnje (umetak) A vásárlás időpontja(melléklet) Data achiziției (a se introduce) Дата на закупуване (посочете)	Jamstveno razdoblje Garanciális időszak Perioada de garanție Гаранционен срок
 Hodalica (rolator) na 4 kotača  4 kerekes rollátor  Cadru de mers, 4 roți  Ролатор с 4 колела	GIGAS 01-3530		24 mjeseca hónap de luni месеца

Published by UAB Kasko Group | Kid-Man®

A. Vivulskio g. 12D, 03221 Vilnius, Lithuania
Tel. +370 5 265 0000 | www.kid-man.com | info@kid-man.com

Date 2019-03-18

Date of last update 2025-05-23

The quality management system of Kasko Group,
UAB meets the standards ISO 9001 and ISO 14001

Mjesto za serijski broj (SN) | UDI (jedinствени идентификатор proizvoda)

Az SN (Sorozatszám)/UDI helye

Loc pentru SN (Număr de serie) | UDI

Място за SN (сериен номер) | UDI

Vaš zastupnik
Forgalmazója
Dealerul dumneavoastră
Вашият представител