

# GIGAS

01-3530

## KETURRATĖ VAIKŠTYNĖ ROLLATORS AR 4 RITEŅIEM NELJARATTALINE RULĀTOR



**LT** Naudojimo instrukcijos  
**LV** Lietošanas instrukcija  
**EE** Kasutusjuhend



**LT** Šia naudojimo instrukciją PRIVALOMA pateikti gaminio naudotojui. PRIEŠ NAUDOJANT šį gaminį PRIVALOMA perskaityti naudojimo instrukciją ir išsaugoti ją, kad galėtumėte pasinaudoti ja ateityje.  
**LV** Ši lietošanas instrukcija ir OBLIGĀTI jāizsniedz pirms lietošanai. PIRMS pirms lietošanas šī lietošanas instrukcija ir OBLIGĀTI jāizlasa un jāsaugā turpmākai uzzinai.  
**EE** See kasutusjuhend TULEB anda toote kasutajale. ENNE selle toote kasutamist TULEB see kasutusjuhend läbi lugeda ja edaspidiseks kasutamiseks alles hoida.



LT

LV

EE

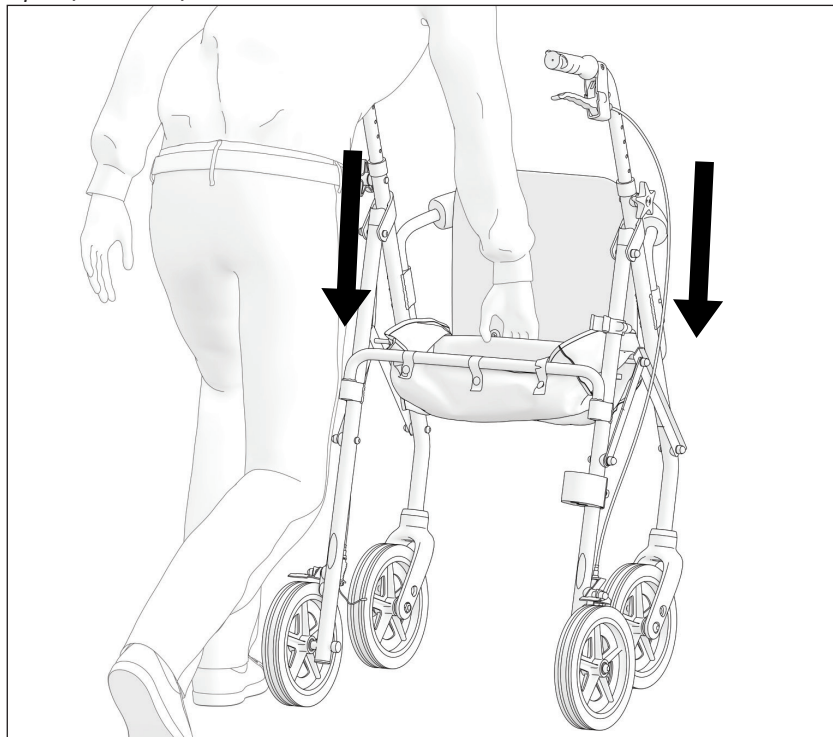
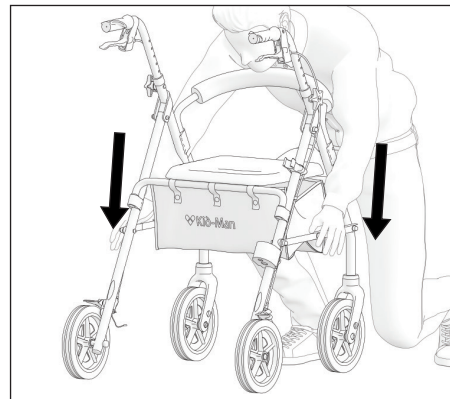
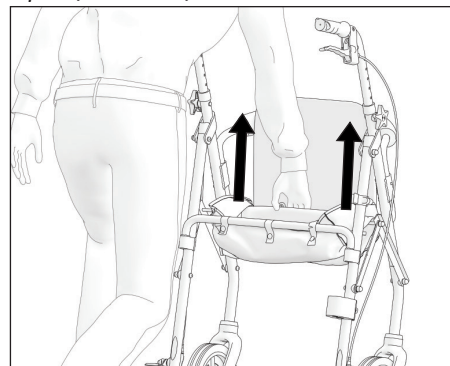
*1 pav. / 1. attēls / Joonis 1**2 pav. / 2. attēls / Joonis 2**3 pav. / 3. attēls / Joonis 3*



4 pav. / 4. attēls / Joonis 4

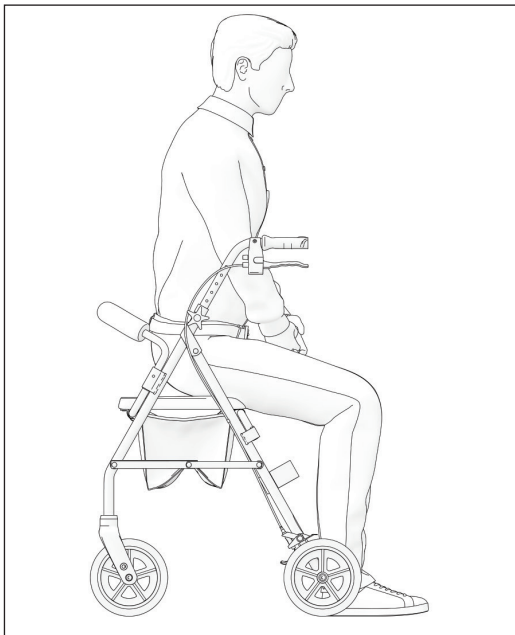

5 pav. / 5. attēls / Joonis 5

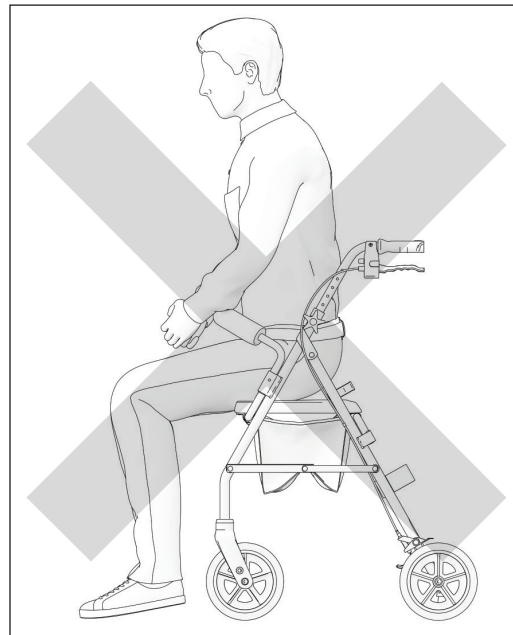

6 pav. / 6. attēls / Joonis 6

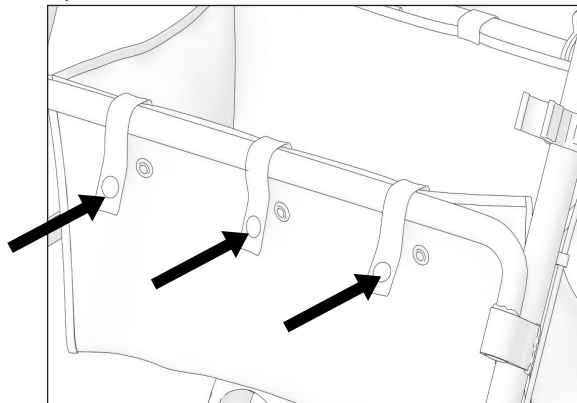

8 pav. / 8. attēls / Joonis 8

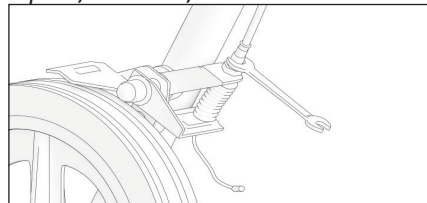

7 pav. / 7. attēls / Joonis 7

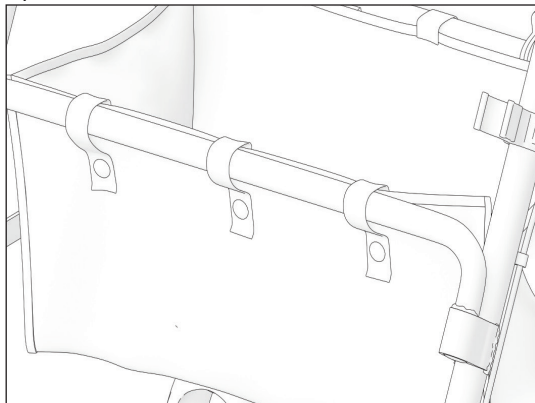

9 pav. / 9. attēls / Joonis 9

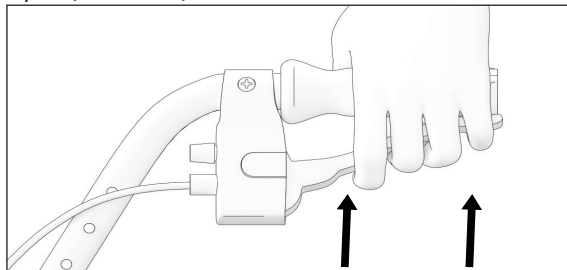

10 pav. / 10. attēls / Joonis 10

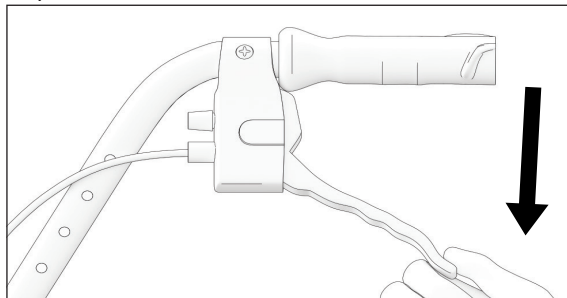

11 pav. / 11. attēls / Joonis 11

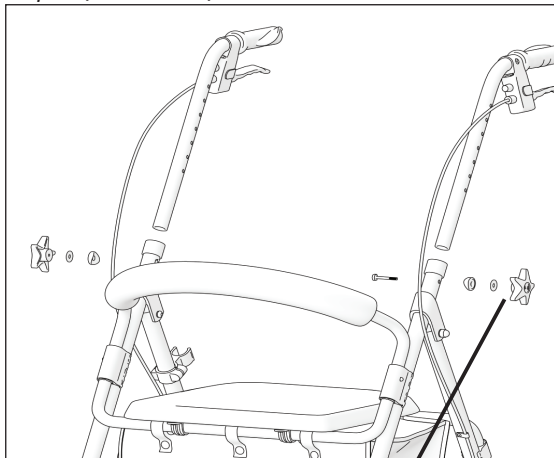

12 pav. / 12. attēls / Joonis 12

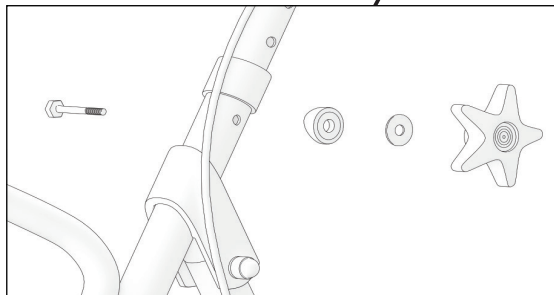

13 pav. / 13. attēls / Joonis 13

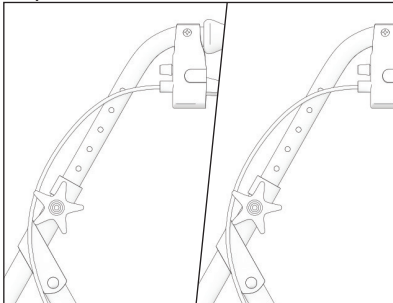

14 pav. / 14. attēls / Joonis 14

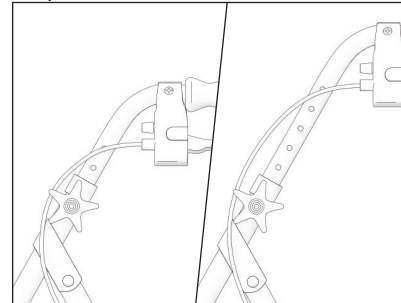

15 pav. / 15. attēls / Joonis 15



16 pav. / 16. attēls / Joonis 16



**LT****SIMBOLIAI**

Šioje naudojimo instrukcijoje įspėjimai žymimi simboliais. Kartu su įspėjamaisiais simboliais pateikiama antraštė, nurodanti pavojaus rimtumą arba pagrindinę informaciją.

**i**

Pateikiama pagrindinė informacija, rekomendacijos ir informacija apie efektyvų ir sklandų naudojimą.



**ĮSPĖJIMAS / ATSARGIAI** – nurodo, kad naudojant įrenginį reikia būti atsargiems. Taip pat nurodo, kad tam tikroje situacijoje naudotojas turi būti budrus arba imtis veiksmų, kad išvengtų nepageidaujamų pasekmių.

Dėmesio! Šis ženklas naudojamas labai svarbioms su jūsų sauga susijusioms dalims pažymėti. Peržiūrėkite naudojimo instrukciją.

**SAUGOS INFORMACIJA****ĮSPĖJIMAS**

Vaikštyne gali naudotis tik vienas asmuo.

**DĖMESIO**

Atkreipkite dėmesį į aplinkoje esančius pavojus, pavyzdžiui, siauras duris, laiptus, buitinius prietaisus, vaikų žaislus ir pan. Nesiekite daiktų, esančių toliau, nei siekia jūsų ranka.

**ĮSPĖJIMAS**

Naudojantis vaikštyne draudžiama rūkyti arba būti prie ugnies.



**ĮSPĖJIMAS**

Vaikštytinė nėra skirta naudoti akliesiems.



**DĖMESIO**

Kalvotose vietovėse vaikščiokite lėtai. Neviršykite nurodyto didžiausio nuolydžio. Nesinaudokite eskalatoriais. Ant šlaito neikite atbulomis.



**DĖMESIO**

**Pirštų prispaudimo rizika.** Visada yra pavojus, kad judančios vaikštytinės dalys gali prispausti, pvz., pirštus ar rankas.



**ĮSPĖJIMAS**

Draudžiama viršyti didžiausią saugią vaikštytinės apkrovą.



**DĖMESIO**

Išpakuodami turėkite omenyje, kad galite susižeisti, jei pirštai patektų tarp stipinų ir guolių.



**ĮSPĖJIMAS**

Naudodamiesi vaikštytine abu stabdžius naudokite vienu metu, kad nestabdomas ratas nepasisuktų ir jūs nepargriūtumėte.

## BENDROSIOS NUOSTATOS

### ĮVADAS

Šioje naudojimo instrukcijoje pateikiama svarbi informacija apie gaminio naudojimą. Norėdami saugiai naudoti gaminį atidžiai perskaitykite naudojimo instrukciją ir laikykitės saugos nurodymų. GIGAS keturratė vaikštyinė yra vaikščiojimo pagalbos priemonė, skirta naudoti patalpose ir lauke, puikiai tinkanti kompensuoti ir pagerinti ribotą vaikščiojimo gebėjimą.

### PRATARMĖ

Dėkojame už parodytą pasitikėjimą „Kid-Man®“ gaminiais. Kiekvienas gaminys yra patikrintas gamykloje ir yra neprikaištingos būklės. Linkime jums sėkmės ir tikimės, kad UAB „Kasko Group“ | „Kid-Man®“ vaikštyinė turės teigiamos įtakos jūsų kasdieniam gyvenimui.

### GARANTIJA

Suteikiame 24 mėnesių garantiją nuo įsigijimo datos. Bet kokie neleistini pakeitimai, atlikti be gamintojo patvirtinimo, panaikina mūsų atsakomybę. Tai apima maksimalios naudotojo apkrovos viršijimą ir netinkamą gaminio naudojimą. Garantija galioja tik su visiškai užpildytu garantiniu talonu. UAB „Kasko Group“ | „Kid-Man®“ (toliau – Gamintojas), gavusi iš pirkėjo pretenziją, per 4 savaites nusprendžia, ar gedimui taikoma garantija. Jei gedimui netaikoma garantija ir klientas sutinka, Gamintojas, jei įmanoma, pašalina problemą. Visas išlaidas, įskaitant transportavimo išlaidas, turi padengti klientas. Garantinis remontas nepratęsia garantijos.

### ATSAKOMYBĖS APRIBOJIMAS

Gamintojas neprisiima jokios atsakomybės už žalą, atsiradusią dėl:

- naudojimo instrukcijos nesilaikymo;
- netinkamo naudojimo;
- natūralaus nusidėvėjimo;
- netinkamo pirkėjo atlikto surinkimo ar nustatymo arba trečiosios šalies atliktų techninių modifikacijų;
- nepatvirtintų trečiosios šalies priedų naudojimo vietoj patvirtintų gamintojo priedų;
- neleistinos modifikacijos ir (arba) netinkamos atsarginės dalies naudojimo.

## STANDARTAI IR TAISYKLĖS

Vaikštinė atitinka:

- a) 2017 m. balandžio 5 d. EUROPOS PARLAMENTO IR TARYBOS REGLAMENTĄ (ES) 2017/745 dėl medicinos prietaisų, kuriuo iš dalies keičiama Direktyva 2001/83/EB, Reglamentas (EB) Nr. 178/2002 ir Reglamentas (EB) Nr. 1223/2009 bei panaikinamos Tarybos direktyvos 90/385/EEB ir 93/42/EEB.
- b) (ISO 11199-2:2021) Abiem rankomis valdomos vaikščioti padedančios priemonės. Reikalavimai ir bandymo metodai. 2 dalis: Vaikštinės (ISO 11199-2:2021) EN ISO 11199-2:2021.

## TARNAVIMO LAIKAS

Numatoma naudojimo trukmė – 5 (penkeri) metai, jei gaminys naudojamas kasdien ir laikantis saugos taisyklių, techninės priežiūros instrukcijų ir pagal naudojimo paskirtį, nurodytą šioje naudojimo instrukcijoje.

Po to keturratę vaikštinę reikia perdirbti. Neišmeskite vaikštinės kartu su buitinėmis atliekomis (žr. skyrių „ŠALINIMAS“).

## INFORMACIJA APIE GAMINTOJĄ

Gamintojas: UAB „Kasko Group“ (registered trade mark „Kid-Man®“)

Adresas A.Vivulskio 12D, Vilnius, Lietuva,

Telefono Nr. +370 5 265 0000

El. pašto adresas info@kid-man.com

Svetainė www.kid-man.com

## INFORMACIJA APIE GAMINĮ

Gaminys: **KETURRATĖ VAIKŠTYNĖ**

Modelis: **GIGAS**

NUORODA: **01-3530**

## NUMATYTOJI PASKIRTIS IR INDIKACIJOS

Keturratė vaikštyinė GIGAS – tai vaikščiojimo pagalbos priemonė, skirta naudoti patalpose ir lauke, puikiai tinkanti kompensuoti ir pagerinti ribotą vaikščiojimo gebėjimą.

**i** Ši keturratė vaikštyinė turi būti pritaikyta atsižvelgiant į jūsų sveikatos būklę.

## KONTRAINDIKACIJOS

Naudojant vaikštynę pagal paskirtį kontraindikacijų nenustatyta.

## NUMATYTIEJI NAUDOTOJAI

GIGAS 4 RATŲ VAIKŠTYNĖ yra skirta kompensuoti ir pagerinti asmens, kurio gebėjimas vaikščioti yra ribotas ir kurio maksimalus svoris yra 135 kg, judėjimo gebėjimus.



### ĮSPĖJIMAS

Nelaimingų atsitikimų rizika. Draudžiama viršyti didžiausią saugią vaikštyinės apkrovą.



### DĖMESIO

Keturratė vaikštyne gali naudotis ir kiti asmenys. Tam vaikštynę pirmiausia reikia kruopščiai išvalyti ir dezinfekuoti. Tuomet įgaliotasis techninės priežiūros atstovas turi patikrinti visų vaikštyinės dalių bendrąją būklę, nusidėvėjimą ir, jei reikia, jas suremontuoti.

## GAMINIO ETIKETĖ

Identifikavimo etiketė yra pritvirtinta prie vaikštinės rėmo (žr. paveikslėlj).

1. Gaminy
2. Modelis
3. Didžiausia apkrova
4. Gamintojas / kontaktiniai duomenys
5. Pagaminimo data
6. Unikalusis priemonės identifikatorius (UDI) / serijos numeris (SN)
7. CE ženklas
8. Vadovaukitės naudojimo instrukcijomis

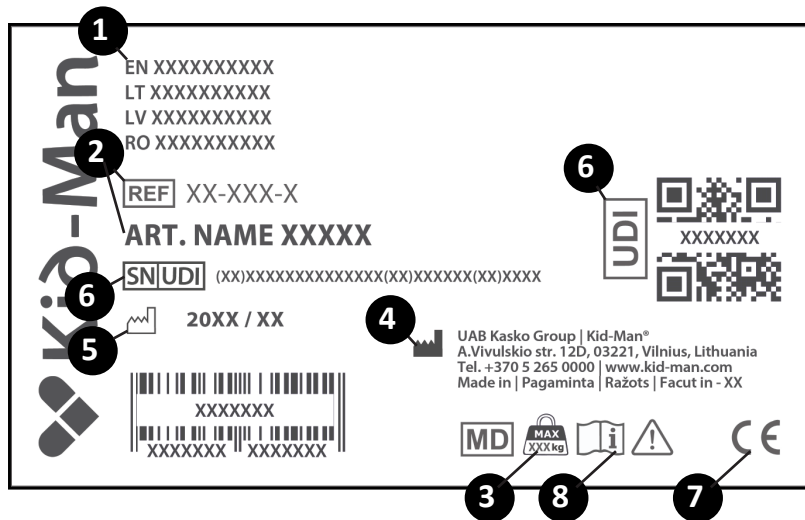

## PAKUOTĖS TURINYS

Keturratė vaikštyinė GIGAS pristatoma kartoninėje pakuotėje ir yra paruošta naudoti. Jei įmanoma, išpakavę išsaugokite kartoninę pakuotę. Vėliau jos gali prireikti vaikštynei laikyti arba grąžinti. Gavę siuntinį patikrinkite, ar jis nebuvo pažeistas transportavimo metu.

Pakuotės turinys:

1. 1 x sulankstyta vaikštyinė
2. 1 x atlošas
3. 2 x rankenėlės (ir daugiau detalių), skirtos vaikštynei montuoti
4. 1 x krepšys
5. Naudojimo instrukcijos

**i** Jei pastebėjote pažeidimo požymių, nedelsiant praneškite apie tai transporto įmonei.

**i** Patikrinkite pakuotės turinį ir, jei trūksta kurios nors iš toliau nurodytų dalių, susisiekite su vietiniu pardavėju.

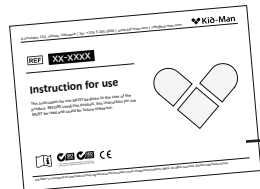
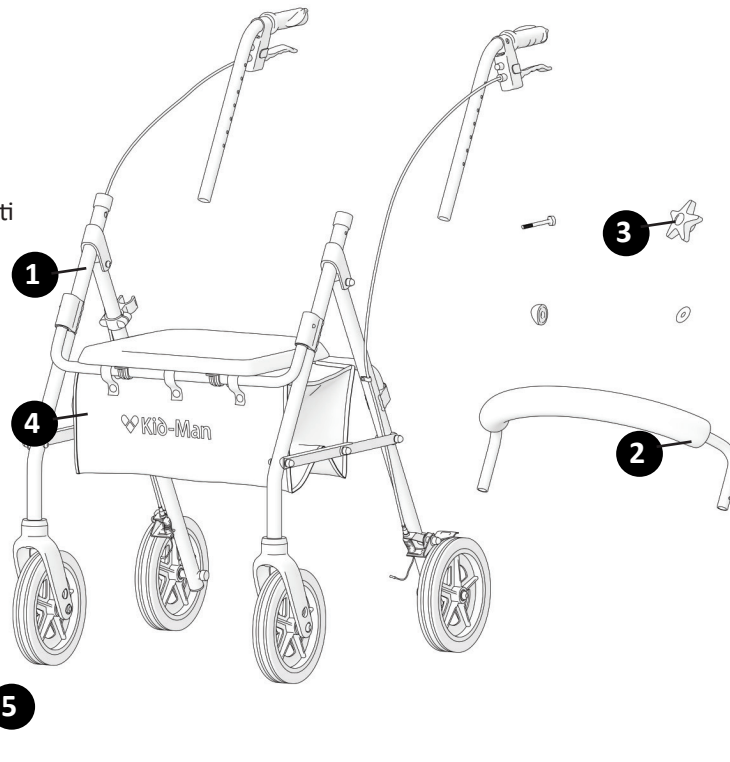

## KOMPONENTAI IR FUNKCIJOS

### Apžvalga

1. Rankena
2. Stabdis
3. Rankenos aukščio nustatymo rankenėlė
4. Rėmas
5. Galinis ratas
6. Priekinis varomasis ratas
7. Krepšys
8. Stabdžių laidas
9. Sėdynė
10. Atlošas

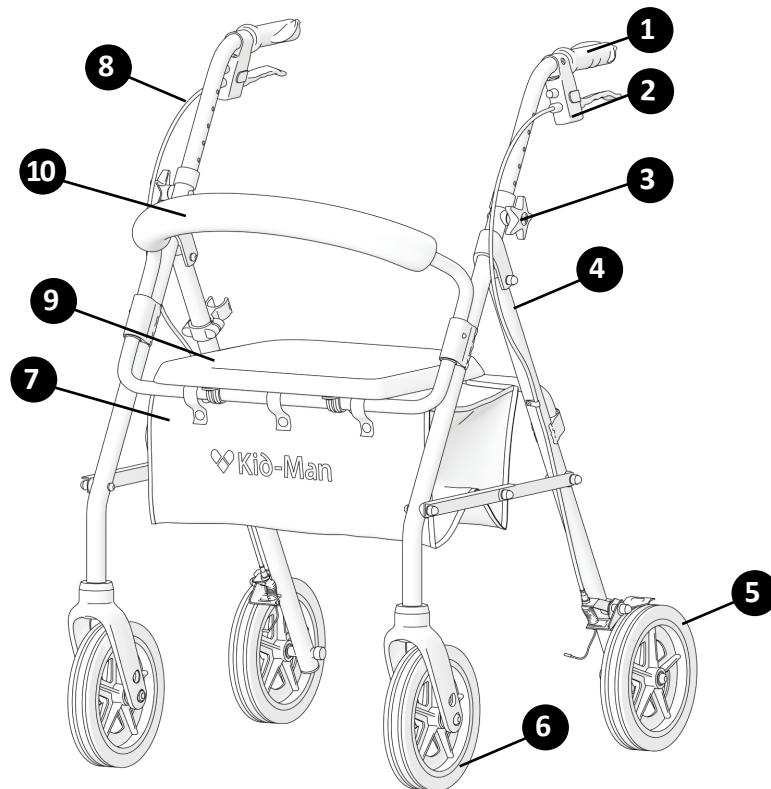

## VAIKŠTYNĖS IŠSKLEIDIMAS IR SULANKSTYMAS

- Norėdami išskleisti keturratę vaikštynę (1 -2 pav.):
  - 1) Padėkite vaikštynę priešais save.
  - 2) Pakelkite sėdynę.
  - 3) Suimkite metalinę svirtelę, esančią krepšio apačioje, ir lenkite ją žemyn, kol vaikštynę išsiskleis.
- Vaikštynės su keturiais ratais sulenkimas (3 pav., 2 pav.):
  - 1) Padėkite vaikštynę priešais save.
  - 2) Pakelkite sėdynę.
  - 3) Suimkite metalinę svirtelę, esančią krepšio apačioje, ir kelkite ją aukštin, kol vaikštynę susilenks.



### **ĮSPĖJIMAS**

Būkite atsargūs, nes sulankstydami arba išlankstydami vaikštynę galite prispausti pirštus!

## SĖDĖJIMAS ANT VAIKŠTYNĖS

Prieš sėsdami ant vaikštynės sėdynės įsitikinkite, kad vaikštynės stabdžiai yra įjungti. Sėdėdami įsitikinkite, kad jūsų kojos yra tarp galinių ratų (4 pav.).

## KREPŠIO PAKABINIMAS

Norėdami užsidėti krepšį ant vaikštynės pirmiausia uždėkite diržus ant rėmo jo priekyje ir gale, po sėdyne (6 - 7 pav.).

## NAUDOJIMAS



### ĮSPĖJIMAS

Nėra taškų, skirtų papildomoms apkrovoms gabenti.

## STABDYMAS

Stabdžių veiksmingumui gali turėti įtakos ratų nusidėvėjimas. Dėl šios priežasties reguliariai tikrinkite stabdžius. Norėdami, kad stabdymo jėga būtų optimali, reguliuokite stabdžius rankomis varžtu, esančiu ant stabdžių korpuso, arba tinkamu įrankiu (komplekte nėra) ant stabdžių laido (žr. 8 pav.).

## STABDŽIŲ VALDYMAS

Norėdami įjungti stabdžius pakelkite stabdžių svirtis į viršų ir laikykite jas toje padėtyje (kaip rodo rodyklė).  
Norėdami atleisti stabdžius paleiskite svirtis (9 pav.).

Norėdami įjungti keturratės vaikštinės stabdžius spauskite stabdžių svirtis tol, kol jos užsifiksuos ir liks žemyn nuleistoje padėtyje, kaip rodo rodyklė (10 pav.).



### ĮSPĖJIMAS

Prieš įsitaisydami ant sėdynės įsitikinkite, kad stabdžiai įjungti.

## RANKENŲ AUKŠČIO NUSTATYMAS

Atlaisvinkite kairiojoje ir dešiniojoje keturratės vaikštinės pusėse esančias aukščio nustatymo rankenėles pasukdami jas prieš laikrodžio rodyklę.

Nustatę reikiamą rankenėlių aukštį vėl priveržkite rankenėles sukdami jas pagal laikrodžio rodyklę (11 pav.).



### DĖMESIO

Įsitikinkite, kad abi rankenos yra nustatytos vienodoje padėtyje (12 - 13 pav.).

## VAIKŠČIOJIMAS

Vaikščiodami su vaikštyne eikite išsitiesę ir laikykite vaikštynę prie kūno. Tai padės išlaikyti taisyklingą jūsų kūno padėtį (14 pav.).



### ĮSPĖJIMAS

Vaikštyne gali naudotis tik vienas asmuo.

## PRIEŽIŪRA

Norėdami užtikrinti, kad vaikštyinė veiktų saugiai ir patikimai, reguliariai atlikite toliau nurodytus tikrinimo ir techninės priežiūros darbus arba paveskite juos kitam asmeniui. Toliau rasite rekomenduojamą techninės priežiūros grafiką.

	Prieš naudodami	Kartą per savaitę	Kartą per mėnesį	Kartą per metus
Patikrinkite, ar teisingai sumontuoti galiniai ratai		X		
Patikrinkite apžiūrėdami		X		
Patikrinkite sulankstymo mechanizmą			X	
Patikrinkite stabdžius	X		X	
Nuvalykite ratus			X	
Patikrinkite keturratę vaikštynę įgaliotojo atstovo remonto dirbtuvėje.				X



### ĮSPĖJIMAS

Vaikštyinės remonto, valymo ir nustatymo darbus turi atlikti įgaliotasis paslaugų teikėjas, kai asmuo nesinaudoja vaikštyne.

## VALYMAS IR DEZINFEKAVIMAS

Vaikštinė turi būti švari ir nedulkėta. Tai galima užtikrinti naudojant dulkių šluostą arba drėgną audinį ir švelnų ploviklį.

- Smėlis ir jūros vanduo gali pažeisti guolius, o plieninės vaikštinės dalys pažeistu paviršiumi gali surūdyti.
- i** Jei keturate vaikštinę tik trumpą laiką veikia smėlis ir jūros vanduo, vis tiek valykite ją po kiekvienos išvykos į paplūdimį.

## LAIKYMAS

Vaikštinę reikia laikyti sausoje aplinkoje, atokiau nuo tiesioginių saulės spindulių.

## APLINKOS SĄLYGOS

Keturate vaikštinę laikykite toliau nurodytomis sąlygomis:

- Temperatūros ribos: nuo -20 °C iki +40 °C
- Santykinė oro drėgmė – nuo 20 % iki 75 %

## TVARUS NAUDOJIMAS

Vaikštinę galima perduoti naudoti kitiems asmenims. Reikėtų atlikti toliau nurodytus veiksmus.

Išvalyti ją ir išdezinfluoti (žr. skyrių „VALYMAS IR DEZINFEKAVIMAS“.

Patikrinti (žr. skyrių „PRIEŽIŪRA“).

Vaikštinė turi būti pritaikyta naujam naudotojui pagal techninės apžiūros dokumentus.

## ŠALINIMAS

Tausokite gamtą ir tinkamai šalinkite savo vaikštinę. Šalinimas priklauso nuo nacionalinių ir vietinių taisyklių.

Norėdami vaikštinę tinkamai perdirbti kreipkitės į vietos bendruomenę, atliekų šalinimo įmonę arba mūsų aptarnavimo skyrių.

**SPECIFIKACIJOS**

Didžiausia saugi apkrova	150 kg
Bendras aukštis	8.3 kg
Rankenų aukštis (7 padėtys)	82 - 95 cm
Bendras plotis	62 cm
Bendras ilgis	69 cm
Sėdynės aukštis	56 cm
Atstumas tarp rankenų	43 cm
Priekinių ratų dydis	20 x 3.2 cm

**i** Visos naudojamos medžiagos yra apsaugotos nuo korozijos. Naudojame tik REACH reikalavimus atitinkančias medžiagas ir komponentus.

**INCIDENTAI**

**Apie bet kokius rimtus incidentus, susijusius su šiuo prietaisu, reikia pranešti UAB „Kasko Group“ I „Kid-Man“ ir valstybės narės, kurioje yra įsisteigęs naudotojas ir (arba) pacientas, kompetentingai institucijai.**

**Kontaktai**

UAB „Kasko Group“ | „Kid-Man“ (registruotasis prekės ženklas „Kid-Man“)

Adresas A.Vivulskio 12D, Vilnius, Lietuva,

Telefono Nr. +370 5 265 0000

El. pašto adresas info@kid-man.com

Svetainė www.kid-man.com





LV

## SIMBOLI

Šajā lietošanas instrukcijā brīdinājumi ir apzīmēti ar simboliem. Brīdinājuma simboliem ir pievienots virsraksts, kas norāda uz bīstamības nopietnību vai pamatinformāciju.



Sniegta pamatinformācija, ieteikumi un informācija efektīvai un netraucētai lietošanai.



**BRĪDINĀJUMS / IEVĒROT PIESARDZĪBU** - lai norādītu, ka, lietojot ierīci, jāievēro piesardzība. Lai norādītu, ka esošajā situācijā ir nepieciešama lietotāja informēšana vai lietotāja rīcība, lai izvairītos no nevēlamām sekām.

Uzmanību! Šī norāde tiek izmantota ļoti svarīgās sadaļās, kas attiecas uz jūsu drošību. Lūdzu skatīt lietošanas instrukciju.

## DROŠĪBAS INFORMĀCIJA

**BRĪDINĀJUMS**

Rollators ir piemērots tikai vienai personai.

**IEVĒROT PIESARDZĪBU**

Esiet informēts par apdraudējumiem savā vidē, piemēram, šaurām durvīm, pakāpieniem, sadzīves tehniku, bērnu rotaļlietām utt. Nesniedzieties pēc priekšmetiem tālāk, nekā sniedzas jūsu roka.

**BRĪDINĀJUMS**

Izmantojot rollatoru, aizliegts smēķēt vai atrasties liesmu tuvumā.



**BRĪDINĀJUMS**

Rollators nav paredzēts izmantošanai neredzīgiem cilvēkiem.



**IEVĒROT PIESARDZĪBU**

Nogāzēs brauciet ar lēnu ātrumu. Nepārsniedziet norādīto maksimālo slīpumu. Neizmantojiet eskalatorus. Nebrauciet atpakaļgaitā, ejot lejup pa nogāzi.



**IEVĒROT PIESARDZĪBU**

**Pirkstu ieķeršanās risks.** Vienmēr pastāv risks rollatora kustīgajās daļās ieraut, piem. pirkstus vai rokas.



**BRĪDINĀJUMS**

Aizliegts pārsniegt ierīces maksimāli pieļaujamo drošo slodzi.



**IEVĒROT PIESARDZĪBU**

Izpakošanas laikā ņemiet vērā savainojumu gūšanas risku, jo pastāv iespēja iespiest pirkstus starp spieķiem un dakšu.



**BRĪDINĀJUMS**

Lietojot rollatoru, vienlaikus izmantojiet abas bremzes, lai nepieļautu nenobremzētā riteņa sagriešanos un neizraisītu rollatora lietotāja nokrišanu.

## VISPĀRĒJĀ INFORMĀCIJA

### IEVADS

Šajā lietošanas instrukcijā ir ietverta svarīga informācija par preces lietošanu. Lai nodrošinātu drošību preces lietošanas laikā, pirms lietošanas rūpīgi izlasiet lietošanas instrukciju un ievērojiet drošības norādījumus.

GIGAS rollators ar 4 riteniem ir staigulis, kas paredzēts lietošanai iekštelpās un ārpus telpām, un tas ir lieliski piemērots, lai kompensētu vai uzlabotu ierobežotas pārvietošanās spējas.

### PRIEKŠVĀRDS

Paldies par izrādīto uzticību zīmolam Kid-Man®. Katrs produkts ir pārbaudīts rūpnīcā un ir izsūtīts nevainojamā stāvoklī. Vēlam jums veiksmi un ceram, ka UAB Kasko Group | Kid-Man® rollators pozitīvi ietekmēs jūsu ikdienas dzīvi.

### GARANTIJA

Mēs izsniedzam 24 mēnešu garantiju no pirkuma datuma. Jebkādas nesaskaņotas izmaiņas, kas ierīcē veiktas bez ražotāja apstiprinājuma, padarīs ražotāja atbildību par spēkā neesošu. Tas ietver maksimālo lietotāja slodzes pārsniegšanu un nepareizu preces izmantošanu. Garantija ir spēkā tikai ar pilnībā aizpildītu garantijas talonu. UAB Kasko Group | Kid-Man® (turpmāk saukts par Ražotāju) pēc preces saņemšanas no pircēja 4 nedēļu laikā izlemj, vai problēma tiks risināta garantijas ietvaros. Ja problēmas risināšanai garantija netiek piemērota un klients tam piekrit, ražotājs, ja iespējams, novērš problēmu. Visas izmaksas, ieskaitot transportēšanas izmaksas, ir jāsedz klientam. Garantijas remonts nepagarina garantiju.

### ATBILDĪBAS IEROBEŽOJUMS

Ražotājs neuzņemas atbildību par bojājumiem, kas radušies šādu faktoru rezultātā:

- Lietošanas instrukcijas neievērošana;
- Nepareiza lietošana;
- Dabisks nolietojums;
- Nepareiza montāža vai uzstādīšana, ko veicis pircējs, vai tehniskas izmaiņas, kuras veikusi trešā puse;
- Nesaskaņotu trešās puses aksesuāru un piederumu izmantošana noteikto ražotāja aksesuāru un piederumu vietā;
- Neatļautas modifikācijas un/vai nepiemērotu rezerves daļu izmantošana.

## STANDARTI UN NOTEIKUMI

Rollators ar 4 riteņiem atbilst šādām prasībām:

- a) 2017. gada 5. aprīļa EIROPAS PARLAMENTA UN PADOMES REGULA (ES) 2017/745 par medicīniskajām ierīcēm, ar ko tika veikti grozījumi Direktīvā 2001/83/EK, Regulā (EK) Nr. 178/2002 un Regulā (EK) Nr. 1223/2009, un ar ko tika anulētas Padomes Direktīvas 90/385/EEK un 93/42/EEK.
- b) (ISO 11199-2:2021) Ar abām rokām vadāmi staigāšanas palīgīdzekļi - Prasības un testēšanas metodes - 2. daļa: Rollatori (ISO 11199-2:2021) EN ISO 11199-2:2021.

## KALPOŠANAS LAIKS

Paredzamais kalpošanas laiks ir 5 (pieci) gadi, pieņemot, ka prece tiek lietota ikdienā, saskaņā ar drošības instrukciju, apkopes instrukciju un paredzētajam lietošanas mērķim, kas norādīts šajā lietošanas instrukcijā.

Pēc tam 4-riteņu rollators ir jānodod otrreizējai pārstrādei. Neizmetiet savu rollatoru kopā ar parastajiem atkritumiem (skatīt sadaļu "UTILIZĒŠANA").

## INFORMĀCIJA PAR RAŽOTĀJU

Ražotājs: UAB "Kasko Group" (reģistrētā preču zīme Kid-Man®)

Adrese A.Vivulskio 12D, Viļņa, Lietuva,

Tālrunis +370 5 265 0000

E-pasts info@kid-man.com

Tīmekļa vietne www.kid-man.com

## INFORMĀCIJA PAR PRECI

Prece: **ROLLATORS AR 4 RITENIEM**

Modelis: **GIGAS**

REF: **01-3530**

## PAREDZĒTAIS MĒRKIS UN INDIKĀCIJAS

GIGAS ROLLATORS AR 4 RITENIEM ir staigulis lietošanai iekštelpās un ārpus telpām, un tas ir lieliski piemērots, lai kompensētu vai uzlabotu ierobežotas pārvietošanās spējas.

**i** Šim 4-riteņu rollatoram ir jāatbilst jūsu konkrētajam veselības stāvoklim.

## KONTRINDIKĀCIJAS

Nav zināmu kontraindikāciju, ja rollators ar 4 riteņiem tiek izmantots, kā paredzēts.

## PAREDZĒTIE LIETOTĀJI

GIGAS ROLLATORS AR 4 RITENIEM ir paredzēts, lai kompensētu un uzlabotu mobilitāti personai ar ierobežotām pārvietošanās spējām ar maksimālo svaru 135 kg.



### BRĪDINĀJUMS

Pastāv negadījumu risks. Ir aizliegts pārsniegt 4-riteņu rollatoram noteikto maksimāli drošo slodzi.



### IEVĒROT PIESARDZĪBU

4-riteņu rollators ir piemērots lietošanai citām personām. Lai to izdarītu, 4-riteņu rollators vispirms ir rūpīgi jānotīra un jādezinficē. Pēc tam autorizētajam servisa dīlerim ir jāpārbauda visu 4-riteņu rollatora sastāvdaļu vispārējais stāvoklis, nodilums un nepieciešamības gadījumā tās jāsalabo.

## PRECES MARKĒJUMS

Identifikācijas uzlīme ir piestiprināta pie 4-riteņu rollatora rāmja (skat. attēlu).

1. Prece
2. Modelis
3. Maksimālā slodze
4. Ražotājs / kontaktinformācija
5. Ražošanas datums
6. UDI / SN kods
7. CE marķējums
8. Skatīt lietošanas instrukciju

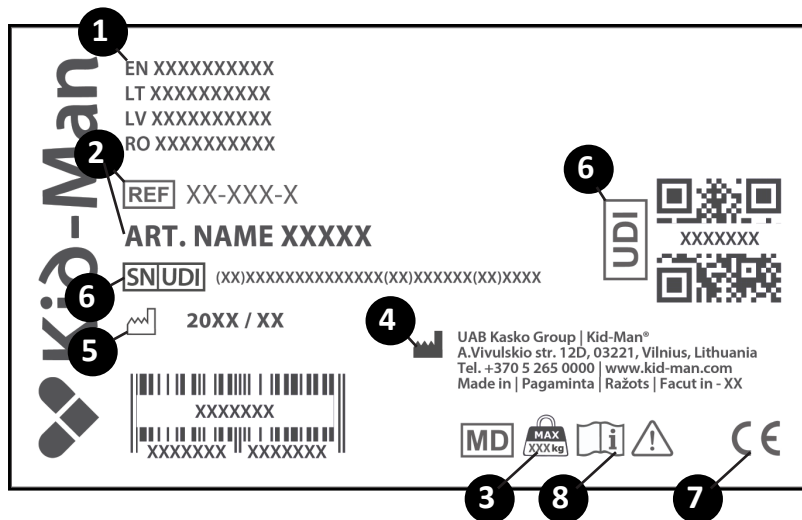

## IEPAKOJUMA SATURS

GIGAS rollators ar 4 riteņiem tiek piegādāts kartona iepakojumā un ir gatavs lietošanai. Pēc izpakošanas, ja ir iespēja, saglabāji-  
et kartona iepakojumu. Iespējams, tas vēlāk būs nepieciešams  
ierīces uzglabāšanai vai atgriešanai.

Kad sūtījums ir saņemts, pārbaudiet, vai tas transportēšanas laikā  
nav bojāts.

Iepakojuma saturs:

1. 1 x salocīts rollators
2. 1 x atzveltne
3. 2 x slēdži (un papildu informācija) rollatora montāžai
4. 1 x soma
5. Lietošanas instrukcija

**i** Ja redzat bojājumu pazīmes, lūdzam uzreiz par to ziņot  
transporta uzņēmumam.

**i** Lūdzu, pārbaudiet iepakojuma saturu un, ja trūkst kādas  
no tālāk norādītajām detaļām, sazinieties ar vietējo  
izplatītāju.

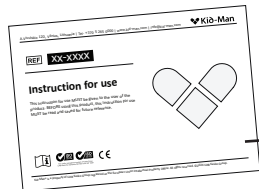
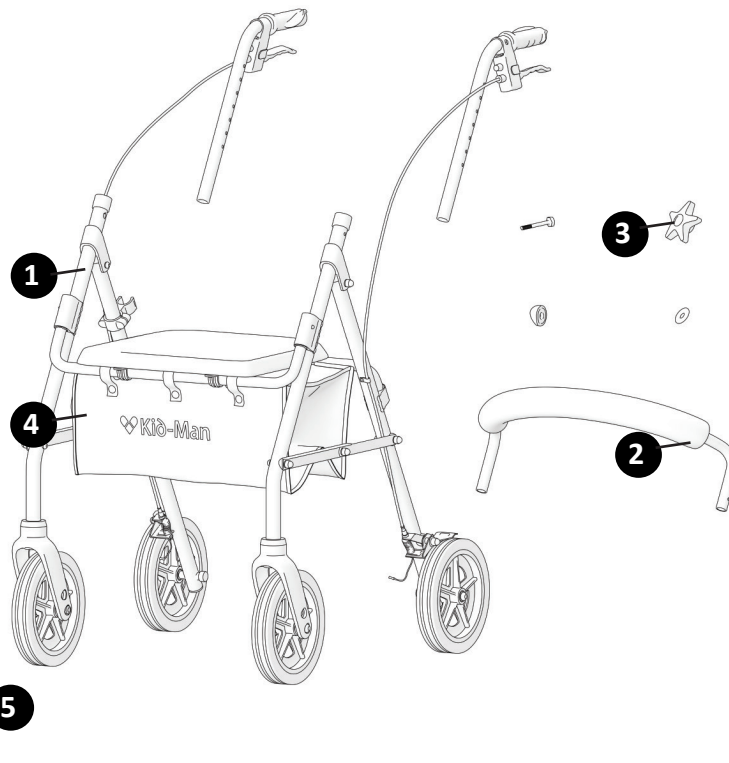

## SASTĀVDAĻAS UN FUNKCIJAS

### Pārskats

1. Rokturis
2. Bremze
3. Augstumu regulējošs roktura slēdzis
4. Rāmis
5. Aizmugurējais ritenis
6. Ritentiņš
7. Soma
8. Bremžu vads
9. Sēdeklis
10. Atzveltne

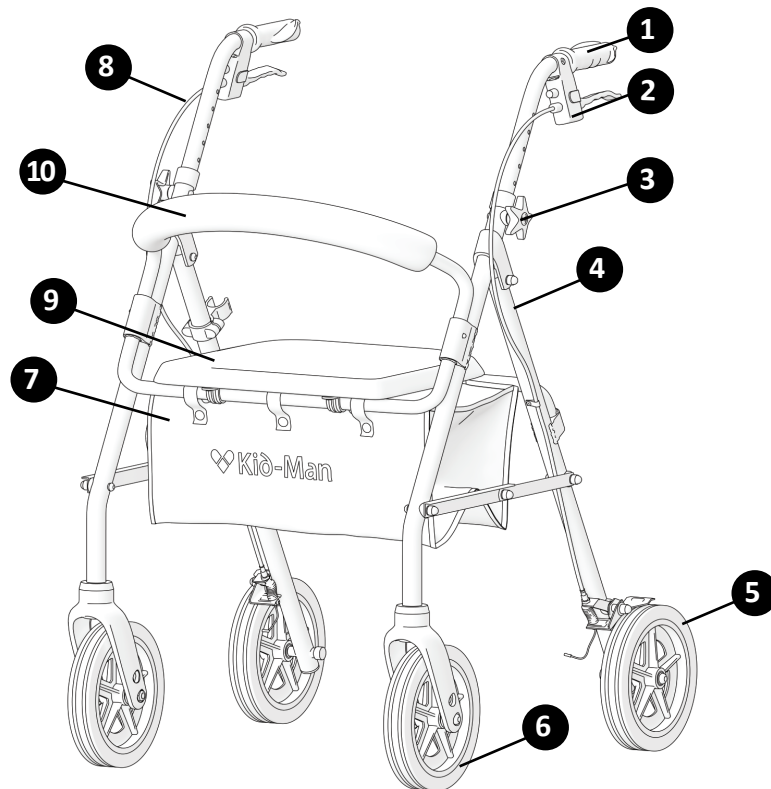

## ROLLATORA ATLOCĪŠANA UN SALOCĪŠANA

- Lai atlocītu 4-riteņu rollatoru (1 - 2. attēls):
  - 1) Novietojiet 4-riteņu rollatoru sev priekšā;
  - 2) Ar rokām atveriet sēdekli;
  - 3) Caur groza apakšu satveriet metāla sviru un spiediet to uz leju, pārlicinoties, ka rollators atveras līdz galam.
- Lai salocītu 4-riteņu rollatoru (3. attēls, 2. attēls):
  - 1) Novietojiet 4-riteņu rollatoru sev priekšā;
  - 2) Ar rokām paceliet uz augšu sēdekli;
  - 3) Caur groza apakšu satveriet metāla sviru un celiet to uz augšu, līdz rollators salokās.



### BRĪDINĀJUMS

Salokot vai atlokot rollatoru ar 4 riteņiem, pastāv pirkstu iespiešanas risks!

## SĒDĒŠANA UZ ROLLATORA

Pirms apsēsties uz rollatora sēdekļa, pārlicinieties, vai rollators ir novietots uz stāvbremzes. Sēžot pārlicinieties, lai jūsu kājas atrastos starp aizmugurējiem riteņiem (4. attēls).

## SOMAS PIEKĀRŠANA

Lai uz rollatora uzliktu somu, rāmja priekšā un aizmugurē zem sēdekļa piestipriniet siksnas (6 - 7. attēls).

## DARBĪBA



### BRĪDINĀJUMS

Rollators nav paredzētas papildu kravu pārvadāšanai.

## BRAKING

Bremžu efektivitāti var ietekmēt riteņu nodilums. Tādēļ regulāri pārbaudiet bremzes. Lai iegūtu vēlamo bremzēšanas spēku, noregulējiet bremzes vai nu manuāli pie skrūves uz bremžu korpusa, vai ar piemērotu instrumentu (nav iekļauts komplektā) uz bremžu vada (skat. 8. attēlu).

## BREMŽU DARBĪBA

Lai aktivizētu bremzes, paceliet bremžu sviras uz augšu un turiet tās paceltas (kā norādīts ar bultiņu).  
Lai atlaistu bremzes, atlaidiet sviras (9. attēls).

Lai ieslēgtu 4-riteņu rollatora stāvbremzes, nospiediet uz leju bremžu sviras, līdz tās nofiksējas un paliek apakšējā pozīcijā, kā norādīts ar bultiņu (10. attēls).



### BRĪDINĀJUMS

Pirms apsēsties uz sēdekļa, pārlicinieties, vai ir uzlikta stāvbremze.

## ROKTURU AUGSTUMA REGULĒŠANA

Lai noregulētu rollatora rokturu augstumu, atskrūvējiet augstuma regulēšanas slēdzi 4-riteņu rollatora kreisajā un labajā pusē, griežot to pretēji pulksteņrādītāja virzienam. Pēc pareizā rokturu augstuma iestatīšanas pieskrūvējiet augstuma regulēšanas slēdzi atpakaļ, griežot pulksteņrādītāja virzienā. (11. attēls).



### IEVĒROT PIESARDZĪBU

Pārlicinieties, vai abi rokturi ir iestatīti vienādā pozīcijā (12 - 13. attēls).

## STAIGĀŠANA

Staigājot ar rollatoru, pārliecinieties, ka staigājat ar taisnu muguru, un rollators atrodas tuvu pie ķermeņa. Tas nodrošinās pareizu ķermeņa stāju (14. attēls).



### BRĪDINĀJUMS

Rollators ir piemērots tikai vienai personai.

## APKOPE

Lai nodrošinātu drošu un uzticamu darbību, regulāri veiciet šādas pārbaudes un apkopi vai uzticiet to veikt citai personai. Zemāk ir norādīts ieteicamais apkopes grafiks.

	Pirms lietošanas	Vienreiz nedēļā	Vienreiz mēnesī	Vienreiz gadā
Pārbaudiet, vai riteņi ir kārtīgi piestiprināti		X		
Vizuāla pārbaude		X		
Pārbaudiet salocīšanas mehānismu			X	
Pārbaudiet bremzes	X		X	
Notīriet riteņus			X	
Palūdziet autorizētajam dīlerim pārbaudīt rollatoru ar 4 riteņiem.				X



### BRĪDINĀJUMS

4-riteņu rollatora remonts, tīrīšana vai regulēšana jāveic pilnvarotajai servisa personai, kamēr rollatoru izmantojošā persona nesēž vai neizmanto 4-riteņu rollatoru.

## TIRĪŠANA UN DEZINFEKCIJA

Rollators ir jāuztur tīrs, bez putekļiem. To var notīrīt ar putekļu slotiņu vai mitru drānu un maigu mazgāšanas līdzekli.

- Smiltis un jūras ūdens var sabojāt gultņus, un, ja virsma ir bojāta, rollatora tērauda detaļas var sarūsēt.
- i** Ja 4-riteņu rollators ir īslaicīgi pakļauts smilšu un jūras ūdens iedarbībai, notīriet to pēc katra brauciena uz pludmali.

## UZGLABĀŠANA

Produkts jāuzglabā sausā vidē, sargājot to no tiešiem saules stariem.

## APKĀRTĒJĀS VIDES APSTĀKĻI

Uzglabājiet 4-riteņu rollatoru šādos apstākļos:

- Temperatūras ierobežojums -20°C līdz +40°C;
- Relatīvais mitrums 20% līdz 75%;

## OTRREIZĒJA IZMANTOŠANA

Rollators ar 4 riteņiem ir piemērots otrreizējai izmantošanai. Šādā gadījumā ir jāveic šādas darbības: Tīrīšana un dezinfekcija (skat. nodaļu "TIRĪŠANA UN DEZINFEKCIJA"). Pārbaude (skat. nodaļu „APKOPE”).

Rollators ar 4 riteņiem ir jāpielāgo jaunajam lietotājam saskaņā ar servisa dokumentāciju.

## UTILIZĒŠANA

Izturieties saudzīgi pret vidi un pareizi utilizējiet 4-riteņu rollatoru. Utilizēšana notiek saskaņā ar valsts un vietējiem noteikumiem. Lai rollators ar 4 riteņiem tiktu pareizi pārstrādāts, sazinieties ar vietējo pārvaldi, atkritumu savākšanas iestādi vai mūsu servisa nodaļu.

## SPECIFIKĀCIJA

Maksimāli pieļaujamā drošā slodze	150 kg
Kopējais svars	8.3 kg
Rokturu augstums (7 pozīcijas)	82 - 95 cm
Kopējais platums	62 cm
Kopējais garums	69 cm
Sēdekļa augstums	56 cm
Platums starp rokturiem	43 cm
Ritentiņa izmērs	20 x 3.2 cm

**i** Visi izmantotie materiāli ir aizsargāti pret koroziju. Mēs izmantojam tikai REACH (Regula, kas attiecas uz ķīmikāliju reģistrēšanu, vērtēšanu, licencēšanu un ierobežošanu) atļautos materiālus un komponentes.

## NEGADĪJUMI

Par jebkuru nopietnu incidentu, kas noticis saistībā ar šo ierīci, jāziņo UAB Kasko Group | Kid-Man® un tās dalībvalsts kompetentajai iestādei, kurā lietotājs un/vai pacients ir deklarēts.

## Kontakti

UAB Kasko Group | Kid-Man® (reģistrētā preču zīme Kid-Man®)

Adrese A.Vivulskio 12D, Vilņa, Lietuva,

Tālrunis +370 5 265 0000

E-pasts info@kid-man.com

Tīmekļa vietne www.kid-man.com





**EE****SÜMBOLID**

Selles kasutusjuhendis on hoiatused tähistatud sümbolitega. Hoiatussümbolitele on lisatud pealkiri, mis näitab ohu tõsidust või põhiteavet.



Annab põhiteavet, soovitusi ja teavet tõhusaks ja probleemivabaks kasutamiseks.



**HOIATUS / ETTEVAATUST** – näitamaks, et seadme kasutamisel tuleb olla ettevaatlik. Näitamaks, et praegune olukord vajab kasutajapoolset teadlikkust või toimingut vältimaks soovimatuid tagajärgi.

Tähelepanu! Seda märki kasutatakse teie turvalisust puudutavate väga oluliste osade jaoks. Palun vaadake kasutusjuhendit.

**OHUTUSTEAVE****HOIATUS**

Rulaator sobib ainult ühele inimesele.

**ETTEVAATUST**

Olge teadlik oma keskkonnas esinevatest ohtudest, nagu kitsad ukseavad, astmed, kodumasinad, laste mänguasjad jne. Ärge sirutage esemete järele kaugemale, kui teie käsi ulatub.

**HOIATUS**

Rulaatori läheduses on keelatud suitsetada või olla rulaatoriga leegi läheduses.



**HOIATUS**

Rulaator ei ole ette nähtud kasutamiseks mootorsõidukis.



**ETTEVAATUST**

Kasutage kallakutel madalal kiirusel. Ärge ületage ettenähtud maksimaalset kallakut. Ärge kasutage eskalaatoreid. Ärge pöörake gradienti allapoole.



**ETTEVAATUST**

**Sõrmede vahelejäämise oht.** Alati on olemas oht, et nt sõrmed või käed jäävad rulaatori liikuvate osade vahele.



**HOIATUS**

Keelatud on ületada rulaatori maksimaalset ohutut koormust.



**ETTEVAATUST**

Olge lahtipakkimise ajal teadlik vigastuste ohust, kui teie sõrmed jäävad spiraalide ja kahvli vahele.



**HOIATUS**

Rulaatori kasutamisel kasutage mõlemat pidurit samaaegselt, et vältida pidurdamata ratta väändumist ja rulaatori kasutaja kukkumist.

## ÜLDINE

### SISSEJUHATUS

See kasutusjuhend sisaldab olulist teavet toote käsitlemise kohta. Ohutuse tagamiseks toote kasutamisel lugege hoolikalt kasutusjuhendit ja järgige ohutusjuhiseid.

GIGAS neljarattaline rulaator on sise- ja välitingimustes kasutatav kõndimisvahend, mis sobib ideaalselt piiratud kõndimisvõime kompenseerimiseks ja parandamiseks.

### EESSÕNA

Täname teid Kid-Manile® antud usalduse eest. Iga toode on tehases kontrollitud ja teele saadetud veatus seisukorras. Soovime teile palju edu ja loodame, et UAB Kasko Group | Kid-Man®-i rulaator mõjutab teie igapäevaelu positiivselt.

### GARANTII

Anname garantii 24 kuuks alates ostukuupäevast. Kõik volitamata muudatused, mis on tehtud ilma tootja nõusolekuta, muudavad vastutuse kehtetuks. Selle alla käib maksimaalsete kasutajakoormuste ületamine ja toote ebaõige kasutamine. Garantii kehtib ainult täielikult täidetud garantiikaardiga. UAB Kasko Group | Kid-Man® (edaspidi Tootja) otsustab pärast 4 nädala jooksul ostjalt kauba nõude saamist, kas probleem läheb garantii alla. Kui probleem ei kuulu garantii alla ja klient on sellega nõus, lahendab tootja võimalusel probleemi. Kõik kulud, sealhulgas transpordikulud, peab katma klient. Garantiiremont ei pikenda garantiid.

### VASTUTUSE PIIRAMINE

Tootja ei vastuta kahjude eest, mis tulenevad järgmisest:

- kasutusjuhendi mittejärgimine;
- ebaõigest kasutamine;
- loomulik kulumine;
- ostjapoolne ebaõige kokkupanek või seadistamine või kolmanda poole tehnilised muudatused;
- heakskiitmata kolmanda poole tarvikute kasutamine tootja toodetud heakskiidetud tarvikute asemel;
- volitamata muudatused ja/või sobimatute varuosade kasutamine.

## STANDARDID JA MÄÄRUSED

Neljarattaline rulaator vastab järgmistele nõuetele:

- a) EUROOPA PARLAMENDI JA NÕUKOGU MÄÄRUS (EL) 2017/745 5. aprillist 2017 meditsiiniseadmete kohta, millega muudetakse direktiivi 2001/83/EÜ, määrust (EÜ) nr 178/2002 ja määrust (EÜ) nr 1223/2009 ning millega tunnistatakse kehtetuks nõukogu direktiivid 90/385/EMÜ ja 93/42/EMÜ.
- b) (ISO 11199-2:2021) Mõlema käega manipuleeritavad kõndimise abivahendid - Nõuded ja katsemeetodid - Osa 2: Rulaatorid (ISO 11199-2:2021) EN ISO 11199-2:2021.

## KASUTUSIGA

Eeldatav kasutusiga on 5 (viis) aastat, eeldades, et toodet kasutatakse igapäevaselt ning vastavalt selles kasutusjuhendis toodud ohutusjuhistele, hooldusjuhendile ja sihtotstarbele.

Seejärel peab neljarattalise rulaatori kasutuselt kõrvaldama. Ärge visake oma rulaatorit tavaliste olmejäätmete hulka (vt peatükki „KASUTUSEST KÕRVALDAMINE“).

## TEAVE TOOTJA KOHTA

Tootja: UAB „Kasko Group“ (registreeritud kaubamärk Kid-Man®)

Aadress A.Vivulskio 12D, Vilnius, Leedu,

Telefon +370 5 265 0000

E-post info@kid-man.com

Koduleht www.kid-man.com

## TEAVE TOOTE KOHTA

Toode: **NELJARATTALINE RULAATOR**

Mudel: **GIGAS**

VIIDE: **01-3530**

## KASUTUSEESMÄRK JA -NÄIDUSTUSED

NELJARATTALINE RULAATOR GIGAS on kõndimiseseade sise- ja välitingimustes kasutamiseks, mis sobib ideaalselt kompenseerimiseks ja vastavalt piiratud kõndimisvõime parandamiseks.

**i** See neljarattaline rulaator peab sobima teie konkreetsele tervislikule seisundile.

## VASTUNÄIDUSTUSED

Neljarattalise rulaatori sihipärasel kasutamisel ei ole teada vastunäidustuste esinemist.

## ETTENÄHTUD KASUTAJAD

GIGAS NEIJARATTALINE RULAATOR on mõeldud kompenseerima ja parandama piiratud kõndimisvõimega liikumisvõimet inimesel, kelle maksimaalne kehakaal on 135 kg.



### HOIATUS

Õnnetuste oht. Keelatud on ületada neljarattalise rulaatori maksimaalset ohutut koormust.



### ETTEVAATUST

Neljarattaline rulaator sobib kasutamiseks ka teistele inimestele. Selleks tuleb neljarattaline rulaator esmalt põhjalikult puhastada ja desinfitseerida. Seejärel peab volitatud teenindusesindajal laskma neljarattalise rulaatori kõiki osi üldseisundi, kulumise suhtes kontrollida ja vajaduse korral parandada.

## TOOTE ETIKETT

Tunnussilt on kinnitatud teie neljarattalise rulaatori raami külge (vt Joonist).

1. Toode
2. Mudel
3. Maksimaalne koormus
4. Tootja/kontaktandmed
5. Tootmiskuupäev
6. UDI-/ SN-kood
7. CE-märkis
8. Vt kasutusjuhendit

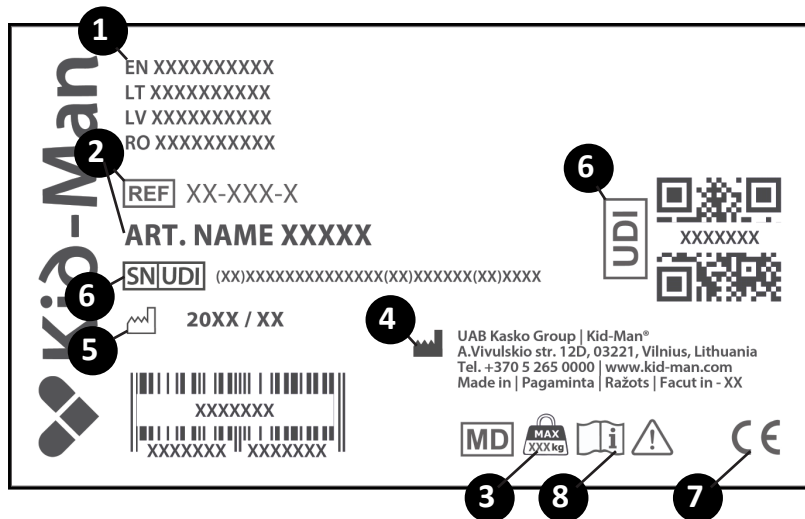

## PAKENDI SISU

Neljarattaline rulaator GIGAS tarnitakse kartongpakendis ja on kasutusvalmis. Pärast lahtipakkimist hoidke võimaluse korral papp-pakend alles. Teil võib seda hiljem vaja minna hoiulepanekuks või vahendi tagastamiseks.

Pärast paki kättesaamist kontrollige, et see pole transpordi käigus kahjustada saanud.

Pakendi sisu:

1. 1 kokkupandud rulaator
2. 1 seljatugi
3. 2 x nupp (ja rohkem üksikasju) rulaatori kokkupanekuks
4. 1 kott
5. Kasutusjuhend

**i** Kui näete kahjustuse märke, andke sellest samal ajal transpordifirmale teada.

**i** Kontrollige pakendi sisu ja kui mõni alltoodud osadest puudub, võtke ühendust kohaliku edasimüüjaga.

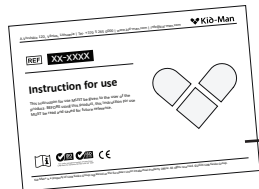
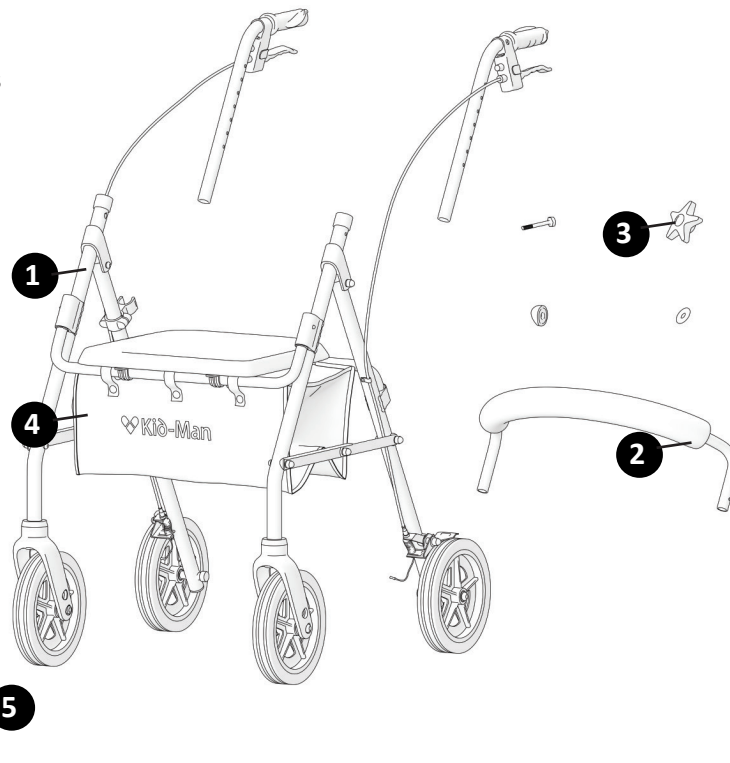

## KOMPONENDID JA FUNKTSIOONID

### Ülevaade

1. Käepide
2. Pidur
3. Käepideme kõrguse reguleerimise nupp
4. Raam
5. Tagaratas
6. Ratas
7. Kott
8. Piduri tross
9. Iste
10. Seljatugi

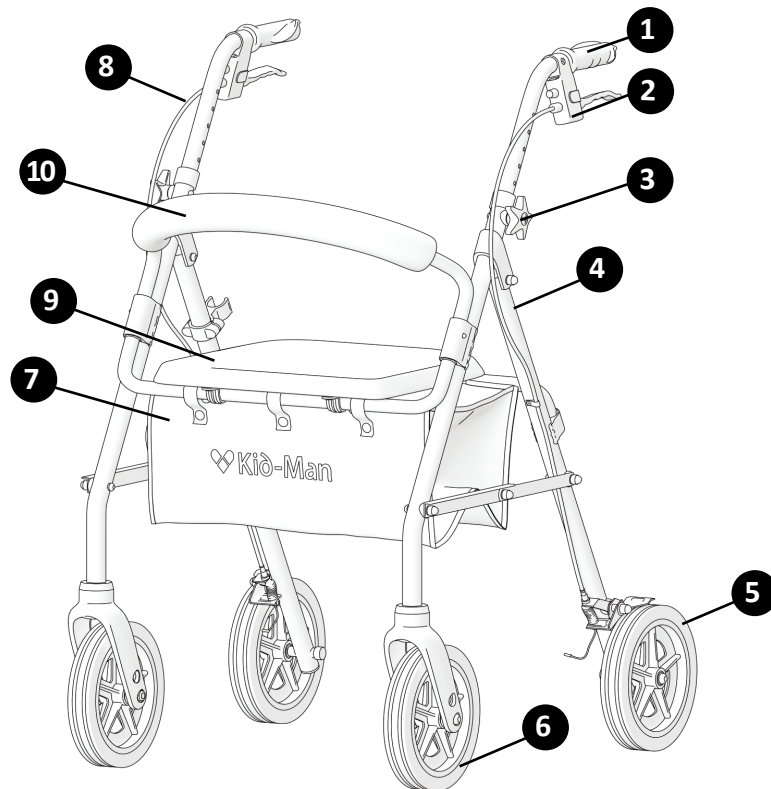

## RULAATORI LAHTITEGEMINE JA KOKKUPANEMINE

- Neljarattalise rulaatori avamiseks (Joonis 1 - 2):
  - 1) Paigutage neljarattaline rulaator enda ette;
  - 2) Avage kätega iste üles;
  - 3) Võtke metallist hoovast läbi korvi põhja ja langetage see , kuni rulaator lahti läheb.
- Neljarattalise rulaatori kokkupanek (Joonis 3, Joonis 2):
  - 1) Paigutage neljarattaline rulaator enda ette;
  - 2) Avage kätega iste üles;
  - 3) Võtke metallist hoovast läbi korvi põhja ja tõstke seda üles, kuni rulaator klapib kokku.



### HOIATUS

Sõrme vahelejäämise oht neljarattalise rulaatori kokku- või lahtitegemise ajal!

## RULAATORIL ISTUMINE

Enne oma rulaatori istmele istumist veenduge, et rulaatori on seisupidur rakendatud. Kui istute, veenduge, et teie jalad on tagumiste rataste vahel (Joonis 4).

## KOTI RIPUTAMINE

Koti asetamiseks rollatorile on vaja panna rihmad üle raami eest ja tagant istme all (Joonis 6 - 7).

## KASUTAMINE



### HOIATUS

Puuduvad punktid, mis on ette nähtud täiendavate koormate kandmiseks.

## PIDURDAMINE

Pidurite tõhusust võib mõjutada rataste kulumine. Seetõttu katsetage pidureid regulaarselt. Soovitud pidurdustugevuse saavutamiseks reguleerige pidurit kas käsitsi piduri korpusel oleva kruvi abil või sobiva tööriista (ei kuulu komplekti) abil piduritrossil (vt Joonis 8).

## PIDURITE KASUTAMINE

Pidurite aktiveerimiseks tõstke pidurihoovad üles ja hoidke neid üleval (nagu on noolega näidatud).  
Pidurite vabastamiseks vabastage hoovad (Joonis 9).

Neljarattalise rulaatori seisupidurite rakendamiseks vajutage pidurihoovad alla, kuni need lukustuvad ja jäävad allapoole, nagu on näidatud noolega (Joonis 10).



### HOIATUS

Enne istmele asumist veenduge, et pidurid on sisse rakendatud.

## KÄEPIDEMETE KÕRGUSE REGULEERIMINE

Kasutades neljarattalise rulaatori vasakul ja paremal küljel asuvat kõrguse reguleerimisnuppu, vabastage kõrguse reguleerimisnupp, keerates neid vastupäeva.

Pärast käepidemete õige kõrguse seadistamist pingutage kõrguse reguleerimisnuppu tagasi, keerates seda päripäeva (Joonis 11).



### ETTEVAATUST

Veenduge, et mõlemad käepidemed on seatud smasse asendisse (Joonis 12 - 13).

## KÕNDIMINE

Rulaatoriga kõndides veenduge, et kõnnite püsti ja rulaator on keha lähedal. See annab teile korrektse kehaasendi (Joonis 14).



### HOIATUS

Rulaator sobib ainult ühele inimesele.

## HOOLDUS

Ohutu ja usaldusväärse töö tagamiseks tehke regulaarselt läbi järgmised kontrollid ja hooldused või laske need teha mõnel teisel isikul. Altpoolt leiate soovitatud hooldusgraafiku.

	Enne kasutust	Kord nädalas	Kord kuus	Kord aastas
Kontrollige, kas rattad on õigesti omal kohal		X		
Visuaalne kontroll		X		
Kontrollige kokkupanekumehhanismi			X	
Kontrollige pidureid	X		X	
Puhastage rattad			X	
Laske rulaatorit volitatud edasimüüjal kontrollida				X



### HOIATUS

Rulaatori remonti, puhastamist või reguleerimist tohib teha volitatud teeninduspersonal ajal, mil inimene rulaatoril ei istu ega seda kasuta.

## PUHASTAMINE JA DESINFITSEERIMINE

Rulaator peab olema puhas ja tolmuvaba. Seda saab teha tolmulapi või niiske lapi ja õrnatoimelise pesuvahendiga.

- Liiv ja merevesi võivad rulaatori laagreid kahjustada ning terasosad võivad pinna kahjustamise korral roostetada.
- i** Neljarattalise rulaatori kokkupuude liiva ja mereveega võib olla ainult lühiajaline ning seda tuleb pärast iga rannaskäiku puhastada.

## HOIUNDAMINE

Toodet tuleb hoida kuivas keskkonnas, kaitstuna otsese päikesevalguse eest.

## KESKKONNATINGIMUSED

Hoidke neljarattalist rulaatorit järgnevates tingimustes:

- Temperatuurivahemik -20°C to +40°C;;
- Suhteline õhuniiskus 20% kuni 75%;

## KORDUSKASUTAMINE

Neljarattalise rulaator sobib korduskasutamiseks. Võtta tuleb järgmised toimingud: Puhastamine ja desinfitseerimine (vt peatükki „PUHASTAMINE JA DESINFITSEERIMINE“. Ülevaatus (vt peatükki „HOOLDUS“).

Neljarattaline rulaator tuleb kohandada uue kasutaja jaoks vastavalt hooldusdokumentidele.

## KASUTUSEST KÕRVALDAMINE

Olge keskkonnateadlik ja kõrvaldage oma neljarattaline rulaator kasutuselt nõuetekohaselt. Kasutusest kõrvaldamine toimub vastavalt riiklikele ja kohalikele eeskirjadele. Neljarattalise rulaatori nõuetekohaseks ümbertöötlemiseks võtke ühendust kohaliku kogukonna, jäätmekäitlusettevõtte või meie teenindusosakonnaga.

## SPETSIFIKATSIOON

Maksimaalne ohutu koormus	150 kg
Üldkaal	8.3 kg
Käetugede kõrgus (7 asendit)	82 - 95 cm
Üldlaius	62 cm
Üldpikkus	69 cm
Istme kõrgus	56 cm
Käetugede vaheline laius	43 cm
Ratta suurus	20 x 3.2 cm

**i** Kõik kasutatud materjalid on korrosiooni eest kaitstud. Kasutame ainult REACH-nõuetele vastavaid materjale ja komponente.

## JUHTUMID



Igast seadmega seoses aset leidnud tõsisest juhtumist tuleb teatada UAB Kasko Group | Kid-Man®-le ja selle liikmesriigi pädevale asutusele, kus kasutaja ja/või patsient asub.

Kontaktid  
UAB Kasko Group | Kid-Man® (registreeritud kaubamärk Kid-Man®)  
Aadress A.Vivulskio 12D, Vilnius, Leedu,  
Telefon +370 5 265 0000  
E-post info@kid-man.com  
Koduleht www.kid-man.com





## GARANTINIS TALONAS / GARANTIJAS TALONS / GARANTIICAART

Gaminio pavadinimas Preces nosaukums Toote nimi	Modelis Modelis Mudel	Pirkimo data (įrašyti) Pirkuma datums (ierakstīt) Ostukuupäev (sisesta)	Garantinis laikotarpis Garantijas laiks Garantiaaeg
 Keturratė vaikštyinė  Rollators ar 4 riteņiem  Neljarattaline rulaator	GIGAS 01-3530		<b>24</b> mēnesiai months kuud

Published by UAB Kasko Group | Kid-Man®

A. Vivulskio g. 12D, 03221 Vilnius, Lithuania  
Tel. +370 5 265 0000 | www.kid-man.com | info@kid-man.com

Date 2019-03-18

Date of last update 2025-05-23

The quality management system of Kasko Group,  
UAB meets the standards ISO 9001 and ISO 14001Unikalusis priemonės identifikatorius (UDI) / serijos numeris (SN)  
Vieta SĒRIJAS NUMURAM | IERĪCES UNIKĀLAJAM IDENTIFIKATORAM  
SN | UDI kohtJūsų pardavējas  
Jūsu dīleris  
Teie edasimūēja