

TRIKIS & TRIKIS HD

ENG USER MANUAL

LT VARTOTOJO VADOVAS

LV LIETOTĀJA ROKASGRĀMATA

EE KASUTUSJUHEND

RO MANUAL DE UTILIZARE

SL UPORABNIŠKI PRIROČNIK

CZ UŽIVATELSKÁ PŘÍRUČKA

FI KÄYTTÖOPAS



EN	USER MANUAL	8-9
LT	VARTOTOJO VADOVAS	10-11
LV	LIETOTĀJA ROKASGRĀMATA	12-13
EE	KASUTUSJUHEND	14-15
RO	MANUAL DE UTILIZARE	16-17
SL	UPORABNIŠKI PRIROČNIK	18-19
CZ	UŽIVATELSKÁ PŘÍRUČKA	20-21
FI	KÄYTTÖOPAS	22-23

1. x1

2. x1

TRIKISHD ONLY!
 TIK TRIKISHD!
 VIENĪGI TRIKISHD!
 AINULT TRIKISHD!

NUMAI TRIKISHD!
 LE TRIKISHD!
 JEN PRO TRIKISHD!
 VAIN TRIKISHD!

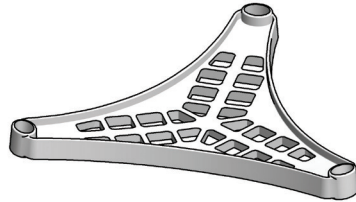
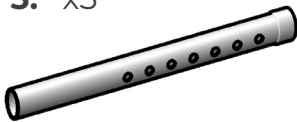
3. x3

4. x3

5. x3

*

Accessories (6, 7) not included. To purchase - contact Your local dealer.
 Priedai (6, 7) nepridedami. Norėdami įsigyti, kreipkitės į vietinį platintoją.
 Piederumi (6, 7) nav iekļauti. Lai iegādātos, sazinieties ar vietējo izplatītāju.
 Tarvikud (6, 7) ei kuulu komplekti. Ostmiseks võtke ühendust kohaliku edasimüüjaga.
 Accesoriiile (6, 7) nu sunt incluse. Pentru achiziționare, contactați distribuitorul local.
 Dodatki (6, 7) niso priloženi. Za nakup se obrnite na lokalnega distributerja.
 Příslušenství (6, 7) není součástí balení. Pro nákup kontaktujte místního distributora.
 Lisävarusteet (6, 7) eivät sisälly toimitukseen. Ostaaksesi ota yhteyttä paikalliseen jälleenmyyjään.

6.* x1

7.* x1

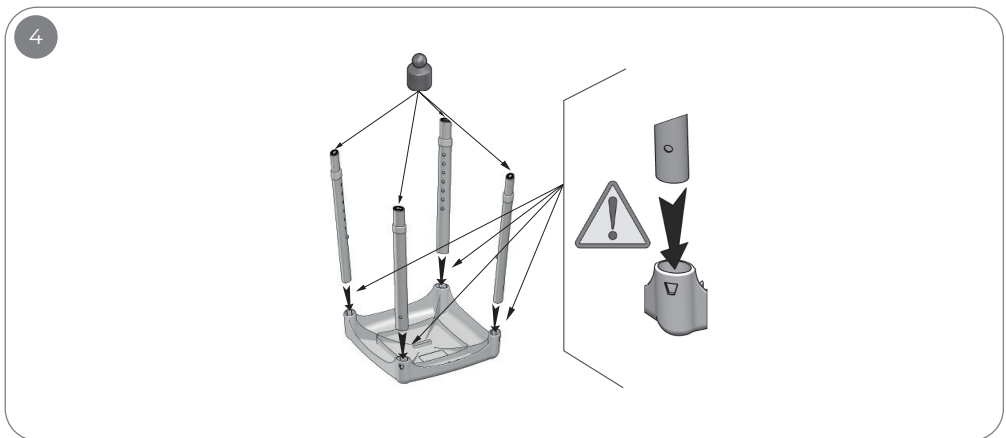
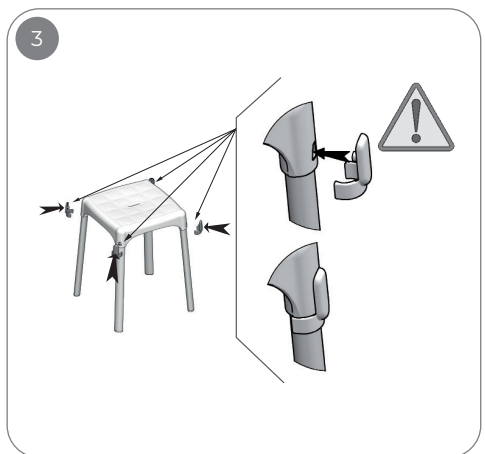
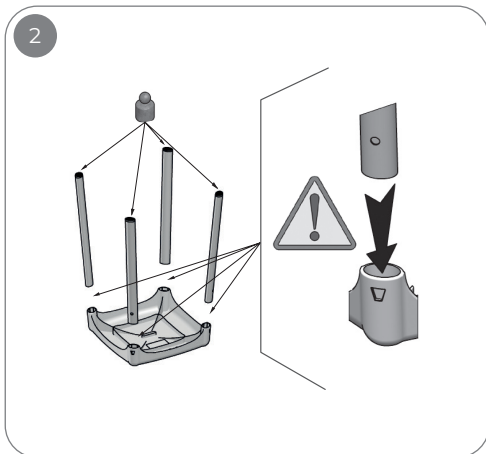
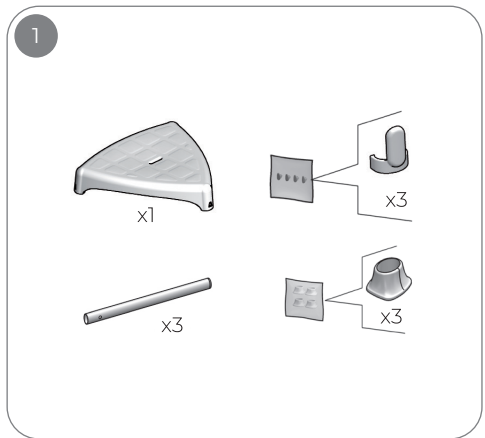
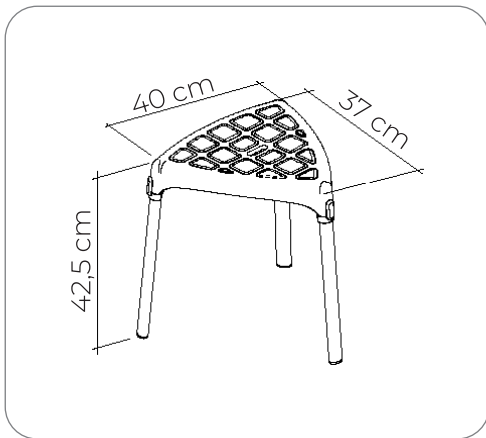
TRIKIS
150 kg



TRIKIS HD
170 kg



5

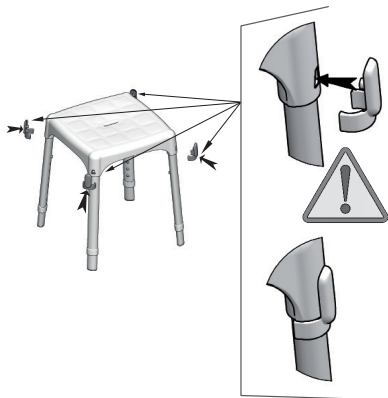

6

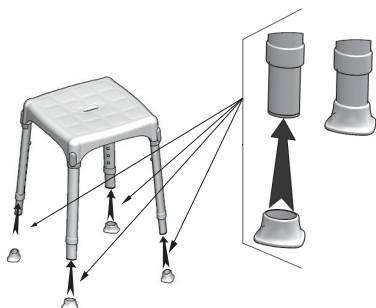

7

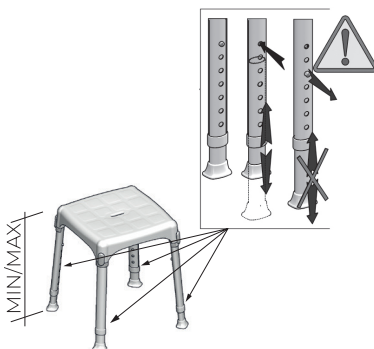

8



TRIKIS
150 kg



TRIKIS HD
170 kg

CE MD

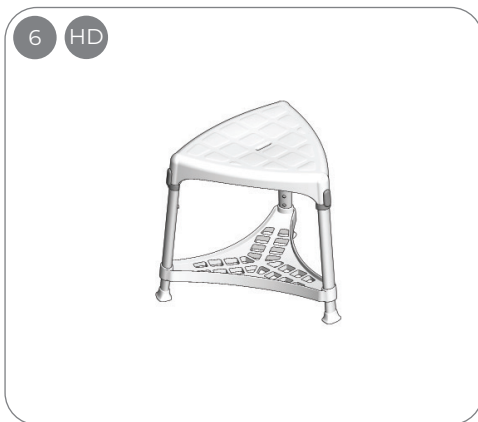
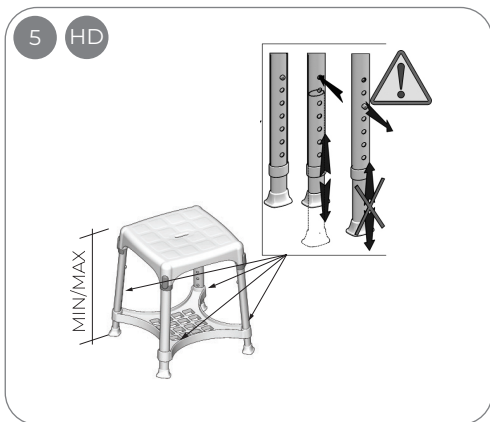
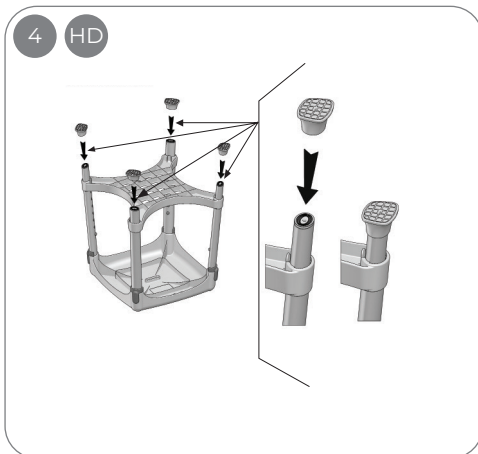
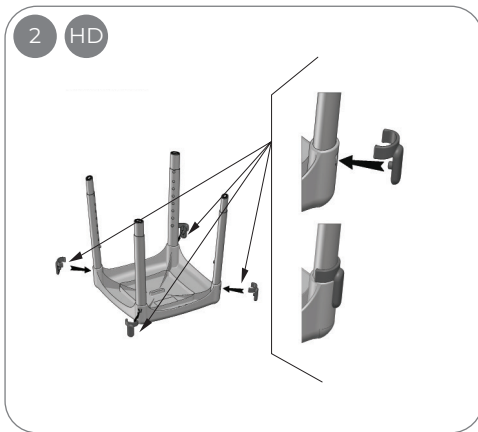

TRIKIS
150 kg



TRIKIS HD
170 kg



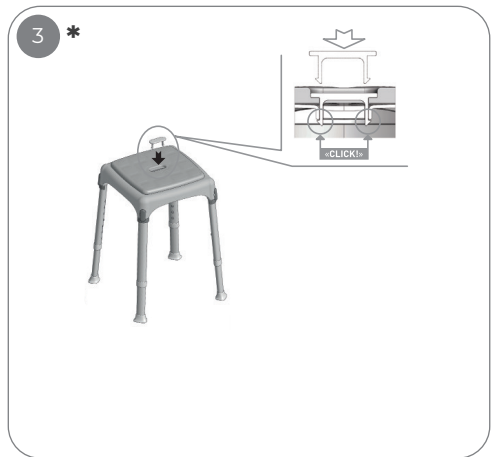
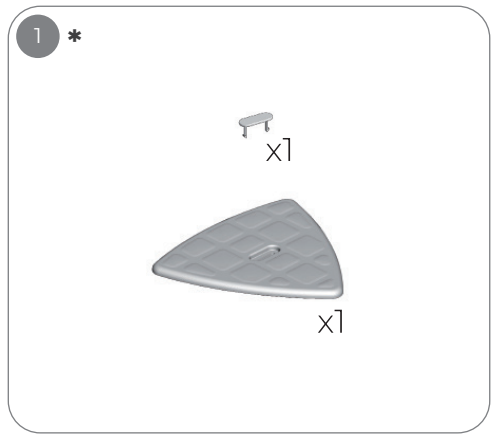
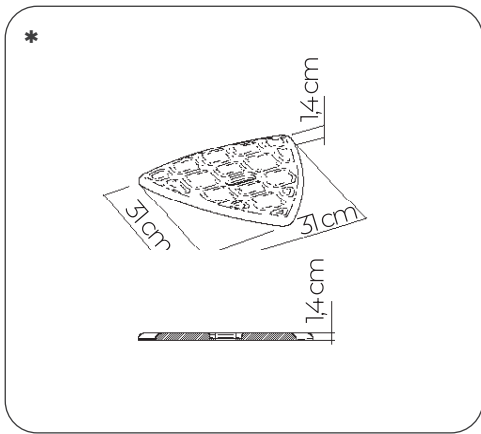

TRIKIS
150 kg



TRIKIS HD
170 kg



INTENDED USAGE:

The products of the Stools line allow increased independence during the shower stage of daily personal hygiene, reducing muscle fatigue due to standing position as well as slip and injury risks. The versions provided with non-slip rubber feet ensure better grip on the floor, whereas the models with height adjustable legs allow users to change the total height according to their needs easily. The versions provided with a rotating disc increase the freedom of movement without the need to stand up from the stool. Due to its flexibility, the stools can be positioned even on a bumpy and irregular floor, like those typical of many shower trays. The stools are available in three different shapes. The stools can be easily moved due to their lightweight. The stools can be completed with a soft cushion to make the use more comfortable. The soft cushions and rotating discs are available separately as accessories.

INDICATIONS AND CONTRAINDICATIONS:

The products of the Stools KING line are aimed at elderly people, wheelchair users, people with reduced mobility of the lumbar, knee, or hip, and all those who have difficulty to maintain the standing position during the shower stages of daily personal hygiene.

The user is required to have autonomy of balance during sitting and standing procedures as well as to have adequate ability to keep sitting.

The shower seat must not be used if the user has problems related to balance or perception disorders.

SAFETY WARNING AND INDICATIONS:

- The maximum user weight indicated in the fitting instructions must not be exceeded.

- Before every use, be sure the shower seat is correctly assembled in a stable position.

The shower seat can be used only on a surface free from obstacles.

- During assembly, strictly adhere to what is shown in the User Manual.

The risk of finger injuries may increase during the mounting process.

Do not swing on the shower seat; this may lead to slipping, overturning, or subsidence of the legs. Always keep the shower seat on its 4 legs.

- Do not modify the shower seat and its components in any way.

- Do not use the shower seat if damaged or altered in any way.

- After use, the shower seat should be removed from the tray to avoid obstruction.

Do not use the shower seat for different purposes from the intended one.

- The shower seat must not be stored outdoors.

MAINTENANCE INFO:

Product maintenance consists of cleaning and sanitation procedures. In order to guarantee safe use and an adequate standard of hygiene, the user should perform these procedures before every use. The user has to make certain of the structural integrity of the device and its components, and the tightness of the screws must be checked. For cleaning and sanitation procedures, follow the steps below:

1. Gloves should be worn.

2. Remove the evident dirt before proceeding with the most accurate disinfection.

3. Use water or non-aggressive detergent for the cleaning procedure.

4. Wipe with a dry and clean cloth.

Alternatively, the product can be cleaned in domestic dishwashers at the maximum temperature. The soft cushion must be cleaned strictly by hand.

REUSE REQUIREMENTS:

The product is suitable for reuse by other users. Before reusing by others, the product must be correctly cleaned and sanitized. Before the transfer of the product to others, the product must be checked by qualified dealers.





CORRECT DISPOSAL PROCEDURE:

Do not dispose of the product in the regular household waste. Ask your local authority beforehand for the correct and environmentally friendly way to dispose of it.

INCIDENT REPORTING:

If there was a serious incident involving this device, contact the manufacturer of this product at info@kid-man.com and the responsible authority in your country.

ITEM NUMBER	DESCRIPTION
1.	Seat
2.	Tray
3.	Leg
4.	Leg lock
5.	Leg cap
6.	Pin for cushion
7.	Soft cushion for seat

ICON	DESCRIPTION
	Made in Italy
	Tools Free Assembly
	Dishwasher Friendly
	Max User Weight
	2 Years Warranty



VARTOTOJO VADOVAS

TRIKIS VONIOS TABURETĖ

PASKIRTIS:

Taburečių linijos gaminiai suteikia daugiau savarankiškumo kasdien maudantis duše, sumažina raumenų nuovargį dėl stovimos padėties, taip pat paslydimo ir susižalojimo riziką. Versijos su neslystančiais guminiiais padukais užtikrina geresnį sukibimą su grindimis, o modeliai su reguliuojamo aukščio kojelėmis leidžia naudotojams lengvai keisti bendrą aukštį pagal savo poreikius. Versijos su besisukančiu disku suteikia didesnę judėjimo laisvę, nes nereikia atsistoti nuo taburetės. Dėl lankstumo taburetės galima statyti net ant nelygaus ir netaisyklingo paviršiaus, pavyzdžiui, daugelio dušo padėklų. Taburetės yra trijų skirtingų formų. Dėl nedidelio svorio taburetės galima lengvai perkelti. Kad būtų patogiau naudotis, taburetės gali būti komplektuojamos su minkšta pagalvėle. Minkštas pagalvėles ir besisukančius diskus galima įsigyti atskirai kaip priedus.

INDIKACIJOS IR KONTRAINDIKACIJOS:

KING linijos gaminiai skirti pagyvenusiems žmonėms, neįgaliųjų vežimėliuose sėdintiems žmonėms, žmonėms, kurių juosmens, kelių ar klubų sąnarių judrumas ribotas, ir visiems, kuriems sunku išlaikyti stovimą padėtį duše kasdienių asmens higienos procedūrų metu.

Naudotojas privalo savarankiškai išlaikyti pusiausvyrą sėdėdamas ir stovėdamas, taip pat gebėti išlaikyti pusiausvyrą sėdint.

Dušo sėdynės negalima naudoti, jei naudotojas turi pusiausvyros ar suvokimo sutrikimų.

SAUGOS ĮSPĖJIMAI IR NURODYMAI:

- Negalima viršyti montavimo instrukcijose nurodyto didžiausio naudotojo svorio.
- Prieš kiekvieną naudojimą įsitikinkite, kad dušo sėdynė sumontuota teisingai ir stovi stabilioje padėtyje. Dušo sėdynę galima naudoti tik ant tvarkingo paviršiaus.
- Montuodami griežtai laikykitės naudotojo vadove pateiktų nurodymų. Montavimo metu gali padidėti pirštų sužalojimo rizika. Nesisupkite ant dušo sėdynės; galite paslysti, apsisverti arba nukristi. Dušo sėdynė visada turi stovėti ant 4 kojų.
- Jokiu būdu nekeiskite dušo sėdynės ir jos sudedamųjų dalių.
- Nenaudokite dušo sėdynės, jei ji pažeista ar kaip nors pakeista.
- Po naudojimo dušo sėdynę reikia nuimti nuo padėklo, kad netrukdytų. Nenaudokite dušo sėdynės ne pagal paskirtį.
- Dušo sėdynės negalima laikyti lauke.

INFORMACIJĄ APIE PRIEŽIŪRĄ:

Gaminio priežiūrą sudaro valymo ir sanitarinės procedūros. Siekiant užtikrinti saugų naudojimą ir tinkamą higienos lygį, naudotojas turėtų atlikti šias procedūras prieš kiekvieną naudojimą. Naudotojas turi įsitikinti gaminio ir jo sudedamųjų dalių konstrukcijos vientisumu ir patikrinti varžtų užveržimo tvirtumą. Valymo ir sanitarinės priežiūros procedūros atliekamos taip, kaip nurodyta toliau:

1. Mūvėkite pirštines.
2. Prieš pradėdami dezinfekuoti, pašalinkite akivaizdžius nešvarumus.
3. Valymui naudokite vandenį arba neagresyvių ploviklių.
4. Nuvalykite sausa ir švaria šluoste.

Gaminį taip pat galima plauti buitinėse indaplovėse, pasirinkus maksimalią temperatūrą. Minkštą pagalvėlę galima valyti tik rankomis.

PAKARTOTINIO NAUDOJIMO REIKALAVIMAI:

Gaminį gali pakartotinai naudoti kiti naudotojai. Prieš pakartotinai naudojant kitiems asmenims, gaminį reikia tinkamai nuvalyti ir dezinfekuoti. Prieš perduodant gaminį kitiems asmenims, gaminį turi patikrinti kvalifikuoti pardavėjai.





TEISINGA ŠALINIMO PROCEDŪRA:

Neišmeskite gaminio kartu su buitinėmis atliekomis. Iš anksto pasiteiraukite vietos valdžios institucijų, kaip jį šalinti teisingai ir nekenkiant aplinkai.

PRANEŠIMAI APIE INCIDENTUS:

Įvykus rimtam su šiuo gaminiumi susijusiam incidentui, kreipkitės į šio gaminio gamintoją el. paštu info@kid-man.com ir atsakingą instituciją savo šalyje.

DALIES NUMERIS	APRAŠYMAS
1.	Sėdynė
2.	Padėklas
3.	Koja
4.	Kojos fiksatorius
5.	Padukas
6.	Pagalvės spaustukas
7.	Minkšta sėdynės pagalvė

IKONA	APRAŠYMAS
	Pagaminta Italijoje
	Surinkimas be įrankių
	Galima plauti indaplovėje
	Didžiausias naudotojo svoris
	2 metų garantija

PAREDZĒTĀ IZMANTOŠANA:

Taburešu līnijas produkti ļauj palielināt personīgās higiēnas neatkarību ikdienā, mazgājoties dušā, samazinot muskulu nogurumu stāvus pozīcijā, kā arī paslīdēšanas un traumu risku. Produktu versijas, kas aprīkotas ar neslidošām gumijas kājām, nodrošina labāku sakeri ar grīdu, savukārt modeli ar regulējamām kājām ļauj ērti mainīt kopējo augstumu atbilstoši savām vajadzībām. Produktu versijas, kas aprīkotas ar rotējošu disku, palielina kustību brīvību bez nepieciešamības piecelties no taburetes. Pateicoties to elastībai, taburetes var novietot pat uz nelīdzenas un neregulāras grīdas, kas ir raksturīgs daudziem dušas paliktņiem. Taburetes ir pieejamas trīs dažādās formās. Tās var viegli pārvietot, jo taburetes ir vieglas. Taburetes var papildināt ar mīkstu spilventiņu, lai lietošana būtu ērtāka. Mīkstie spilveni un rotējošie diski ir pieejami atsevišķi kā papildu piederumi.

INDIKĀCIJAS UN KONTRINDIKĀCIJAS:

Taburešu KING līnijas produkti ir paredzēti vecāka gadagājuma cilvēkiem, ratinkrēslu lietotājiem, cilvēkiem ar ierobežotām jostasvietas, ceļgalu vai gurnu kustībām un visiem tiem, kam ikdienas personīgās higiēnas nodrošināšanas laikā dušā ir grūti noturēties stāvus. Lietotājiem ir nepieciešama līdzsvara autonomija procedūrās sēdus un stāvus stāvoklī, kā arī adekvāta spēja noturēties sēdus pozīcijā. Dušas sēdekli nedrīkst izmantot, ja lietotājam ir problēmas, kas saistītas ar līdzsvara vai uztveres traucējumiem.

DROŠĪBAS BRĪDINĀJUMI UN INDIKĀCIJAS:

- Nav atļauts pārsniegt montāžas instrukcijā norādīto maksimālo lietotāja svaru.
- Pirms katras lietošanas reizes pārliecinieties, vai dušas sēdekli ir pareizi salikts un atrodas stabilā stāvoklī. Dušas sēdekli drīkst izmantot tikai uz virsmas, kurā nav šķēršļu.
- Montāžas laikā stingri ievērojiet lietotāja rokasgrāmatā norādīto. Uzstādīšanas laikā var palielināties pirkstu traumu risks. Nešūpoieties uz dušas sēdekļa; tas var izraisīt paslīdēšanu, apgāšanos vai kāju izgriešanos. Vienmēr nodrošiniet, lai dušas sēdeklis atrastos uz 4 kājām.
- Nekādi nepārveidojiet dušas sēdekli un tā sastāvdaļas.
- Neizmantojiet dušas sēdekli, ja tas ir bojāts vai jebkādā veidā modificēts.
- Pēc lietošanas dušas sēdekli ir jānoņem no paliktņa, lai izvairītos no šķēršļiem. Neizmantojiet dušas sēdekli citiem mērķiem, nekā paredzēts.
- Dušas sēdekli nedrīkst uzglabāt ārpus telpām.

APKOPES INFORMĀCIJA:

Produkta apkope sastāv no tīrīšanas un sanitārājam procedūrām. Lai garantētu drošu lietošanu un atbilstošu higiēnas standartu, lietotājam šīs procedūras jāveic pirms katras preces lietošanas reizes. Lietotājam ir jāpārliecinās par ierīces un tās sastāvdaļu strukturālo viengabalainību, un ir jāpārbauda, vai skrūves ir cieši pievilktas. Lai nodrošinātu tīrīšanas un sanitārās procedūras, veiciet tālāk norādītās darbības.

1. Uzvelciet aizsargcimdus.
 2. Pirms ļoti rūpīgas dezinfekcijas veikšanas noņemiet acīmredzamos netīrumus.
 3. Tīrīšanas procedūrai izmantojiet ūdeni vai maīgu mazgāšanas līdzekli.
 4. Noslaukiet ar sausu un tīru lupatīnu.
- Tāpat šo produktu drīkst mazgāt sadzīves trauku mazgājamajā mašīnā maksimālajā temperatūrā. Mīksto spilvenu drīkst tīrīt vienīgi ar rokām.

PRASĪBAS ATKĀRTOTAĪ LIETOŠANAI:

Produkts ir piemērots atkārtotai lietošanai citiem lietotājiem. Pirms to atkārtoti izmanto citi, produkts ir pareizi jātīra un jādezinficē. Pirms preces nodošanas citiem lietotājiem, produkts ir jāpārbauda kvalificētajiem izplatītājiem

PAREIZAS UTILIZĒŠANAS PROCEDŪRA:

Neizmetiet produktu kopā ar parastajiem sadzīves atkritumiem. Iepriekš pajautājiet vietējai pašvaldībai par pareizu un videi draudzīgu veidu, kā to nodot turpmākai pārstrādei.

ZINOŠANA PAR NEGADĪJUMIEM:

Ja šī ierīce ir izraisījusi nopietnu negadījumu, sazinieties ar šī izstrādājuma ražotāju pa e-pastu info@kid-man.com un atbildīgo iestādi savā valstī.

PRECES NUMURS	APRAKSTS
1.	Sēdeklis
2.	Paliktnis
3.	Kāja
4.	Kājas slēdzene
5.	Kājas uzmava
6.	Saspraude spilvenam
7.	Mīksts spilvens sēdeklim

IKONA	APRAKSTS
	Ražots Itālijā
	Montāža bez instrumentiem
	Mazgājams trauku mazgājamā mašīnā
	Maksimālais lietotāja svars
	2 gadu garantija



KASUTUSJUHEND

TRIKIS VANNITOOLI JAOKS

KASUTUSOTSTARVE:

Sarja Stools tooted võimaldavad suurendada iseseisvust duši all käimisel igapäevase isikliku hügieeni tagamiseks, vähendades nii seisvast asendist tingitud lihaskiirust kui ka libisemis- ja vigastusohu. Libisemiskindlate kummijalgadega varustatud versioonid tagavad parema haarduvuse põrandal, reguleeritava kõrgusega jalgadega mudelid aga võimaldavad kasutajatel kogukõrgust vastavalt oma vajadustele kergesti muuta. Pöörleva kettaga varustatud versioonid suurendavad liikumisvabadust, ilma et toolilt oleks vaja püsti tõusta. Tänu oma paindlikkusele saab toolid paigutada isegi konarlikule ja ebakorrapärasele põrandale, nagu paljude dušialuste puhul. Toolid on saadaval kolme erineva kujuga. Toolid on nende kerge kaalu tõttu kergesti liigutatavad. Toole saab täiendada pehme padjaga, et kasutamine oleks mugavam. Pehmed padjad ja pöörlevad kettad on saadaval eraldi lisatarvikutena.

NÄIDUSTUSED JA VASTUNÄIDUSTUSED:

Sarja Stools KING tooted on suunatud eakatele, ratastoolikasutajatele, nimme-, põlve- või puusaliigese liikumispuudega inimestele ning kõigile neile, kellel on igapäevase isikliku hügieeni tagamiseks duši all raskusi seismisel. Kasutajalt nõutakse istumis- ja seismisprotseduuride ajal tasakaalu hoidmist ning piisavat võimet istuda.

Vannitooli ei tohi kasutada, kui kasutajal on tasakaalu- või tajuhäiretega seotud probleeme.

OHUTUSHOVIATUS JA -NÄIDUSTUSED:

- Paigaldusjuhendis märgitud maksimaalset kasutaja kaalu ei tohi ületada.
- Enne iga kasutuskorda veenduge, et vannitool on korralikult ja stabiilses asendis kokku pandud. Vannitooli saab kasutada ainult takistustevabal pinnal.
- Järgige kokkupanemisel rangelt kasutusjuhendis kirjeldatud. Paigaldamise käigus võib suureneda sõrmevigastuste oht. Ärge kiikuge vannitoolil; see võib põhjustada jalgade libisemist, ümberminekut või vajumist. Hoidke vannitooli alati neljal jalal.
- Ärge muutke vannitooli ega selle komponente mingil viisil.
- Ärge kasutage vannitooli, kui see on kahjustatud või seda on mingil viisil muudetud.
- Pärast kasutamist tuleb vannitool takistuse vältimiseks aluselt eemaldada. Ärge kasutage vannitooli ettenähtust erineval otstarbel.
- Vannitooli ei tohi hoida õues.

HOOLDUSTEAVE:

Toote hooldus koosneb puhastus- ja sanitaarprotseduuridest. Ohutu kasutamise ja piisava hügieenistandardi tagamiseks peab kasutaja täitma need protseduurid enne iga kasutuskorda. Kasutaja peab veenduma seadme ja selle komponentide konstruktsiooni terviklikkuses ning kontrollima kruvide pingulolekut. Puhastus- ja sanitaarprotseduuride jaoks järgige alltoodud samme:

1. Kanda tuleb kindaid.
2. Enne kõige täpsema desinfitseerimise jätkamist eemaldage nähtav mustus.
3. Kasutage puhastamiseks vett või mitteagressiivset pesuainet.
4. Pühkige kuiva ja puhta lapiga.

Teise võimalusena võib toodet pesta kodumajapidamises kasutatavates nõudepesumasinates maksimaalsel temperatuuril. Pehmet patja tuleb puhastada kindlasti käsitsi.

TAASKASUTAMISE NÕUDED:

Toode sobib taaskasutamiseks teistele kasutajatele. Enne taaskasutamist tuleb toode korralikult puhastada ja desinfitseerida. Enne toote teistele üleandmist peavad toodet kontrollima kvalifitseeritud edasimüüjad.

ÕIGE KÕRVALDAMISPROTSEDUUR:

Ärge visake toodet tavalise olmeprügi hulka. Küsige oma kohalikult omavalitsuselt eelnevalt õiget ja keskkonnasõbralikku viisi selle kõrvaldamiseks.

JUHTUMITEADETE ESITAMINE:

Kui selle seadmega oli seotud tõsine vahejuhtum, võtke ühendust selle tootjaga aadressil info@kid-man.com ja oma riigi vastutava asutusega.

KAUBA NUMBER

KIRJELDUS

1.	Iste
2.	Alus
3.	Jalg
4.	Jala lukk
5.	Jala kork
6.	Padja tihvt
7.	Istme padi

IKOON

KIRJELDUS



Toodetud Itaalias



Tööriistavaba kokkupanek



Nõudepesumasinasõbralik



Maksimaalne kasutaja kaal



Garantii 2 aastat

UTILIZAREA PREVĂZUTĂ:

Produsele din linia Stools permit creșterea independenței în timpul etapei de duș a igienei personale zilnice, reducând oboseala musculară datorată poziției în picioare, precum și riscurile de alunecare și rănire. Versiunile prevăzute cu picioare de cauciuc antiderapante asigură o mai bună aderență pe podea, în timp ce modelele cu picioare reglabile pe înălțime permit utilizatorilor să schimbe cu ușurință înălțimea totală în funcție de nevoile lor. Versiunile prevăzute cu un disc rotativ sporesc libertatea de mișcare fără a fi nevoie să vă ridicați de pe scaun. Datorită flexibilității sale, scaunele pot fi poziționate chiar și pe o podea denivelată și neregulată, cum ar fi cele tipice pentru multe tăvi de duș. Scaunele sunt disponibile în trei forme diferite. Scaunele pot fi mutate cu ușurință datorită greutateii lor reduse. Scaunele pot fi completate cu o pernă moale pentru a face utilizarea mai confortabilă. Pernele moi și discurile rotative sunt disponibile separat ca accesorii.

INDICAȚII ȘI CONTRAINDICAȚII:

Produsele din linia Stools KING sunt destinate persoanelor în vârstă, utilizatorilor de scaune cu roțile, persoanelor cu mobilitate redusă a zonei lombare, genuchiului sau soldului și tuturor celor care au dificultăți în menținerea poziției în picioare în timpul etapelor de duș ale igienei personale zilnice.

Utilizatorul trebuie să aibă autonomie în ceea ce privește echilibrul în timpul procedurilor în șezut și în picioare, precum și să aibă capacitatea adecvată de a rămâne așezat.

Scaunul de duș nu trebuie utilizat dacă utilizatorul are probleme legate de echilibru sau tulburări de percepție.

AVERTISMENTE ȘI INDICAȚII DE SIGURANȚĂ:

- Greutatea maximă a utilizatorului indicată în instrucțiunile de montare nu trebuie depășită.
- Înainte de fiecare utilizare, asigurați-vă că scaunul de duș este asamblat corect într-o poziție stabilă. Scaunul de duș poate fi utilizat numai pe o suprafață lipsită de obstacole.
- În timpul asamblării, respectați cu strictețe ceea ce este prezentat în Manualul de utilizare. Riscul de rănire a degetelor poate crește în timpul procesului de montare. Nu vă legați pe scaunul de duș; acest lucru poate duce la alunecarea, răsturnarea sau afundarea picioarelor. Păstrați întotdeauna scaunul de duș pe cele 4 picioare ale sale.
- Nu modificați în niciun fel scaunul de duș și componentele acestuia.
- Nu folosiți scaunul de duș dacă este deteriorat sau modificat în vreun fel.
- După utilizare, scaunul de duș trebuie scos din tavă pentru a evita obstrucția. Nu utilizați scaunul de duș în scopuri diferite de cel prevăzut.
- Scaunul de duș nu trebuie depozitat în aer liber.

INFORMAȚII PRIVIND ÎNTREȚINEREA:

Întreținerea produselor constă în proceduri de curățare și igienizare. Pentru a garanta o utilizare sigură și un standard adecvat de igienă, utilizatorul trebuie să efectueze aceste proceduri înainte de fiecare utilizare. Utilizatorul trebuie să se asigure de integritatea structurală a dispozitivului și a componentelor sale, iar strângerea șuruburilor trebuie verificată. Pentru procedurile de curățare și igienizare, urmați pașii de mai jos:

1. Trebuie purtate mănuși.
 2. Îndepărtați murdăria evidentă înainte de a trece la cea mai precisă dezinfectie.
 3. Utilizați apă sau detergent neagresiv pentru procedura de curățare.
 4. Stergeți cu o cârpă uscată și curată.
- Alternativ, produsul poate fi curățat în mașinile de spălat vase la temperatura maximă. Perna moale trebuie curățată strict manual.

CERINȚE DE REUTILIZARE:

Produsul este potrivit pentru reutilizare de către alți utilizatori. Înainte de reutilizare de către alte persoane, produsul trebuie curățat și dezinfectat corect. Înainte de transferul produsului către alte persoane, produsul trebuie verificat de către distribuitori calificați.





PROCEDURA CORECTĂ DE ELIMINARE:

Nu aruncați produsul în deșeurile menajere obisnuite. Adresați-vă în prealabil autorităților locale pentru a afla care este modalitatea corectă și ecologică de eliminare a acesteia.

RAPORTAREA INCIDENTELOR:

Dacă a avut loc un incident grav în care a fost implicat acest dispozitiv, contactați producătorul acestui produs la info@kid-man.com și autoritatea responsabilă din țara dumneavoastră.

NUMĂRUL ARTICOLULUI	DESCRIERE
1.	Scaun
2.	Tavă
3.	Picior
4.	Blocare picior
5.	Capac de picior
6.	Pin pentru pernă
7.	Pernă moale pentru scaun

ICOANĂ	DESCRIERE
	Fabricat în Italia
	Asamblare fără scule
	Potrivit pentru mașina de spălat vase
	Greutatea maximă a utilizatorului
	Garanție de 2 ani

PREDVIDENA UPORABA:

Linija kopalniških stolov uporabniku omogoča večjo samostojnost pri skrbi za vsakodnevno osebno higieno (med tuširanjem), saj zmanjšujejo utrujenost mišic zaradi stoječega položaja ter nevarnost zdrsa poškodb. Različice, ki so opremljene z nedrsečimi gumijastimi nogami, zagotavljajo boljši oprijem na tleh, medtem ko modeli z nogami, nastavljenimi po višini, uporabnikom omogočajo enostavno spreminjanje celotne višine stola glede na njihove specifične potrebe. Različice stola z vrtljivim diskom povečujejo svobodo gibanja, saj ni potrebno vstati s stola. Stole je zaradi njihove prilagodljivosti mogoče postaviti tudi na grbinasta in neravna tla, ki so značilna za številne kadi za tuširanje. Stoli so na voljo v treh različnih oblikah. Zahvaljujoč uporabi lahkih materialov je stole mogoče enostavno premikati. Stole je mogoče nadgraditi z mehko blazino, ki bo zagotovila še bolj udobno uporabo. Mehke blazine in vrtljivi diski so na voljo ločeno (dodatna oprema).

INDIKACIJE IN KONTRADIKACIJE:

Izdelki iz linije stolov KING so namenjeni starejšim ljudem, uporabnikom invalidskih vozičkov, ljudem z omejeno mobilnostjo ledvenega, kolenskega ali kolčnega predela in vsem, ki imajo težave z ohranjanjem stoječega položaja med skrbjo za vsakodnevno osebno higieno, natančneje med tuširanjem. Uporabnik mora imeti ustrezno ravnotežje med postopki sedenja in vstajanja, prav tako pa mora biti sposoben ohranjati sedeži položaj. Stola za tuš kabino se ne sme uporabljati, če ima uporabnik težave, povezane z ravnotežjem ali motnjami zaznavanja.

VARNOSTNA OPOZORILA IN INDIKACIJE:

- Ni dovoljeno preseči največje teže uporabnika, navedene v navodilih za montažo.
- Prepričajte se, da je stol za tuš kabino pred vsako uporabo pravilno sestavljen in nameščen v stabilen položaj.

Kopalniški stol se lahko uporablja le na površinah brez ovir.

- Med sestavljanjem stola za tuš kabino upoštevajte navodila, ki izhajajo iz uporabniškega priročnika.

Med postopkom montaže stola za tuš kabino obstaja večja nevarnost za poškodbe prstov.

Na sedežu za tuš kabino se ne zibajte, saj to lahko vodi do zdrsa, prevrnitve ali sesedanja nog stola za tuš kabino. Stol za tuš kabino vselej ohranjajte na vseh štirih nogah.

- Na noben način ne spreminjajte stola za tuš kabino ali njegovih sestavnih delov.
- Ne uporabljajte stola za tuš kabino, če je ta poškodovan ali kakor koli spremenjen.
- Po uporabi je stol za tuš kabino treba odstraniti iz kadi (ovira).

Stola za tuš kabino ni dovoljeno uporabljati za namene, ki so drugačni od predvidenih.

- Stola za tuš kabino ni dovoljeno shranjevati na prostem.

INFORMACIJE O VZDRŽEVANJU:

Vzdrževanje izdelka obsega postopke čiščenja in razkuževanja. Za zagotovitev varne uporabe in ustreznega higienskega standarda, mora uporabnik te postopke opraviti pred vsako uporabo. Uporabnik se mora prepričati o trdnosti konstrukcije pripomočka in njegovih sestavnih delov ter preveriti tesnost vijakov. Pri postopkih čiščenja in razkuževanja sledite spodnjim korakom:

1. Nositi je treba rokavice.
2. Pred začetkom čimbolj natančnega razkuževanja, odstranite vso vidno umazanijo.
3. Za čiščenje uporabite vodo ali neagresivno čistilno sredstvo.
4. Obrišite s suho in čisto krpo.

Pripomoček lahko tudi očistite v gospodinjskih pomivalnih strojih na najvišji temperaturi. Mehko blazinicco je dovoljeno čistiti le ročno.

ZAHTEVE ZA PONOVNO UPORABO:

Ta pripomoček je primeren za ponovno uporabo s strani drugih uporabnikov. Pred ponovno uporabo s strani drugih uporabnikov je treba izdelek pravilno očistiti in razkužiti. Pred predajo pripomočka drugim uporabnikom, morajo izdelek preveriti kvalificirani prodajalci.





PRAVILEN POSTOPEK ODSTRANJEVANJA:

Pripomočka ni dovoljeno odlagati med običajne gospodinjske odpadke. Za pravilen in okolju prijazen način odstranjevanja pripomočka se predhodno pozanimajte pri lokalnih oblasteh.

POROČANJE O INCIDENTIH:

Če pride do resnega incidenta v zvezi s tem pripomočkom, se obrnite na proizvajalca tega izdelka na elektronski naslov info@kid-man.com in na pristojni organ v vaši državi.

ŠTEVILKA IZDELKA	OPIS
1.	Sedež
2.	Nosilec
3.	Noga
4.	Zapiralo za nogo
5.	Kapica za nogo
6.	Zatič za blazino
7.	Mehka blazina za sedež

IKONA	OPIS
	Proizvedeno v Italiji
	Montaža brez uporabe orodja
	Primeren za pranje v pomivalnem stroju
	Največja teža uporabnika
	2-letna garancija

DOPORUČENÉ POUŽITÍ:

Výrobky řady Stools umožňují vyšší nezávislost při každodenním sprchování a snižují únavu svalstva způsobenou stáním a riziko uklouznutí a zranění. Verze dodávaná s protiskluzovými gumovými patkami zajišťuje lepší přilnutí k podlaze, přičemž modely s výškově nastavitelnými nohama uživateli umožňují snadno podle potřeby měnit celkovou výšku. Verze dodávané s otáčivým kotoučem zvyšují volnost pohybu bez potřeby ze stoličky vstávat. Díky její flexibilitě lze stoličku umístit i na nerovnou a nepravidelnou podlahu, jaké bývají ve sprchových koutech. Stoličky jsou k dispozici ve třech různých tvarech. Stoličky lze snadno přemísťovat, protože jsou lehké. Stoličky lze dovybavit měkkým polštářem, aby se pohodlněji používaly. Měkké polštáře a otáčivé kotouče jsou dokoupitelné jako příslušenství.

INDIKACE A KONTRAINDIKACE:

Výrobky řady Stools KING jsou určeny postarším lidem, uživatelům invalidních vozíků, lidem se sníženou pohyblivostí dolní části páteře, kolene nebo kyčle, a těm, kdo mají problémy s udržení rovnováhy v poloze ve stoje při sprchování. Uživatel musí být schopen samostatně udržet rovnováhu při sedání a vstávání a mít dostatečnou schopnost zůstat sedět. Sedátko se nesmí používat, když má uživatel problémy s udržení rovnováhy nebo poruchy vnímání.

BEZPEČNOSTNÍ UPOZORNĚNÍ A INDIKACE:

- Maximální hmotnost uživatele vyznačenou v návodu k montáži není dovoleno překračovat.
- Před každým použitím se ujistěte, zda je sprchové sedátko správně sestaveno a umístěno ve stabilní poloze.
- Sprchové sedátko lze používat jen na plochách bez překážek.
- Při montáži důsledně dodržujte to, co je vyznačeno v Uživatelské příručce.
- Při montáži bývá zvýšené riziko úrazů prstů.
- Na sprchovém sedátku se nehoupejte; mohlo by to přivodit uklouznutí, převržení nebo zasunutí noh. Sprchové sedátko skládajte vždy na jeho čtyřech nohách.
- Sprchové sedátko ani jeho součásti nijak neupravujte.
- Je-li sprchové sedátko nějak poškozeno nebo pozměněno, nepoužívejte jej.
- Po použití musíte sprchové sedátko ze sprchového koutu odstranit, aby nepřekáželo.
- Sprchové sedátko nepoužívejte k jiným účelům, než k jakým je určeno.
- Sprchové sedátko nesmíte skladovat venku.

INFORMACE O ÚDRŽBĚ:

Údržba výrobku spočívá v čištění a dezinfekčních postupech. Aby bylo zaručeno bezpečné užívání a adekvátní hygienický standard, musí uživatel tyto postupy provést před každým použitím. Uživatel se musí ujistit o konstrukční celistvosti zařízení a jeho součástí a musí zkontrolovat pevnost šroubů. Při postupech čištění a dezinfekce postupujte podle následujících kroků:

1. Musíte mít na sobě rukavice
 2. Před zahájením nejdůležitější dezinfekce odstraňte viditelnou špínu.
 3. Při čištění používejte vodu nebo neagresivní detergent.
 4. Otřete suchým a čistým hadrem.
- Alternativně můžete výrobek čistit v domácích myčkách na maximální teplotu. Měkký polštář je třeba čistit výlučně ručně.

POŽADAVKY NA OPAKOVANÉ POUŽITÍ:

Výrobek je vhodný k užívání jinými uživateli. Před používáním jiným uživatelem je třeba výrobek správně vyčistit a dezinfikovat. Před předáním produktu do vlastnictví jiné osoby musí být výrobek zkontrolován kvalifikovanými prodejci.

POSTUP ŘÁDNÉ LIKVIDACE:

Výrobek nelikvidujte vyhozením do běžného domovního odpadu. Na správný a k životnímu prostředí šetrný postup likvidace tohoto výrobku se zeptejte svého místního úřadu.

NAHLAŠOVÁNÍ INCIDENTŮ:

Pokud došlo k závažnému incidentu s tímto zařízením, kontaktujte výrobce tohoto výrobku na adrese info@kid-man.com a příslušný úřad ve své zemi.

ČÍSLO VÝROBKU

POPIS

1.	Sedadlo
2.	Tác
3.	Noha
4.	Zámek nohy
5.	Patka nohy
6.	Špendlík na polštář
7.	Měkký polštář na sedadlo

IKONA

POPIS



Vyrobeno v Itálii



Beznástrojová montáž



Vhodné do myček



Max. hmotnost uživatele



Záruka 2 roky



KÄYTTÖOPAS

TRIKIS KYLPYHUONE-JAKKARAAN

KÄYTTÖTARKOITUS:

Jakkaramalliston tuotteet antavat käyttäjälle mahdollisuuden lisätä itsenäisyyttä päivittäisen henkilökohtaisen hygienian suihkuvaiheen aikana, vähentäen lihasten väsymistä seisoma-asennon vuoksi sekä liukastumis- ja loukkaantumisriskejä. Liukumattomilla kumijaloilla varustetut versiot takaavat paremman pidon lattialla, kun taas korkeussäädettävillä jaloilla varustetut mallit antavat käyttäjille mahdollisuuden muuttaa kokonaiskorkeutta helposti tarpeidensa mukaan. Pyörivällä levyllä varustetut versiot lisäävät liikkumisvapautta ilman tarvetta nousta ylös jakkaraalta. Joustavuutensa ansiosta jakkara voidaan sijoittaa jopa kuoppaiselle ja epäsäännölliselle lattialle, kuten monille suihkualustoille on tyyppillistä. Jakkaroita on saatavilla kolmessa eri muodossa. Jakkarat ovat helposti siirrettävissä kevyen painonsa ansiosta. Jakkarat voidaan täydentää pehmeällä tyynyllä, jotta käyttö olisi mukavampaa. Pehmeät tyynyt ja pyörivät levyt ovat saatavana erikseen lisävarusteina.

KÄYTTÖAIHEET JA VASTA-AIHEET:

Jakkaroiden King-sarjan tuotteet on tarkoitettu vanhuksille, pyörätuolin käyttäjille, lannerangan, polven tai lonkan liikuntarajoitteisille henkilöille ja kaikille niille, joilla on vaikeuksia ylläpitää seisoma-asentoa päivittäisen henkilökohtaisen hygienian suihkuvaiheissa.

Käyttäjältä edellytetään itsenäistä tasapainoa istumisen ja seisomisen aikana sekä riittävää kykyä istua paikallaan. Suihkuistuinta ei saa käyttää, jos käyttäjällä on tasapaino- tai havaintohäiriöihin liittyviä ongelmia.

TURVALLISUUSVAROITUKSET JA -MERKINNÄT:

- Asennusohjeissa ilmoitettua käyttäjän enimmäispainoa ei saa ylittää.
- Varmista ennen jokaista käyttöä, että suihkuistuin on asennettu oikein vakaaseen asentoon.
- Suihkuistuinta voidaan käyttää vain esteettömällä pinnalla.
- Noudata asennuksen aikana tiukasti käyttöoppaassa esitettyjä ohjeita.
- Sormivammojen riski voi korostua asennusprosessin aikana.
- Älä keinu suihkuistuinta; tämä voi johtaa jalkojen liukastumiseen, kaatumiseen tai painumiseen. Pidä suihkuistuinta aina sen neljällä jalalla.
- Älä muuta suihkuistuinta tai sen komponentteja millään tavalla.
- Älä käytä suihkuistuinta, jos se on vaurioitunut tai sitä on muutettu millään tavalla.
- Käytön jälkeen suihkuistuin on poistettava alustalta tukoksen välttämiseksi.
- Älä käytä suihkuistuinta muihin kuin kuvattuihin tarkoituksiin.
- Suihkuistuinta ei saa säilyttää ulkona.

HUOLTOTIEDOT:

Tuotteen huolto koostuu puhdistus- ja puhtaanapitotoimenpiteistä. Turvallisen käytön ja riittävän hygienian takaamiseksi käyttäjän on suoritettava nämä toimenpiteet ennen jokaista käyttöä. Käyttäjän on varmistettava laitteen ja sen komponenttien rakenteellinen eheys ja ruuvien kireys on tarkistettava. Noudata seuraavia siivous- ja puhtaanapitotoimenpiteitä:

1. Käytä käsinettä.
 2. Poista ilmeinen lika ennen kuin aloitat tarkimman desinfioinnin.
 3. Käytä puhdistamiseen vettä tai ei-aggressiivista pesuainetta.
 4. Pyyhi kuivalla ja puhtaalla liinalla.
- Vaihtoehtoisesti tuote voidaan puhdistaa kotitalouksien astianpesukoneissa maksimilämpötilassa. Pehmeä tyyny on puhdistettava käsin.

UUELLEENKÄYTTÖVAATIMUKSET:

Tuote soveltuu muiden käyttäjien uudelleenkäyttöön. Ennen kuin muut käyttävät tuotetta uudelleen, tuote on puhdistettava ja desinfioitava oikein. Ennen tuotteen siirtämistä muille, pätevän jälleenmyyjän on tarkastettava tuote.

OIKEA HÄVITTÄMISMENETTELY:

Älä hävitä tuotetta tavallisen kotitalousjätteen mukana. Kysy paikalliselta viranomaiselta etukäteen oikeaa ja ympäristöystävällistä tapaa hävittää se.

VAARATILANTEIDEN ILMOITTAMINEN:

Jos tähän laitteeseen liittyy vakava vaaratilanne, ota yhteyttä tämän tuotteen valmistajaan osoitteessa info@kid-man.com ja maasi asiasta vastaavaan viranomaiseen.

TUOTENUMERO	KUVAUS
1.	Istuin
2.	Kaukalo
3.	Jalka
4.	Jalkojen lukitus
5.	Jalan tulppa
6.	Tyynyn tappi
7.	Pehmeä istuintyyny

KUVAKE	KUVAUS
	Valmistettu Italiassa
	Työkaluvapaa kokoonpano
	Sopii astianpesukoneeseen
	Käyttäjän enimmäispaino
	2 vuoden takuu



Kid-Man

WARRANTY CARD
GARANTINIS TALONAS
GARANTIJAS TALONS
GARANTIKAART
CARD DE GARANȚIE
GARANCIJSKI LIST
ZÁRUČNÍ LIST
TAKUUKORTTI

Products name Gaminio pavadinimas Preces nosaukums Toote nimi Denumirea produsului Ime izdelka Název výrobku Tuotteen nimi	Model Modelis Modelis Mudel Model Model Typ Malli	Date of purchase (insert) Pirkimo data (įrašyti) Pirkuma datums (ierakstīt) Ostukuupäev (sisesta) Data achiziției (a se introduce) Datum nakupa (vnesite) Datum nákupu (uved'te) Ostopäivä (täytä)	Warranty period Garantinis laikotarpis Garantijas periods Garantiaeg Perioada de garanție Garancijska doba Záruční doba Takuuaika
EN Bathroom stool LT Vonios taburetė LV Vannas istabas taburete EE Vannitool RO Scaun de baie SL Kopalniški stol CZ Koupelnová stolička FI Kylpyhuone-jakkara	<input type="checkbox"/> TRIKIS <input type="checkbox"/> TRIKIS HD		24 months mėnesiai mēneši months de luni mesecev měsíců kuukautta

UAB Kasko Group | Kid-Man®

A. Vivulskio g. 12D, 03221 Vilnius, Lithuania
www.kid-man.com | info@kid-man.com
Tel. +370 5 265 0000



Importator / Distributor RO : Kid-Man Aid SRL
Strada Theodor Aman Nr 2-2A, Braila Tel: +40 7 53 660066



The quality management system of Kasko Group,
UAB meets the standards ISO 9001 and ISO 14001

Kid-Man® is a property of UAB Kasko Group registered at
the European Union Intellectual Property Office.