

**DVIRATĖ VAIKŠTYNĖ  
STAIGULI AR DIVIEM  
RITENIEM  
KÄIMISRAAM KAHN RATTAGA  
2 WHEEL HANDCART  
ХОДУНКИ С 2 КОЛЕСИКАМИ  
CĂRUCIOR CU 2 ROȚI**

Naudojimo ir priežiūros instrukcija | Lietošanas un kopšanas instrukcija | Kasutusjuhend | User manual  
Руководство по эксплуатации | Manual de utilizare

**01-3511**



Prieš naudodami atidžiai perskaitykite naudojimo ir priežiūros instrukciją!  
Pirms lietojiet, lūdzu izlasiet uzmanīgi lietošanas un kopšanas instrukciju!  
Enne kasutamist lugege hoolikalt kasutusjuhendit!

Observe instructions for use! Please read these instructions carefully before use and keep it for later reference!

Прежде чем использовать внимательно прочтите инструкцию!

Respectați instrucțiunile de utilizare! Vă rugăm să citiți cu atenție aceste instrucțiuni înainte de utilizare și să le păstrați pentru referințe ulterioare!

**PRATARMĖ / IEVADS / EESSŌNA / PREFACE / ПРЕДИСЛОВИЕ / PREFAȚĂ**

**LT** Gerbiamas Kliente, nuoširdžiai dėkojame įsigijus Kid-Man priemonę. Kiekviena priemonė, prieš palikdama gamyklą patikrinama, todėl Jus pasiekia tik kokybiškas gaminys.

**LV** Godājamais Klient, no sirds pateicamies, ka iegādājāties Kid-Man līdzekli. Katrs līdzeklis, pirms pamet rūpnīcu, tiek pārbaudīts, tāpēc Jūs sasniedz tikai kvalitatīvs izstrādājums.

**EE** Täname Teid, meile osutatud usalduse eest, omandades rulaatori. Igat rulaatorit testib valmistaja, tagades parima töökindluse.

**EN** Thank you for the confidence shown in Kid-Man. Every product is factory checked and left us in faultless condition, We wish you much success and we hope Kid-Man product will make a positive impact to your daily living.

**RU** Благодарим Вас за доверие, которое Вы оказали нам, приобретя продукт Kid-Man. Каждый продукт тестируется производителем и покидает завод в наилучшем состоянии.

**RO** Vă mulțumim pentru încrederea în Kid-Man. Fiecare produs este verificat în fabrică și ne-a lăsat în stare impecabilă. Vă dorim mult succes și sperăm că produsul Kid-Man va avea un impact pozitiv asupra vieții dvs. de zi cu zi.

**PASKIRTIS IR SAVYBĖS / MĒRĶIS UN ĪPAŠĪBAS / KASUTAMINE / INDICATIONS / ПРИМНЕНИЕ / INDICAȚII**

**LT** Vaikštyinė skirta kasdieniam naudojimui lauke ir patalpoje. Komplektuojamas su minkšta sėdyne.

**LV** Piemērots lietošanai iekšelpās un ārā. Nāk komplektā ar mīkstu sēdekli.

**EE** Sobib kasutamiseks väljas, kui ka ruumides. Komplekteeritakse pehme istmega.

**EN** Kid-Man handcart is suitable for everyday indoor and outdoor use, It is available with soft seat. All Kid-Man handcarts are manufactured to the highest quality standards and are CE marked as medical devices.

**RU** Подходит для использования в помещении и на улице. Комплектуется с мягким сиденьем.

**RO** Căruciorul Kid-Man este potrivit pentru utilizarea de zi cu zi în interior și în exterior, este disponibil cu scaun moale. Toate cărucioarele Kid-Man sunt fabricate la cele mai înalte standarde de calitate și sunt marcate CE ca dispozitive medicale.

SUDEDAMOSIOS DALYS / SASTĀVDAĻAS / PAKENDI SISU / CONTENT / СОСТАВ УПАКОВКИ / CONȚINUT

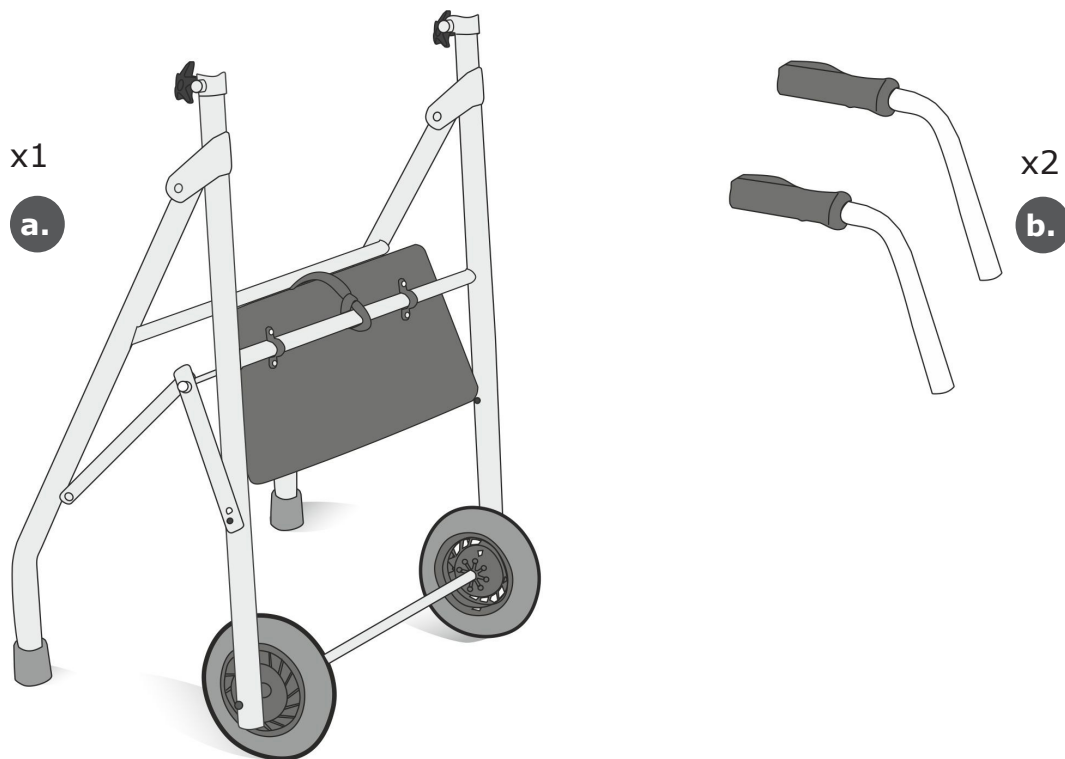

**KOMPLEKTUOJANČIOS DALYS / KOMPLEKTĀCIJAS DAĻAS / TOOLI KOOSTISOSAD / PARTS OF THE PRODUCT  
СОСТАВЛЯЮЩИЕ / PĂRȚI ALE PRODUSULUI**



- 1.** Rankena - Rokturis - Käepidemed - Handle - Ручка - Mâner
- 2.** Rankenų aukščio keitimo rankenėlė - Roktura augstuma regulācijas fiksators - Käepideme kõrguse reguleerimise nupp - Hight adjustable knob for handle - Фиксатор высоты ручки - Buton reglabil în înălțime pentru mâner
- 3.** Rėmas - Rāmis - Raam - Frame - Рама - Cadru
- 4.** Kojelė / Kājiņa / Jalad / Foot / Ножка / Picior
- 5.** Sėdynė - Sēdeklis - Iste - Seat - Сидение - Scaun
- 6.** Priekinis ratas - Priekšējais ritenis - Esimene ratas - Front wheel - Передний колесик - Roata din față

**SURINKIMAS / SALIKŠANA / КОККУРАНЕМИНЕ / SET UP / ИНСТАЛЛЯЦИЯ / CONFIGURARE**

**AUKŠČIO REGULIAVIMAS / AUGSTUMA REGULĒŠANA / KĀEPIDEMETE KĒRGUSE REGULĒERIMINE / HEIGHT ADJUSTMENT / РЕГУЛИРОВКА ВЫСОТЫ РУЧЕК / REGLAREA ÎNĂLȚIMII**

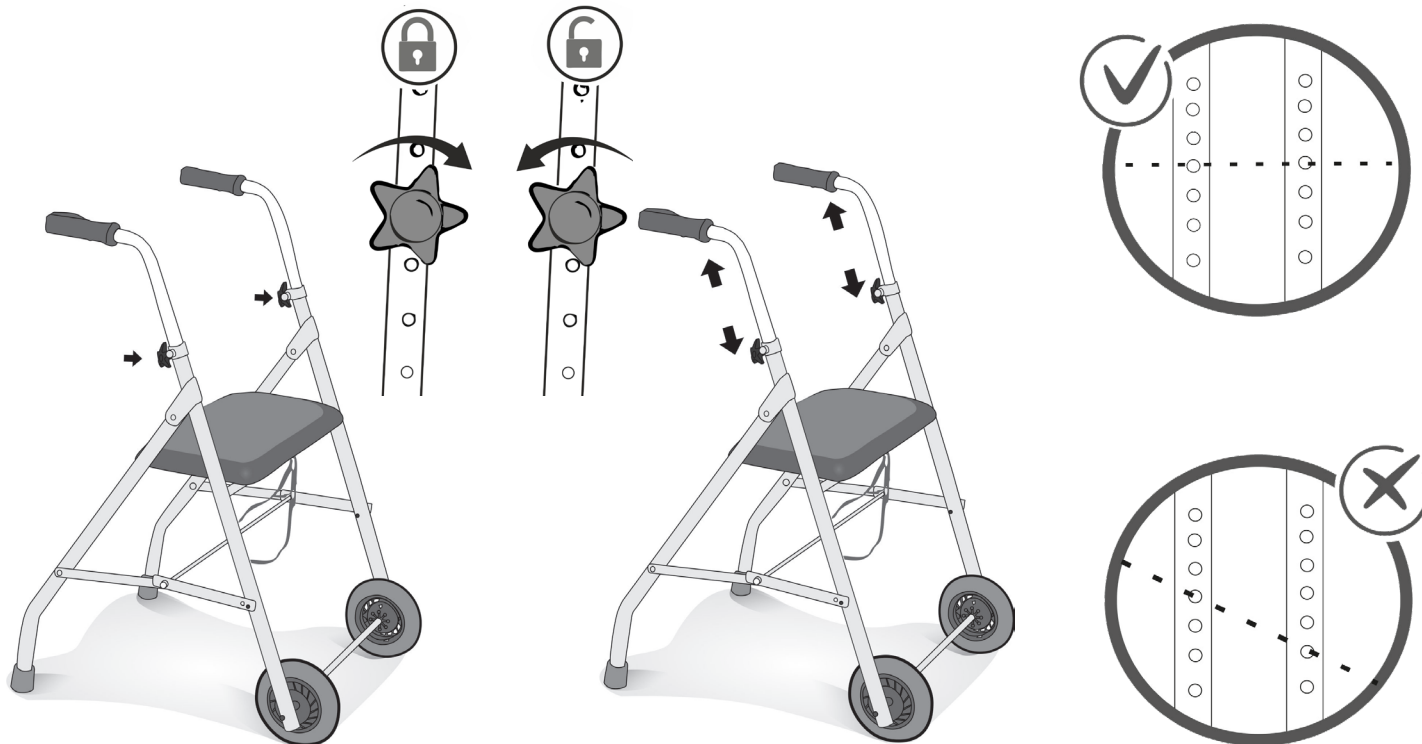

**NAUDOJIMAS / LIETOŠANA / KASUTAMINE / USAGE / ИСПЛЬЗОВАНИЕ / UTILIZARE**

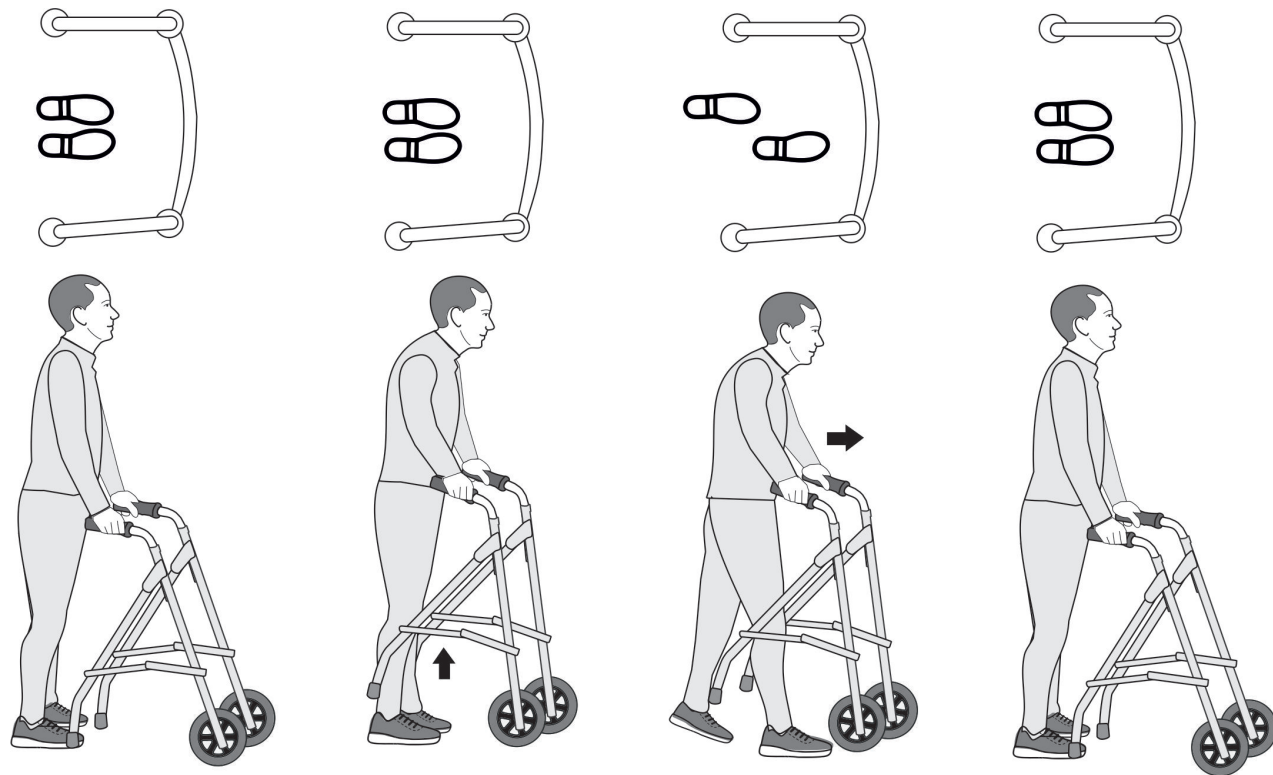

**PRIEŽIŪRA / UZKOPŠANA / HOOLDUS / CARE AND MAINTENANCE / УХОД / ÎNGRIJIRE ŞI ÎNTREȚINERE**

**LT** Rekomenduojama valyti drėgnu skudurėliu suvilgytu šiltame vandenyje. Nenaudokite agresyvių valymo priemonių ir tirpiklių.

**LV** Ieteicams tīrīt ar audumu, kas samītrināts ar silto ūdeni. Aizliegts izmantot agresīvos tīrīšanas līdzekļus.

**EE** Puhtamiseks kasutage niisket lappi. Ärge kasutage puhastamiseks agressiivset puhastusvahendit.

**EN** The walking frame should be wiped clean with hot water and a mild detergent or disinfectant.

**RU** Для чистки используйте влажную тряпку. Не применяйте для чистки агрессивные моющие средства.

**RO** Cadrul de mers trebuie curățat cu apă caldă și un detergent sau dezinfectant ușor.

**SPECIFIKACIJOS / SPECIFIKACIJAS / TEHNILISED ANDMED / SPECIFICATIONS / СПЕЦИФИКАЦИЯ / SPECIFICAȚII**

<b>Modelis / Modelis / Mudel / Model / Модель / Model</b>	<b>01-3511</b>
Maksimali apgrova / Maksimālā slodze / Max koormus / Maximum safe load / Максимальная нагрузка / Sarcina maximă de siguranță	100 kg
Aukštis / Augstums / Kõrgus / Height / Высота / Înălțime	74,5-95 cm
Ratukų dydis / Riteņu izmērs / Rataste mõõdud / Wheel size / Размер колесиков / Dimensiunea roții	15 cm
Svoris / Svārs / Tāismass / Weight / Вес / Greutatea	5,7 kg

**PRIEŽIŪRA / UZKOPŠANA / HOOLDUS / CARE AND MAINTENANCE / УХОД / ÎNGRIJIRE ŞI ÎNTRÊINERE**

**LT** Rekomenduojama valyti drėgnu skudurėliu suvilgytu šiltame vandenyje. Nenaudokite agresyvių valymo priemonių ir tirpiklių.

**LV** Ieteicams tīrīt ar audumu, kas samītrināts ar silto ūdeni. Aizliegts izmantot agresīvos tīrīšanas līdzekļus.

**EE** Puhtamiseks kasutage niisket lappi. Ärge kasutage puhastamiseks agressiivset puhastusvahendit.

**EN** The walking frame should be wiped clean with hot water and a mild detergent or disinfectant.

**RU** Для чистки используйте влажную тряпку. Не применяйте для чистки агрессивные моющие средства.

**RO** Cadrul de mers trebuie curăţat cu apă caldă şi un detergent sau dezinfectant uşor.

**ATSARGINĖS DALYS | REZERVES DAŽAS | TAGAVARAOSAD | SPARE PARTS | ЗАПАСНЫЕ ЧАСТИ | NÁHRADNÍ  
DÍLY | PIESE DE SCHIMB**

**LT** Tik gamintojo originalios dalys gali būti naudojamos atliekant remontą. Norėdami gauti originalią dalį, pateikite lipduke nurodytą tipą ir serijos numerį, prekybos vietoje ar susisiekite tiesiogiai su gamintoju. Gamintojas bei pardavėjas neatsako už žalą, patirtą naudojant ne originalias atsargines dalis ar atliekant remonto darbus neautorizuotoje vietoje.

**LV** Veicot remontu, var tikt izmantotas tikai oriģinālas ražotāja daļas. Je vēlaties saņemt oriģinālo daļu, iesniedziet liplentē norādīto riteņkrēsla veidu un sērijas numuru tirdzniecības vietā jeb sazinaties ar ražotāju. Ražotājs un izplatītājs neuzņemas atbildību par zaudējumiem, kas radās izmantojot neoriģinālas rezerves daļas vai veicot remontu neautorizētājā servisa centrā.

**EE** Remondiks kasutage ainult originaalseid varuosi, mida saate müüjalt või otse tootjalt. Hankimisel märkige tüüp ja seeria number. Müüja ja valmistaja ei vastuta tekitatud kahju eest, mis on tekkinud mitteoriginaalsete varuosade kasutamise või remondi eest mittevõlitatud isikute poolt.

**EN** Only original spare parts can be used for replacement. Please provide model and serial number to dealer or contact manufacturer directly. Manufacturer and dealer is not responsible for any damage occurred to product or user if non original spare parts are used and (or) repair was done in unauthorized facility.

**RU** Для ремонта используйте только оригинальные запасные части, которые можете приобрести у продавца или непосредственно у производителя. При запросе укажите данные (тип и серийный нр). Производитель и продавец не несет ответственности за вред, возникший вследствие использования не оригинальных запасных частей или ремонт неуполномоченными лицами.

**RO** Pentru înlocuire pot fi folosite numai piese de schimb originale. Vă rugăm să furnizați dealerului modelul și numărul de serie sau să contactați direct producătorul. Producătorul și distribuitorul nu sunt responsabili pentru orice daune produse produsului sau utilizatorului dacă sunt utilizate piese de schimb care nu sunt originale și (sau) dacă reparația a fost efectuată într-o unitate neautorizată.

**GARANTIJOS SĄLYGOS / GARANTIJAS NOSACĪJUMI / GARANTIINGIMUSED / WARRANTY / УСЛОВИЯ ГАРАНТИИ / GARANȚIE**

**LT** Priemonei suteikiama 24 mėnesių garantija (išskyrus priekinius ir galinius ratus) nuo įsigijimo dienos. Gamintojas bei platintojas prisiima atsakomybę tik dėl defektų, kurie atsirado tiesiogiai dėl gamtinio proceso ar netinkamos kokybės medžiagų.

Gamintojas bei platintojas neprisiima atsakomybės dėl defektų:

- atsiradusių naudojant gaminį ne pagal paskirtį, nesilaikant naudojimo ir priežiūros instrukcijų;
- atsiradusių naudojant ne originalias gamintojo detales ar taisant priemonę gamintojo neapčiuofoje vietoje;
- atsiradusių dėl gamtos stichijų ar naudotojo kompetencijos stokos ir neatsargumo.

Garantija galioja tik su užpildyta garantine kortele. Įvertinęs prekės gedimą, UAB „Kasko Group“ atstovas informuoja, ar gedimas garantinis. Jei gedimas garantinis, UAB „Kasko Group“ nusprendžia, ar sutaisyti prekę, ar pakeisti ją nauja. Prekės sutaisymas garantinio periodo nepratęsia.

Garantinio aptarnavimo terminas – 4 savaitės nuo prekės gavimo UAB „Kasko Group“. Jeigu prekės remontas nėra garantinis, visas remonto išlaidas apmoka pirkėjas.

**LV** Palīgglīdzeklim garantija tiek piešķirta uz 24 mēnešiem no iegādāšanas datuma. Ražotājs un izplatītājs uzņemas atbildību tikai par defektiem, kas radās saistībā ar ražošanas procesu vai sliktas kvalitātes materiāliem. Ražotājs un izplatītājs neuzņemas atbildību par defektiem:

- kas radās palīgglīdzekli lietojot neatbilstoši paredzētajam mērķim vai neieverojojot lietošanas un kopšanas instrukciju;
- kas radās lietojot neoriģinālas ražotāja detaļas vai remontējot palīgglīdzekli ražotāja neapstiprinātā vietā;
- kas radās saistībā ar dabas stihijām vai lietotāja kompetences trūkumu un piesardzības dēļ.

Garantija ir spēkā tikai tad, ja tika uzpildīta garantijas karte. UAB „Kasko Group“ pārstāvis izvērtē preces bojājumu un informē, vai tas ir garantijas gadījums. Ja tas ir garantijas gadījums, UAB „Kasko Group“ nolemj, vai prece jāremontē, vai jānomaina ar jaunu preci. Preces saremontēšana

nepagarina garantijas termiņu. Garantijas apkalpošanas termiņš – 4 nedēļas no dienas, kad preci saņēma UAB „Kasko Group“. Ja tas nav garantijas gadījums, visus remonta izdevumus sedz pircējs.

**EE** Alates toote ostust kehtib garantii 24 kuud. Iga modifikatsioon mis on läbi viidud ilma tootja loeata muudab garantii kehtetuks. See hõlmab ka lubatud maksimaalse koormuse ületamise ja toote kasutamiset mitteeesmärgi pāraselt. Garantii kehtib ainult täielikult täidetud garantii kaardi korral. UAB „Kasko Group“ otsustab 4 nädala jooksul pärast toote tagastust ostja poolt kas juhtum kuulub garantii alla. Juhul kui juhtum ei kuulu garantii alla siis UAB „Kasko Group“ parandab vea võimaluse korral ja kliendi nõusolekul. Kõik kulud, kaasaarvatud transpordikulud kuuluvad hüvitamisele kliendi poolt. Garantiiremont ei pikenda garantiid.

**EN** We issue a warranty of 24 months from date of purchase. Any unauthorized modifications carried out without approval of the manufacturer will make the liability null and void. This includes exceeding the maximum user loads and using product in improper way. Warranty is only valid with fully filled warranty card. UAB „Kasko Group” after getting claimed item from purchaser within period of 4 weeks decides whether issue is treated under warranty. If issue is not covered under warranty and customer agrees, UAB „Kasko Group”, if possible, fixes issue. All costs, including costs of transportation, should be covered by customer. Warranty repair does not extend warranty.

**RU** Гарантия действительна в течении 24 месяцев с момента покупки. Гарантия действует, если возникшая неисправность вызвана дефектом, связанным с производством изделия или при использовании некачественных материалов.

Производитель и дистрибьютор не несет никакой ответственность за дефекты

- В результате использования изделия не по назначению, не придерживаясь инструкции по эксплуатации и техническому обслуживанию;

- Вызванные используя неоригинальные детали и ремонтируя в неутвержденных производителем местах;

- Вызванные стихийными бедствиями или по некомпетентности и халатности пользователя. Гарантия действительна только при наличии гарантийного талона. Представитель ЗАО Каско Групп оценивает неисправность и устанавливает действует ли гарантия. Если ремонт гарантийный, ЗАО Каско Групп принимает. Срок гарантийного обслуживания – 4 недели от получения товара на ремонт. Если ремонт не гарантийный – все расходы за ремонт оплачивает покупатель.

**RO** Oferim o garanție de 24 de luni de la data achiziției. Orice modificare neautorizată efectuată fără aprobarea producătorului va anula răspunderea. Aceasta include depășirea sarcinilor maxime ale utilizatorului și utilizarea produsului în mod necorespunzător. Garanția este valabilă numai cu un card de garanție complet completat. UAB „Kasko Group” după ce a primit articolul revendicat de la cumpărător în termen de 4 săptămâni decide dacă problema este tratată în garanție. În cazul în care problema nu este acoperită de garanție și clientul este de acord, UAB "Kasko Group", dacă este posibil, remediază problema. Toate costurile, inclusiv costurile de transport, trebuie să fie acoperite de client. Reparația în garanție nu prelungește garanția.

**GARANTINĖ KORTELĖ / GARANTIJAS KARTE / GARANTIKAART / WARRANTY CARD / ГАРАНТИЙНАЯ КАРТА / CARD DE GARANȚIE**

Prekės pavadinimas Preces nosaukums Kaubanimetus Products name Наименование товар Denumirea produselor	Modelis Modelis Mudel Model Модель Модель Model	Pardavimo data (įrašyti) Pārdošanas datums (ierakstīt) Müügikuupäev Date of purchase (insert) Дата продажи (вписать) Data achiziției (a se introduce)	Garantis terminas Garantijas termiņš Garantiaeg Warranty period Гарантийный срок Perioada de garanție
Dviratė vaikštyne Staiguli ar diviem ritepiem Käimisraam kahe rattaga 2 Wheel handcart Ходунки с 2 колесиками Cărucior cu 2 roți	<input type="checkbox"/> 01-3511		mēnesiņ mēneši <b>24</b> kuud months месяцев de luni

Place for SN

Your dealer

Išleido / Izdevējs / Toodetud / Published by / Издатель / Publicat de:

UAB Kasko Group

A. Vivulskio g. 12D, 03221 Vilnius, Lietuva

Tel. +370 5 265 0000  
www.kid-man.com • info@kid-man.com

Data / Datum / Kuupäev / Date / Дата / Data 2016-05-16

Paskutinio atnaujinimo data / Izdevuma datums Viimase uuenduse  
kuupäev / Date of last update / Дата последнего обновления / Data  
ultimei actualizării 2024-01-16



The quality management system of Kasko Group,  
UAB meets the standards ISO 9001 and ISO 14001