

01-5720

**RANKŲ-KOJŲ TRENIRUOKLIS
ROKU-KĀJU TRENĒŠANAS IERĪCE
KĀTE JA JALGADE PEDAALTRENAŽÖÖR
PEDALLER
ТРЕНАЖЁР ДЛЯ РУК И НОГ
PEDALIER PENTRU RECUPERARE
PRIPOMOČEK ZA TRENIRANJE ROK IN
NOG**

**Naudojimo ir priežiūros instrukcija | Lietošanas un kopšanas instrukcija | Kasutusjuhend | User manual
Руководство по эксплуатации | Manual de utilizare | Priročnik za uporabnike**



Prieš naudodami atidžiai perskaitykite naudojimo ir priežiūros instrukciją!

Pirms lietojiet, lūdzu izlasiet uzmanīgi lietošanas un kopšanas instrukciju!

Enne kasutamist lugege hoolikalt kasutusjuhendit!

Observe instructions for use! Please read these instructions carefully before use and keep it for later reference!

Прежде чем использовать внимательно прочтите инструкцию!

Respectați instrucțiunile de utilizare! Citiți aceste instrucțiuni cu atenție înainte utilizării și păstrați-le pentru referințe ulterioare!

Upoštečajte navodila za uporabo! Pred uporabo natančno preberite ta navodila in jih shranite za bodočo referenco!

PRATARMĖ / IEVADS / EESSŌNA / PREFACE / ПРЕДИСЛОВИЕ / PREFATA / UVOD

LT Gerbiamas Kliente, nuoširdžiai dėkojame įsigijus Kid-Man priemonę. Kiekviena priemonė, prieš palikdama gamyklą patikrinama, todėl Jus pasiekia tik kokybiškas gaminys.

LV Godājamais Klient, no sirds pateicamies, ka iegādājāties Kid-Man līdzekli. Katrs līdzeklis, pirms pamet rūpnīcu, tiek pārbaudīts, tāpēc Jūs sasniedz tikai kvalitatīvs izstrādājums.

EE Täname Teid, meile osutatud usalduse eest, omandades rulaatori. Igat rulaatorit testib valmistaja, tagades parima töökindluse.

EN Thank you for the confidence shown in Kid-Man. Every product is factory checked and left us in faultless condition, We wish you much success and we hope Kid-Man product will make a positive impact to your daily living.

RU Благодарим Вас за доверие, которое Вы оказали нам, приобретя продукт Kid-Man. Каждый продукт тестируется производителем и покидает завод в наилучшем состоянии.

RO Va multumim pentru increderea manifestata in Kid-Man. Fiecare produs este verificat in fabrica si livrat in conditii impecabile. Va uram mult success si speram ca produsul Kid-man va avea un impact pozitiv in viata dumneavoastra de zi cu zi.

SL Zahvaljujemo se vam za zaupanje, ki ga izkazujete podjetju Kid-Man. Vsak posamezen izdelek je tovarniško preizkušen in od nas prihaja v brezhibnem stanju. Želimo vam veliko uspeha in upamo, da bodo izdelki Kid-Man pozitivno vplivali na vaše vsakodnevno življenje.

**PASKIRTIS IR SAVYBĖS / MĒRĶIS UN ĪPAŠĪBAS / KASUTAMINE / INDICATIONS / ПРИМНЕНИЕ / INSTRUCIUNI
/ INDIKACIJE**

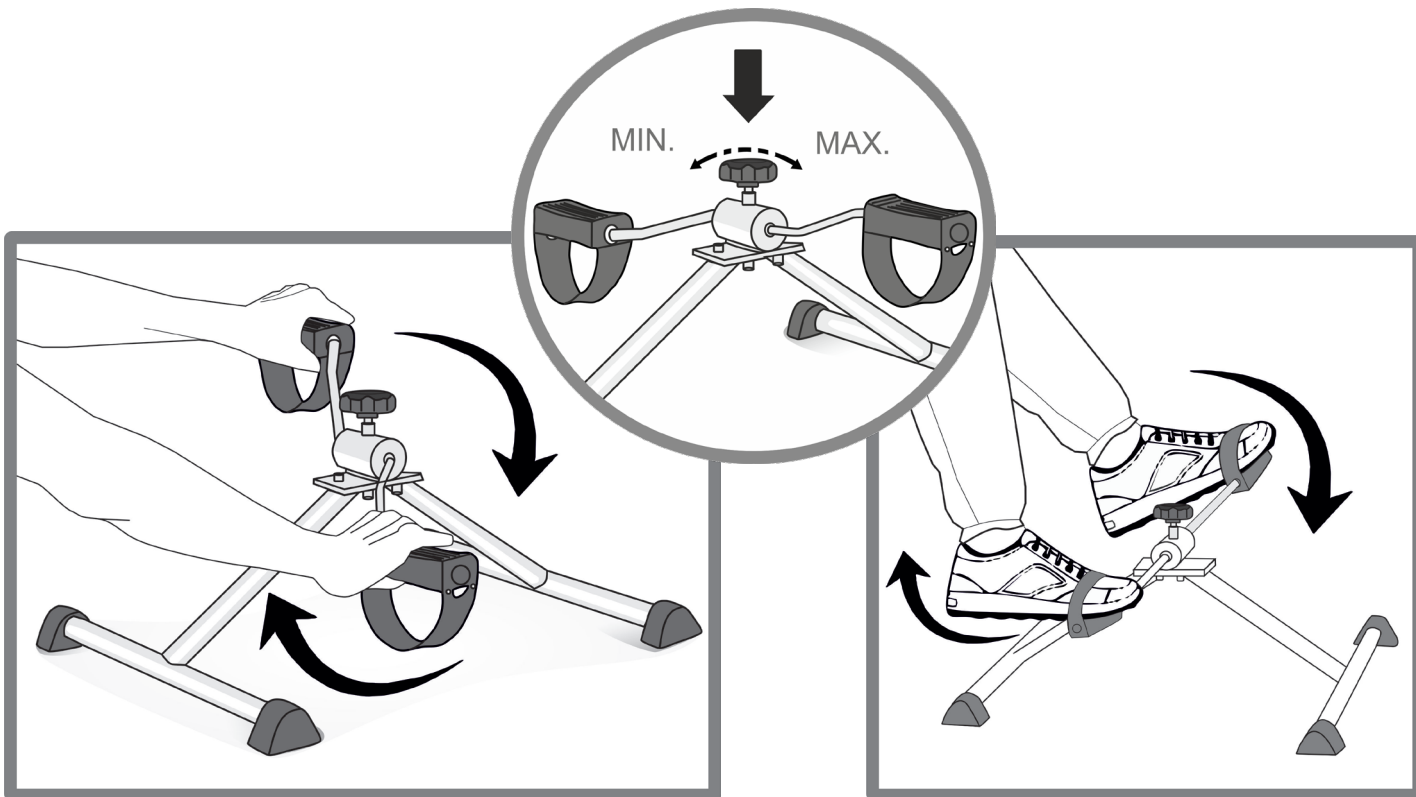

SUDEDAMOSIOS DALYS / SASTĀVDAĻAS / PAKENDI SISU / CONTENT / СОСТАВ УПАКОВКИ / CONTINUT / VSEBINA

x 1

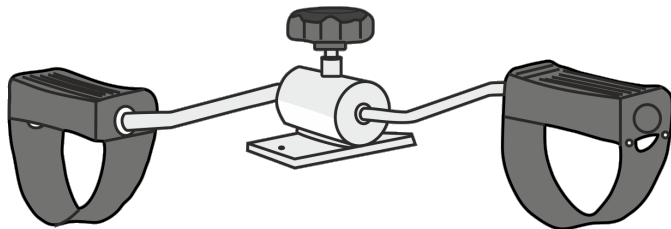
a.

x 1

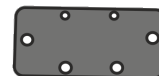
b.

x 2

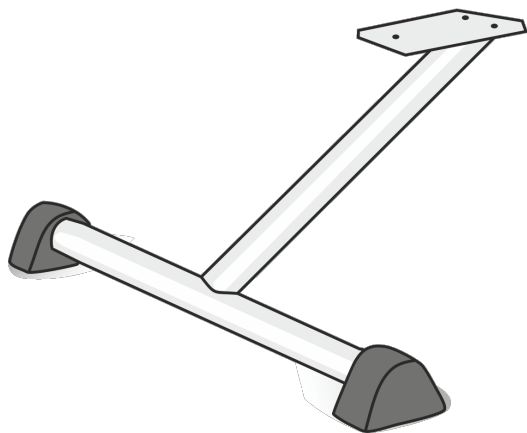
c.

x 6

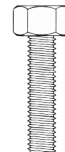
d.

x 4

e.

**KOMPLEKTUOJANČIOS DALYS / KOMPLEKTĀCIJAS DAĻAS / TOOLI KOOSTISOSAD / PARTS OF THE PRODUCT
СОСТАВЛЯЮЩИЕ / ELEMENTELE PRODUSULUI / DELI IZDELKA**

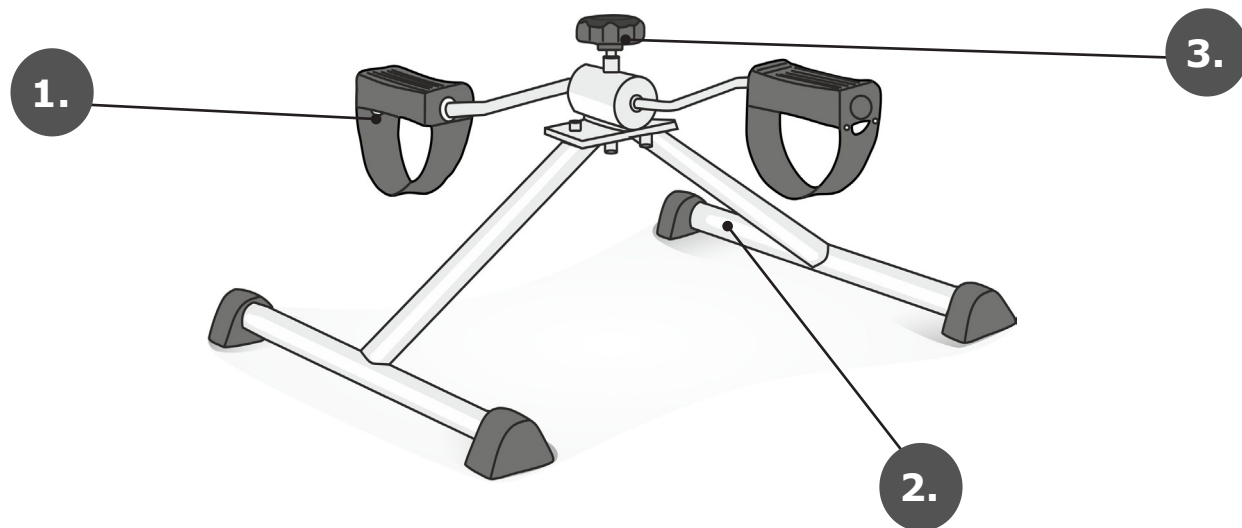

- 1. Pedalas / Pedāji / Pedaal / Pedal / Педаль / Pedale / Gonilka**
- 2. Kojelė / Kājīņas / Jalg / Leg / Ножка / Picioare / Noga**
- 3. Apkrovos reguliatorius / Slodzes regulators / Raskuse regulaator / Resistance level handle / Регулятор нагрузки / Sistem reglare nivel de rezistentă / Ročica za raven upora.**

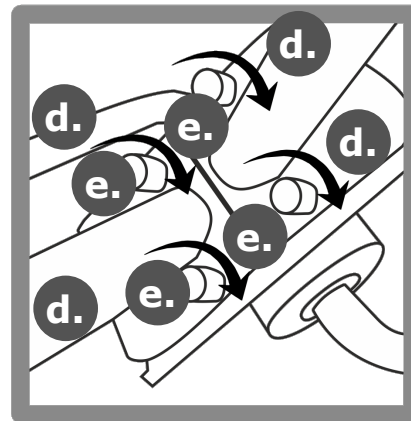
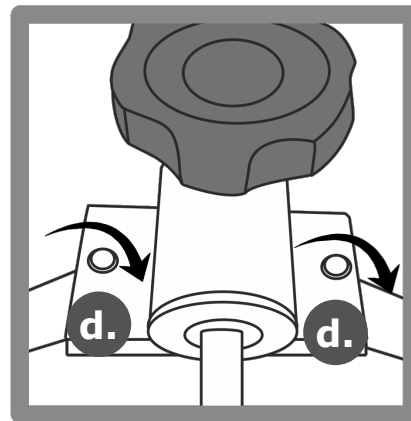
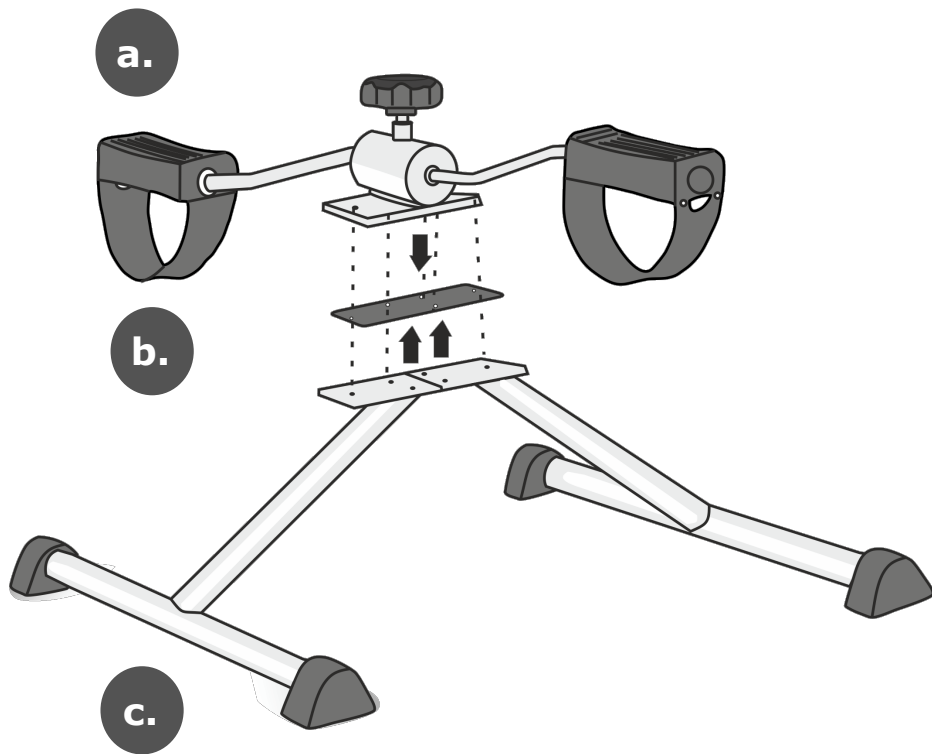

**BENDROS PASTABOS / VISPĀRĒJĀS PIEZĪMES / ÜLD INFORMATSIOON / GENERAL NOTES / ОБЩАЯ ИНФОРМАЦИЯ
INFORMAȚII GENERALE / SPLOŠNE OPOMBE**



1. Pavadinimas / Nosaukums / Kauba nimetus / Name of products / Наименование / Numele produsului / Ime izdelka
2. Modelis / Modelis / Mudel / Model / Модель / Model / Model
3. Maksimali apkrova / Maksimālā slodze / Maksimaalne kandevoime / Maximum load / Максимальная нагрузка / Sarcinā maximā / Največja dovoljena obremenitev
4. Gamintojas / Ražotājs / Tootja / Manufacturer / Производител / Producător / Proizvajalec
5. Kontaktiniai duomenys / Kontakti / Kontaktinfo / Contact details / Контактная информация / Date de contact / Podatki za stik
6. Serijos numeris / Sērijas numurs / Seerianumber / Serial number / Серийный номер / Serie / Številka serije

PRIEŽIŪRA / UZKOPŠANA / HOOLDUS / CARE AND MAINTENANCE / УХОД / ÎNGRIJIRE ȘI ÎNTREȚINERE / OSKRBA IN VZDRŽEVANJE

LT Saugoti nuo dulkių apklojant arba periodiškai valant.

LV Jātur tīrs un bez putekļiem. To var izdarīt ar putekļu slotiņu vai mitru drānu un maigu mazgāšanas līdzekli.

EE Kaitske tooli tolmu ja pori eest, kattes teda ja perioodiliselt puhastades.

EN Should be kept clean and dust free. This can be done with a duster or damp cloth and mild detergent

RU Должен содержаться в чистоте и без пыли. Это можно сделать тряпкой или влажной тряпкой с мягким моющим средством.

RO Trebuie păstrat curat și ferit de praf. Această se realizează cu ajutorul unei cârpe de praf sau a unei cârpe ude cu un detergent ușor.

SL Redno ga čistite in brišite prah z njega. To lahko storite s krpo za brisanje prahu, ali z vlažno krpo in blagim detergentom

ATSARGINĖS DALYS / REZERVES DAŽAS / TAGAVARAOSAD / SPARE PARTS / ЗАПАСНЫЕ ЧАСТИ / PIESE DE REZERVA / NADOMESTNI DELI

LT Tik gamintojo originalios dalys gali būti naudojami atliekant remontą. Norėdami gauti originalią dalį, pateikite lipduke nurodytą tipą ir serijos numerį, prekybos vietoje ar susisieki tiesiogiai su gamintoju. Gamintojas bei pardavėjas neatsako už žalą, patirtą naudojant ne originalias atsargines dalis ar atliekant remonto darbus neautorizuotoje vietoje.

LV Veicot remontu, var tikt izmantotas tikai oriģinālas raģotāja daļas. Je vēlaties saņemt oriģinālo daļu, iesniedziet liplentē norādīto riteņkrēsla veidu un sērijas numuru tirdzniecības vietā jeb sazināties ar raģotāju. Raģotājs un izplatītājs neuzņemas atbildību par zaudējumiem, kas radās izmantojot neoriģinālas rezerves daļas vai veicot remontu neautorizētajā servisa centrā.

EE Remondiks kasutage ainult originaalseid varuosi, mida saate müüjalt või otse tootjalt. Hankimisel märkige tüüp ja seeria number. Müüja ja valmistaja ei vastuta tekitatud kahju eest, mis on tekkinud mitteoriginaalsete varuosade kasutamise või remondi eest mittevõlitud isikute poolt.

EN Only original spare parts can be used for replacement. Please provide model and serial number to dealer or contact manufacturer directly. Manufacturer and dealer is not responsible for any damage occurred to product or user if non original spare parts are used and (or) repair was done in unauthorized facility.

RU Для ремонта используйте только оригинальные запасные части, которые можете приобрести у продавца или непосредственно у производителя. При запросе укажите данные (тип и серийный нр). Производитель и продавец не несет ответственности за вред, возникший вследствие использования не оригинальных запасных частей или ремонт неуполномоченными лицами.

RO Pentru inlocuiri se pot folosi exclusiv piesele originale. Va rugam oferiti modelul si numarul de serie catre furnizor sau contactati direct fabricantul. Nici fabricantul si nici furnizorul nu sunt responsabili pentru orice daune asupra produsului sau utilizatorului in cazul in care se utilizeaza alte piese decat cele originale sau reparatia se realizeaza intr-o unitate neautorizata.

SL Nadomestite samo z originalnimi nadomestnimi deli. Prodajalcu predložite model in serijsko številko, ali pa se obrnite neposredno na proizvajalca. Niti proizvajalec, niti prodajalec nista odgovorna za škodo na izdelku ali za poškodbe uporabnika v primeru, da uporabite neoriginalne nadomestne dele, ali izvajate popravila pri nepooblaščenem serviserju.

SPECIFIKACIJOS / SPECIFIKACIJAS / TEHNILISED ANDMED / SPECIFICATIONS / СПЕЦИФИКАЦИЯ / SPECIFICATII / TEHNIČNI PODATKI

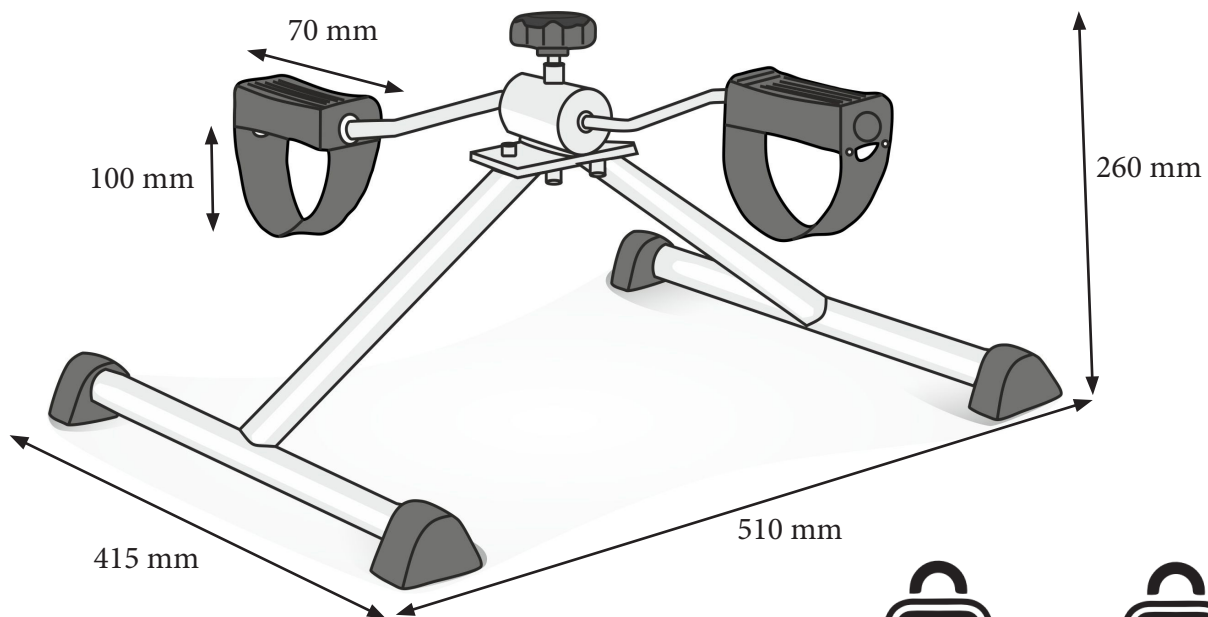

100 kg



2,2 kg

**GARANTIJOS SĄLYGOS / GARANTIJAS NOSACĪJUMI / GARANTIINGIMUSED / WARRANTY / УСЛОВИЯ
ГАРАНТИИ / GARANȚIE / GARANCIJA**

LT Priemonei suteikiama 24 mėnesių garantija nuo įsigijimo dienos. Gamintojas bei platintojas prisiima atsakomybę tik dėl defektų, kurie atsirado tiesiogiai dėl gaminių proceso ar netinkamos kokybės medžiagų.

Gamintojas bei platintojas nepriima atsakomybės dėl defektų:

- atsiradusių naudojant gaminį ne pagal paskirtį, nesilaikant naudojimo ir priežiūros instrukcijų;
- atsiradusių naudojant ne originalias gamintojo detales ar taisant priemonę gamintojo neapbruotoje vietoje;
- atsiradusių dėl gamtos stichijų ar naudotojo kompetencijos stokos ir neatsargumo.

Garantija galioja tik su užpildyta garantine kortele. Įvertinęs prekės gedimą, UAB „Kasko Group“ atstovas informuoja, ar gedimas garantinis. Jei gedimas garantinis, UAB „Kasko Group“ nusprendžia, ar sutaisyti prekę, ar pakeisti ją nauja. Prekės sutaisymas garantinio periodo nepratešia. Garantinio aptarnavimo terminas – 4 savaitės nuo prekės gavimo UAB „Kasko Group“. Jeigu prekės remontas nėra garantinis, visas remonto išlaidas apmoka pirkėjas.

LV Palīgīdzeklim garantija tiek piešķirta uz 24 mēnešiem no iegādāšanas datuma. Ražotājs un izplatītājs uzņemas atbildību tikai par defektiem, kas radās saistībā ar ražošanas procesu vai sliktas kvalitātes materiāliem.

Ražotājs un izplatītājs neuzņemas atbildību par defektiem:

- kas radās palīgīdzekli lietojot neatbilstoši paredzētajam mērķim vai neievērojot lietošanas un kopšanas instrukciju;
- kas radās lietojot neoriģinālas ražotāja detaļas vai remontējot palīgīdzekli ražotāja neapstiprinātā vietā;
- kas radās saistībā ar dabas stihijām vai lietotāja kompetences trūkumu un piesardzības dēļ.

Garantija ir spēkā tikai tad, ja tika uzpildīta garantijas karte. UAB „Kasko Group“ pārstāvis izvērtē preces bojājumu un informē, vai tas ir garantijas gadījums. Ja tas ir garantijas gadījums, UAB „Kasko Group“ nolēm, vai prece jāremontē, vai jānomaina ar jaunu preci. Preces saremontēšana nepagarina garantijas termiņu. Garantijas apkalpošanas termiņš – 4 nedēļas no dienas, kad preci saņēma UAB „Kasko Group“. Ja tas nav garantijas gadījums, visus remonta izdevumus sedz pircējs.

EE Garantii kehtib 24 kuud ostu hetkest. Garantii kehtib, kui defekt on tekkinud valmistaja tootmisveast või ebakvaliteetse materjali kasutamisest.

Tootja ja müüja ei vastuta defektide eest:

- kui eset on kasutatud mitte sihipäraselt, eirates ekspluatatsiooni juhiseid;
- kui on kasutatud mitteoriginaalseid varuosasid, remonditud mitte aktsepteeritud remontija juures;
- rikete eest, mis on tekkinud stiihia, hooletu kasutamisega.

Garantii on kehtiv ainult garantii talongi alusel. “Kasko Group” esindaja hindab ja teeb kindlaks, kas garantii kehtib. Garantiihoolduse aeg on 4 nädalat kauba saabumise hetkest remonti. Ilma garantiita kauba remont on ostja kulul.

EN We issue a warranty of 24 months from date of purchase. Any unauthorized modifications carried out without approval of the manufacturer will make the liability null and void. This includes exceeding the maximum user loads and using product in improper way. Warranty is only valid with fully filled warranty card. UAB „Kasko Group“ after getting claimed item from purchaser within period of 4 weeks decides whether issue is treated under warranty. If issue is not covered under warranty and customer agrees, UAB „Kasko Group“, if possible, fixes issue. All costs, including costs of transportation, should be covered by customer. Warranty repair does not extend warranty.

RU Гарантия действительна в течении 24 месяцев с момента покупки. Гарантия действует, если возникшая неисправность вызвана дефектом, связанным с производством изделия или при использовании некачественных материалов.

Производитель и дистрибьютор не несет никакой ответственность за дефекты

- В результате использования изделия не по назначению, не придерживаясь инструкции по эксплуатации и техническому обслуживанию;

- Вызванные используя неоригинальные детали и ремонтируя в неутвержденных производителем местах;

- Вызванные стихийными бедствиями или по некомпетентности и халатности пользователя.

Гарантия действительна только при наличии гарантийного талона. Представитель ЗАО Каско Груп оценивает неисправность и устанавливает действует ли гарантия. Если ремонт гарантийный, ЗАО Каско Груп принимает. Срок гарантийного обслуживания – 4 недели от получения товара на ремонт. Если ремонт не гарантийный – все расходы за ремонт оплачивает покупатель.

RO Emitem o garanție de 24 luni de la data achiziției. Orice modificare neautoizată realizată fără aprobarea producătorului, va duce la anularea garanției. Acesta include depășirea sarcinii maxime de încărcare sau utilizarea produsului într-o manieră necorespunzătoare. Garanția este valabilă numai împreună cu cardul de garanție completat. „Kasko Group” UAB decide în termen de 4 săptămâni de la data primirii obiectului de la achizitor, dacă acesta beneficiază de garanție. În cazul în care defectul nu este sub garanție, și clientul este de acord, problema se rezolvă de către UAB „Kasko Group”. Toate costurile, inclusive cele de transport, vor fi suportate de către client. Reparațiile în garanție nu extind perioada de garanție.

SL Izdajamo garancijo za 24 mesecev od datuma nabave. Vsakršne nepooblašcene spremembe, izvedene brez odobritve proizvajalca, bodo privedle do izničenja odgovornosti s strani proizvajalca. To vključuje preseganje obremenitve in napačno uporabo izdelka. Garancija velja samo z docela napolnjeno garancijsko kartico. Pri podjetju UAB „Kasko Group” bomo v roku 4 tednov po prejetju izdelka od stranke odločili, ali garancija pokriva navedeno težavo. Če garancija ne pokriva težave, lahko UAB „Kasko Group” na privolitev stranke še vedno izdelek popravi, če je to mogoče. Vse stroške, ključno s stroški pošiljanja, krije stranka. Popravilo pod garancijo ne vključuje razširjene garancije.

**GARANTINĖ KORTELĖ / GARANTIJAS KARTE / GARANTIKAART / WARRANTY CARD / ГАРАНТИЙНАЯ КАРТА
CARD DE GARANȚIE / GARANCIJSKA KARTICA**

| <p>Prekės pavadinimas Preces nosaukums Kaubanimetus Products name Наименование товара Nume produs Ime izdelka</p> | <p>Modelis Modelis Mudel Model Модель Model Model</p> | <p>Pardavimo data (įrašyti) Pārdošanas datums (ierakstīt) Müügikuupäev Date of purchase (insert) Дата продажи (вписать) Data achiziției Datum nabave (vnesite)</p> | <p>Garantinis terminas Garantijas termiņš Garantiaaeg Warranty period Гарантийный срок Perioada de garanție Obdobje trajanja garancije</p> |
|---|--|---|---|
| <p>Rankų-kojų treniruoklis Roku-kāju trenēšanas ierīce Kāte ja jalgade pedaaltrenažōor Pedaller Тренажёр для рук и ног Pedalier pentru recuperare Pripomoček za treniranje rok in nog</p> | <p>01-5720</p> | | <p>mėnesių mėneši 24 kuud months месяцев luni mesecev</p> |

Place for SN

Išleido / Izdevējs / Toodetud / Published by / Издатель / Publicat de / Izdal:

UAB Kasko Group

A. Vivulskio g. 12D, 03221 Vilnius, Lietuva

Tel. +370 5 265 0000

www.kid-man.com • info@kid-man.com

Data / Datum / Kuupäev / Date / Дата / Data / Datum 2022-12-15

Paskutinio atnaujinimo data / Izdevuma datums / Viimase uuenduse kuupäev /
Date of last update / Дата последнего обновления / Datum zadnje posodobitve

2023-04-15

Your dealer

