

MEDICININĖ ŠIRMA
MEDICĪNISKAIS AIZSEGS
VAHESIRM
MEDICAL SCREEN
МЕДИЦИНСКАЯ ШИРМА
MEDICINSKI PARAVAN
PARAVAN MEDICAL

Naudojimo ir priežiūros instrukcija
Lietošanas un kopšanas instrukcija
Kasutusjuhend
User manual
Руководство по эксплуатации
Navodila za uporabo in vzdrževanje
Instrucțiuni de utilizare și întreținere

01-8520

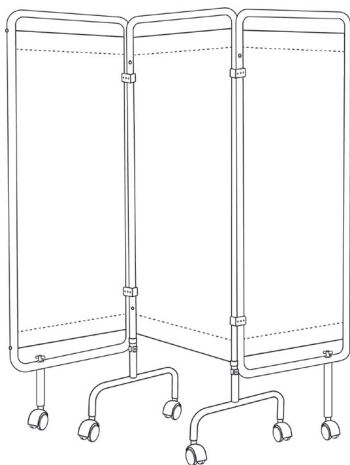

01-8521

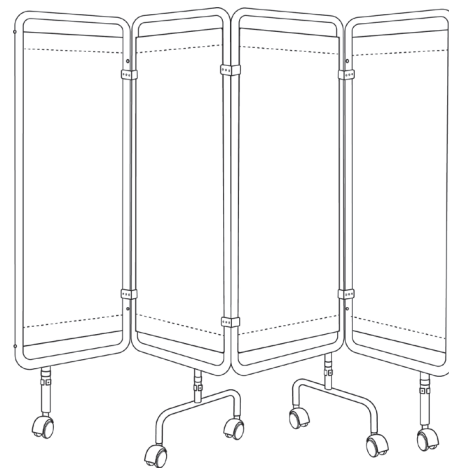

Prieš naudodami atidžiai perskaitykite naudojimo ir priežiūros instrukciją!

Pirms lietojiet, lūdzu izlasiet uzmanīgi lietošanas un kopšanas instrukciju!

Enne kasutamist lugege hoolikalt kasutusjuhendit!

Observe instructions for use! Please read these instructions carefully before use and keep it for later reference!

Прежде чем использовать внимательно прочтите инструкцию!

Pred uporabo natančno preberite navodila za uporabo in vzdrževanje!

Respectați instrucțiunile de utilizare! Citiți aceste instrucțiuni cu atenție înaintea utilizării și păstrați-le pentru referințe ulterioare!

PRATARMĖ / IEVADS / EESSÖNA / PREFACE / ПРЕДИСЛОВИЕ / PREDGOVOR / PREFATA

- Gerbiamas Kliente, nuoširdžiai dėkojame įsigijus Kid-Man® priemonę. Kiekviena priemonė, prieš palikdama gamyklą patikrinama, todėl Jus pasiekia tik kokybiškas gaminyš.
- Godājamais Klient, no sirds pateicamies, ka iegādājāties Kid-Man® līdzekli. Katrs līdzeklis, pirms pamet rūpnīcu, tiek pārbaudīts, tāpēc Jūs saņiedz tikai kvalitatīvs izstrādājums.
- Tāname Teid, meile osutatud usalduse eest, omandades rulaatori. Igat rulaatorit testib valmistaja, tagades parima tōōkindluse.
- Thank you for the confidence shown in Kid-Man®. Every product is factory checked and left us in faultless condition, We wish you much success and we hope Kid-Man® product will make a positive impact to your daily living.
- Благодарим Вас за доверие, которое Вы оказали нам, приобрета продукт Kid-Man®. Каждый продукт тестируется производителем и покидает завод в наилучшем состоянии.
- Spoštovani kupec, hvala, ker ste se odločili za izdelek Kid-Man®. Vsak izdelek je pred zapustitvijo tovarne skrbno pregledan, zato vas doseže le kakovosten izdelek.
- Va multumim pentru increderea manifestata in Kid-Man®. Fiecare produs este verificat in fabrica si livrat in conditii impecabile. Va uram mult success si speram ca produsul Kid-Man® va avea un impact pozitiv in viata dumneavoastra de zi cu zi.

PASKIRTIS IR SAVYBĒS / MĒRĶIS UN ĪPAŠĪBAS / KASUTAMINE / INDICATIONS / ПРИМИНЕНИЕ / NAMEN IN LASTNOSTI / INSTRUCȚIUNI

- Skirta naudoti sveikatos priežiūros įstajigose, atskiriant pacientus ir suteikiant jiems privatumo.
- Paredzēts izmantošanai veselības aprūpes iestādēs, lai nošķirtu pacientus un sniegtu tiem privātumu.
- Vahesirm on mõeldud kasutamiseks tervishoiuasutustes, et eraldada patsiente ja tagada neile privaatsus.
- Medical screen is designed to use in health care facilities, to separate the patients and provide them with privacy.
- Предназначена для применения в медицинских учреждениях в целях разделения пациентов и обеспечения им приватности.
- Namenjen za uporabo v zdravstvenih ustanovah za ločevanje pacientov in zagotavljanje zasebnosti.
- Destinată utilizării în unități de îngrijire medicală pentru separarea pacienților și oferirea intimității acestora.

BENDROS PASTABOS / VISPĀRĒJĀS PIEZĪMES / ÜLD INFORMATSIOON / GENERAL NOTES / ОБЩАЯ ИНФОРМАЦИЯ / INFORMAȚII GENERALE / SPLOŠNE OPOMBE / NOTE GENERALE

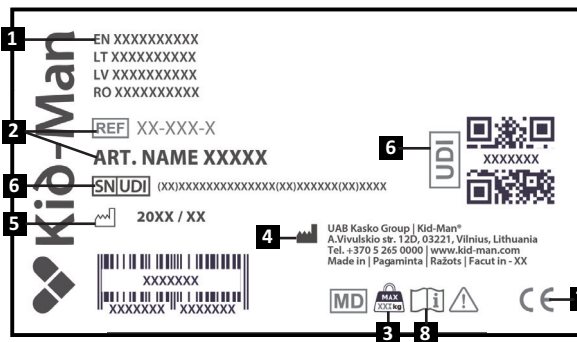

1. Gaminy / Produkts / Toode / Product / Изделие / Produs / Izdelek
2. Modelis / Modelis / Mudel / Model / Модель / Model / Model
3. Didžiausia apkrova / Maksimālā slodze / Maksimaalne kandevõime / Maximum load / Максимальная нагрузка / Sarcină maximă / Največja obremenitev
4. Gamintojas / Ražotājs / Tootja / Manufacturer / Производитель / Producător / Proizvajalec
5. Gamybos data / Ražošanas datums / Tootmiskuupäev / Date of manufacture / Дата изготовления / Data fabricației / Datum proizvodnje
6. UDI | SN kodus / UDI | SN kods / UDI | SN kood / UDI | SN code / UDI | SN код / Cod UDI | SN / UDI | SN koda
7. CE ženklinimas / CE marķējums / CE märgistus / CE mark / Знак CE / Marcaj CE / Oznaka CE
8. Susipažinkite su naudojimo instrukcija / Skatīt lietošanas instrukciju / Tutvuge kasutusjuhendiga / Consult instructions for use / Ознакомьтесь с инструкцией по применению / Consultați instrucțiunile de utilizare / Preberite navodila za uporabo

SUDEDAMOSIOS DALYS / SASTĀVDAĻAS / PAKENDI SISU / CONTENT / СОДЕРЖАНИЯ УПАКОВКИ / VSEBINA KOMPLETA / CONȚINUT

01-8520

6 x Ratukas / Ritenītis / Ratas / Wheel / Колесо / Kolesce / Roată

1 x Rēmas / Rāmis / Raam / Frame / Рама / Okvir / Cadru

3 x Audinys / Audums / Sirm / Screen / Ткань / Platno / Material

01-8521

6 x Ratukas / Ritenītis / Ratas / Wheel / Колесо / Kolesce / Roată

1 x Rēmas / Rāmis / Raam / Frame / Рама / Okvir / Cadru

4 x Audinys / Audums / Sirm / Screen / Ткань / Platno / Material

KOMPLEKTUOJANČIOS DALYS / KOMPLEKTĀCIJAS DAĻAS / TOOLI KOOSTISOSAD / PARTS OF THE PRODUCT
СОСТАВЛЯЮЩИЕ / SEŠTAVNI DELI IZDELKA

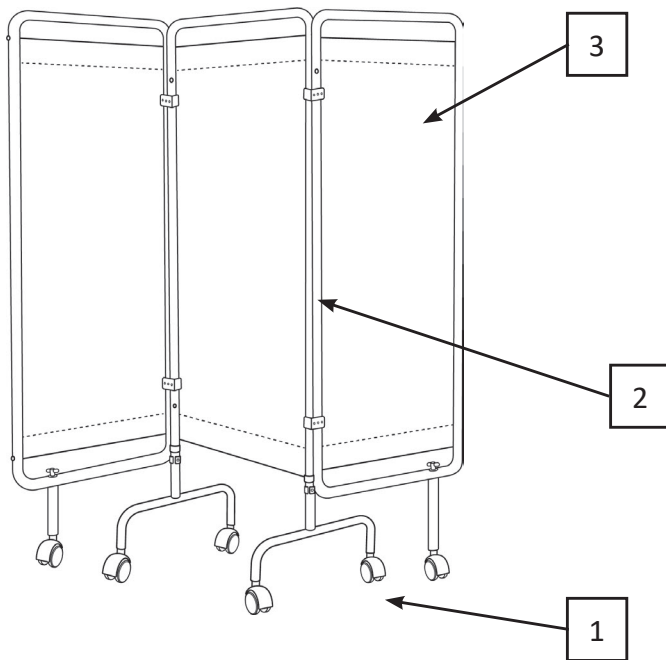

1. Ratukas / Ritenītis / Ratas / Wheel / Колесо / Kolesce/ Roată
2. Rēmas / Rāmis / Raam / Frame / Рама / Okvir / Cadru
3. Audinys / Audums / Sirm / Screen / Ткань / Platno / Material

PRIEŽIŪRA / UZKOPŠANA / HOOLDUS / CARE AND MAINTENANCE / УХОД / VZDRŽEVANJE / ČIŠTĚNÍ A ÚDRŽBA

- Medicininė širma turi būti laikoma sausoje aplinkoje, vengiant tiesioginių saulės spindulių. Širmą rekomenduojama periodiškai valyti. Galima valyti su įprastomis valymo priemonėmis, vengti abrazyvinių valymo priemonių.
- Medicīniskais aizsegs jātur sausā vidē, vairoties no tiešiem saules stariem. Aizsegu ieteicams periodiski tīrīt. Var tīrīt, izmantojot parastos tīrīšanas līdzekļus, vairīties no abrazīvajiem tīrīšanas līdzekļiem.
- Vahesirmi tuleb hoiustada kuivas keskkonnas, eemal otsesest päikesevalgusest. Tuleb hoida puhtana ja tolmuvabana. Puhastamiseks võib kasutada tolmuharja, niisket riiet ja kerget pesuvahendit.
- The medical screen should be stored in a dry environment, away from direct sunlight. Should be kept clean and dust free. This can be done with a duster or damp cloth and mild detergent.
- Медицинскую ширму следует хранить в сухой среде, защищенной от прямых солнечных лучей. Рекомендуется подвергать ширму периодической чистке. Чистка допускается с использованием традиционных чистящих средств, не используйте абразивных чистящих средств.
- Medicīniski paravan je treba hraniti v suhem okolju, zaščiten pred neposredno sončno svetlobo. Priporoča se redno čiščenje. Uporabljajte običajna čistilna sredstva, izogibajte se abrazivnim čistilom.
- Paravanul medical trebuie depozitat într-un mediu uscat, ferit de lumina directă a soarelui. Se recomandă curățarea periodică a paravanului. Poate fi curățat cu produse de curățare obișnuite. Evitați utilizarea detergenților abrazivi.

ATSARGINĖS DALYS / REZERVES DAŽAS / TAGAVARAOSAD / SPARE PARTS / ЗАПАСНЫЕ ЧАСТИ / REZERVNI DELI / PIESE DE REZERVĂ

- Tik gamintojo originalios dalys gali būti naudojamos atliekant remontą. Norėdami gauti originalią dalį, pateikite lipduke nurodytą tipą ir serijos numerį, prekybos vietoje ar susisiekiite tiesiogiai su gamintoju. Gamintojas bei pardavėjas neatsako už žalą, patirtą naudojant neoriginalias atsargines dalis ar atliekant remonto darbus neautorizuotoje vietoje.
- Veicot remontu, var tikti izmantotas tikai oriđinālas rađotāja daļas. Je vēlaties saņemt oriđinālo daļu, iesniedziet liplentē norādīto rītenkrēsla veidu un sērijas numuru tirdzniecības vietā jeb sazināties ar rađotāju. Rađotājs un izplatītājs neuzņemas atbildību par zaudējumiem, kas radās izmantojot neoriđinālas rezerves daļas vai veicot remontu neautorizētājā servisa centrā.
- Remondiks kasutage ainult oriđinaalseid varuosi, mida saate mūūjalt vōi otse tootjalt. Hankimisel mārķige tūūp ja seeria number. Mūūja ja valmistaja ei vastuta tekitatud kahju eest, mis on tekkinud mitteoriđinaalsete varuosade kasutamise vōi remondi eest mittevõlitatud isikute poolt.
- Only original spare parts can be used for replacement. Please provide model and serial number to dealer or contact manufacturer directly. Manufacturer and dealer is not responsible for any damage occurred to product or user if non original spare parts are used and (or) repair was done in unauthorized facility.
- Для ремонта используйте только оригинальные запасные части, которые можете приобрести у продавца или непосредственно у производителя. При запросе укажите данные (тип и серийный нр). Производитель и продавец не несет ответственности за вред, возникший вследствие использования не оригинальных запасных частей или ремонт неуполномоченными лицами.
- Pri popravilih uporabljajte izkljuĉno originalne nadomestne dele proizvajalca. Za naroĉilo navedite model in serijsko številko, ki ju najdete na nalepki. Proizvajalec in prodajalec ne odgovarjata za škodo, povzroĉeno z uporabo neoriginalnih delov ali popravilom v nepooblašĉenem servisu.
- Pentru înlocuire se pot folosi exclusiv piesele originale. Va rugăm oferiti modelul și numărul de serie către furnizorsau contactați directproducătorul. Nici producătorul și nici furnizorul nu sunt responsabili pentru orice daune asupra produsului sau utilizatorului în cazul în care se utilizează alte piese decât cele originale sau reparația se realizează într-o unitate neautorizată.

SPECIFIKACIJOS / SPECIFIKACIJAS / TEHNILISED ANDMED / SPECIFICATIONS / СПЕЦИФИКАЦИЯ / ТЕХНИЧНЕ SPECIFIKACIJE / SPECIFICAȚII

Modelis / Modelis / Mudel / Model / Модель / Model / Model	01-8520	01-8521
Svoris (pilna komplektacija) / Svars (pilna komplektacija) Tāismass (täis komplekt) / Weight (fully assembled) / Вес (полная комплектация) / Teža (v celoti sestavljeno) / Greutate (complet asamblat)	6.2 kg	7.1 kg
Bendras aukštis / Korīgais augstums / Tooli kõrgus / Overall height / Высота стула / Skupna višina / Înălțime totală	170 cm	178.5 cm
Bendras ilgis / Kopējais garums / Üldpikkus / Overall length / Общая длина / Skupna dolžina / Lungime totală	202 cm	212.5 cm
Vienos sekcijos plotis / Vienas sekcijas platumis / Ühe seksiooni laius / Width of the one section / Ширина одной секции / Širina posameznega dela / Lățimea unei secțiuni	69.1 x 143 cm	55 x 143 cm
Ratukų skersmuo / Ritenišu diametrs / Rataste suurus / Size of the wheels / Диаметр колес / Premer koles / Diametru roți	75 mm	75 mm

GARANTIJOS SĄLYGOS / GARANTIJAS NOSACĪJUMI / GARANTIINGIMUSED / WARRANTY / УСЛОВИЯ ГАРАНТИИ / GARANCIJSKI POGOJI / CONDIȚII DE GARANȚIE

- Priemonei suteikiama 24 mėnesių garantija nuo įsigijimo dienos. Gamintojas bei platintojas prisiima atsakomybę tik dėl defektų, kurie atsirado tiesiogiai dėl gaminimo proceso ar netinkamos kokybės medžiagų. Gamintojas bei platintojas neprisiima atsakomybės dėl defektų:
 - atsiradusių naudojant gaminį ne pagal paskirtį, nesilaikant naudojimo ir priežiūros instrukcijų;
 - atsiradusių naudojant ne originalias gamintojo detales ar taisant priemonę gamintojo neapbruotoje vietoje;
 - atsiradusių dėl gamtos stichijų ar naudotojo kompetencijos stokos ir neatsargumo.Garantija galioja tik su užpildyta garantine kortele. Įvertinęs prekės gedimą, UAB „Kasko Group“ atstovas informuoja, ar gedimas garantinis. Jei gedimas garantinis, UAB „Kasko Group“ nusprendžia, ar sutaisyti prekę, ar pakeisti ją nauja. Prekės sutaisymas garantinio periodo nepratęsia. Garantinio aptarnavimo terminas – 4 savaitės nuo prekės gavimo UAB „Kasko Group“. Jeigu prekės remontas nėra garantinis, visas remonto išlaidas apmoka pirkėjas.
- Paligūlīdzeklim garantija tiek piešķirta uz 24 mēnešiem no iegadāšanas datuma. Ražotājs un izplatītājs uzņemas atbildību tikai par defektiem, kas radās saistībā ar ražošanas procesu vai sliktas kvalitātes materiāliem. Ražotājs un izplatītājs neuzņemas atbildību par defektiem:
 - kas radās paligūlīdzekli lietojot neatbilstoši paredzētajam mērķim vai neieverojojot lietošanas un kopšanas instrukciju;
 - kas radās lietojot neoriginalas ražotāja detaļas vai remontējot paligūlīdzekli ražotāja neapstiprinātā vietā;
 - kas radās saistībā ar dabas stihijām vai lietotāja kompetences trūkumu un piesardzības dēļ.Garantija ir spēkā tikai tad, ja tika uzpildīta garantijas karte. UAB „Kasko Group“ pārstāvis izvērtē preces bojājumu un informē, vai tas ir garantijas gadījums. Ja tas ir garantijas gadījums, UAB „Kasko Group“ nolemj, vai prece jāremontē, vai jānomaina ar jaunu preci. Preces saremontēšana nepagarina garantijas termiņu. Garantijas apkalpošanas termiņš – 4 nedēļas no dienas, kad preci saņēma UAB „Kasko Group“. Ja tas nav garantijas gadījums, visus remonta izdevumus sedz pircējs.
- Garantii kehtib 24 kuud ostu hetkest. Garantii kehtib, kui defekt on tekkinud valmistaja tootmisveast vōi ebakvaliteetse materjali kasutamisest. Tootja ja müūja ei vastuta defektide eest:
 - kui eset on kasutatud mitte sihipāraselt, eirates ekspluatatsiooni juhiseid;
 - kui on kasutatud mitteoriginaalseid varuosasid, remonditud mitte aktsepteeritud remontija juures;
 - rikete eest, mis on tekkinud stiihia, hooletu kasutamisega.

Garantii on kehtiv ainult garantii talongi alusel. “Kasko Group” esindaja hindab ja teeb kindlaks, kas garantii kehtib. Garantiihoolduse aeg on 4 nādalat kauba saabumise hetkest remonti. Ilma garantita kauba remont on ostja kulul.

• We issue a warranty of 24 months from date of purchase. Any unauthorized modifications carried out without approval of the manufacturer will make the liability null and void. This includes exceeding the maximum user loads and using product in improper way. Warranty is only valid with fully filled warranty card. UAB „Kasko Group” after getting claimed item from purchaser within period of 4 weeks decides whether issue is treated under warranty. If issue is not covered under warranty and customer agrees, UAB „Kasko Group”, if possible, fixes issue. All costs, including costs of transportation, should be covered by customer. Warranty repair does not extend warranty.

• Гарантия действительна в течении 24 месяцев с момента покупки. Гарантия действует, если возникшая неисправность вызвана дефектом, связанным с производством изделия или при использовании некачественных материалов.

Производитель и дистрибьютор не несет никакой ответственность за дефекты

- В результате использования изделия не по назначению, не придерживаясь инструкции по эксплуатации и техническому обслуживанию;

- Вызванные используя неоригинальные детали и ремонтируя в неутвержденных производителем местах;

- Вызванные стихийными бедствиями или по некомпетентности и халатности пользователя.

Гарантия действительна только при наличии гарантийного талона. Представитель ЗАО Каско Групп оценивает неисправность и устанавливает действует ли гарантия. Если ремонт гарантийный, ЗАО Каско Групп принимает. Срок гарантийного обслуживания – 4 недели от получения товара на ремонт. Если ремонт не гарантийный – все расходы за ремонт оплачивает покупатель.

• Pomočnemu pripomočku se zagotavlja 24-mesečna garancija od datuma nakupa. Proizvajalec in distributer prevzemata odgovornost samo za napake, ki so neposredno posledica proizvodnega procesa ali uporabe neustreznih materialov.

Proizvajalec in distributer ne prevzemata odgovornosti za napake:

-ki so nastale zaradi nepravilne uporabe izdelka, v nasprotju z navodili za uporabo in vzdrževanje;

-ki so posledica uporabe neoriginalnih delov ali popravila v nepooblaščenem servisu;

-ki so posledica naravnih nesreč ali zaradi uporabnikove nestrokovnosti in malomarnosti.

Garancija velja le ob predložitvi pravilno izpolnjene garancijske kartice. Predstavniki podjetja UAB „Kasko Group” oceni napako na izdelku in obvesti, ali gre za garancijsko napako. Če je napaka garancijska, UAB „Kasko Group” odloči, ali bo izdelek popravljen ali zamenjan z novim. Popravilo izdelka v garanciji ne podaljša garancijskega roka. Rok za izvedbo garancijskega popravila je 4 tedne od dneva prejema izdelka s strani UAB „Kasko Group”. Če popravilo ni garancijsko, vse stroške nosi kupec.

• Oferim o garanție de 24 de luni de la data achiziției. Garanția este valabilă doar în cazul unor defecte de fabricație sau materiale.

Garanția nu este valabilă în următoarele cazuri:

-utilizarea produsului în mod necorespunzător sau contrar instrucțiunilor,

-utilizarea pieselor neoriginale,

-reparații efectuate în centre neautorizate,

-daune cauzate de calamități naturale sau neglijență a utilizatorului.

Garanția este valabilă doar cu un card de garanție completat. După primirea produsului reclamat, UAB „Kasko Group” va evalua problema în termen de 4 săptămâni și va decide dacă este acoperită de garanție. În caz afirmativ, produsul va fi reparat sau înlocuit. Reparațiile în garanție nu prelungesc perioada de garanție. Dacă defectul nu este acoperit de garanție, toate costurile vor fi suportate de către client.

**GARANTINĖ KORTELĖ / GARANTIJAS KARTE / GARANTIKAART / WARRANTY CARD / ГАРАНТИЙНАЯ КАРТА
GARANCIJSKA KARTICA / CARTE DE GARANȚIE**

Prekės pavadinimas Preces nosaukums Kaubanimetus Products name Наименование товар Ime izdelka Numele produsului	Modelis Modelis Mudel Model Модель Model Numele	Pardavimo data (įrašyti) Pārdošanas datums (ierakstīt) Müügikuupäev Date of purchase (insert) Дата продажи (вписать) Datum prodaje (vpisati) Data achiziției (introduceți)	Garantinis terminas Garantijas termiņš Garantiaeg Warranty period Гарантийный срок Garancijsko obdobje Perioada de garanție
Medicininė širma Medicīniskais aizsegs Vahesirm Medical screen Медицинская ширма- Medicinski paravan Paravan medical	<input type="checkbox"/> 01-8520 <input type="checkbox"/> 01-8521		24 mėnesių 24 mēneši 24 kuud 24 months 24 месяцев 24 mesece 24 de luni

Išleido / Izdevējs / Toodetud / Published by / Издатель / Izdal / Publicat de :

UAB Kasko Group

A. Vivulskio g. 12D, 03221 Vilnius, Lietuva

Tel. +370 5 265 0000 | info@kid-man.com | www.kid-man.com

Data / Datum / Kuupäev / Date / Дата / Datum / Data 2016-11-28

Paskutinio atnaujinimo data / Izdevuma datums Viimase uuenduse kuupäev /
Date of last update / Дата последнего обновления / Datum zadnje posodobitve
Data ultiemei actualizării
2025-06-09



The quality management system of Kasko Group,
UAB meets the standards ISO 9001 and ISO 14001

Place for SN

Your dealer