

TUALETO PAAUKŠTINIMAS
PAAUGSTINĀTS TUALETES SĒDEKLIS
TUALETIISTME KÖRGENDUS
RAISED TOILET SEAT
ВОЗВЫШЕНИЕ ДЛЯ ТУАЛЕТНОГО СИДЕНИЯ
INALTATOR WC
TOALETNÍ NÁSTAVEC
DVIGNJENA STRANIŠČNA ŠKOLJKA

02-7060S4
02-7060S6

02-7060L4
02-7060L6



- LT** Naudojimo ir priežiūros instrukcija
- LV** Lietošanas un kopšanas instrukcija
- EE** Kasutusjuhend
- EN** User manual
- RU** Руководство по эксплуатации
- RO** Manual de utilizare
- CZ** Návod k použití
- SI** Priročnik za uporabnike



- LT** Prieš naudodami atidžiai perskaitykite naudojimo ir priežiūros instrukciją!
- LV** Pirms lietojiet, lūdzu izlasiet uzmanīgi lietošanas un kopšanas instrukciju!
- EE** Enne kasutamist lugege hoolikalt kasutusjuhendit!
- EN** Observe instructions for use! Please read these instructions carefully before use and keep it for later reference!
- RU** Прежде чем использовать внимательно прочтите инструкцию!
- RO** Respectați instrucțiunile de utilizare! Citiți aceste instrucțiuni cu atenție înainte de utilizare și păstrați-le pentru referințe ulterioare!
- CZ** Dodržujte pokyny k použití! Prosím přečtěte si pečlivě pokyny před použitím toaletního nástavce a ponechte si je pro pozdější nahlédnutí.
- SI** Upošteвайте navodila za uporabo! Pred uporabo natančno preberite ta navodila in jih shranite za bodočo referenco!

LT**PASKIRTIS IR SAVYBĖS**

• Kid-Man paaukštintos tualetų sėdynės skirtos paaukštinti esamą tualetų sėdynę. Galimi du paaukštinimo dydžiai – 100 mm ir 150 mm. Paaukštinimas tinka daugeliui standartinių matmenų klozetams. Sėdimoji dalis komfortiškai išformuota su plačia išpjova priekinėje ir galinėje dalyse. Paaukštinta tualetų sėdynė tvirtai fiksuojama specialiais laikikliais, esančiais šonuose be įrankių pagalbos. Abu dydžiai gali būti komplektuojami su dangčiais.

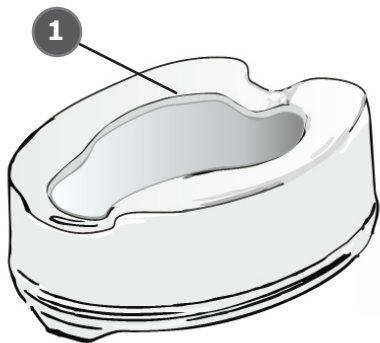
KOMPLEKTUOJANČIOS DALYS

1. 1 x paaukštinta tualetų sėdynė
2. 2x Fiksavimo mechanizmas

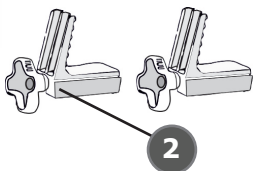
**02-7060S4
02-7060S6**

1. 1 x paaukštinta tualetų sėdynė
2. 2 x Fiksavimo mechanizmas
3. Dangtis

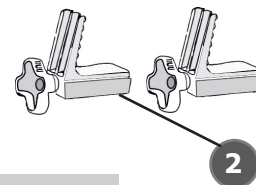
**02-7060L4
02-7060L6**

SURINKIMAS

Paaukštinta tualetu sėdynė parduodama beveik paruošta naudojimui. Atidarius kartoninę pakuotę, patikrinkite, ar joje yra visos reikalingos dalys, būtinos saugiam prietaiso naudojimui.

Tuo atveju, jei pakuotėje yra visos reikalingos dalys, patikrinkite, ar klozetas, prie kurio norite tvirtinti tualetu paaukštinimą nėra pažeistas ir yra tinkamas naudojimui. Prieš tvirtindami tualetu sėdynę, pakelkite klozeto dangtį.

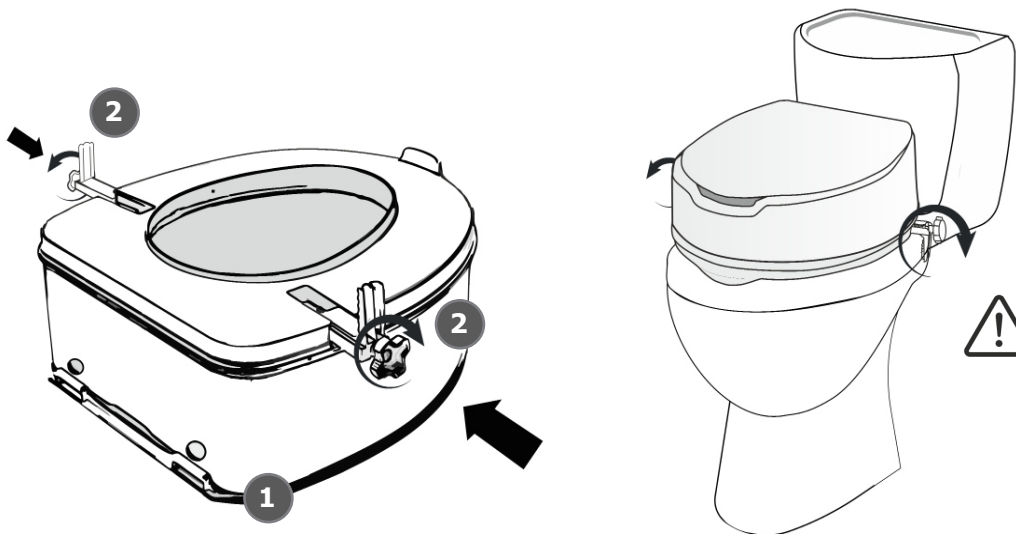

Prieš kiekvieną naudojimą, įsitikinkite, kad tualetu paaukštinimas tinkamai pritvirtintas prie klozeto. Sėdant ar stojantis, nesiremkite ant paaukštinimo. Jei Jūsų tualetu paaukštinimas su dangčiu, draudžiama sėdėti ant dangčio.

PRIEŽIŪRA

• Būtinai reguliariai valykite tualetu paaukštinimą buitine paskirties valikliais ir šiltu vandeniu. Draudžiama naudoti agresyviuosius valiklius, kurie gali pažeisti paviršių. Nuvalius sėdynę, rekomenduojame ją nusausinti.

LV
MĒRĶIS UN ĪPAŠĪBAS

• Kid-Man paaugstināts tualetes sēdeklis paredzēts paaugstināt esošo tualetes poda sēdekli. Pieejami divi augstumi – 100 mm un 150 mm. Paaugstināts tualetes sēdeklis der vairumam standarta tualetes podu. Sēdvirsmi ir ērta forma ar izgriezumiem priekšā un aizmugurē. Paaugstināts tualetes sēdeklis ir stingri nofiksējams ar speciāliem fiksatoriem, kas atrodas sānos, bez ierīču palīdzības. Abi paaugstināti tualetes sēdekļi ir pieejami ar vākiem.

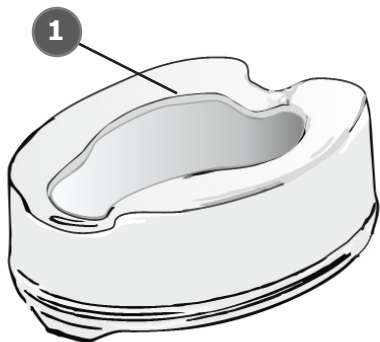
KOMPLEKTĀCIJAS DAĻAS

02-7060S4
02-7060S6

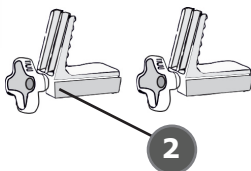
- 1.** 1 x paaugstināts tualetes sēdeklis
- 2.** 2x Fiksēšanas mehānisms

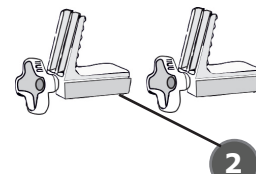

- 1.** 1 x paaugstināts tualetes sēdeklis
- 2.** 2 x Fiksēšanas mehānisms
- 3.** Vāks

02-7060L4
02-7060L6

SALIKŠANA

Paaugstināts tualetes sēdeklis tiek pārdots gandrīz gatavs lietošanai. Atvērot kartona iepakojumu, pārbaudiet, vai ir visas daļas, kuras nepieciešamas drošai ierīces lietošanai.

Ja iepakojumā ir visas nepieciešamās daļas, pārbaudiet, vai tualetes pods, pie kura gribat piestiprināt paaugstinātu tualetes sēdekli, nav bojāts un ir derīgs lietošanai. Pirms piestipriniet paaugstinātu tualetes sēdekli, paceliet klozeta vāku.

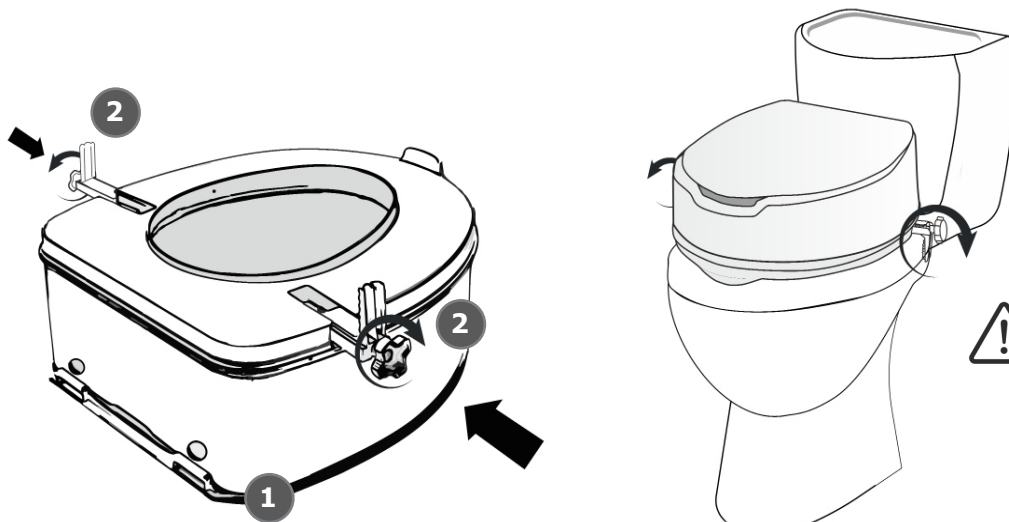

Pirms katras lietošanas, pārbaudiet, vai paaugstināts tualetes sēdeklis pareizi piestiprināts pie klozetes. Sēžot vai pieceloties, neatbalstīties uz paaugstinātu tualetes sēdekli ar rokām. Ja Jūsu paaugstinātam tualetes sēdeklim ir vāks, ir aizliegts sēdēt uz vāka.

UZKOPŠANA

• Nepieciešama regulāra tīrīšana ar sadzīves ķīmiju. Aizliegts izmantot agresīvos tīrīšanas līdzekļus, kas var bojāt virsmu. Pēc tīrīšanas, ieteicams nosausināt.

EE**KASUTAMINE**

• Tualetiistme kõrgendus Kid-Man kasutatakse istme kõrguse suurendamiseks. On kaks suurust 100mm ja 150mm. Kõrgendus sobib enamusele standard klosettidele. Iste on ergonoomilise vormiga vahetega ees ja taga osas. Kõrgendus fikseeritakse spetsiaalsete fiksaatoritega mõlemalt poolt, ilma instrumentideta. Mõlemaid mõõte saab komplekteerida kaanega.

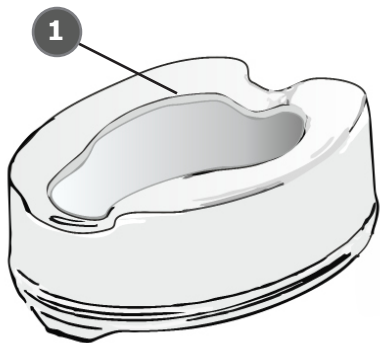
KOOSTISOSAD

1. 1 x tualetiistme kõrgendus
2. 2x Fikseeritav mehhanism

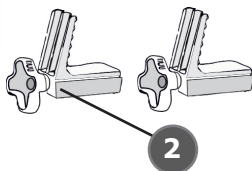
**02-7060S4**
02-7060S6

1. 1 x tualetiistme kõrgendus
2. 2 x Fikseeritav mehhanism
3. Kaan

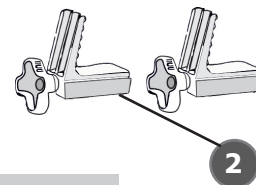
**02-7060L4**
02-7060L6

KOKKUPANEK

Tualetiistme kõrgendust müüakse peaegu kasutamiseks valmis. Veenduge, et te olete saanud täiskomplekti ohutuks kasutamiseks. Kui pakendis on kõik vajaliku detailid, veenduge et klosett mille külge ühendatakse kõrgendus ei ole kahjustatud ja on kasutamiskõlblik. Enne kõrgenduse kasutamist tõstke üles kloseti kaan.

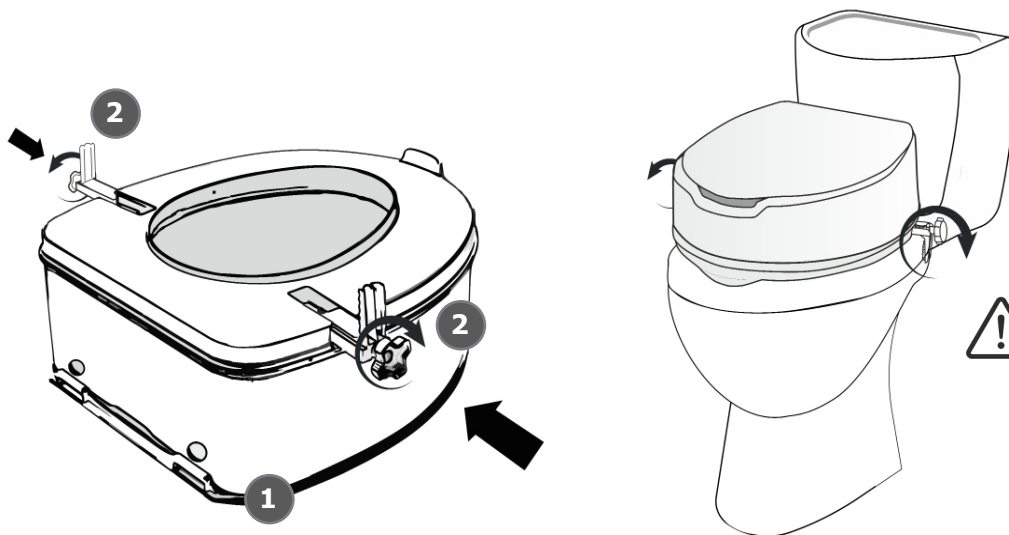

Tähelepanu! Enne igat kasutamist veenduge, et kõrgendus oleks kindlalt kinnitatud. Enne istumist või püsti tõusmist ärge toetuge kõrgendusele. Keelatud istuda kaanele.

HOOLDUS

- Puhastage vanniplaati regulaarselt, kasutades pesuvahendeid ja sooja vett. Ärge kasutage puhastamiseks agressiivseid puhastusvahendit.

EN**INDICATIONS**

• Kid-Man raised toilet seats are designed to provide assistance with toileting. It fits most standard toilet seats raising their height by 4" (100 mm) or by 6" (150 mm). The comfortable contoured seat allows for even weight distribution and its wide frontal opening facilitates personal cleaning. Raised toilet seat secures firmly onto the existing toilet seat with adjustable side brackets. Fast and simple „no tool“ installation. Alternatively, raised toilet seats are available with lid to prevent spread of bad odour.

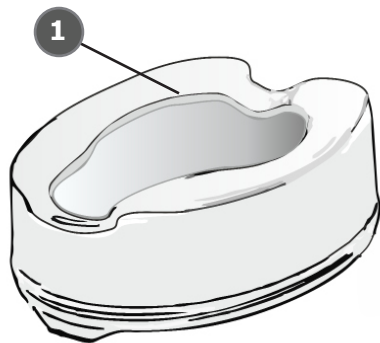
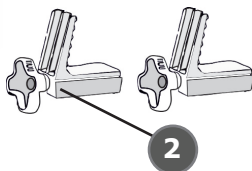
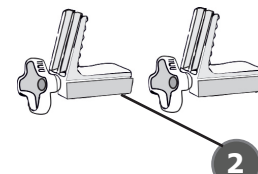
PARTS OF THE PRODUCT**02-7060S4**
02-7060S6**1.** 1 x Raised toilet seat**2.** 2x Locking lever**1.** 1 x Raised toilet seat**2.** 2 x Locking lever**3.** Lid**02-7060L4**
02-7060L6

SET UP

Check all parts carefully before assembling the product. Do not assemble if any of the parts are damaged. Do not assemble if any of the parts are missing.

If you found all parts, you may then start installation. Before installation ensure that the existing toilet seat assembly is fitted securely and undamaged. Lift the lid of the existing toilet seat prior to installation of the raised toilet seat.

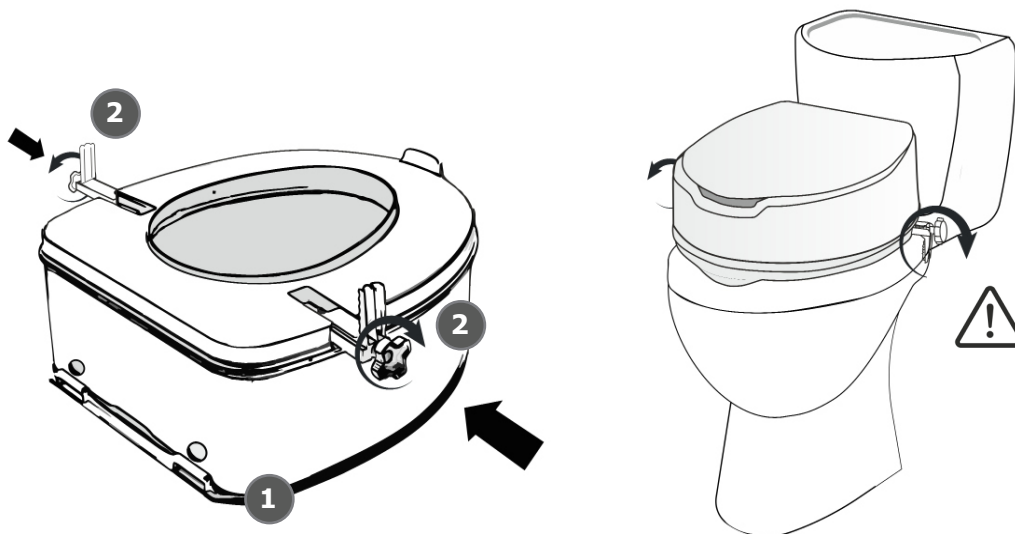

Always ensure raised toilet seat is securely installed and fitted to the existing toilet by a competent person prior to use. Do not hold onto the seat as a support when getting on and off the toilet seat. Do not sit on top of the lid of the raised toilet seat. Inspect regularly for wear and damage as well as for secure fit.

CARE AND MAINTENANCE

• Clean regularly, use a general purpose, neutral detergent and warm water. Please check the suitability of the product before use. Do not use abrasive cleaners as this will permanently damage the surface and invalidate any warranty. Dry the seat thoroughly before use.

RU
ПРИМНЕНИЕ

• Возвышение для туалетного сидения Kid-Man используется для увеличения высоты сидения. Возможны два размера 100 мм и 150 мм. Возвышение подходит для большинства стандартных клозетов. Сидение эргономической формы с широкими вырезами в передней и задней части. Возвышение надежно фиксируется специальными фиксаторами с обеих сторон, без использования инструментов. Оба размера могут быть комплектованные с крышкой.

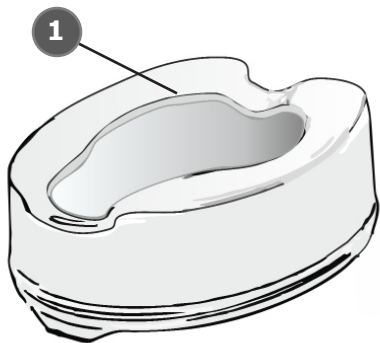
СОСТАВЛЯЮЩИЕ

02-7060S4
02-7060S6

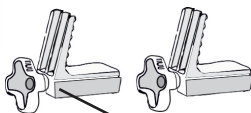
- 1.** 1 x возвышение для туалетного сидения
- 2.** 2x Фиксирующий механизм

2

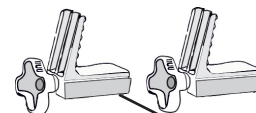

- 1.** 1 хвозвышение для туалетного сидения
- 2.** 2 x Фиксирующий механизм
- 3.** Крышка

2
02-7060L4
02-7060L6

ИНСТАЛЯЦИЯ

Возвышение для туалетного сидения продается почти готовое к применению. Вскрыв картонную упаковку, проверьте есть ли все составляющие детали, необходимы для безопасного использования продукта.

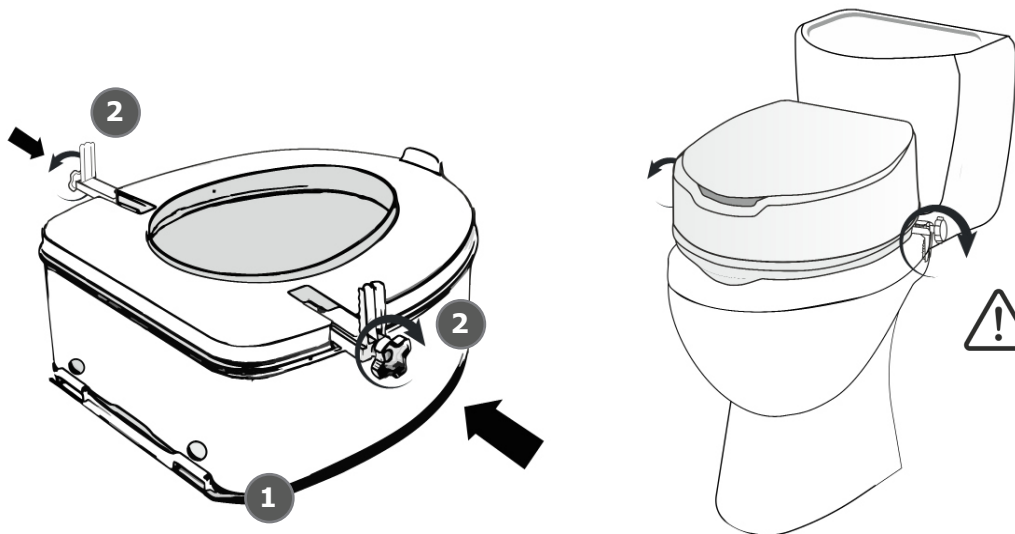
Если в упаковке имеются все необходимые детали, убедитесь что клозет к которому будет крепиться возвышение не поврежден и годен к использованию. Перед креплением возвышения поднимите крышку клозета.



Перед каждым использованием убедитесь что возвышение надежно закреплено на клозете. Садясь или вставая не операйтесь на возвышение. Запрещается садиться на крышку возвышения.

УХОД

• Регулярно чистьте возвышение используя бытовые моющие средства и теплую воду. Запрещается использовать агрессивные моющие средства, которые могут повредить поверхность.

RO
INSTRUCTIUNI

• Inaltatorul de WC Kid-Man este creat pentru a oferi asistenta la toaleta. Se potriveste cu majoritatea scaunelor de toaleta, inaltandu-le cu 4" (100mm) sau cu 6" (150mm). Avand un contur confortabil, inaltatorul permite distributia unitara a greutateii, iar partea sa frontala larga faciliteaza inghena. Inaltatorul de WC se instaleaza ferm pe scaunul existent al toaletei utilizand clipsurile laterale. Instalare rapida si usoara fara unelte. Ca si alternativa, inaltatoarele de WC sunt disponibile si cu capac, pentru prevenirea mirosurilor neplacute.

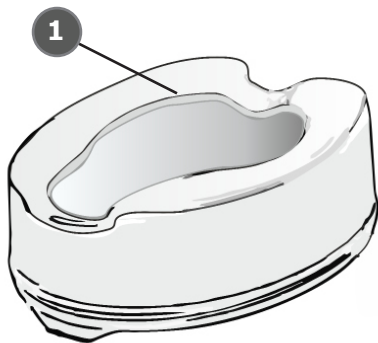
ELEMENTELE PRODUSULUI

02-7060S4
02-7060S6

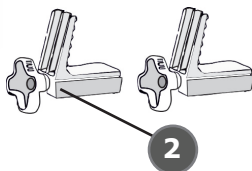
1. 1 x Inaltator WC
2. 2x Maner de blocare

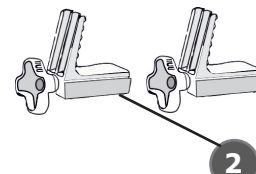

1. 1 x inaltator WC
2. 2 x Maner de blocare
3. Capac

02-7060L4
02-7060L6

ARANJARE

Verificati toate elementele cu atenti inaintea asamblarii produsului. Nu asamblati daca unul dintre elemente este degradat. Nu asamblati daca lipseste un element.

Daca aveti toate elementele puteti incepe instalarea. Inainte de aceasta asigurati-va ca vasul de toaleta existent este prin in siguranta si ne-avariat. Ridicati capacul scaunului de toaleta inaintea instalarii inaltatorului de WC.

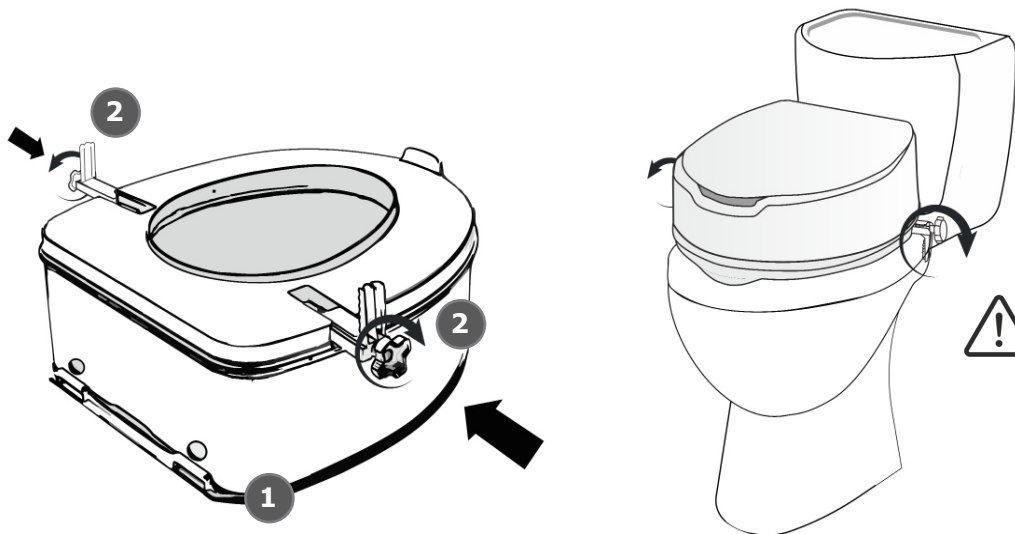

Asigurati-va intotdeauna ca inaltatorul WC este bine instalat si fixat pe toaleta inate de utilizare. Nu va srpijiniti de inaltator cand va asezati sau ridicati de pe el. Nu va asezati pe capacul inaltatorului. Verificati mereu uzura si securitatea acestuia.

INTRETINERE

• Curatati in mod regulat, folosind un detergent general, neutru si apa calda. Verificati conformitatea produsului inainte de utilizare. Nu folositi abrazive de curatare deoarece acestea vor afecta permanent suprafata si vor anula orice garantie. Uscati temeinic inaltatorul inainte de utilizare.

CZ
INSTRUCTIUNI ÚČEL

• Kid-Man toaletní nástavce jsou navrženy, aby poskytly pomoc na toaletě. Pasují na většinu standardních záchodových mís a zvyšují sed o 4" (100 mm) nebo o 6" (15 mm). Pohodlný tvarovaný sed umožňuje rovnoměrné rozložení váhy a široké otevření v přední části osobní hygienu. Toaletní nástavec je zajištěn na toaletní míse pomocí nastavitelných stranových držáků. Rychlá a jednoduchá instalace „bez nářadí“. Také je toaletní nástavec vybaven víkem, které chrání šíření zápachu.

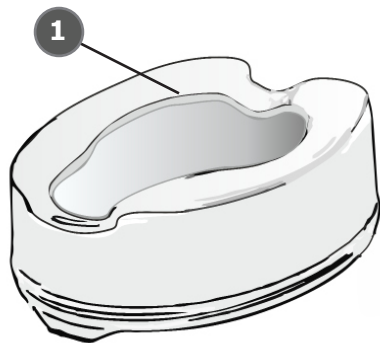
ČÁSTI PRODUKTU

02-7060S4
02-7060S6

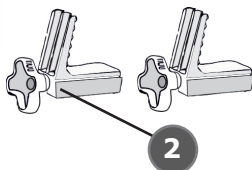
1. 1 x toaletní nástavec
2. 2x Aretační páčka

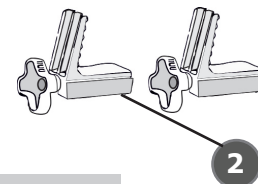

1. 1 x toaletní nástavec
2. 2 x Aretační páčka
3. Víko

02-7060L4
02-7060L6

NASTAVENÍ

Zkontrolujte pečlivě všechny části před montáží. Pokud je nějaká část poškozená, nepokračujte v montáži. Pokud chybí nějaká část, nepokračujte v montáži.

Pokud jste našli všechny části, můžete začít s instalací. Před instalací se přesvědčte, že stávající prkénko na toaletě je zajištěné a nepoškozené. Zvedněte víko stávajícího prkénka před instalací toaletního nástavce.

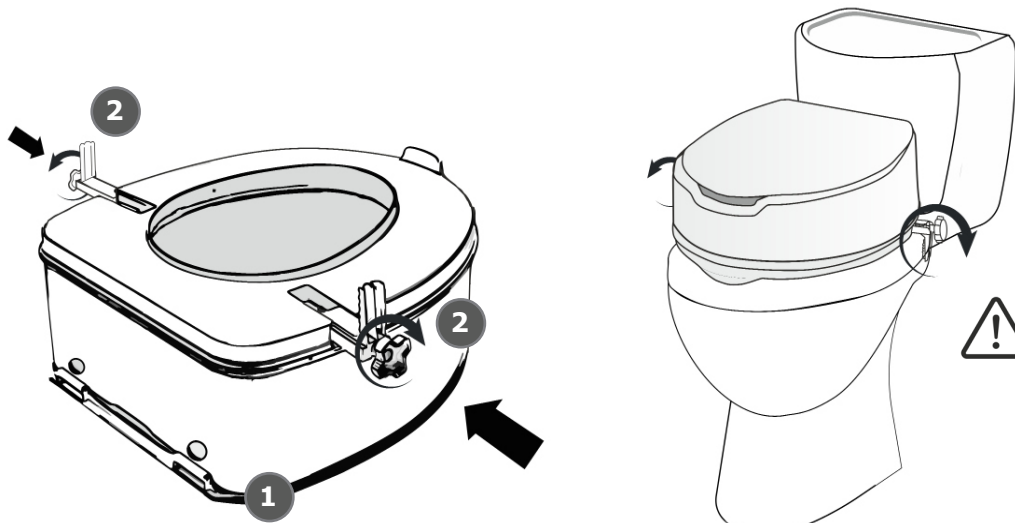

Vždy se ujistěte, že je toaletní nástavec bezpečně nainstalovaný a pasuje na toaletě před tím než ho použijete. Toaletní nástavec neslouží jako opora pro vstávání a dosedání na toaletu. Nesedte na víko toaletního nástavce. Pravidelně kontrolujte opotřebení a poškození stejně tak, zda je nástavec zajištěný.

ÚDRŽBA

• Čistěte pravidelně, používejte běžné přípravky, neutrální čisticí prostředky a teplou vodu. Prosím zkontrolujte vhodnost produktu než ho použijete. Nepoužívejte abrazivní čistidla, která trvale poškodí produkt a vedou ke ztrátě záruky. Vysušte nástavec důkladně před použitím.

SI

INDIKACIJE

• Kid-Man dvignjeni straniščni sedeži so zasnovani tako, da zagotavljajo pomoč pri uporabi stranišča. Prilega se večini standardnih straniščnih školjk, ki višino dvignejo za 4" (100 mm) ali 6" (150 mm). Udobno oblikovan sedež omogoča enakomerno porazdelitev teže, široka sprednja odprtina pa olajša osebno čiščenje. Dvignjen straniščni sedež se z nastavljivimi stranskimi nosilci trdno pritrdi na obstoječi straniščni sedež. Hitra in preprosta namestitvev brez orodja. Dvignjeni straniščni sedeži so na voljo tudi s pokrovom, ki preprečuje širjenje neprijetnega vonja.

DELI PROIZVODA

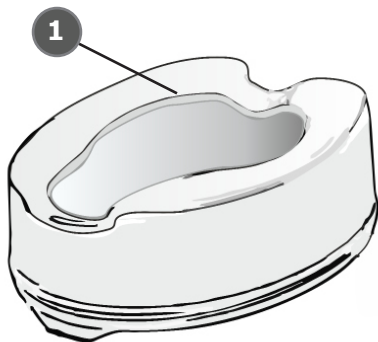

02-7060S4
02-7060S6

1. 1 x dvignjen straniščni sedež
2. 2x ročica za zaklepanje

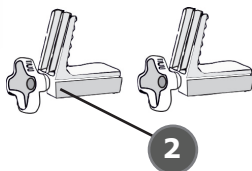

1. 1 x dvignjen straniščni sedež
2. 2 x ročica za zaklepanje
3. Pokrov

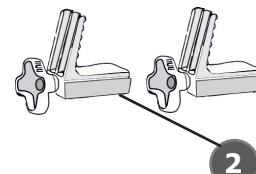

02-7060L4
02-7060L6

NASTAVITEV

Pred sestavljanjem izdelka skrbno preverite vse dele. Če je kateri koli del poškodovan, izdelka ne sestavljajte. Ne sestavljajte izdelka, če kateri koli del manjka.

Če ste našli vse dele, lahko začnete z montažo. Pred namestitvijo se prepričajte, da je obstoječi sklop straniščne školjke varno nameščen in nepoškodovan. Pred namestitvijo dvignjenega stranišnega sedeža dvignite pokrov obstoječega stranišnega sedeža.

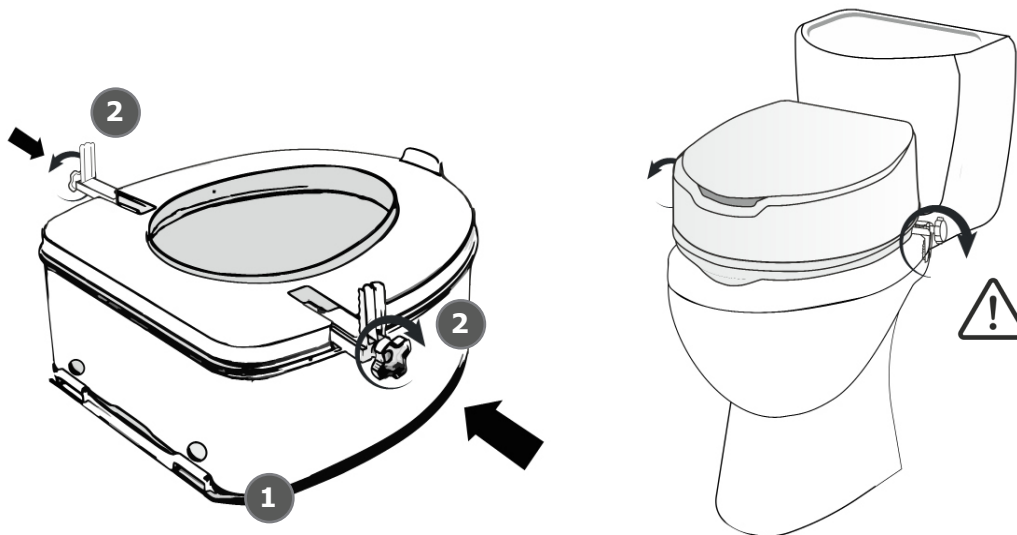

Pred uporabo se vedno prepričajte, da je dvignjena straniščna školjka varno nameščena in jo je na obstoječe stranišče namestila usposobljena oseba. Pri vstopanju in izstopanju iz stranišča se ne držite sedeža kot opore. Ne sedite na pokrovu dvignjene straniščne školjke. Redno preverjajte obrabo in poškodbe ter varno namestitev.

NEGA IN VZDRŽEVANJE

- Redno čistite z nevtralnimi čistilnimi sredstvi za splošne namene in toplo vodo. Pred uporabo preverite ustreznost izdelka. Ne uporabljajte abrazivnih čistil, saj bodo trajno poškodovale površino in izničila garancijo. Pred uporabo sedež temeljito posušite.

**SPECIFIKACIJOS | SPECIFIKACIJAS | TEHNILISED ANDMED | SPECIFICATIONS | СПЕЦИФИКАЦИЯ
SPECIFICATII | SPECIFIKACE | SPECIFIKACIJE**

Model	02-7060S4	02-7060S6	02-7060L4	02-7060L6
Maksimali apkrova / Maksimālā slodze / Max koormus / Maximum safe load Максимальная нагрузка / Sarcina maxima de incarcare / Nosnost / Največja varna obremenitev	225 kg	225 kg	225 kg	225 kg
Svoris / Svars / Kaal / Weight / Bec / Greutate / Hmotnost / Teža	0,9 kg	1,2 kg	1,3 kg	1,5 kg
Sėdynės aukštis / Sėdvietas augstums / Istme kõrgus / Seat height / Высота сидения / Inaltime scaun / Výška sedu / Višina sedeža	100 mm	150 mm	100 mm	150 mm
Sėdynės plotis / Sėdekļa platums / Istme laius / Seat width / Ширина сиденья / Latimea scaunului Šířka sedu / Širina sedeža	360 mm	360 mm	360 mm	360 mm
Sėdynės gylis / Sėdekļa dziļums / Istme sügavus / Seat depth / Глубина сидения / Adancimea scaunului / Hloubka sedu / Globina sedeža	400 mm	400 mm	400 mm	400 mm
Išpjovos plotis (plačiausia vieta) / Izgriezuma platums (visplatākā vieta) / Ava laius (kõige laiemas kohas) / Cut out width (widest point) / Ширина отверстия (в самом широком месте) / Latimea maxima / Šířka vykrojení (nejširší část) / Širina izreza (najširša točka)	210 mm	210 mm	210 mm	210 mm
Išpjovos gylis (plačiausia vieta) / Izgriezuma dziļums (visplatākā vieta) Ava sügavus (kõige laiemas kohas) / Cut out depth (widest point) / Глубина отверстия (в самом широком месте) / Adancimea maxima / Hloubka vykrojení (nejširší část) / Globina izreza (najširša točka)	260 mm	260 mm	260 mm	260 mm

GARANTIJOS SĄLYGOS | GARANTIJAS NOSACIJUMI | GARANTIINGIMUSED | WARRANTY | УСЛОВИЯ ГАРАНТИИ | GARANȚIE | ZÁRUKA | GARANCIJSKI LIST

LT Priemonei suteikiama 24 mėnesių garantija nuo įsigijimo dienos. Gamintojas bei platintojas prisiima atsakomybę tik dėl defektų, kurie atsirado tiesiogiai dėl gaminio proceso ar netinkamos kokybės medžiagų.

Gamintojas bei platintojas neprisiima atsakomybės dėl defektų:

- atsiradusių naudojant gaminį ne pagal paskirtį, nesilaikant naudojimo ir priežiūros instrukcijų;
- atsiradusių naudojant ne originalias gamintojo detales ar taisant priemonę gamintojo neaprečiuotoje vietoje;
- atsiradusių dėl gamtos stichijų ar naudotojo kompetencijos stokos ir neatsargumo.

Garantija galioja tik su užpildyta garantine kortele. Įvertinęs prekės gedimą, UAB „Kasko Group“ atstovas informuoja, ar gedimas garantinis. Jei gedimas garantinis, UAB „Kasko Group“ nusprendžia, ar sutaisyti prekę, ar pakeisti ją nauja. Prekės sutaisymas garantinio periodo nepratėsia. Garantinio aptarnavimo terminas – 4 savaitės nuo prekės gavimo UAB „Kasko Group“. Jeigu prekės remontas nėra garantinis, visas remonto išlaidas apmoka pirkėjas.

LV Palīgglīdzeklim garantija tiek piešķirta uz 24 mēnešiem no iegādāšanas datuma. Ražotājs un izplatītājs uzņemas atbildību tikai par defektiem, kas radās saistībā ar ražošanas procesu vai sliktas kvalitātes materiāliem.

Ražotājs un izplatītājs neuzņemas atbildību par defektiem:

- kas radās palīgglīdzekli lietojot neatbilstoši paredzētajam mērķim vai neievrojot lietošanas un kopšanas instrukciju;
- kas radās lietojot neoriģinālas ražotāja detaļas vai remontējot palīgglīdzekli ražotāja neapstiprinātā vietā;
- kas radās saistībā ar dabas stihijām vai lietotāja kompetences trūkumu un neuzmanības dēļ.

Garantija ir spēkā tikai tad, ja tika uzpildīta garantijas karte. UAB „Kasko Group“ pārstāvis izvērtē preces bojājumu un informē, vai tas ir garantijas gadījums. Ja tas ir garantijas gadījums, UAB „Kasko Group“ nolēm, vai prece jāremontē, vai jānomaina ar jaunu preci. Preces saremontēšana nepagarina garantijas termiņu. Garantijas apkalpošanas termiņš – 4 nedēļas no dienas, kad preci saņēma UAB „Kasko Group“. Ja tas nav garantijas gadījums, visus remonta izdevumus sedz pircējs.

EE Garantii kehtib 24 kuud ostu hetkest. Garantii kehtib, kui defekt on tekkinud valmistaja tootmisveast või ebakvaliteetse materjali kasutamisest. Tootja ja müüja ei vastuta defektide eest:

- kui eset on kasutatud mitte sihipäraselt, eirates ekspluatatsiooni juhiseid;
- kui on kasutatud mitteoriģinaalseid varuosasid, remonditud mitte aktsepteeritud remontija juures;
- rikete eest, mis on tekkinud stiihia, hooletu kasutamisega.

Garantii on kehtiv ainult garantii talongi alusel. "Kasko Group" esindaja hindab ja teeb kindlaks, kas garantii kehtib. Garantiihoolduse aeg on 4 nädalat kauba saabumise hetkest remonti. Ilma garantiita kauba remont on ostja kulul.

EN We issue a warranty of 24 months from date of purchase. Any unauthorized modifications carried out without approval of the manufacturer will make the liability null and void. This includes exceeding the maximum user loads and using product in improper way. Warranty is only valid with fully filled warranty card. UAB „Kasko Group“ after getting claimed item from purchaser within period of 4 weeks decides whether issue is treated under warranty. If issue is not covered under warranty and customer agrees, UAB „Kasko Group“, if possible, fixes issue. All costs, including costs of transportation, should be covered by customer. Warranty repair does not extend warranty.

RU Гарантия действительна в течении 24 месяцев с момента покупки. Гарантия действует, если возникшая неисправность вызвана дефектом, связанным с производством изделия или при использовании некачественных материалов. Производитель и дистрибьютор не несет никакой ответственность за дефекты

- В результате использования изделия не по назначению, не придерживаясь инструкции по эксплуатации и техническому обслуживанию;
- Вызванные использованием неоригинальные детали и ремонтируя в неутвержденных производителем местах;
- Вызванные стихийными бедствиями или по некомпетентности и халатности пользователя.

Гарантия действительна только при наличии гарантийного талона. Представитель ЗАО Каско Груп оценивает неисправность и устанавливает действует ли гарантия. Если ремонт гарантийный, ЗАО Каско Груп принимает. Срок гарантийного обслуживания – 4 недели от получения товара на ремонт. Если ремонт не гарантийный – все расходы за ремонт оплачивает покупатель.

RO Emitem o garanție de 24 luni de la data achiziției. Orice modificare neautoizată realizată fără aprobarea producătorului, va duce la anularea garanției. Acesta include depășirea sarcinii maxime de încărcare sau utilizarea produsului într-o manieră necorespunzătoare. Garanția este valabilă numai împreună cu cardul de garanție completat. “Kasko Group” UAB decide în termen de 4 săptămâni de la dată primirii obiectului de la achizitor, dacă acesta beneficiază de garanție. În cazul în care defectul nu este sub garanție, și clientul este de acord, problema se rezolvă de către UAB “Kasko Group”. Toate costurile, inclusive cele de transport, vor fi suportate de către client. Reparațiile în garanție nu extind perioada de garanție.

CZ Poskytujeme záruku 24 měsíců od data prodeje. Jakékoli neautorizované modifikace uskutečněné bez schválení výrobce vedou ke ztrátě záruky. To zahrnuje také překračování nosnosti nebo nesprávné používání. Záruka je platná pouze s plně vyplněným záručním listem. UAB „Kasko Group“ po obdržení reklamované položky od prodejce rozhodne ve lhůtě 4 týdnů o uplatnění záruky. Pokud se nelze uplatnit záruku a zákazník souhlasí, UAB „Kasko Group“ položku opraví, pokud je to možné. Veškeré náklady včetně nákladů na dopravu by měly být hrazeny zákazníkem. Záruční opravy neprodlužují dobu záruky.

SI Izdajamo garancijo za 24 mesecev od datuma nabave. Vsakršne nepooblaščené spremembe, izvedene brez odobritve proizvajalca, bodo privedle do izničenja odgovornosti s strani proizvajalca. To vključuje presežanje obremenitve in napačno uporabo izdelka. Garancija velja samo z docela napolnjeno garancijsko kartico. Pri podjetju UAB „Kasko Group“ bomo v roku 4 tednov po prejetju izdelka od stranke odločili, ali garancija pokriva navedeno težavo. Če garancija ne pokriva težave, lahko UAB „Kasko Group“ na privolitev stranke še vedno izdelek popravi, če je to mogoče. Vse stroške, ključno s stroški pošiljanja, krije stranka. Popravilo pod garancijo ne vključuje razširjene garancije.

**GARANTINĖ KORTELĖ | GARANTIJAS KARTE | GARANŲIIKAART | WARRANTY CARD | ГАРАНТИЙНАЯ КАРТА
CARD DE GARANŲIE | ZÁRUČNÍ LIST | GARANCIJSKA KARTICA**

<p>Prekės pavadinimas Preces nosaukums Kaubanīmetus Products name Наименование товар Nume produs Jmēno produktu Ime izdelka</p>	<p>Modelis Modelis Mudel Model Модель Модель Model Model Model</p>	<p>Pardavimo data (irašyti) Pārdošanas datums (ierakstīt) Müügikuupäev Date of purchase (insert) Дата продажи (вписать) Data achiziŲiei Datum prodeje Datum nabave (vne- site)</p>	<p>Garantinis terminas Garantijas termiņš Garantīiaeg Warranty period Гарантийный срок Perioada de garanŲie Záruční doba Obdobje trajanja garancije</p>
<p>Tualetu paaukštīnimas Paaugstināts tualetes sēdeklis Tualetiistme kõrgendus Raised toilet seat Возвышение для туалетного сидения Inaltator wc Toaletní nástavec Dvignjeno straniščno sedalo</p>	<p><input type="checkbox"/> 02-7060S4 <input type="checkbox"/> 02-7060S6 <input type="checkbox"/> 02-7060L4 <input type="checkbox"/> 02-7060L6</p>		<p>mēnesiū mēneši kuud 24 months месяцев luni mēsīcū mesecev</p>

Place for SN

Your dealer

Išleido | Izdevējs | Toimetaja | Published by | Издатель | Publicat de | Publikováno | Izdal:

UAB Kasko Group

A. Vivulskio g. 12D, 03221 Vilnius, Lietuva

Tel. +370 5 265 0000

www.kid-man.com • info@kid-man.com

Data | Datum | Kuupäev | Date | Дата | Data | Datum | Datum 2014-04-11

Paskutinio atnaujinimo data | Date of last update | Datum poslední aktualizace | Datum
zadnje posodobitve 2023-05-10



The quality management system of Kasko Group,
UAB meets the standards ISO 9001 and ISO 14001