

**TUALETO KĖDĖ
TUALETES KRĒSLS
TUALETT TOOL
COMMODE CHAIR
SCAUN COMODA
TOALETNÍ KŘESLO**

04-7400



**Naudojimo ir priežiūros instrukcija | Lietošanas un kopšanas
instrukcija | Kasutusjuhend | User manual | Manual de
utilizare | Návod k použití**



Prieš naudodami atidžiai perskaitykite naudojimo ir priežiūros instrukciją!
Pirms lietojiet, lūdzu izlasiet uzmanīgi lietošanas un kopšanas instrukciju!
Enne kasutamist lugege hoolikalt kasutusjuhendit!
Observe instructions for use! Please read these instructions carefully before use
and keep it for later reference!
Respectați instrucțiunile de utilizare! Vă rugăm să citiți cu atenție aceste
instrucțiuni înainte de utilizare și să le păstrați pentru referințe ulterioare!
Dodržujte instrukce pro použití! Prosim čtěte pozorně instrukce před použitím a
uchovejte pro další použití!

PRATARMĒ / IEVADS / EESSŌNA / PREFACE / PREFATA / ÚVOD

LT Gerbiamas Kliente, nuoširdžiai dėkojame įsigijus Kid-Man priemonę. Kiekviena priemonė, prieš palikdama gamyklą patikrinama, todėl Jus pasiekia tik kokybiškas gaminys.

LV Godājamais Klient, no sirids pateicamies, ka iegādājāties Kid-Man līdzekli. Katrs līdzeklis, pirms pamet rūpnīcu, tiek pārbaudīts, tāpēc Jūs sasniedz tikai kvalitatīvs izstrādājums.

EE Täname Teid, meile osutatud usalduse eest, omandades rulaatori. Igat rulaatorit testib valmistaja, tagades parima töökindluse.

EN Thank you for the confidence shown in Kid-Man. Every product is factory checked and left us in faultless condition, We wish you much success and we hope Kid-Man product will make a positive impact to your daily living.

RO Vă mulțumim pentru încrederea acordată în Kid-Man. Fiecare produs este verificat din fabrică și predat în stare impecabilă, vă dorim mult succes și sperăm ca produsul Kid-Man va avea un impact pozitiv asupra vieții dvs. de zi cu zi.

CZ Děkujeme za důvěru projevenou v Kid-Man. Každý produkt je továrně zkontrolován a opouští nás v bezchybném stavu. Přejeme vám mnoho úspěchů a doufáme, že produkt Kid-Man pozitivně ovlivní váš každodenní život.

**PASKIRTIS IR SAVYBĖS / MĒRĶIS UN ĪPAŠĪBAS / KASUTAMINE / INDICATIONS
/ INDICATII / INDIKACE**

LT Skirta naudoti asmenims, turintiems mobilumo problemų arba tais atvejais, kai yra kitų apribojimų naudotis įprastiniais tualetais.

LV Paredzēts izmantot personām ar mobilitātes problēmām vai gadījumos, kad ir citi ierobežojumi, lai lietotu parastās tualetes.

EE On ettenähtud isikutele, kellel on piiratud füüsilised võimalused, või juhtudel, kui on muud piirangud normaalseks tualeti kasutamiseks.

EN Intended to be used for persons having mobility disorders or in other conditions once possibility of using regular toilet is limited.

RO Destinat să fie utilizat de către persoanele cu tulburări de mobilitate sau în alte condiții, odată ce posibilitatea de a folosi toaleta obișnuită este limitată.

CZ Určeno pro osoby s omezením pohybu nebo v dalších případech, kdy je limitovaná možnost použít klasickou toaletu.



**BENDROS PASTABOS / VISPĀRĒJĀS PIEZĪMES / ÜLD INFORMATSIOON /
GENERAL NOTES / NOTIUNI GENERALE / OZNAČENÍ**

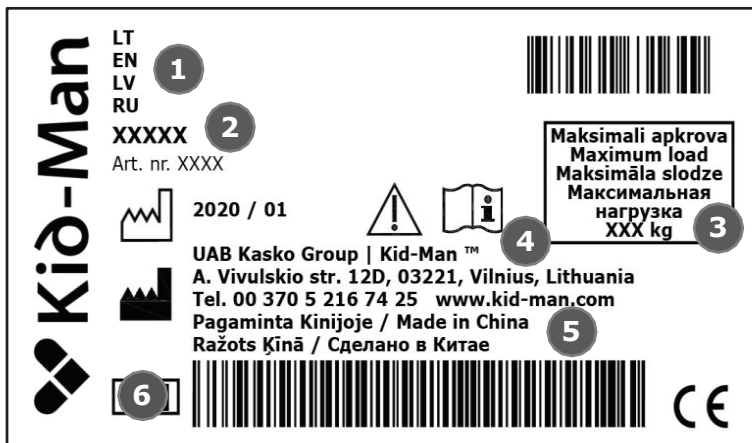

1. Pavadinimas / Nosaukums Kauba nimetus / Name of products / Nume produs / Jméno produktu
2. Modelis / Modelis / Mudel / Model / Model / Model
3. Maksimali apkrova / Maksimālā slodze / Maksimaalne kandevoime Maximum load / Greutate maxima suportata / Nosnosti
4. Gamintojas / Ražotājs / Tootja / Manufacturer / Producator / Výrobce
5. Kontaktiniai duomenys / Kontakti / Kontaktinfo / Contact details / Detalii de contact / Kontakt
6. Serijos numeris / Sērijas numurs / Seerianumber / Serial number / S e r i e n u m a r / Sériové číslo

**SUDEDAMOSIOS DALYS / SASTĀVDAĻAS / PAKENDI SISU / CONTENT /
CONTINUT / POUŽITÉ SYMBOLY**

a. 1x



4x e.



4x f.



1x b.



1x c.

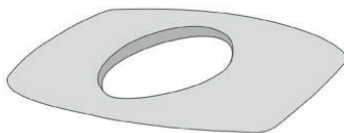

1x d.

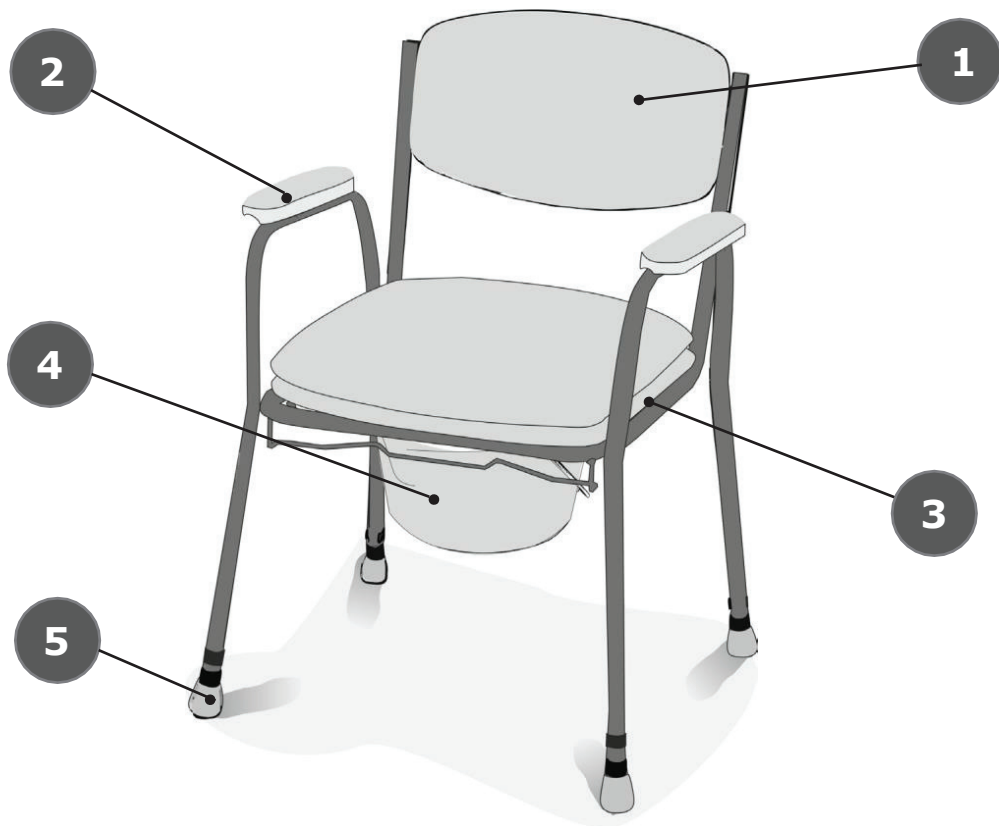

**KOMPLEKTUOJANČIOS DALYS / KOMPLEKTĀCIJAS DAĻAS / TOOLI
KOOSTISOSAD / PARTS OF THE PRODUCT / COMPONENTE PRODUS /
ČĀSTI PRODUKTU**

- 1.** Nugaros atrama - Muguras atbalsts - Seljatugi - Backrest - Suport spate - Zádová opěrka
- 2.** Porankiai - Roku balsti - Kūūnarnuki toed - Suport brate - Loketnĭ opěrka
- 3.** Sėdynė - Sėdeklis - Iste - Seat - Sezut - Sedačka
- 4.** Naktipuodis su dangčiu - Naktspods ar vāku - Pott kaanega - Bucket with lid - Galeata cu capac - Loketnĭ opěrka
- 5.** Kojelė - Kājiņa - Jalg - Foot - Picior scaun - Noha

**SURINKIMAS / SALIKŠANA / KOKKUPANEK / SET UP / ASAMBLARE
/NASTAVENÍ**

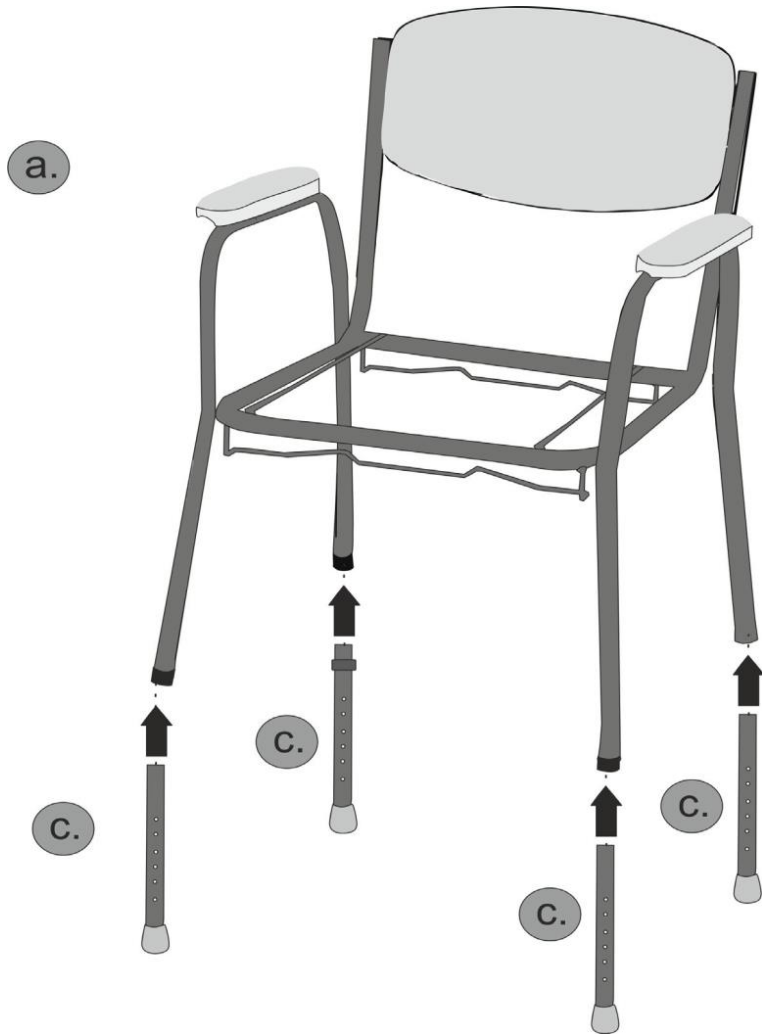

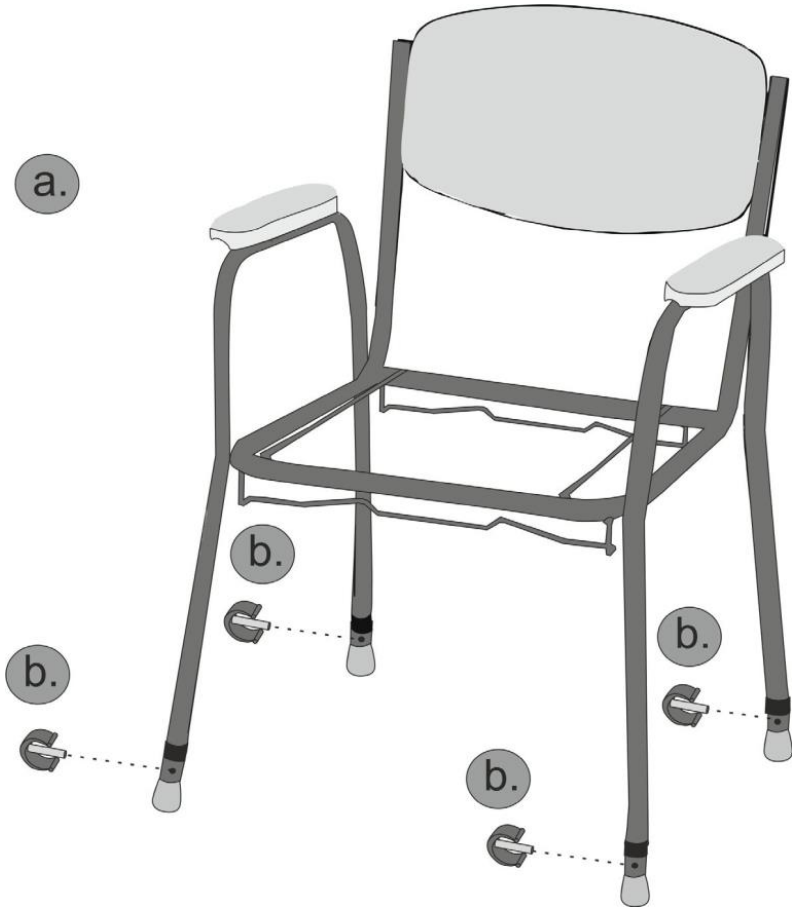

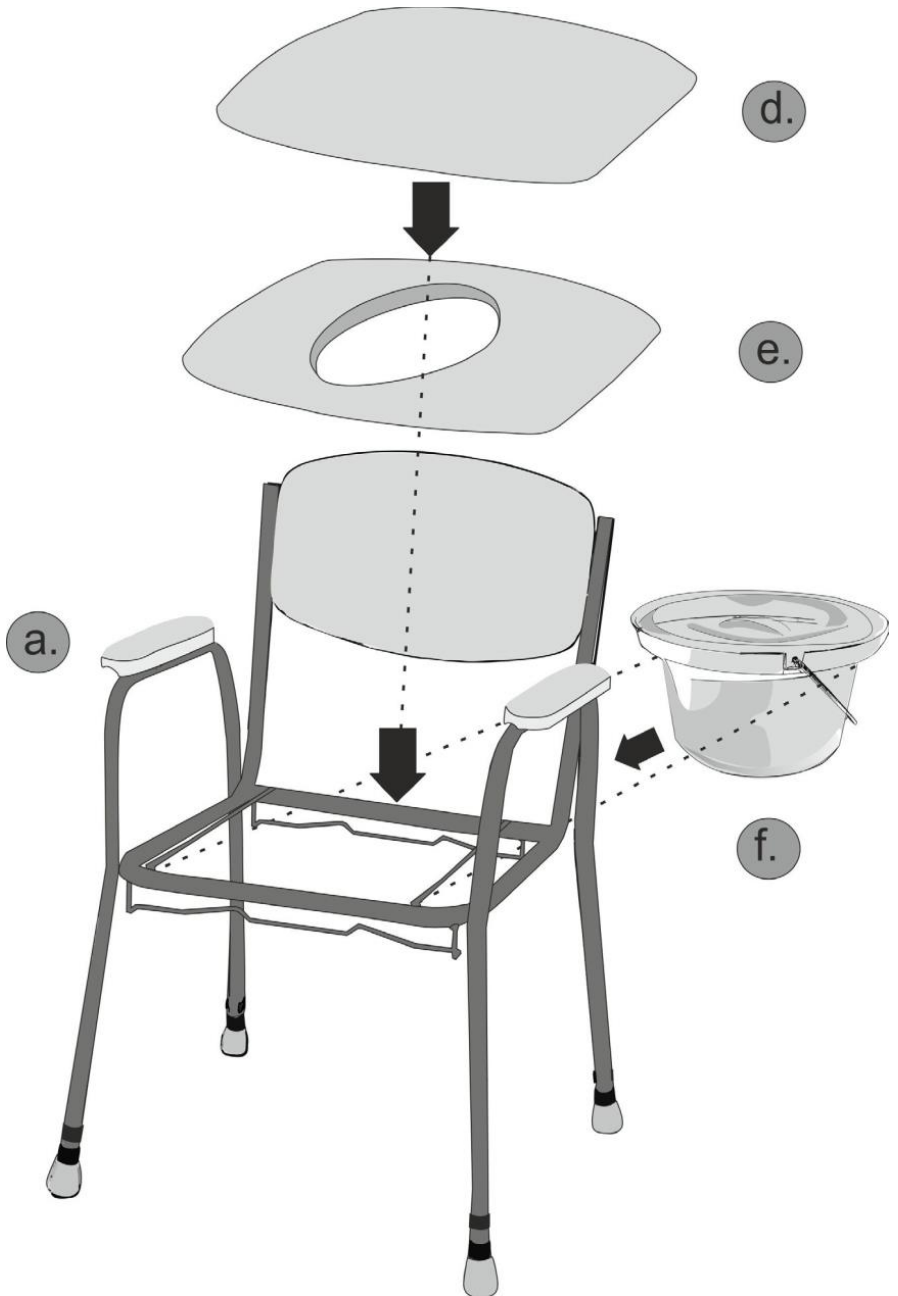

**AUKŠČIO REGULIAVIMAS / AUGSTUMA REGULĖŠANA / KÖRGUSE
REGULEERIMINE / HEIGHT ADJUSTMENT / AJUSTARE IN ALTIME
/ VÝŠKOVÉ NASTAVENÍ SEDAČKY**

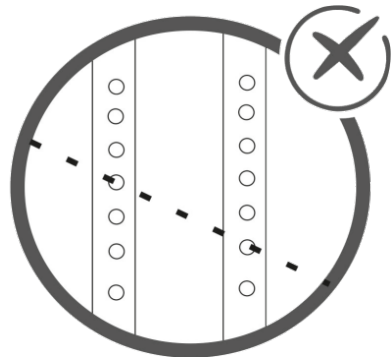
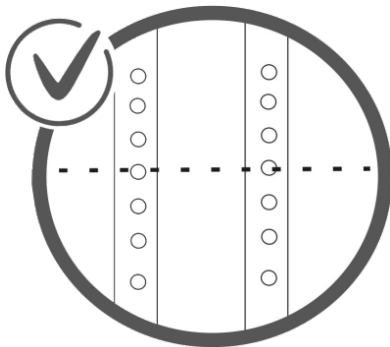
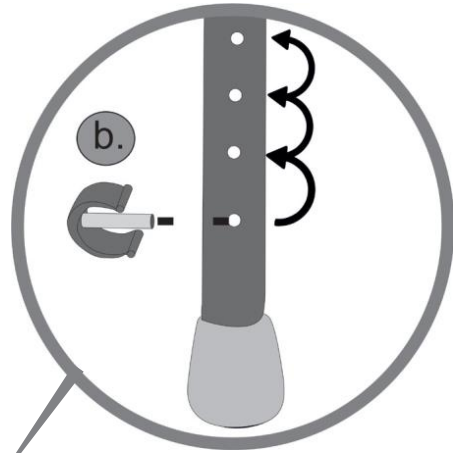

**PRIEŽIŪRA / UZKOPŠANA / HOOLDUS / CARE AND MAINTENANCE /
INGRIJIRE SI MENTENANTA**

LT Priemonė turi būti laikoma sausoje aplinkoje, vengiant tiesioginių saulės spindulių. Saugoti nuo dulkių apklojant arba periodiškai valant. Būtinai reguliarius valymas buitines paskirties valikliais ir šiltu vandeniu. Draudžiama naudoti agresyvius valiklius, kurie gali pažeisti paviršių.

LV Produkts jāuzglabā sausā vidē, prom no tiešiem saules stariem. Jātur tīri un bez putekļiem. To var izdarīt ar duster vai mitru lupatiņu un maigu tīrīšanas līdzekli. Tīrīt regulāri, izmanto vispārīgu mērķi, neitrālu mazgāšanas līdzekli un siltu ūdeni. Lūdzu pārbaudiet piemērotību tīrīšanas vai mazgāšanas līdzekli pirms lietošanas. Neizmantojiet abrazīvus tīrīšanas līdzekļus, jo tas būs neatgriezeniski sabojāt virsmu un anulēt garantiju.

EE Toodet peab hoiustama kuivas keskkonna, eemal otsesest päikesevalgusest. Tuleb hoida puhtana ja tolmuvabana. Seda saab teha tolmuharja või niiske rätikuga ja kerge pesuvahendiga. Puhastage regulaarselt, kasutage üldiseks kasutamiseks mõeldud neutraalset pesuvahendit ja sooja vett. Enne toote kasutamist kontrollige selle sobivust. Ärge kasutage abrasiivseid puhastusvahendeid kuna need kahjustavad püsivalt toote pindasid ja seeläbi ka garantii kaotab kehtivuse.

EN The product should be stored in a dry environment, away from direct sunlight. Should be kept clean and dust free. This can be done with a duster or damp cloth and mild detergent. Clean regularly, use a general purpose, neutral detergent and warm water. Please check the suitability of the cleaners or detergent before use. Do not use abrasive cleaners as this will permanently damage the surface and invalidate any warranty

RO Produsul trebuie depozitat într-un mediu uscat, ferit de lumina directă a soarelui. Ar trebui să fie păstrat curat și fără praf. Acest lucru se poate face cu o lavetă sau o cârpă umedă și detergent bland. Curățați în mod regulat, utilizați un detergent de uz general, detergent neutru și apă caldă. Vă rugăm să verificați dacă produsele de curățare sau detergentul sunt adecvate înainte de utilizare. Nu utilizați agenți de curățare abrazivi, deoarece acest lucru va deteriora permanent suprafața și va invalida orice garanție.

CZ Výrobek by měl být skladován v suchém prostředí, mimo přímé sluneční světlo. Měl by být udržován v čistotě a bez prachu. To lze provést pomocí prachovky nebo vlhkéhadříku a jemného čisticího prostředku. Pravidelně čistěte, používejte univerzální neutrální čisticí prostředek a teplou vodu. Před použitím zkontrolujte vhodnost čisticích prostředků. Nepoužívejte abrazivní čisticí prostředky, protože by to trvale poškodilo povrch a zneplatnilo jakoukoli záruku.

**ATSARGINĖS DALYS / REZERVES DAŽAS / TAGAVARAOSAD / SPARE PARTS /
PESDESCHIMB**

LT Tik gamintojo originalios dalys gali būti naudojami atliekant remontą. Norėdami gauti originalią dalį, pateikite lipduke nurodytą tipą ir serijos numerį, prekybos vietoje ar susisiekite tiesiogiai su gamintoju. Gamintojas bei pardavėjas neatsako už žalą, patirtą naudojant ne originalias atsargines dalis ar atliekant remonto darbus neautorizuotoje vietoje.

LV Veicot remontu, var tikt izmantotas tikai oriģinālas ražotāja daļas. Je vēlaties saņemt oriģinālo daļu, iesniedziet lipdentē norādīto riteņkrēsla veidu un sērijas numuru tirdzniecības vietā jeb sazināties ar ražotāju. Ražotājs un izplatītājs neuzņemas atbildību par zaudējumiem, kas radās izmantojot neoriģinālas rezerves daļas vai veicot remontu neautorizētajā servisa centrā.

EE Remondiks kasutage ainult originaalseid varuosid, mida saate müüjalt või otse tootjalt. Hankimisel märkige tüüp ja seeria number. Müüja ja valmistaja ei vastuta tekitatud kahju eest, mis on tekkinud mitteoriginaalsete varuosade kasutamise või remondi eest mittevolitatud isikute poolt.

EN Only original spare parts can be used for replacement. Please provide model and serial number to dealer or contact manufacturer directly. Manufacturer and dealer is not responsible for any damage occurred to product or user if non original spare parts are used and (or) repair was done in unauthorized facility.

RO Pentru înlocuire pot fi folosite doar piese de schimb originale. Vă rugăm să furnizați modelul și numărul de serie distribuitorului sau contactați direct producătorul. Producătorul și dealerul nu sunt responsabili pentru daunele produselor, dacă utilizatorul a utilizat piese de schimb neoriginale și (sau) reparația a fost efectuată într-o unitate neautorizată.

CZ K výměně lze použít pouze originální náhradní díly. Poskytněte model a sériové číslo prodejci nebo přímo kontaktujte výrobce. Výrobce a prodejce nenesou odpovědnost za jakékoli poškození výrobku nebo uživatele, pokud budou použity neoriginální náhradní díly a (nebo) oprava bude provedena v neautorizovaném zařízení.

**SPECIFIKACIJOS / SPECIFIKACIJAS / TEHNILISED ANDMED /
SPECIFICATIONS / SPECIFICATII / SPECIFIKACE**

Modelis / Modelis / Mudel / Model / Model / Model	04-7400
Maksimali apkrova / Maksimālā slodze / Max koormus / Maximum safe load / Greutate maxima suportata / Nosnost	130 kg
Svoris / Svars / Tāismass / Weight / Greutate / Hmotnost	7,0 kg
Sēdynēs aukštis / Sēdvietas augstums / Istme kõrgus / Seat height / Inaltime sezut / / Vỹška sedu	480-630 mm
Sēdynēs plotis / Sēdekļa platums / Istme laius / Seat width / Latime sezut / Šĩřka sedu	430 mm
Sēdynēs gylis / Sēdekļa dziļums / Istme sũgavus / Seat depth / Adancime sezut / Hloubka sedu	430 mm
Išpļojos dydis / Izgriezuma dziļums / Ava mĩõõtmed / Apperture size / Dimensiune deschidere / Velikost otvoru	245x220 mm
Naktipuodžio talpa / Naktsþoda tilpums / Mahuti / Bucket capacity / Capacitate galeata / Objem kýble	5 l

**GARANTIJOS SĄLYGOS / GARANTIJAS NOSACIJUMI / GARANTIITINGIMUSED
/ WARRANTY / GARANTIE / ZÁRUKA**

LT Priemonei suteikiama 24 mėnesių garantija nuo įsigijimo dienos. Gamintojas bei platintojas prisiima atsakomybę tik dėl defektų, kurie atsirado tiesiogiai dėl gamintojo proceso ar netinkamos kokybės medžiagų.

Gamintojas bei platintojas neprisiima atsakomybės dėl defektų:

- atsiradusių naudojant gaminį ne pagal paskirtį, nesilaikant naudojimo ir priežiūros instrukcijų;

- atsiradusių naudojant ne originalias gamintojo detales ar taisant priemonę gamintojo neaprečiuotoje vietoje;

- atsiradusių dėl gamtos stichijų ar naudotojo kompetencijos stokos ir neatsargumo.

Garantija galioja tik su užpildyta garantine kortele. Įvertinęs prekės gedimą, UAB „Kasko Group“ atstovas informuoja, ar gedimas garantinis. Jei gedimas garantinis, UAB „Kasko Group“ nusprendžia, ar sutaisyti prekę, ar pakeisti ją nauja. Prekės sutaisymas garantinio periodo nepratęsia. Garantinio aptarnavimo terminas – 4 savaitės nuo prekės gavimo UAB „Kasko Group“. Jeigu prekės remontas nėra garantinis, visas remonto išlaidas apmoka pirkėjas.

LV Palīgīdzeklim garantija tiek piešķirta uz 24 mēnešiem no iegādāšanas datuma. Ražotājs un izplatītājs uzņemas atbildību tikai par defektiem, kas radās saistībā ar ražošanas procesu vai sliktas kvalitātes materiāliem.

Ražotājs un izplatītājs neuzņemas atbildību par defektiem:

- kas radās palīgīdzekli lietojot neatbilstoši paredzētajam mērķim vai neievērojot lietošanas un kopšanas instrukciju;

- kas radās lietojot neoriģinālas ražotāja detaļas vai remontējot palīgīdzekli ražotāja neapstiprinātā vietā;

- kas radās saistībā ar dabas stihijām vai lietotāja kompetences trūkumu un piesardzības dēļ.

Garantija ir spēkā tikai tad, ja tika uzpildīta garantijas karte. UAB „Kasko Group“ pārstāvis izvērtē preces bojājumu un informē, vai tas ir garantijas gadījums. Ja tas ir garantijas gadījums, UAB „Kasko Group“ nolemj, vai prece jāremontē, vai jānomaina ar jaunu preci. Preces saremontēšana nepagarina garantijas termiņu. Garantijas apkalpošanas termiņš – 4 nedēļas no dienas, kad preci saņēma UAB „Kasko Group“. Ja tas nav garantijas gadījums, visus remonta izdevumus sedz pircējs.

EE Garantii kehtib 24 kuud ostu hetkest. Garantii kehtib, kui defekt on tekkinud valmistaja tootmisveast või ebakvaliteetse materjali kasutamisest.

Tootja ja müüja ei vastuta defektide eest:

- kui eset on kasutatud mitte sihipäraselt, eirates eksploatatsiooni juhiseid;

- kui on kasutatud mitteoriginaalseid varuosasid, remonditud mitte aktsepteeritud remontija juures;

- rikete eest, mis on tekkinud stiihia, hooletu kasutamisega.

Garantii on kehtiv ainult garantii talongi alusel. "Kasko Group" esindaja hindab ja teeb kindlaks, kas garantii kehtib. Garantiihoolduse aeg on 4 nädalat kauba saabumise hetkest remonti. Ilma garantiita kauba remont on ostja kulus.

EN We issue a warranty of 24 months from date of purchase. Any unauthorized modifications carried out without approval of the manufacturer will make the liability null and void. This includes exceeding the maximum user loads and using product in improper way. Warranty is only valid with fully filled warranty card. UAB „Kasko Group“ after getting claimed item from purchaser within period of 4 weeks decides whether issue is treated under warranty. If issue is not covered under warranty and customer agrees, UAB „Kasko Group“, if possible, fixes issue. All costs, including costs of transportation, should be covered by customer. Warranty repair does not extend warranty.

RO Emitem o garanție de 24 de luni de la data achiziției. Orice modificare neautorizată efectuată fără aprobarea producătorului va anula răspunderea. Aceasta include depășirea sarcinilor maxime ale utilizatorului și utilizarea produsului într-un mod necorespunzător. Garanția este valabilă numai cu cardul de garanție complet completat. UAB „Kasko Group“ după ce a primit articolul revendicat de la cumpărător în termen de 4 săptămâni decide dacă problema este tratată în garanție. Dacă problema nu este acoperită de garanție și clientul este de acord, UAB „Kasko Group“, dacă este posibil, rezolvă problema. Toate costurile, inclusiv costurile de transport, ar trebui să fie acoperite de client. Reparația în garanție nu extinde garanția.

CZ Poskytujeme záruku 24 měsíců od data nákupu. Jakýkoli neautorizované změny provedené bez souhlasu výrobce ztrácí záruku. To zahrnuje překročení nosnosti a používání produktu nevhodným způsobem. UAB „Kasko Group“ po obdržení reklamované položky od kupujícího do 4 týdnů rozhodne, zda bude problém vyřešen v rámci záruky. Pokud se na problém nevztahuje záruka a zákazník souhlasí, UAB „Kasko Group“, pokud je to možné, odstraní problém. Všechny náklady, včetně nákladů na přesměrování, by měl hradit zákazník. Záruční oprava nerozšiřuje záruku.

GARANTINĖ KORTELĖ / GARANTIJAS KARTE / GARANTIICAART / WARRANTY CARD / CARD DE GARANȚIE

Prekės pavadinimas Preces nosaukums Kaubanimetus Products name Nume produs Jméno produktu	Modelis Modelis Mudel Model Model Model	Pardavimo data (įrašyti) Pārdošanas datums (ierakstīt) Müügikuupäev Date of purchase (insert) Data achizitiei (inserati) Datum prodeje (vložit)	Garantinis terminas Garantijas termiņš Garantiaaeg Warranty period Perioada garantie Záruční doba
Tualetu kėdė Tualetes krėsls Tualett tool Commode chair Scaun Comoda Toaletní křeslo	04-7400		mėnesių mėneši 24 kuud months luni měsíců

Place for SN

Your dealer

Išleido / Izdevējs / Tootetud / Published by / Publicat de / Publikováno: :

UAB Kasko Group

A. Vivulskio g. 12D, 03221 Vilnius, Lietuva

Tel. +370 5 265 0000

www.kid-man.com • info@kid-man.com

Data / Datum / Kuupäev / Date / Data / Data 2022-12-12

Paskutinio atnaujinimo data / Izdevuma datums / Viimase uuenduse
kuupäev / Date of last update / Data ultimei actualizari /

Datum poslední aktualizace

2025-11-21

The quality management system of Kasko Group.
UAB meets the standards ISO 9001 and ISO 14001