

## AKVA

01-5209A, 01-5209B

DUŠO-TUALETO KĖDĖ,  
DUŠO-TUALETO NEJGALIOJO VEŽIMĖLIS  
DUŠAS - TUALETES KRĖSLIS  
DUŠAS - TUALETES RATIŅKRĖSLIS  
DUŠI-POTITOOOL,  
DUŠI-POTI RATASTOOL

01-5209A

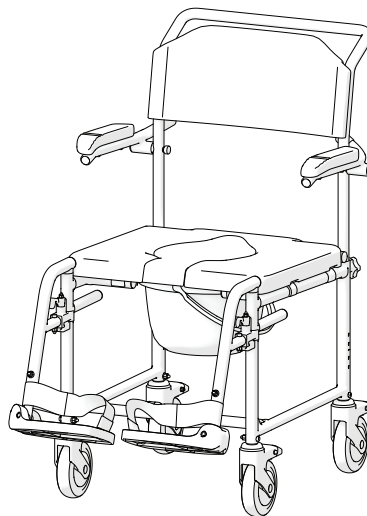

01-5209B

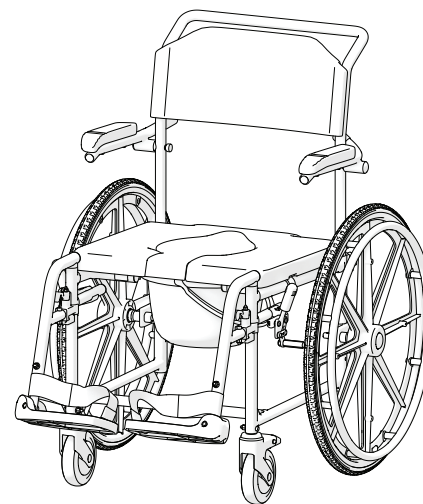

LT

LV

EE

**i**

- LT** Naudojimo instrukcija
- LV** Lietošanas instrukcija
- EE** Kasutusjuhend



- LT** Šią naudojimo instrukciją PRIVALOMA pateikti gaminio naudotojui. PRIEŠ NAUDOJANT šį gaminį, PRIVALOMA perskaityti šią naudojimo instrukciją ir išsaugoti ją, kad galėtumėte ja naudotis ateityje.
- LV** Šī lietošanas instrukcija ir OBLIGĀTI jāizsniedz preces lietotājam. PIRMS produkta lietošanas šī instrukcija ir OBLIGĀTI jāizlasa un jā saglabā turpmākai uzzīnai.
- EE** See kasutusjuhend TULEB anda toote kasutajale. ENNE selle toote kasutamist TULEB see kasutusjuhend läbi lugeda ja edaspidiseks kasutamiseks alles hoida.

1 pav. / 1. attēls / Joonis 1

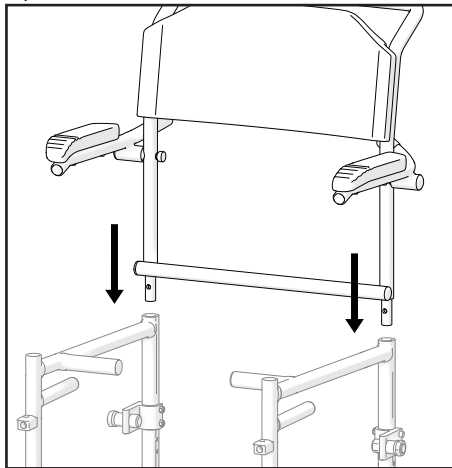

2 pav. / 2. attēls / Joonis 2

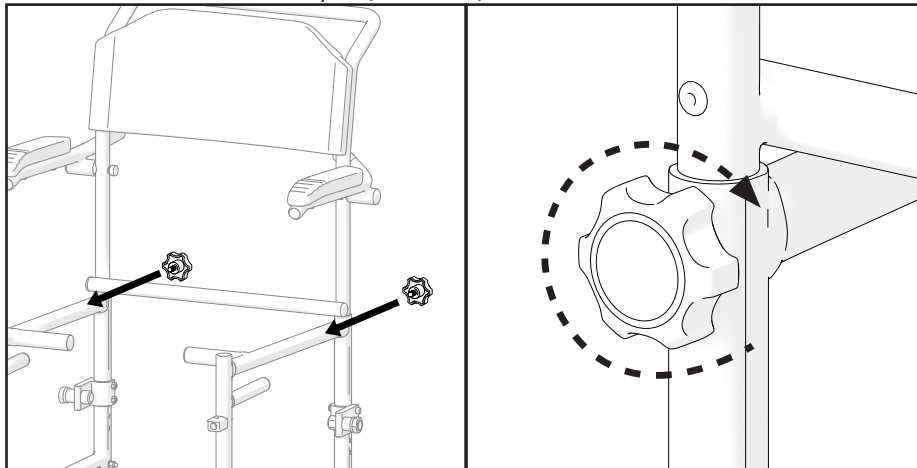

3 pav. / 3. attēls / Joonis 3

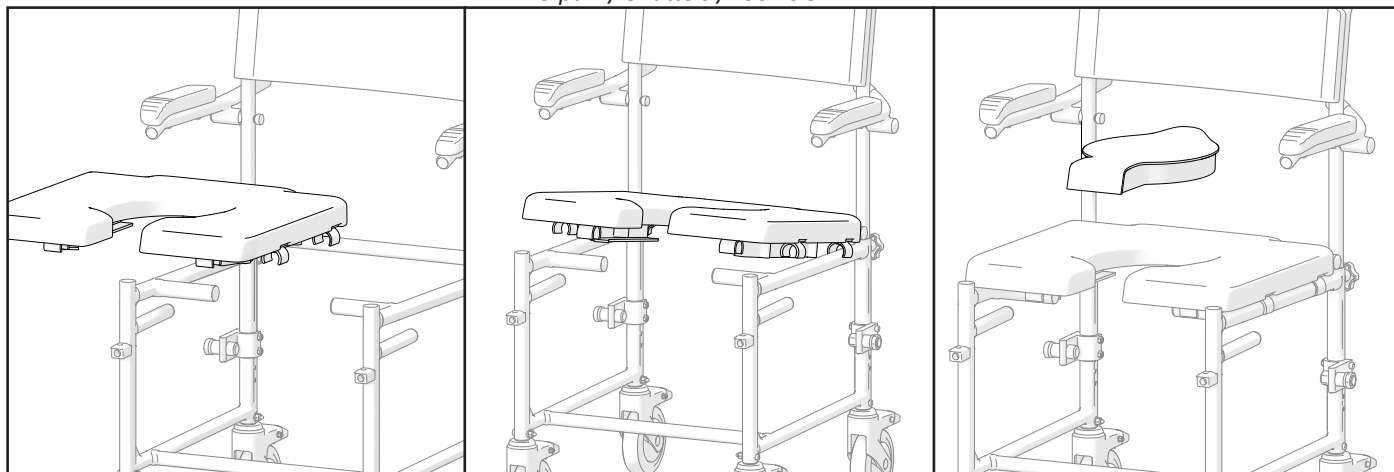

4 pav. / 4. attēls / Joonis 4

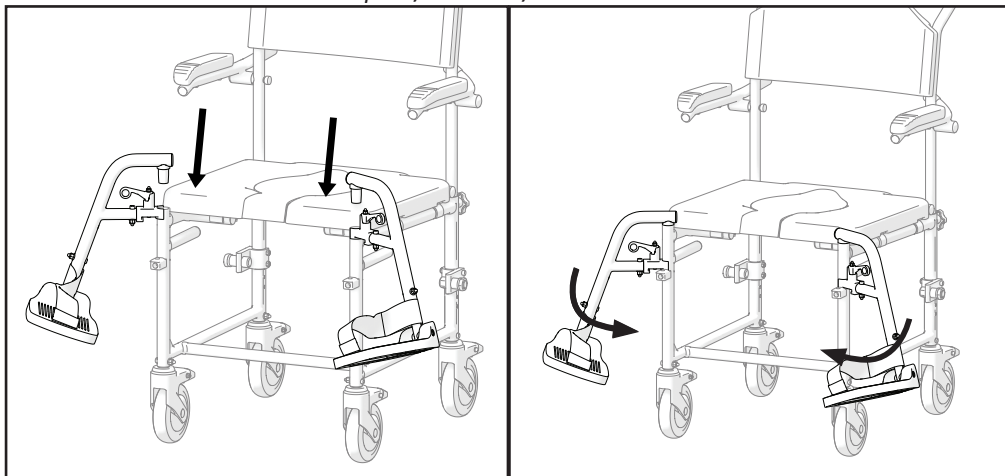

5 pav. / 5. attēls / Joonis 5

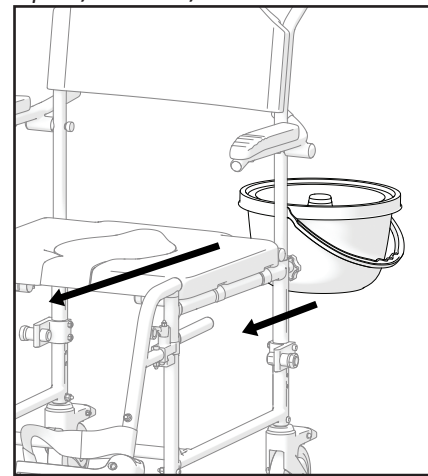

6 pav. / 6. attēls / Joonis 6

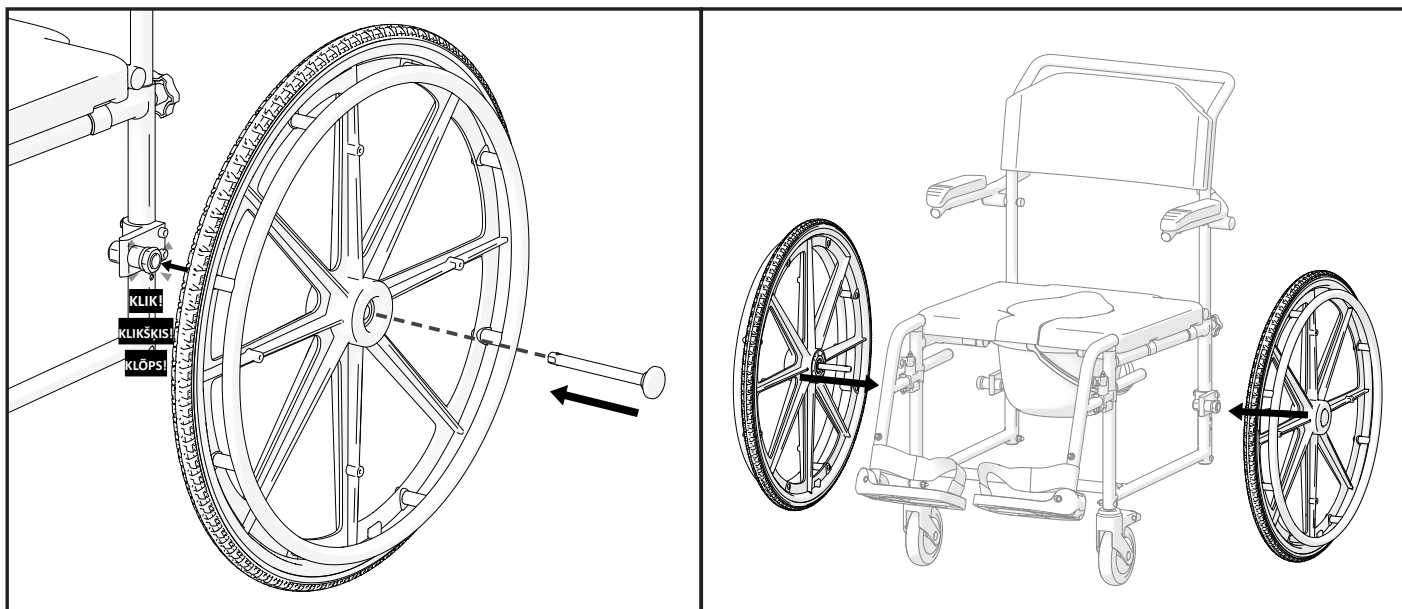

7 pav. / 7. attēls / Joonis 7

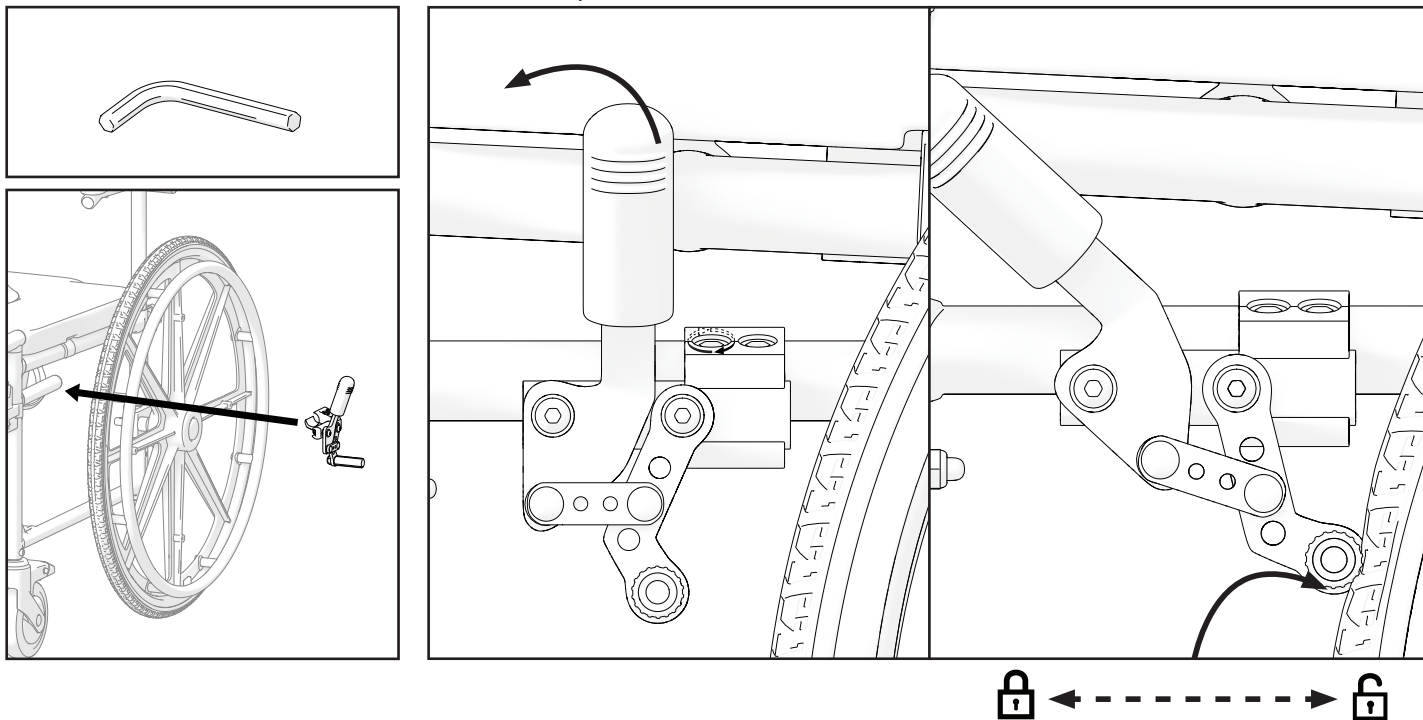

8 pav. / 8. attēls / Joonis 8

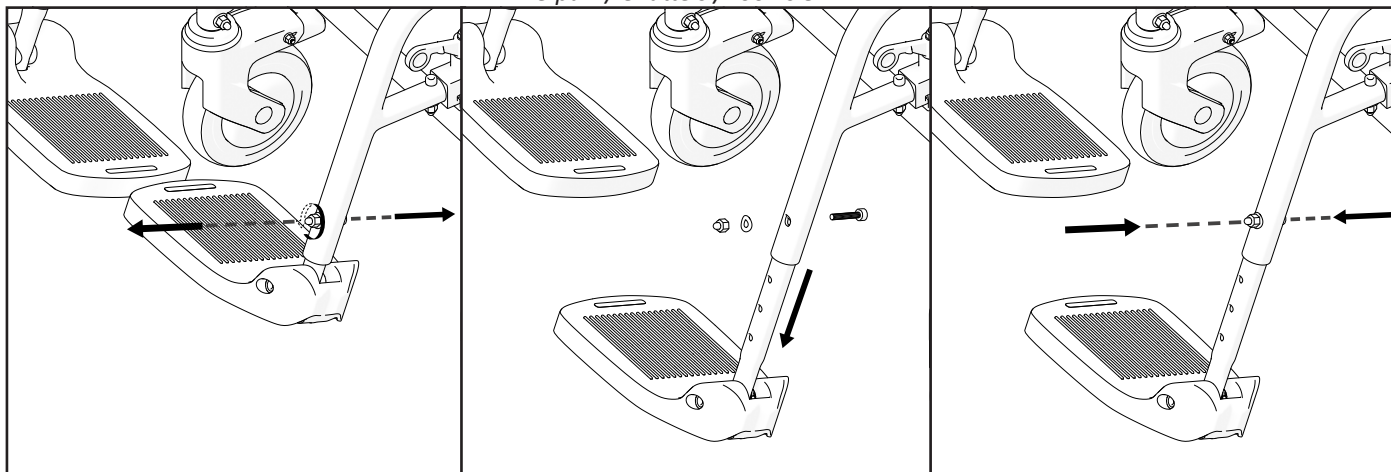

9 pav. / 9. attēls / Joonis 9

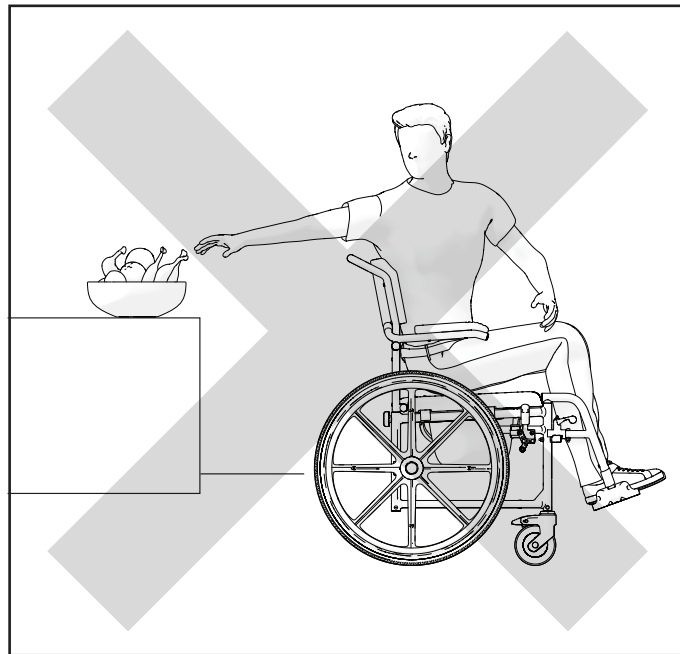
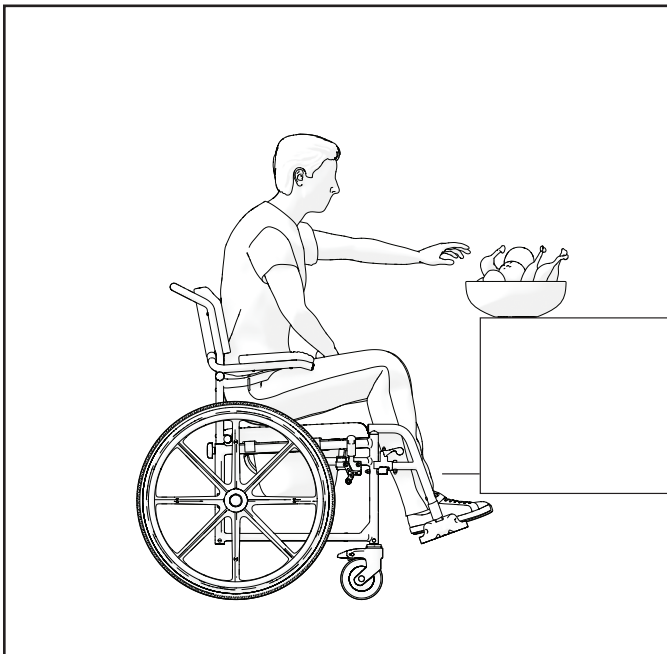

10 pav. / 10. attēls / Joonis 10

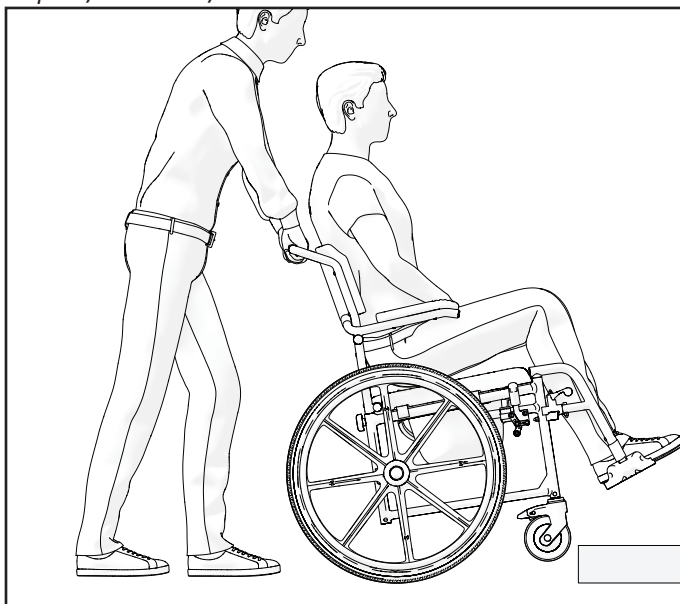

11 pav. / 11. attēls / Joonis 11

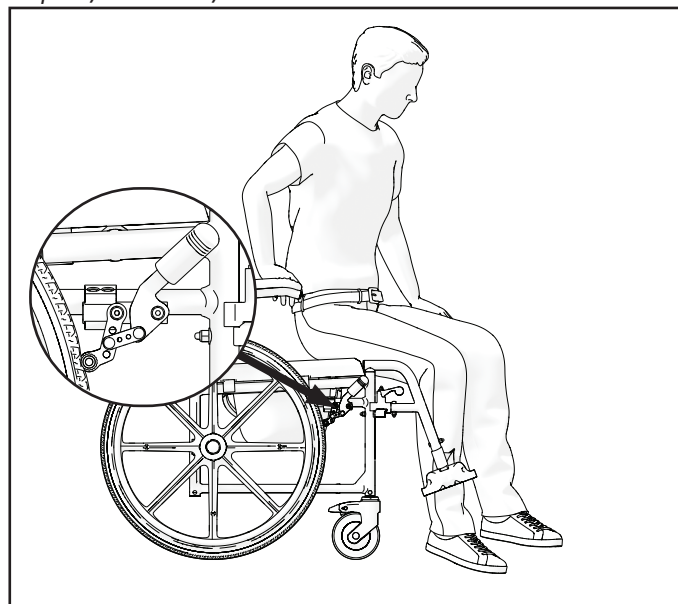

*12 pav. / 12. attēls / Joonis 12*

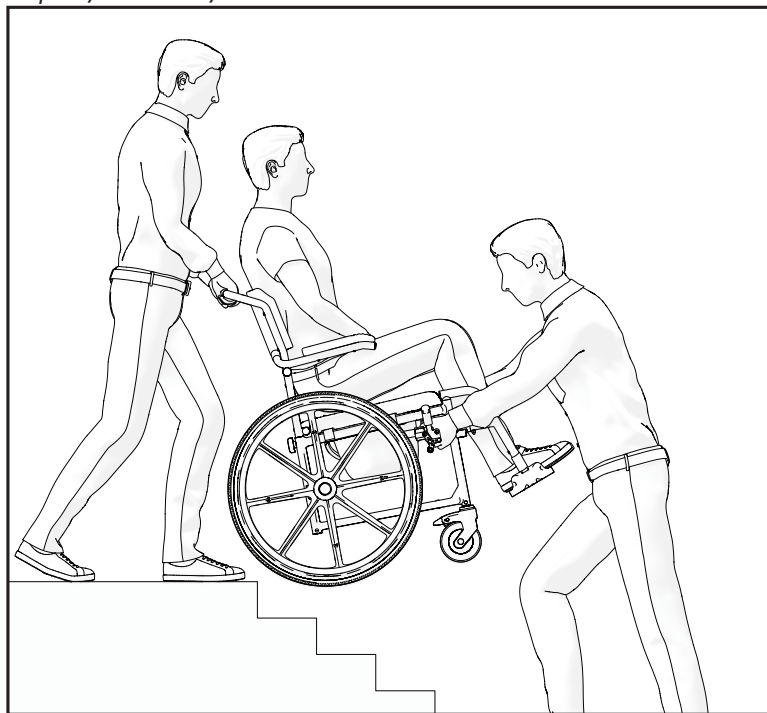

13 pav. / 13. attēls / Joonis 13

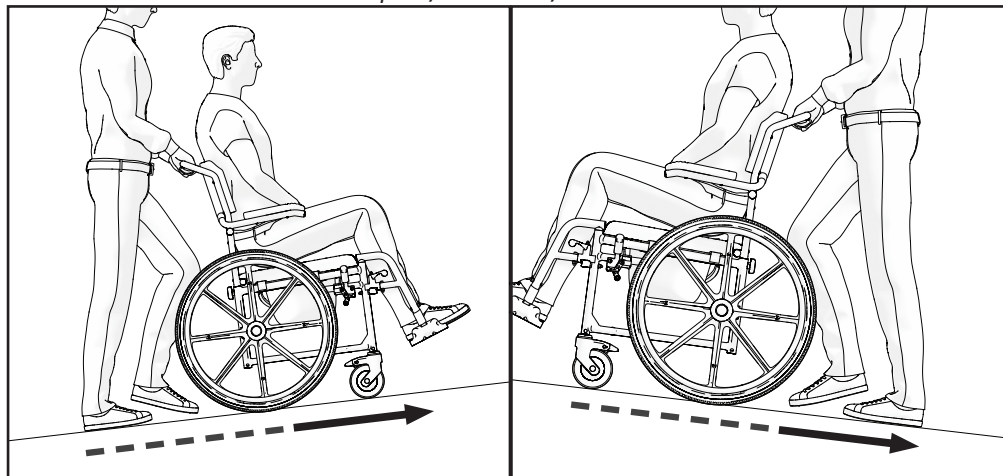

14 pav. / 14. attēls / Joonis 14

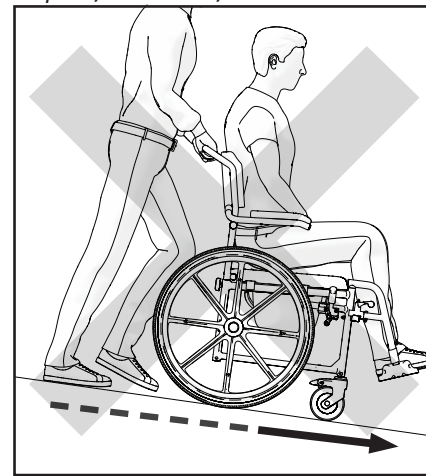

## SIMBOLIAI

Šioje instrukcijoje įspėjimai žymimi specialiais simboliais. Kartu su simboliais pateikiama antraštė, kur nurodomas pavojaus rimtumas arba svarbiausia informacija.



Pateikiama pagrindinė informacija, rekomendacijos ir informacija apie efektyvų ir sklandų naudojimą.



**ĮSPĖJIMAS / ATSARGIAI** – nurodo, kad naudojant įrenginį reikia būti atsargiems. Taip pat nurodo, kad tam tikroje situacijoje naudotojas turi būti budrus arba imtis veiksmų, kad išvengtų nepageidaujamų pasekmių.



**DĖMESIO!** Šis ženklas naudojamas labai svarbioms su jūsų sauga susijusioms dalims pažymėti. Peržiūrėkite naudojimo instrukciją.

## SAUGOS INFORMACIJA

**ĮSPĖJIMAS**

Bet koks kitoks ar neteisingas naudojimas gali sukelti pavojingą situaciją.

**ĮSPĖJIMAS**

**Rizika dėl pagal esamas sąlygas netinkamo vairavimo stiliaus.** Važiuojant per šlapią žemę, žvyrą ar nelygų reljefą kyla slydimo pavojus. Visada pritaikykite greitį ir vairavimo stilių prie sąlygų (oro sąlygų, paviršiaus, individualių gebėjimų ir t. t.).

**ĮSPĖJIMAS**

**Susižalojimo rizika.** Susidūrimo metu galite susižeisti kūno dalis, esančias už dušo–tualetu kėdės ribų (pvz., pėdas ar rankas). Venkite susidūrimo nestabdant; niekada nevažiuokite į objektą į jį atsikusę priekiu; atsargiai važiuokite siaurais pravažiavimais.



#### **ĮSPĖJIMAS**

**Rizika dėl nevaldomos dušo-tualetu kėdės.** Važiuodami dideliu greičiu galite prarasti kėdės kontrolę ir apvirsti. Apskritai venkite susidūrimų. Ant šlaito neikite atbulomis.



#### **ĮSPĖJIMAS**

**Nudegimo rizika.** Dušo kėdė neturi būti nuolat veikiamą aukštesnės nei +40°C temperatūros. Priešingu atveju rėmas, sėdynė, atlošas ir porankiai gali įkaisti, o tai gali sukelti nudegimus.



#### **ATSARGIAI!**

**Pirštų prispaudimo rizika.** Visada yra pavojus, kad judančios dušo kėdės dalys gali prispausti, pvz., pirštus ar rankas.



#### **ĮSPĖJIMAS**

**Nelaimingų atsitikimų rizika.** Netinkamai nustatyti arba nebeveikiantys saugos įtaisai (pvz., stabdžiai) gali tapti nelaimingų atsitikimų priežastimi. Prieš pradėdami naudoti dušo kėdę, visada patikrinkite, ar saugos įtaisai veikia, ir reguliariai leiskite juos patikrinti įgaliotajam pardavėjui.



#### **ĮSPĖJIMAS**

**Nelaimingų atsitikimų rizika.** Siekiant užtikrinti tinkamą ir saugų dušo kėdės naudojimą, rekomenduojame laikytis saugos instrukcijų. Ši dušo kėdė AKVA sukurta taip, kad sėdint užtikrintų stabilumą. Bet koks judesys sėdint ant dušo kėdės turi įtakos svorio centrui, todėl kėdė gali apvirsti.



#### **ĮSPĖJIMAS**

**Užspringimo rizika.** Saugokite jaunesnius nei penkerių metų vaikus nuo lengvo priėjimo prie dušo kėdės AKVA. Dėl mažų konstrukcijoje naudojamų elementų vaikai gali juos praryti arba jais užspringti.



#### **ATSARGIAI!**

Dušo kėdė tinka tik vienam asmeniui.



#### **ATSARGIAI!**

**Judėdami laikykite kojas ant pakojo.** Nestovėkite ant pakojo. Visada išlaikykite tinkamą pusiausvyrą. Naudotojai neturėtų perkelti savo svorio centro iš sėdimosios vietos.

**ATSARGIAI**

Rekomenduojame pasitarti su sveikatos priežiūros specialistu, kad šis patartų, kaip įsėsti į dušo–tualetą kėdę ir iš jos išlipti. Įsėdimo (išlipimo) metu visada reikia įjungti stovėjimo stabdžius. Stabdžiai netinka kėdei stabdyti.

**ATSARGIAI**

Atkreipkite dėmesį į aplinkoje esančius pavojus, pavyzdžiui, siauras duris, laiptus, buitinius prietaisus, vaikų žaislus ir pan. Nesiekite daiktų, esančių toliau, nei siekia jūsų ranka.

**ĮSPĖJIMAS**

**Nelaimingų atsitikimų rizika.** Niekada nepalikite tuščios dušo–tualetą kėdės AKVA nuokalnėje ar vietoje, kur ji gali sužeisti šalia esančius žmones ar sugadinti aplinkinius daiktus.

**ĮSPĖJIMAS**

Dėl nuolatinio produkto tobulinimo jūsų dušo–tualetą kėdės AKVA dizainas gali šiek tiek skirtis nuo šioje instrukcijoje aprašyto modelio.

**ĮSPĖJIMAS**

Nebandykite pakelti dušo–tualetą kėdės AKVA už bet kokių nuimamų dalių. Keldami už nuimamų dalių, galite susižeisti arba sugadinti dušo–tualetą kėdę AKVA.

**ĮSPĖJIMAS**

**Nebandykite važiuoti per bortus ar kliūtis.** Tai darant, jūsų dušo–tualetą kėdę AKVA gali apvirtti, dėl ko galite susižeisti arba sugadinti kėdę.

**ĮSPĖJIMAS**

Visi aptarnavimo, valymo ir reguliavimo darbai turi būti atliekami, kol dušo–tualetą kėdę AKVA yra nenaudojama.

**ĮSPĖJIMAS**

Neviršykite didžiausios saugios dušo–tualetą kėdės AKVA apkrovos.

## BENDROSIOS NUOSTATOS

### ĮVADAS

Šioje naudojimo instrukcijoje pateikiama svarbi informacija apie gaminio naudojimą. Norėdami saugiai naudoti gaminį atidžiai perskaitykite naudojimo instrukciją ir laikykitės saugos nurodymų.

### PRATARMĖ

Dėkojame už parodytą pasitikėjimą Kid-Man® gaminiais. Kiekvienas gaminytis yra patikrintas gamykloje ir yra nepriekaištingos būklės. Linkime jums sėkmės ir tikimės, kad UAB Kasko Group | Kid-Man® neįgaliojo vežimėlis turės teigiamos įtakos jūsų kasdieniam gyvenimui.

### GARANTIJA

Suteikiama 24 mėnesių garantija nuo įsigijimo datos. Bet kokie neleistini pakeitimai, atlikti be gamintojo patvirtinimo, panaikina gamintojo atsakomybę. Tai gali būti maksimalios naudotojo apkrovos viršijimas ir netinkamas gaminio naudojimas. Garantija galioja tik pateikus pilnai užpildytą garantinį kvitą. UAB Kasko Group | Kid-Man® (toliau – gamintojas), gavusi iš pirkėjo pretenziją, per 4 savaites nusprendžia, ar gedimui taikoma garantija. Jei netaikoma ir klientas sutinka, gamintojas, jei įmanoma, pašalina problemą. Visas išlaidas, įskaitant transportavimo, padengia klientas. Garantinis remontas nepratęsia garantijos laikotarpio.

### ATSAKOMYBĖS APRIBOJIMAS

Gamintojas neprisiima jokios atsakomybės už žalą, atsiradusią dėl:

- naudojimo instrukcijos nesilaikymo;
- netinkamo naudojimo;
- natūralaus nusidėvėjimo;
- netinkamo pirkėjo atlikto surinkimo ar nustatymo arba trečiosios šalies atliktų techninių pakeitimų;
- nepatvirtintų trečiosios šalies priedų naudojimo vietoj patvirtintų gamintojo priedų;
- neleistinos modifikacijos ir (arba) netinkamos atsarginės dalies naudojimo.

### STANDARTAI IR TAISYKLĖS

Dušo-tualetu kėdės AKVA atitinka šiuos reikalavimus:

a) 2017 m. balandžio 5 d. EUROPOS PARLAMENTO IR TARYBOS REGLAMENTĄ (ES) 2017/745 dėl medicinos prietaisų, kuriuo iš dalies keičiama Direktyva 2001/83/EB, Reglamentas (EB) Nr. 178/2002 ir Reglamentas (EB) Nr. 1223/2009 bei panaikinamos Tarybos direktyvos 90/385/EEB ir 93/42/EEB.

### TINKAMUMO NAUDOTI LAIKAS

Numatoma gaminio naudojimo trukmė – 5 (penkeri) metai, jei vežimėlis naudojamas kasdien ir laikantis saugos, techninės priežiūros instrukcijų ir pagal naudojimo paskirtį, nurodytą šioje naudojimo instrukcijoje.

Po naudojimo gaminį reikia perdirbti. Neišmeskite gaminio kartu su įprastomis atliekomis (žr. skyrių „UTILIZAVIMAS“).

### INFORMACIJA APIE GAMINTOJĄ

**Gamintojas:** UAB „Kasko Group“ (registruotasis prekės ženklas Kid-Man®)

**Adresas:** A. Vivulskio 12D, Vilnius, LT-03221, Lietuva

**Telefono Nr.:** +370 5 265 0000

**El. paštas:** info@kid-man.com

**Interneto svetainė:** www.kid-man.com

### INFORMACIJA APIE GAMINĮ

**Gaminys:** Dušo–tualetu kėdė

**Modelis:** AKVA

**REF:** 01-5209B; 01-5209A



#### ĮSPĖJIMAS

Nelaimingų atsitikimų ir sunkių sužalojimų rizika. Dušo–tualetu kėdė nėra skirta naudoti motorinėse transporto priemonėse.

### NUMATYTOJI PASKIRTIS IR INDIKACIJOS

Dušo–tualetų kėdė skirta nuolatinių ar laikinų judėjimo sutrikimų turinčių asmenų pervežimui.

Dušo–tualetų kėdės gali būti naudojamos savarankiškai arba padedant slaugytojui.

01-5209B modelyje yra sumontuoti stumiamieji ratlankiai. Yra trys skirtingi naudojimo būdai: kaip pervežimo kėdė, tualetų kėdė arba dušo kėdė. Dėl naudojamų korozijai atsparių medžiagų kėdė tinka naudoti dušo kambariuose. Kėdė skirta naudoti patalpose.

### KONTRAINDIKACIJOS

Naudojant dušo–tualetų kėdę AKVA pagal paskirtį, kontraindikacijų nenustatyta.

### NUMATYTIJI NAUDOTOJAI

Dušo–tualetų kėdė skirta judėti asmenims nuo 15 metų (paaugliams ir suaugusiesiems), kurių maksimalus svoris yra 120 kg.



#### **ISPĖJIMAS**

Nelaimingų atsitikimų rizika. Draudžiama viršyti didžiausią saugią dušo–tualetų kėdės apkrovą.

Šis prietaisas skirtas užtikrinti judumą asmenims, kurie gali tik sėdėti, ir tik dalyvaujant padėjėjui.



#### **ATSARGIAI**

Dušo–tualetų kėdę gali naudoti keli naudotojai. Tam kėdę pirmiausia reikia kruopščiai išvalyti ir dezinfekuoti. Tuomet įgaliojasis techninės priežiūros atstovas turi patikrinti visų dušo–tualetų kėdės dalių bendrąją būklę, nusidėvėjimą ir, jei reikia, jas suremontuoti.

**GAMINIO ETIKETĖ**

Identifikavimo etiketė yra pritvirtinta prie gaminio rėmo (žr. paveikslėlių).

1. Gaminys
2. Modelis
3. Dydis (sėdynės plotis)
4. Didžiausia leistina apkrova
5. Gamintojas / kontaktiniai duomenys
6. Pagaminimo data
7. Unikalusis priemonės identifikatorius (UDI) / serijos numeris (SN)
8. CE ženklas
9. Vadovaukitės naudojimo instrukcijomis

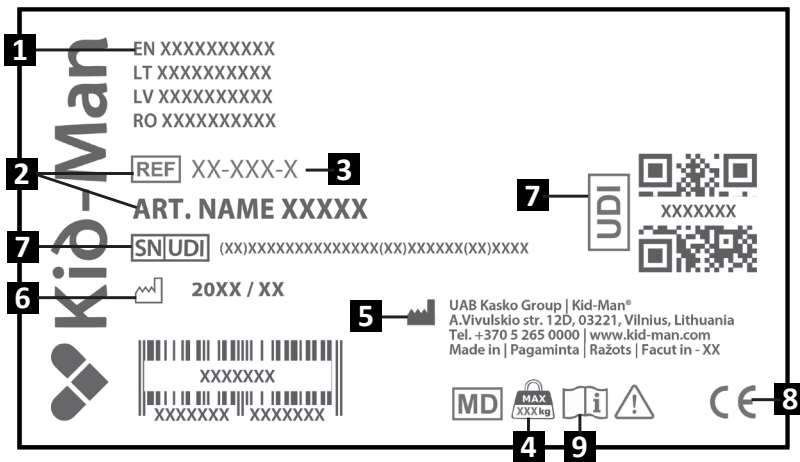
**PAKUOTĖS TURINYS**

Dušo–tualetu kėdės AKVA pristatomos kartoninėse pakuotėse ir yra paruoštos naudojimui. Išpakavę gaminį, jei įmanoma, pasilikite pakuotę, nes vėliau jos gali prireikti gaminiui saugoti arba grąžinti. Gavę siuntinį patikrinkite, ar gaminys nebuvo pažeistas transportavimo metu.

- i** Pastebėję pažeistą pakuotę, iš karto informuokite transporto įmonę.
- i** Patikrinkite pakuotės turinį ir, jei trūksta kurios nors iš žemiau išvardytų dalių, susisiekite su vietos platintoju.

## AKVA | 01-5209A

### Pakuotės turinys:

1. 1 vnt. porankiai, atlošas ir stūmimo rankena
2. 1 vnt. rėmas su priekiniais ir galiniais ratukais
3. 1 vnt. veržimo rankenėlė
4. 1 vnt. kibiras su dangčiu
5. 1 vnt. sėdynės užvalkalas
6. 1 vnt. sėdynė
7. 2 vnt. kojų atramos
8. Naudojimo instrukcija

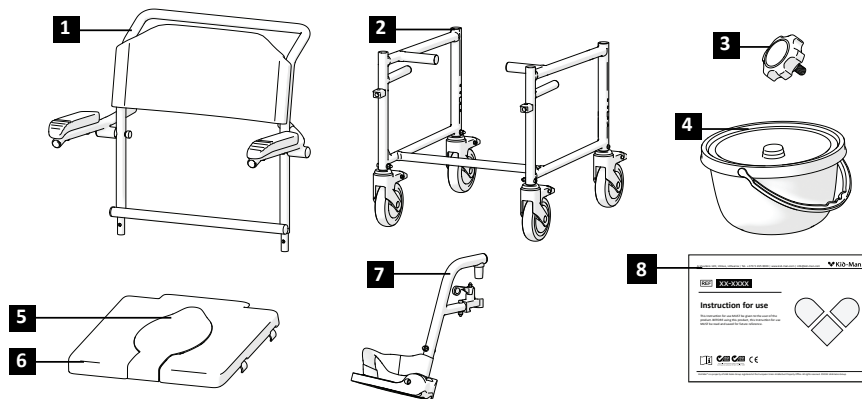

## AKVA | 01-5209B

### Pakuotės turinys:

1. 1 vnt. porankiai, atlošas ir stūmimo rankena
2. 1 vnt. rėmas su priekiniais ratukais
3. 1 vnt. veržimo rankenėlė
4. 1 vnt. kibiras su dangčiu
5. 2 vnt. greito atlaisvinimo ašis
6. 1 vnt. sėdynės užvalkalas
7. 1 vnt. sėdynė
8. 2 vnt. kojų atramos
9. 2 vnt. galiniai ratai
10. 2 vnt. stabdžių sistema
11. 1 vnt. rakta
12. Naudojimo instrukcija

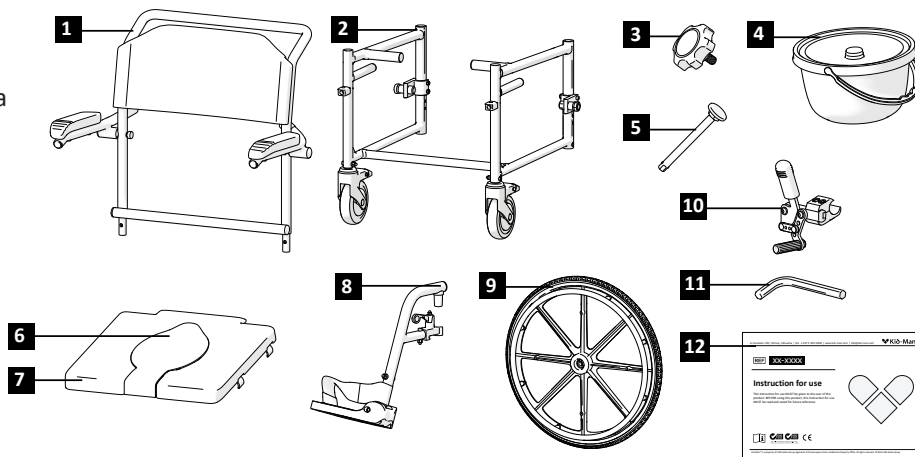

**KOMPONENTAI IR FUNKCIJOS**
**AKVA | 01-5209A Apžvalga**

- |                      |                              |
|----------------------|------------------------------|
| 1. Atlošas           | 6. Ratuko stabdys            |
| 2. Priekinis ratukas | 7. Stūmimo rankena           |
| 3. Porankis          | 8. Stūmimo rankena palydovui |
| 4. Kojų atrama       | 9. Sėdynė                    |
| 5. Galinis ratukas   |                              |

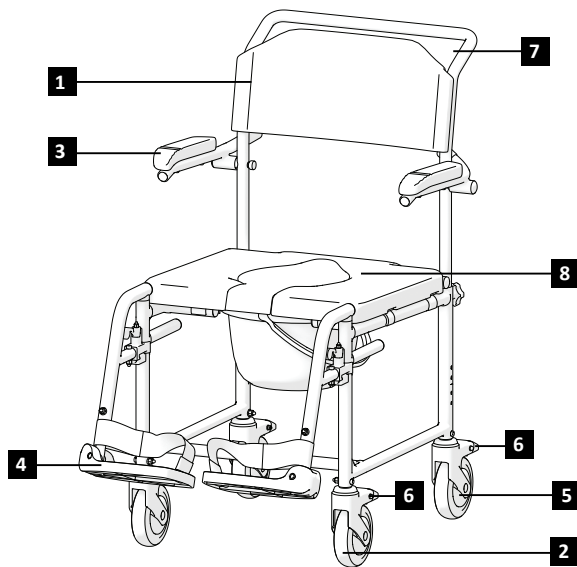
**AKVA | 01-5209B Apžvalga**

- |                      |                              |
|----------------------|------------------------------|
| 1. Atlošas           | 6. Stabdžių svirtis          |
| 2. Priekinis ratukas | 7. Ratuko stabdis            |
| 3. Porankis          | 8. Stūmimo rankena           |
| 4. Kojų atrama       | 9. Stūmimo rankena palydovui |
| 5. Galinis ratas     |                              |

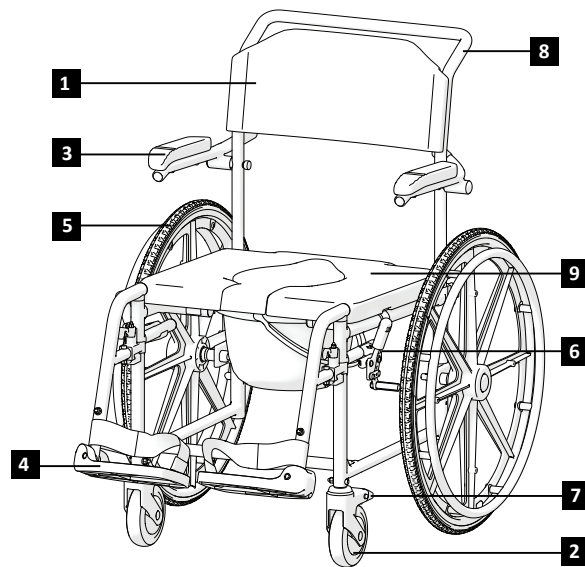

Dėl nuolatinio gaminio tobulinimo dušo–tualetu kėdės konstrukcija gali šiek tiek skirtis nuo aprašytos šiame vadove.

## DUŠO–TUALETO KĖDĖS SURINKIMAS

### Dušo–tualetu kėdės surinkimas:

- |                                                                          |                                                                                |
|--------------------------------------------------------------------------|--------------------------------------------------------------------------------|
| 1) Pritvirtinkite atlošą ir porankius prie apatinio kėdės rėmo (1 pav.). | 5) Įstatykite kibirą (5 pav.).                                                 |
| 2) Priveržkite rankenėles (2 pav.).                                      | 6) Įstatykite greito atlaisvinimo ašį į galinį ratą (6 pav.).                  |
| 3) Uždėkite sėdynę ir sėdynės užvalkalą (3 pav.).                        | 7) Pritvirtinkite galinius ratus, įspausdami greito atlaisvinimo ašį (6 pav.). |
| 4) Uždėkite kojų atramas (4 pav.).                                       | 8) Naudodami raktą pritvirtinkite stabdžių svirtis (7 pav.).                   |

**i** **Jums nereikia naudoti daug jėgos.** Jei per daug spausite, galite sugadinti kojų atramą (pvz., sulaužyti).



#### ĮSPĖJIMAS

Pavojus prispausti pirštus! Būkite atsargūs ir nelieskite sėdynės vamzdžio.



#### ĮSPĖJIMAS

Niekada nekelkite dušo–tualetu kėdės už nuimamų dalių (sėdynės, kojų atramų). Įsitinkinkite, kad visos nuimamos dalys yra nuimtos. Nuimamos dušo–tualetu kėdės dalys: kojų atramos, atlošas ir sėdynės pagalvėlė. Instrukcijas, kaip jas nuimti, žr. šioje Naudojimo instrukcijoje. Kai dalys bus nuimtos, galėsite lengvai pakelti kėdę, laikydami rėmą abiem rankomis.

## NAUDOJIMAS

**i** Ši dušo–tualetu kėdė sukurta taip, kad sėdint užtikrintų stabilumą. Bet koks judesys sėdint dušo–tualetu kėdėje turi įtakos svorio centrui, todėl kėdė gali apvirsti. Kad būtumėte saugesni, galite naudoti saugos diržą (nepriedama).

**i** Kėdėje nėra specialių vietų papildomoms apkrovoms tvirtinti ar atlaikyti.

## PASVIRIMAS Į PRIEKĮ



### ĮSPĖJIMAS

**Iškritimo rizika.** Jei sėdėdami dušo–tualetu kėdėje pasvirsite į priekį, galite iš jos iškristi. Niekada per daug nesilenkite į priekį ir nesislinkite į sėdynės priekį, kad pasiektumėte daiktą. Nesilenkite į priekį tarp kelių, norėdami pakelti daiktą nuo žemės.

## DAIKTO SIEKIMAS SĖDINT DUŠO–TUALETO KĖDĖJE

Už dušo–tualetu kėdės sėdynės ribų galima ištiesiti tik rankas. Kūnas ir galva turi būti sėdynės ribose (9 pav.).

## PERSIKĖLIMAS ANT ŠALIGATVIO

Nors prietaisas skirtas naudoti patalpose, čia pateikiami keli patarimai, **kaip jį naudoti lauke:**

Rekomenduojame, kad palydovas padėtų užvažiuoti ant šaligatvio.

Pirmiausia palydovas turi pastatyti dušo–tualetu kėdę tiesiai priešais šaligatvio bortelį. Tada jis turėtų kilstelėti dušo–tualetu kėdę atgal, kol vairuojamieji ratai pasiekia šaligatvio bortelį.

Galiausiai jis turėtų stumti dušo–tualetu kėdę tiesiai į priekį, kol galiniai ratai atsitrenks į šaligatvio bortelį, tada vėl pastumti dušo–tualetu kėdę, kol galiniai ratai užvažiuos ant šaligatvio (10 pav.).

## VAŽIAVIMAS

Važiuoti galite vieni, jei esate pakankamai stiprūs.

Pirmiausia pastatykite dušo–tualetu kėdę kuo arčiau vietos, ant kurios norite sėdėti, taip, kad priekiniai ratukai būtų nukreipti į priekį. Įjunkite stabdžius. Judėkite norimos vietos link (11 pav.).

Jei judant po jumis nėra atramos, jei įmanoma, naudokite lentą. Atlenkite kojų atramas ir padėkite jas į šalį, kad atsirastų vietos. Pasilenkite į priekį, remdamiesi į du porankius, ir atsistokite. Tada judėkite kūnu link vietos, kurioje norite atsistoti, paskirstydami svorį rankoms ir plaštakoms.

Jei galite atsistoti ir stovėti savarankiškai, galite persėsti į kitą vietą pasilenkę į priekį. Jei jums sunku atlikti šį judesį, patariame kreiptis pagalbos į lydintį asmenį, kad persikeltumėte lengvai ir saugiai. Pirmiausia įjunkite abu stabdžius ir įsitikinkite, kad abu vairavimo ratai nukreipti į priekį. Atminkite, kad negalima remtis į stabdžius. Tvirtai paimkite už porankio rankenos ir remkitės rankomis, kad galėtumėte lengvai atsistoti (prieš tai įsitikinkite, kad porankis yra patikimai užfiksuotas). Asistentas gali jums padėti persėsti. Įsitaisykite kuo arčiau norimos vietos. Keisdami padėtį atsisėskite kaip įmanoma giliau, kad nesulūžytų varžtai, nebūtų pažeistos sėdynės pagalvėlės ir dušo–tualetu kėdė neapvirštų. Įjunkite abu stabdžius; Šie stabdžiai jokių būdu neturi būti naudojami kaip atrama persėdanti. Sėdėdami ar stodamiesi niekada nesiremkite į kojų atramas.

## LAIPTAI

Dėl sudėtingumo ir rizikos, perkelti dušo–tualetą kėdę laiptais, rekomenduojame kreiptis pagalbos į du asmenis – vienas turi stovėti priešais kėdę, o kitas – už jos.

Asmuo, stovintis už dušo–tualetą kėdės, turėtų ją pakreipti atgal, kol ji bus stabili. Tada jis švelniai pastumia kėdę prie pirmosios pakopos ir tvirtai suima stūmimo rankenas, kad pasirengtų kėlimui. Tuo tarpu priekyje esantis asmuo turėtų tvirtai laikyti abu priekinio rėmo šonus ir pakelti kėdę aukštyn, per pakopą. Kai priekyje esantis asmuo užlipa ant kitos pakopos, už kėdės esantis asmuo seka paskui, kartodami procesą žingsnis po žingsnio. Svarbu: Nenuleiskite dušo–tualetą kėdės, kol priekyje esantis asmuo nepasieks paskutinės pakopos. Kėdės nešimas laiptais žemyn vyksta taip pat, tik atvirkštine tvarka (12 pav.).



### ISPĖJIMAS

Prašome neimti dušo–tualetą kėdės už kojų atramų, nes taip ją galima išardyti.

## PAKILIMAS / NUSILEIDIMAS RAMPA SU PALYDOVU

Žr. (13–14 pav.).

## PORANKIO VALDYMAS

Dušo–tualetą kėdę turi atlenkiamus porankius. Rekomenduojame pakelti porankį, kai sėdatės į kėdę ar išlipate iš jos per šoną. Naudojant dušo–tualetą kėdę, porankiai turi likti nuleisti.



### ISPĖJIMAS

Negalima kelti dušo–tualetą kėdės laikant už porankių, nes taip galite pažeisti produktą ar pakenkti sveikatai.

## STABDYMAS

AAbiejose dušo–tualetu kėdės (01-5209B) rėmo pusėse įrengti stabdžiai. Pristačius vežimėlį, stabdžiai yra tinkamai sureguliuoti, kad užtikrintų tinkamą stabdymą. Norėdami įjungti stabdžius, palmkite už stabdžių svirties ir stumkite ją į priekį (7 pav.). Kad užtikrintumėte didžiausią saugumą, rekomenduojame visada vienu metu naudoti abu stabdžius. Ant visų keturių jūsų dušo–tualetu kėdės (01-5209A) ratukų yra sumontuoti stabdžiai.



### ĮSPĖJIMAS

Nelaimingų atsitikimų rizika. Netinkamai nustatyti arba nebeveikiantys saugos įtaisai (pvz., stabdžiai) gali tapti nelaimingų atsitikimų priežastimi. Prieš pradėdami naudoti dušo–tualetu kėdę, visada patikrinkite, ar saugos įtaisai veikia, ir reguliariai leiskite juos patikrinti įgaliojajam pardavėjui.

## KOJŲ ATRAMOS MONTAVIMAS

Kojų atramos pristatomos supakuotos į atskirą nedidelę kartono dėžę. Norėdami jas sumontuoti, išimkite jas iš pakuotės. Kojų atramos turi būti sumontuotos kėdės priekyje. Norėdami pritvirtinti kojų atramą, uždėkite kojų atramas ant dviejų rėme esančių laikiklių. Tada sukite kojų atramas į vidų, kol jos užsifiksuos (4 pav.).



### Nesumaiškite kairiosios ir dešinėsios kojų atramos!

Sumontavus plastikinę pakojos plokštę, ji turi būti nukreipta į vidų. Išlipant iš dušo–tualetu kėdės, kojų atrama turi būti atlenkta arba visiškai nuimta. Patraukite plastikinę svirtį į viršų ir pasukite kojų atramą į išorę.

Kojų atramos ilgį galima reguliuoti pagal naudotojo poreikius. Norėdami sureguliuoti kojų atramos ilgį, atsukite varžtą (įrankis nėra pridedamas) ir patraukite vidinį vamzdelį į vidų arba į išorę, priklausomai nuo to, ar norite padidinti, ar sumažinti ilgį. Nustačius reikiamą kojų atramos ilgį, varžtą reikia vėl tvirtai priveržti (8 pav.).

## JUDĖJIMAS

Kėdę stumti rankiniu būdu gali kėdės naudotojas arba palydovas. Jei kėdę stumia naudotojas, jis turėtų naudoti prie galinių ratų pritvirtintus rankinius ratlankius (tik modelyje 01-5209B). Naudotojas gali sulėtinti kėdę, rankomis spausdamas rankinius ratlankius. Naudotojas neturėtų važiuoti kėde aplinkoje, kurioje negali greitai ir saugiai jos sustabdyti. Jei kėdę stumia palydovas, jis turėtų stumti naudodamas stūmimo rankenas. Nerekomenduojame naudoti kėdės ant eskalatorių. Kalvotose vietovėse judėkite lėtai. Neviršykite nurodyto didžiausio nuolydžio. Nesinaudokite eskalatoriais. Ant šlaito nevažiuokite atbulomis. Judėdami laikykite kojas ant pakojo. Nestovėkite ant pakojo. Visada išlaikykite tinkamą pusiausvyrą. Naudotojai neturėtų perkelti savo svorio centro iš sėdimosios vietos.

**i** Savarankiškas važiavimas galimas tik 01-5209B modelyje.

**!** **JSPĖJIMAS**  
Rizika dėl pagal esamas sąlygas netinkamo vairavimo stiliaus. Važiuojant per šlapią žemę, žvyrą ar nelygų reljefą kyla slydimo pavojus. Visada pritaikykite greitį ir vairavimo stilių prie sąlygų (oro sąlygų, paviršiaus, individualių gebėjimų ir t. t.).

**!** **JSPĖJIMAS**  
Susižalojimo rizika. Susidūrimo metu galite susižeisti kūno dalis, esančias už dušo–tualetu kėdės ribų (pvz., pėdas ar rankas). Venkite susidūrimo nestabdant; Niekada nevažiuokite į objektą į jį atsisukę priekiu; Atsargiai važiuokite siaurais pravažiavimais.

**!** **JSPĖJIMAS**  
Rizika dėl nevaldomos dušo–tualetu kėdės. Važiuodami dideliu greičiu galite prarasti kėdės kontrolę ir apvirsti. Apskritai venkite susidūrimų. Ant šlaito neikite atbulomis.

**!** **JSPĖJIMAS**  
Nelaimingų atsitikimų rizika. Siekiant užtikrinti tinkamą ir saugų kėdės naudojimą, rekomenduojame laikytis saugos instrukcijų. Ši kėdė sukurta taip, kad sėdint užtikrintų stabilumą. Bet koks judesys sėdint ant kėdės turi įtakos svorio centrui, todėl kėdė gali apvirsti. Kad būtumėte saugesni, galite naudoti saugos diržus.

## VAŽIAVIMAS

Rekomenduojame pasitarti su sveikatos priežiūros specialistu, kad šis patartų, kaip įsėsti į kėdę ir iš jos išlipti. Įsėdimo (išlipimo) metu visada reikia įjungti stovėjimo stabdžius. Kėdės stovėjimo stabdžiai nėra skirti kėdei lėtinti.

### PRIEŽIŪRA

Norėdami užtikrinti, kad tualetu atrama veiktų saugiai ir patikimai, reguliariai atlikite toliau nurodytus tikrinimo ir techninės priežiūros darbus arba paveskite juos kitam asmeniui. Naudotojas arba patikimas asmuo turėtų reguliariai tikrinti šiuos dalykus. Rekomenduojama, kad pardavėjas kasmet atliktų kėdės techninę priežiūrą, kurios metu šios dalys būtų remontuojamos, keičiamos, reguliuojamos ir (arba) sutepamos, jei reikia. Toliau rasite rekomenduojamą techninės priežiūros grafiką.

	Prieš naudodami	Kartą per savaitę	Kartą per mėnesį	Kartą per metus
Patikrinkite ratus		X		
Patikrinkite, ar teisingai sumontuoti galiniai ratai		X		
Patikrinkite apžiūrėdami		X		
Patikrinkite ratukų stabdžius ir pagrindinius stabdžius (01-5209B)	X		X	
Dušo–tualetu kėdės patikrinkite pas įgaliotąjį pardavėją				X

 **ĮSPĖJIMAS**  
Gaminio remontą, valymą ar reguliavimą turi atlikti įgaliotasis paslaugų teikėjas, kai gaminys nenaudojamas.

### VALYMAS IR DEZINFEKAVIMAS

Drėgna šluoste valykite rėmą ir plastikines dalis. Sunkiai pašalinamiems nešvarumams valyti galima naudoti ir švelnų ploviklį. Ratus galima valyti drėgnu sintetinio pluošto šepetiu (negalima naudoti vielinio šepetio). Sėdynės ir atlošo pagalvėles galima skalbti. Naudokite švelnų skalbiklį. Naudokite įprastą neagresyvią dezinfekavimo priemonę. Jei nesate tikri, ar jūsų naudojama priemonė tinkama dezinfekavimui, kreipkitės į vietinį pardavėją.

**i** Smėlis ir jūros vanduo gali pažeisti guolius, o metalinės dalys gali surūdyti, jei jų paviršius pažeistas. Kontaktas su smėliu ir jūros vandeniu turėtų būti ribojamas tik trumpais laikotarpiais, o maudymosi sistema turi būti kruopščiai valoma po kiekvieno naudojimo.

**i** Dušo–tualetu kėdę galima dezinfekuoti purškiant arba šluostant išbandytomis, patvirtintomis dezinfekavimo priemonėmis. Užpurškite švelnią valymo ir dezinfekavimo priemonę ir laikykitės gamintojo pateiktų nurodymų.

## LAIKYMAS

Gaminį reikia laikyti sausoje aplinkoje, atokiau nuo tiesioginių saulės spindulių. Jį visuomet reikia saugoti nuo nešvarumų ir dulkių.



### ĮSPĖJIMAS

Gaminio neturi nuolat veikti aukštesnė nei +40 °C temperatūra. Priešingu atveju rėmas ir medžiagos gali perkaisti, o tai gali sukelti nudegimus ar materialinę žalą.



### ĮSPĖJIMAS

Ant gaminio niekada nedėkite ir nelaikykite kitų daiktų.

Po ilgo laikymo (ilgiau nei 3 mėnesius), prieš naudojimą gaminį būtina patikrinti (žr. skyrių „PRIEŽIŪRA“).

## APLINKOS SĄLYGOS

Gaminį laikykite šiomis sąlygomis:

Temperatūros ribos nuo -20°C iki +40°C;

Santykinė oro drėgmė nuo 20 iki 75 %;

Atmosferos slėgis nuo 800 hPa iki 1060 hPa.

## TVARUS NAUDOJIMAS

Gaminys tinkamas naudoti pakartotinai. Reikia atlikti šiuos veiksmus:

Valymas ir dezinfekavimas (žr. skyrių „VALYMAS IR DEZINFEKAVIMAS“); Patikrinimas (žr. skyrių „PRIEŽIŪRA“).

Gaminys turi būti pritaikytas naujam naudotojui pagal paslaugų dokumentus.

## UTILIZAVIMAS

Tausokite gamtą ir tinkamai utilizuokite gaminį. Gaminio utilizavimas turi būti vykdomas pagal galiojančias nacionalines ir vietines taisykles.

Kad gaminys būtų perdirbtas, kreipkitės į vietos bendruomenę, atliekų šalinimo įmonę arba mūsų aptarnavimo skyrių.

**SPECIFIKACIJOS**

<b>Modelis</b>	<b>AKVA</b>	
<b>REF</b>	01-5209A	01-5209B
<b>Bendras ilgis (cm)</b>	89.5	100
<b>Bendras plotis (cm)</b>	60	60
<b>Bendras aukštis (cm)</b>	95	95
<b>Sėdynės plotis (cm)</b>	46	46
<b>Sėdynės gylis (cm)</b>	42	42
<b>Sėdynės aukštis (cm)</b>	53	53
<b>Pakojo ilgis (cm)</b>	17	17
<b>Pakojo plotis (cm)</b>	15	15
<b>Kojų atramos ilgis (cm)</b>	30 - 42	30 - 42
<b>Kojų atramų tarpas (cm)</b>	40	40
<b>Porankio ilgis (cm)</b>	22.5	22.5
<b>Porankio plotis (cm)</b>	5	5
<b>Priekinių ratukų dydis (cm)</b>	12.5	12.5
<b>Galinių ratų dydis (cm)</b>	12.5	61
<b>Svoris (kg)</b>	13	17.5
<b>Didžiausia leidžiama apkrova (kg)</b>	120	120

## INCIDENTAI

Apie bet kokius rimtus incidentus, susijusius su šiuo prietaisu, reikia pranešti UAB Kasko Group | Kid-Man® ir valstybės narės, kurioje yra įsisteigęs naudotojas ir (arba) pacientas, kompetentingai institucijai.



### KONTAKTAI:

**Gamintojas:** UAB „Kasko Group“ (registruotasis prekės ženklas Kid-Man®)

**Adresas:** A.Vivulskio 12D, Vilnius, LT-03221, Lietuva

**Telefono Nr.:** +370 5 265 0000

**El. paštas:** [info@kid-man.com](mailto:info@kid-man.com)

**Interneto svetainė:** [www.kid-man.com](http://www.kid-man.com)

LV

## SIMBOLI

Šajā lietošanas instrukcijā brīdinājumi ir apzīmēti ar simboliem. Brīdinājuma simboliem ir pievienots virsraksts, kas norāda uz bīstamības nopietnību vai sniedz pamatinformāciju.



Sniegta pamatinformācija, ieteikumi un informācija efektīvai un netraucētai lietošanai.



**BRĪDINĀJUMS / IEVĒROT PIESARDZĪBU** - lai norādītu, ka, lietojot ierīci, jāievēro piesardzība. Lai norādītu, ka esošajā situācijā ir nepieciešama lietotāja izpratne vai lietotāja rīcība, lai izvairītos no nevēlamām sekām.



**UZMANĪBU!** Šī norāde tiek izmantota svarīgās sadaļās, kas attiecas uz jūsu drošību, kas attiecas uz jūsu drošību. Skatīt lietošanas instrukciju.

## DROŠĪBAS INFORMĀCIJA



### BRĪDINĀJUMS

Ierīces lietošana citos nolūkos vai nepareiza lietošana var radīt bīstamu situāciju.



### BRĪDINĀJUMS

**Risks, kas saistīts ar apstākļiem neatbilstošu braukšanas stilu.** Pastāv slīdēšanas risks uz slapjas virsmas, grants vai nelīdzena seguma. Vienmēr pielāgojiet braukšanas ātrumu un stilu konkrētajiem apstākļiem (laikapstākļiem, ceļa segumam, individuālajām spējām u. c.).



### BRĪDINĀJUMS

**Traumu risks.** Sadursmes gadījumā iespējami ķermeņa daļu savainojumi, kuras sniedzas ārpus dušas-tualetes krēsla (piem., kājas vai rokas). Izvairieties no sadursmēm bez bremzēšanas; vienmēr izvairieties no frontālām sadursmēm; šaurās ejās pārvietojieties uzmanīgi.



#### **BRĪDINĀJUMS**

**Pastāv risks, ka dušas-tualetes krēsls var kļūt nevadāms.** Braucot lielā ātrumā, var zaudēt kontroli pār krēslu un tas var apgāzties. Jebkurā gadījumā izvairieties no sadursmēm. Nebrauciet lejup pa slīpumu atpakaļgaitā.



#### **BRĪDINĀJUMS**

**Apdedzināšanās risks.** Dušas-tualetes krēslu nedrīkst ilgstoši pakļaut temperatūrai, kas pārsniedz +40 °C. Pretējā gadījumā rāmis, kā arī sēdeklis, atzveltne un roku balsti var sakarst, kas var izraisīt apdegumus.



#### **IEVĒROT PIESARDZĪBU**

**Iespējams pirkstu iespiešanas risks.** Pastāv risks, ka pirksti vai rokas var tikt iespiesti dušas krēsla kustīgajās daļās.



#### **BRĪDINĀJUMS**

**Negadījumu risks.** Nepareizi noregulētas vai nedarbojošās drošības ierīces (piem., bremzes) var izraisīt negadījumus. Pirms dušas krēsla lietošanas vienmēr pārbaudiet, vai drošības ierīces darbojas, un regulāri nododiet tās pārbaudei autorizētam izplatītājam.



#### **BRĪDINĀJUMS**

**Negadījumu risks.** Pareizas un drošas lietošanas nodrošināšanai iesakām dušas krēsla lietošanas laikā ievērot drošības norādījumus. Dušas krēsls AKVA ir izstrādāts stabilitātes nodrošināšanai sēdus stāvoklī. Jebkura kustība uz dušas krēsla ietekmē smaguma centru, kas var izraisīt krēsla apgāšanos.



#### **BRĪDINĀJUMS**

**Aizrīšanās risks.** Nodrošiniet, lai bērniem līdz piecu gadu vecumam nebūtu vieglas piekļuves dušas krēslam AKVA. Tā konstrukcijā izmantotie mazie elementi var tikt norīti vai izraisīt nosmakšanu.



#### **UZMANĪBU**

Dušas krēsls vienā reizē paredzēts tikai vienai personai.



#### **IEVĒROT PIESARDZĪBU**

**Pārvietošanās laikā turiet kājas uz kāju balstiem.** Nestāviet uz kāju balstiem. Vienmēr saglabājiet pareizu līdzsvaru. Lietotāji nedrīkst pārvietot smaguma centru ārpus sēdekļa zonas.

**IEVĒROT PIESARDZĪBU**

Ieteicams konsultēties ar veselības aprūpes speciālistu par drošu pārsēšanos uz dušas-tualetes krēslu un no tā. Pārsēšanās laikā vienmēr jābūt ieslēgtām stāvbremzēm. Bremzes nav paredzētas krēsla kustības ātruma samazināšanai.

**IEVĒROT PIESARDZĪBU**

Ņemiet vērā iespējamus apdraudējumus apkārtējā vidē, piemēram, šauras durvju ailes, pakāpienus, sadzīves tehniku, bērnu rotaļlietas u. c. Nesniedzieties pēc priekšmetiem, kas atrodas ārpus roku sasniedzamības zonas.

**BRĪDINĀJUMS**

**Negadījumu risks.** Nekad neatstājiet tukšu dušas-tualetes krēslu AKVA uz slīpas virsmas vai vietā, kur tas var radīt traumu risku apkārtējiem vai bojāt apkārt esošos priekšmetus.

**BRĪDINĀJUMS**

Dušas-tualetes krēsla AKVA konstrukcija nepārtrauktas produkta attīstības dēļ var nedaudz atšķirties no šajā lietošanas instrukcijā aprakstītā modeļa.

**BRĪDINĀJUMS**

Nepaceliet dušas-tualetes krēslu AKVA, turot to aiz noņemamām detaļām. Pacelšana aiz noņemamām detaļām var izraisīt savainojumus lietotājam vai dušas-tualetes krēsla AKVA bojājumus.

**BRĪDINĀJUMS**

**Nepārbrauciet pāri apmalēm vai šķēršļiem.** Tas var izraisīt dušas-tualetes krēsla AKVA apgāšanos, radot miesas bojājumus vai krēsla bojājumus.

**BRĪDINĀJUMS**

Apkopes, tīrīšanas un regulēšanas darbi jāveic laikā, kad dušas-tualetes krēsls AKVA netiek lietots.

**BRĪDINĀJUMS**

Nepārsniedziet dušas-tualetes krēsla AKVA maksimāli pieļaujamo slodzi.

## VISPĀRĒJĀ INFORMĀCIJA

### IEVADS

Šajā lietošanas instrukcijā ir ietverta svarīga informācija par preces lietošanu. Lai nodrošinātu drošību ierīces lietošanas laikā, pirms lietošanas rūpīgi izlasiet lietošanas instrukciju un ievērojiet drošības norādījumus.

### PRIEKŠVĀRDS

Pateicamies par izrādīto uzticību zīmolam Kid-Man®. Ikviens produkts ir pārbaudīts rūpnīcā un ir izsūtīts nevainojamā stāvoklī. Vēlam jums veiksmi un ceram, ka UAB Kasko Group | Kid-Man® produkts pozitīvi ietekmēs jūsu ikdienas dzīvi.

### GARANTĪJA

Mēs izsniedzam 24 mēnešu garantiju no pirkuma datuma. Jebkādas ierīcē bez ražotāja apstiprinājuma veiktas izmaiņas, padarīs ražotāja atbildību par spēkā neesošu. Tas ietver maksimālās lietotāja slodzes pārsniegšanu un nepareizu preces izmantošanu. Garantija ir spēkā tikai ar pilnībā aizpildītu garantijas talonu. UAB Kasko Group | Kid-Man® (turpmāk saukts par Ražotāju) pēc ierīces saņemšanas no pircēja 4 nedēļu laikā izlemj, vai problēma tiks risināta garantijas ietvaros. Ja problēmas risināšanai garantija netiek piemērota un klients tam piekriš, Ražotājs, ja iespējams, novērs problēmu. Visas izmaksas, tostarp transportēšanas izmaksas, sedz klients. Garantijas remonts nepagarina garantiju.

### ATBILDĪBAS IEROBEŽOJUMS

Ražotājs neuzņemas atbildību par bojājumiem, kas radušies šādu faktoru rezultātā:

- Lietošanas instrukcijas neievērošana;
- Nepareiza lietošana;
- Dabisks nolietojums;
- Nepareiza montāža vai uzstādīšana, ko veicis pircējs, vai trešās puses veiktas tehniskas izmaiņas;
- Nesaskaņotu trešās puses aksesuāru un piederumu izmantošana noteikto ražotāja aksesuāru un piederumu vietā;
- Neatļautas modifikācijas un/vai nepiemērotu rezerves daļu izmantošana.

### STANDARTI UN NOTEIKUMI

Dušas-tualetes krēsls AKVA atbilst šādu tiesību aktu prasībām:

a) 2017. gada 5. aprīļa EIROPAS PARLAMENTA UN PADOMES REGULA (ES) 2017/745 par medicīniskajām ierīcēm, ar ko tika veikti grozījumi Direktīvā 2001/83/EK, Regulā (EK) Nr. 178/2002 un Regulā (EK) Nr. 1223/2009, un ar ko tika anulētas Padomes Direktīvas 90/385/EEK un 93/42/EEK.

### KALPOŠANAS LAIKS

Paredzamais kalpošanas laiks ir 5 (pieci) gadi, pieņemot, ka ierīce tiek lietota katru dienu un saskaņā ar drošības instrukciju, apkopes ieteikumiem un paredzēto lietošanu, kas norādīta šajā lietošanas instrukcijā.

Pēc tam ierīce jāutilizē atbilstoši prasībām. Neizmetiet šo precī kopā ar parastajiem atkritumiem (skatiet nodaļu "UTILIZĒŠANA").

### INFORMĀCIJA PAR RAŽOTĀJU

**Ražotājs:** UAB "Kasko Group" (reģistrētā preču zīme Kid-Man®)

**Adrese:** A. Vivulskio 12D, Viļņa, LT-03221, Lietuva

**Tālrunis:** +370 5 265 0000

**E-pasts:** info@kid-man.com

**Timekļa vietne:** www.kid-man.com

### INFORMĀCIJA PAR IERĪCI

**Produkts:** Dušas-tualetes krēsls

**Modelis:** AKVA

**REF:** 01-5209B ; 01-5209A



#### BRĪDINĀJUMS

Negadījumu un smagu traumu risks. Dušas-tualetes krēsls nav paredzēts lietošanai motorizētajos transportlīdzekļos.

## PAREDŽĒTAIS LIETOJUMS UN INDIKĀCIJAS

Dušas-tualetes krēsls ir paredzēts personu ar pastāvīgiem vai īslaicīgiem kustību traucējumiem pārvietošanai.

Dušas-tualetes krēslus var lietot patstāvīgi vai ar aprūpētāja palīdzību.

Versija 01-5209B ir aprīkota ar stumšanas rokturiem. Ir trīs dažādi paredzētie lietošanas veidi: kā transporta krēsls, tualetes krēsls vai dušas krēsls. Pateicoties izmantotajiem korozijizturīgajiem materiāliem, krēsls ir piemērots lietošanai dušas telpās. Krēsls ir paredzēts lietošanai iekštelpās.

## KONTRINDIKĀCIJAS

Nav zināmu kontrindikāciju, ja dušas-tualetes krēsls AKVA tiek izmantots tam paredzētajam nolūkam.

## PAREDŽĒTIE LIETOTĀJI

Dušas-tualetes krēsls ir paredzēts personām no 15 gadu vecuma (pusaudžiem un pieaugušajiem) ar maksimāli pieļaujamo svaru 120 kg.



### BRĪDINĀJUMS

Negadījumu risks. Aizliegts pārsniegt dušas-tualetes krēsla maksimāli pieļaujamo slodzi.

Ierīce paredzēta pārvietošanās nodrošināšanai personām, kuras ir ierobežotas sēdus stāvoklī, un tikai ar aprūpētāja klātbūtni.



### IEVĒROT PIESARDZĪBU

Dušas-tualetes krēsls ir piemērots atkārtotai lietošanai vairākām personām. Lai to izmantotu atkārtoti, krēsls pirms atkārtotas lietošanas rūpīgi jānotīra un jādezinficē. Pēc tam visi dušas-tualetes krēsla komponenti jāpārbauda pilnvarotam servisa izplatītājam, lai novērtētu to vispārējo stāvokli un nolietojumu, un nepieciešamības gadījumā veiktu remontu.

## PRECES MARĶĒJUMS

Identifikācijas etiķete ir piestiprināta pie ierīces rāmja (skatīt attēlu).

1. Produkta nosaukums
2. Modelis
3. Izmērs (sēdekļa platums)
4. Maksimālā slodze
5. Ražotājs / kontaktinformācija
6. Ražošanas datums
7. UDI (Medicīniskās ierīces unikālais identifikators)/SN kods
8. CE marķējums
9. Izlasiet lietošanas instrukciju

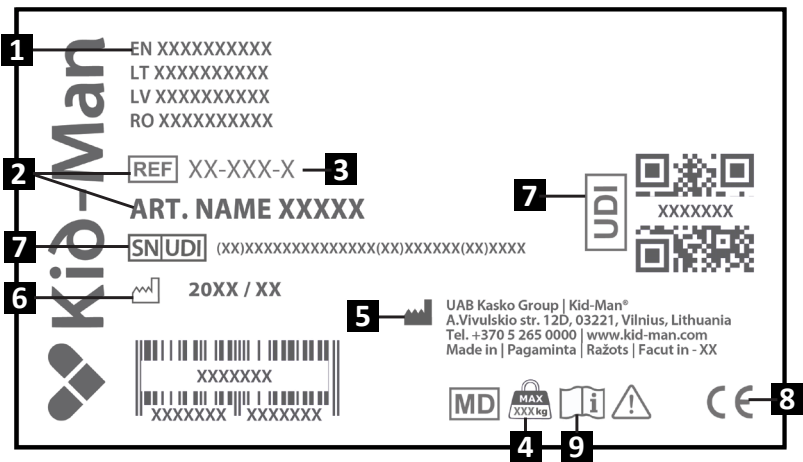

## IĒPAKOJUMA SATURS

Duša-tualetes krēsli AKVA tiek piegādāti kartona iepakojumā un ir gatavi lietošanai. Pēc izpakošanas, ja iespējams, saglabājiet iepakojumu, jo tas var būt nepieciešams vēlāk uzglabāšanai vai produkta atgriešanai. Saņemot paku, pārbaudiet, vai tā transportēšanas laikā nav bojāta.

**i** Ja redzat bojājumu pazīmes, lūdzam uzreiz par to ziņot transporta uzņēmumam.

**i** Pārbaudiet iepakojuma saturu un, ja trūkst kādas no tālāk norādītajām detaļām, sazinieties ar autorizēto vietējo izplatītāju.

## AKVA | 01-5209A

### Iepakojuma saturs:

- 1 x roku balsts, atzveltne un stumšanas rokturis
- 1 x rāmis ar priekšējiem un aizmugurējiem riteņiem
- 1 x nostiprināšanas skrūve
- 1 x spainis ar vāku
- 1 x sēdekļa vāks
- 1 x sēdeklis
- 2 x kāju balsti
- Lietošanas instrukcija

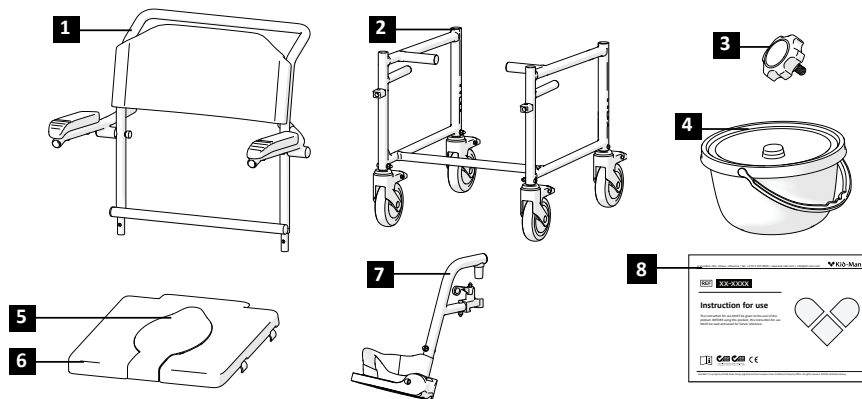

## AKVA | 01-5209B

### Iepakojuma saturs:

- 1 x roku balsti, atzveltne un stumšanas rokturis
- 1 x rāmis ar priekšējiem riteņiem
- 1 x nostiprināšanas skrūve
- 1 x spainis ar vāku
- 2 x ātri noņemamas asis
- 1 x sēdekļa vāks
- 1 x sēdeklis
- 2 x kāju balsti
- 2 x aizmugurējie riteņi
- 2 x bremžu sistēmas
- 1 x atslēga
- Lietošanas instrukcija

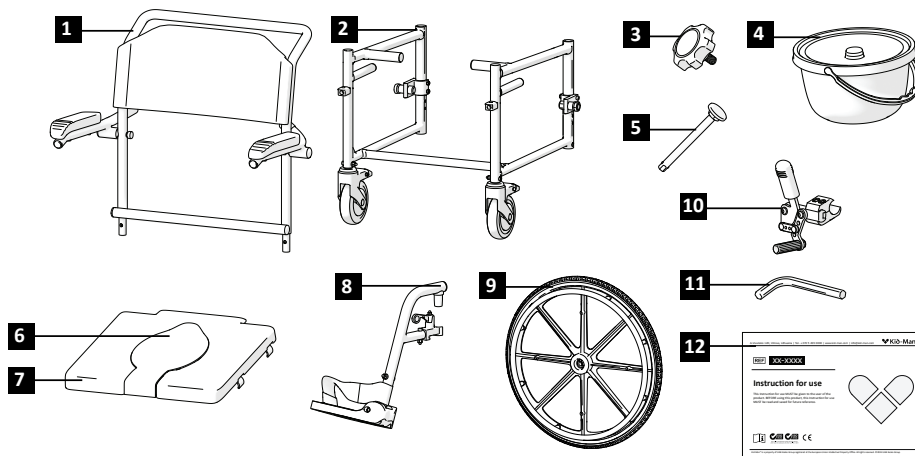

**SASTĀVDAĻAS UN FUNKCIJAS**
**AKVA | 01-5209A Pārskats**

- |                          |                                   |
|--------------------------|-----------------------------------|
| 1. Atzveltne             | 6. Riteniša bremze                |
| 2. Priekšējais ritenis   | 7. Stumšanas rokturis             |
| 3. Roku balsts           | 8. Stumšanas rokturis aprūpētājam |
| 4. Kāju balsts           | 9. Sēdeklis                       |
| 5. Aizmugurējais ritenis |                                   |

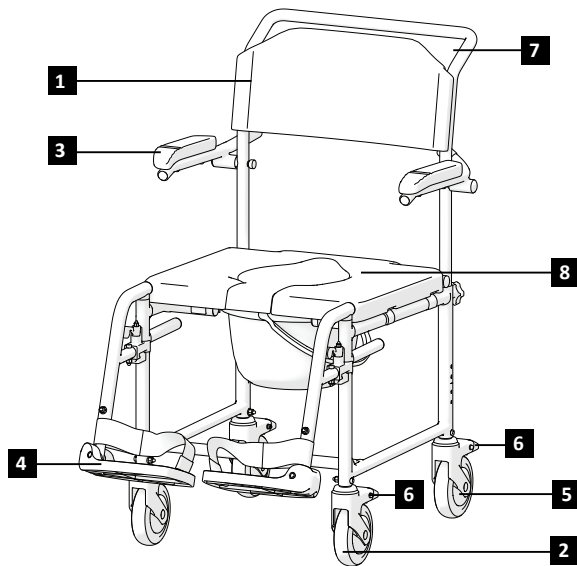
**AKVA | 01-5209B Pārskats**

- |                          |                                   |
|--------------------------|-----------------------------------|
| 1. Atzveltne             | 6. Bremzes svira                  |
| 2. Priekšējais ritenis   | 7. Riteniša bremze                |
| 3. Roku balsts           | 8. Stumšanas rokturis             |
| 4. Kāju balsts           | 9. Stumšanas rokturis aprūpētājam |
| 5. Aizmugurējais ritenis |                                   |

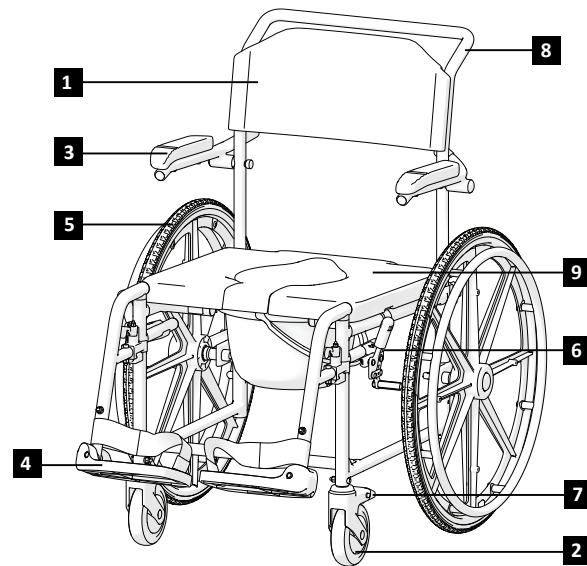

Dušas-tualetes krēsla konstrukcija var nedaudz atšķirties no šajā lietošanas instrukcijā aprakstītā krēsla, jo produkts tiek pastāvīgi pilnveidots.

## DUŠAS-TUALETES KRĒSLA UZSTĀDĪŠANA

### Dušas-tualetes krēsla uzstādīšana:

- |                                                                                    |                                                                                           |
|------------------------------------------------------------------------------------|-------------------------------------------------------------------------------------------|
| 1) Pievienojiet atzveltnes un roku balsta daļu krēsla apakšējām rāmim (1. attēls). | 5) Ievietojiet spaini (5. attēls).                                                        |
| 2) Pieskrūvējiet skrūves (2. attēls).                                              | 6) Ievietojiet ātri noņemamo asi aizmugurējos riteņos (6. attēls).                        |
| 3) Novietojiet sēdekli un uzlieciet sēdekļa vāku (3. attēls).                      | 7) Pievienojiet aizmugurējos riteņus, nospiežot ātri noņemamās ass mehānismu (6. attēls). |
| 4) Novietojiet paredzētajā vietā kāju balstus (4. attēls).                         | 8) Izmantojot atslēgu, piestipriniet bremžu sviras (7. attēls).                           |

**i** **Nav nepieciešams pielietot pārmērīgu spēku.** Ja spiedīsiet pārāk stipri, varat sabojāt kāju balstu (piem., to salauzt).

 **BRĪDINĀJUMS**  
Pastāv pirkstu iespiešanas risks. Uzmanieties un nesatveriet sēdekļa cauruli.

 **BRĪDINĀJUMS**  
Nekad neceliet dušas-tualetes krēslu, turot to aiz noņemamām detaļām (sēdekļa, kāju balstiem). Pārliecinieties, lai visas noņemamās detaļas būtu atvienotas. Dušas-tualetes krēsla noņemamās detaļas ir: kāju balsti, atzveltnē un sēdekļa polsterējums. Norādījumus par to noņemšanu skatiet šajā lietošanas instrukcijā. Pēc noņemamo detaļu noņemšanas .....  
krēslu var pacelt, satverot rāmi ar abām rokām.

## DARBĪBA

**i** Šis dušas-tualetes krēsls ir izstrādāts, lai nodrošinātu stabilitāti sēdus stāvoklī. Jebkura kustība, sēžot dušas-tualetes krēslā, ietekmē smaguma centru, kas var izraisīt krēsla apgāšanos. Lai palielinātu drošību, varat izmantot drošības jostu (nav iekļauta komplektācijā).

**i** Uz krēsla nav paredzētas vietas papildu slodzes pārvadāšanai vai piestiprināšanai.

## LIEKŠANĀS UZ PRIEKŠU



### BRĪDINĀJUMS

**Pastāv izkrišanas risks.** Ja nolieksieties uz priekšu ārpus dušas-tualetes krēsla, varat no tā izkrist. Nekad neliecieties pārāk tālu uz priekšu un nebīdieties sēdus pozīcijā uz priekšu, lai aizsniegtu kādu priekšmetu. Neliecieties lejup starp ceļiem, lai paceltu priekšmetus no grīdas.

## PRIEKŠMETA AIZSNIEGŠANA NO DUŠAS-TUALETES KRĒSLA

Pāri dušas-tualetes krēsla sēdeklim drīkst izstiept tikai rokas. Ķermenim un galvai jāpaliek sēdekļa robežās. (9. attēls).

## UZBRAUKŠANA UZ IETVES

Lai gan ierīce ir paredzēta lietošanai iekštelpās, ievērojiet šādus **ieteikumus lietošanai ārpus telpām**:

Uzbraukšanai uz trotuāra ieteicams izmantot aprūpētāja palīdzību.

Vispirms aprūpētājam jānovieto dušas-tualetes krēsls taisni pret apmales malu. Pēc tam krēsls jāatliec atpakaļ, līdz stūrējošie riteņi sasniedz apmali.

Tad aprūpētājam jāpastumj krēsls taisni uz priekšu, līdz aizmugurējie riteņi saskaras ar apmali, un tad jāstumj vēlreiz, līdz aizmugurējie riteņi pilnībā pārbrauc pāri apmalei (10. attēls).

## PĀRSĒŠANĀS NO DUŠAS-TUALETES KRĒSLA

Pārsēšanos var veikt patstāvīgi, ja lietotājam ir pietiekama fiziskā spēja.

Vispirms novietojiet dušas-tualetes krēslu pēc iespējas tuvāk vietai, kur vēlaties apsēsties, tā, lai stūrējošie riteņi būtu vērsti uz priekšu. Uzlieciet bremzes. Pārvietojiet ķermeni uz vēlamo vietu (11. attēls).

Ja pārsēšanās laikā nav pietiekama atbalsta, ja iespējams, izmantojiet dēli. Atlokiet kāju balstus un atbīdiet tos malā, lai atbrīvotu vietu. Noliecieties uz priekšu un, atspiežoties uz abu roku balstiem, piecelieties. Pēc tam pārvietojiet ķermeni uz vietu, kur vēlaties apsēsties, sadalot svaru uz rokām.

Ja jums ir pietiekami daudz spēka, lai patstāvīgi pieceltos un stāvētu, varat pārsēties, noliecoties uz priekšu. Ja šī kustība sagādā grūtības, ieteicams lūgt aprūpētāja palīdzību, lai pārsēšanās būtu vienkārša un droša.

Vispirms uzlieciet abas bremzes un pārliecieties, lai stūrējošie riteņi būtu vērsti uz priekšu. Ņemiet vērā, ka pārsēšanās laikā uz bremzēm nedrīkst atbalstīties. Stingri satveriet roku balsta rokturi un atbalstieties uz rokām, lai viegli pieceltos (pirms tam pārliecieties, lai roku balsti būtu droši nostiprināti). Aprūpētājs var palīdzēt pabeigt pārsēšanos.

Novietojiet pēc iespējas tuvāk vēlamajai vietai. Mainot pozīciju, apsēdieties krēslā pēc iespējas tālāk atpakaļ, lai novērstu skrūvju bojājumus, sēdekļa polsterējuma bojājumus vai dušas-tualetes krēsla apgāšanos. Aktivizējiet abas bremzes. Bremzes nedrīkst izmantot kā atbalstu pārsēšanās laikā. Sēžot vai pieceļoties, neatbalstieties uz kāju balstiem.

## KĀPNES

Pārvietojot dušas-tualetes krēslu pa kāpnēm, nepieciešama divu personu palīdzība - vienai jāatrodas krēsla priekšā un otrai aiz tā - ņemot vērā šādas darbības sarežģītību un riskus.

Asistents, kas atrodas aiz dušas-tualetes krēsla, atgāž ratiņkrēslu uz aizmuguri, līdz tas nonāk līdzsvarā. Pēc tam atspiež ratiņkrēslu pret pirmo pakāpienu, stingri satverot rokturus, lai sagatavotos ratiņkrēsla pacelšanai. Pa to laiku asistents, kurš atrodas ratiņkrēsla priekšā, no priekšpusē spēcīgi satver ratiņkrēslu aiz rāmja malas un ceļ krēslu uz augšu pāri pakāpienam. Kad priekšā esošais asistents kāpj uz nākamā pakāpiena, aizmugurē esošais asistents seko, atkārtojot pa soļiem šo procesu. Svarīgi ievērot: nenolaidiet ratiņkrēslu, kamēr ratiņkrēsla priekšā esošais cilvēks nav pārvarējis pēdējo pakāpienu. Ratiņkrēsla nešana lejā pa kāpnēm ir tāds pats process, kā paskaidrots iepriekš, tikai apgrieztā secībā. (12. attēls).



### BRĪDINĀJUMS

Neceliet krēslu aiz kāju balstiem, jo tie var atvienoties.

## UZBRAUKŠANA / NOBRAUKŠANA PA RAMPU AR ASISTENTA PALĪDZĪBU

Skat. (Attēli 13.-14.)

## ROKU BALSTA DARBĪBA

Dušas-tualetes krēsls ir aprīkots ar paceļamiem roku balstiem. Roku balstu ieteicams pacelt, iekāpjot vai izkāpjot no krēsla no sāniem. Lietojot dušas-tualetes krēslu, roku balsti jāatstāj nolaistā stāvoklī.



### BRĪDINĀJUMS

Nedrīkst pacelt dušas-tualetes krēslu, turot to aiz roku balstiem, jo tas var nopietni sabojāt ierīci vai apdraudēt veselību.

## BREMZĒŠANA

Dušas-tualetes krēslam (01-5209B) uz rāmja abās pusēs ir uzstādītas bremzes. Pēc piegādes bremzes ir pareizi noregulētas, lai nodrošinātu pietiekami labu bremzēšanu. Lai aktivizētu bremzes, pabīdīet bremžu sviru uz priekšu (7. attēls). Lai nodrošinātu maksimālu drošību, vienmēr aktivizējiet abas bremzes vienlaikus. Dušas-tualetes krēslam (01-5209A) visi četri riteņi ir aprīkoti ar bremzēm.



### BRĪDINĀJUMS

Negadījumu risks. Nepareizi uzstādītas vai vairs nedarbojošās drošības ierīces (piemēram, bremzes) var izraisīt negadījumus. Pirms dušas-tualetes krēsla lietošanas vienmēr pārlicinieties, lai drošības ierīces darbotos, un regulāri pārbaudiet tās pie pilnvarotā izplatītāja.

## KĀJU BALSTA UZSTĀDĪŠANA

Kāju balsti tiek piegādāti atsevišķā kartona iepakojumā. Lai tos uzstādītu, izņemiet tos no iepakojuma. Kāju balsti jāuzstāda krēsla priekšpusē. Lai pievienotu kāju balstus, novietojiet tos uz diviem statņiem, kas atrodas uz rāmja. Pēc tam pagrieziet kāju balstu uz iekšu, līdz tas nofiksējas vietā (4. attēls).



### Nesajauciet kreiso un labo kāju balstu!

Pēc uzstādīšanas pēdu balstam jābūt vērstam uz iekšpusi. Izkāpjot no dušas-tualetes krēsla, kāju balsts ir jāaizbīda prom vai pilnībā jānoņem.

Pavelciet plastmasas sviru uz augšu un pавirziet kāju balstu uz āru.

Kāju balsta garumu var pielāgot lietotāja vajadzībām. Lai regulētu kāju balsta garumu, atskrūvējiet skrūvi (instruments nav iekļauts komplektā) un pavelciet iekšējo cauruli uz iekšu vai āru, atkarībā no tā, vai vēlaties garumu palielināt vai samazināt. Pēc nepieciešamā garuma izvēles skrūve jāieskrūvē atpakaļ (8. attēls).

## BRAUKŠANA

Dušas-tualetes krēslu manuāli var virzīt uz priekšu gan lietotājs, gan aprūpētājs. Ja ar krēslu brauc lietotājs, viņam jāizmanto rokturi, kas piestiprināti pie aizmugurējiem riteņiem (tikai versijā 01-5209B). Lietotājs var palēnināt krēsla gaitu, ar rokām piespiežot rokturus. Lietotājs nedrīkst braukt ar krēslu vidēs, kur to nav iespējams ātri un droši apturēt.

Ja krēslu virza aprūpētājs, viņam jāstumj krēsls, izmantojot stumšanas rokturus. Nav ieteicams izmantot krēslu eskalatoros. Slīpumā izmantojiet lēnu ātrumu. Nepārvietojiet noteikto maksimālo slīpumu. Nepārvietojieties lejup pa slīpumu atpakaļgaitā. Pārvietojoties, turiet kājas uz kāju balstiem. Nestāviet uz kāju balstiem. Vienmēr saglabājiet pareizu līdzsvaru. Lietotāji nedrīkst pārvietot smaguma centru ārpus sēdekļa zonas.

 Patstāvīga pārvietošanās iespējama tikai modelī 01-5209B.

### BRĪDINĀJUMS

 Pastāv risks, ja braukšanas veids neatbilst apstākļiem. Pastāv slīdēšanas risks uz mitras virsmas, grants vai nelīdzena seguma. Vienmēr pielāgojiet ātrumu un braukšanas stilu apstākļiem (laikapstākļi, virsma, individuālās spējas utt.).

### BRĪDINĀJUMS

 Traumu risks. Sadursmes gadījumā var gūt ievainojumus ķermeņa daļās, kas stiepjas ārpus dušas-tualetes krēsla (piem., kājas vai rokas). Izvairieties no sadursmes, ja nav ieslēgtas bremzes; vienmēr izvairieties no frontālām sadursmēm; šaurās ejās pārvietojieties piesardzīgi.

### BRĪDINĀJUMS

 Pastāv risks, ja dušas-tualetes krēsls zaudē kontroli. Lielā ātrumā varat zaudēt krēsla kontroli un apgāzties. Jebkurā gadījumā izvairieties no sadursmēm. Nepārvietojieties lejup pa slīpumu atpakaļgaitā.

### BRĪDINĀJUMS

 Negadījumu risks. Lai krēslu lietotu pareizi un droši, iesakām ievērot drošības instrukcijas. Šis krēsls ir izstrādāts, lai nodrošinātu stabilitāti sēdus stāvoklī. Ikvienā uz krēsla veiktā kustībā mainās smaguma centrs, kas var izraisīt krēsla apgāšanos. Lai palielinātu drošību, varat izmantot drošības jostu.

## IESĒŠANĀS UN IZKĀPŠANA NO KRĒSLA

Iesakām konsultēties ar veselības aprūpes speciālistu par iesēšanos un izkāpšanu no krēsla. Pārsēšanās laikā vienmēr jāaktivizē stāvbremzes. Krēsla bremzes un stāvbremzes nav paredzētas krēsla ātruma palēnināšanai.

### APKOPE

Lai nodrošinātu drošu un uzticamu darbību, regulāri veiciet zemāk norādītās pārbaudes un apkopes vai uzticiet tās kompetentai personai. Lietotājam vai aprūpētājam regulāri jāpārbauda norādītās detaļas. Reizi gadā ieteicams iedot krēslu pārbaudīt izplatītājam, kuram jāveic nepieciešamie remontu, nomainas, regulēšana un/vai ieeļļošana. Zemāk redzams ieteicamais apkopes grafiks.

	Pirms lietošanas	Reizi nedēļā	Reizi mēnesī	Reizi gadā
Pārbaudīt riteņus		X		
Pārbaudīt, vai aizmugurējie riteņi ir pareizi nostiprināti		X		
Vizuālā pārbaude		X		
Pārbaudīt grozāmo riteņu bremzes un galvenās bremzes uz rāmja (01-5209B)	X		X	
Dušas-tualetes krēslu pārbaudi jāveic pilnvarotajam izplatītājam				X



#### BRĪDINĀJUMS

Preces remontu, tīrīšanu vai regulēšanu drīkst veikt tikai pilnvarots servisa pārstāvis laikā, kad prece netiek lietota.

### TĪRĪŠANA UN DEZINFEKCIJA

Rāmja un plastmasas detaļu tīrīšanai izmantojiet mitru drānu. Grūtāk notīrāmu netīrumu gadījumā drīkst lietot arī maigu mazgāšanas līdzekli. Riteņus drīkst tīrīt ar mitru sintētisko šķiedru birsti. Stieplu birstes lietošana nav atļauta. Sēdekļa un atzveltnes polsterējumus var noskalot. Izmantojiet maigu mazgāšanas līdzekli. Lietojiet parastu, neagresīvu dezinfekcijas līdzekli. Ja neesat pārliecināts, vai izmantotais līdzeklis ir piemērots dezinfekcijai, sazinieties ar vietējo izplatītāju.



Smiltis un jūras ūdens var bojāt gultņus, un ja virsma ir saskrāpēta vai bojāta, metāla detaļas var sarūsēt. Smilšu un jūras ūdens iedarbība jāierobežo līdz isiem periodiem, un mazgāšanās sistēma pēc katras lietošanas reizes ir rūpīgi jānotīra.



Dušas-tualetes krēslu drīkst dezinficēt, izsmidzinot vai noslaukot ar pārbaudītiem un atļautiem dezinfekcijas līdzekļiem. Izsmidziniet maigu tīrīšanas un dezinfekcijas līdzekli un ievērojiet ražotāja norādījumus.

## UZGLABĀŠANA

Ierīce jāuzglabā sausā vidē, sargājot to no tiešiem saules stariem. Tam vienmēr jābūt tīram un brīvam no putekļiem.



### BRĪDINĀJUMS

Produktu nedrīkst ilgstoši pakļaut temperatūrai, kas pārsniedz +40 °C. Pretējā gadījumā rāmis un materiāli var pārkarst, kas var izraisīt apdegumus vai materiālu bojājumus.



### BRĪDINĀJUMS

Uz ierīces nekad nenovietojiet un neuzglabājat citus priekšmetus.

Pēc ilgstošas uzglabāšanas (ilgāk par 3 mēnešiem) ierīce pirms lietošanas jāpārbauda (skat. nodaļu “APKOPE”).

## APKĀRTĒJĀS VIDES APSTĀKĻI

Uzglabājat ierīci šādos apstākļos:  
Temperatūras ierobežojums -20° C līdz +40° C;  
Relatīvais mitrums 20% līdz 75%;  
Atmosfēras spiediens no 800 hPa līdz 1060 hPa.

## OTRREIZĒJA IZMANTOŠANA

Šis produkts ir piemērots otrreizējai izmantošanai citai personai. Šādā gadījumā jāveic šādas darbības:  
Tīrīšana un dezinfekcija (skat. nodaļu “TĪRĪŠANA UN DEZINFEKCIJA”).  
Pārbaude (skat. nodaļu “APKOPE”).

Ierīce jāpielāgo jaunajam lietotājam saskaņā ar servisa dokumentāciju.

## UTILIZĒŠANA

Saudzējiet vidi un pareizi utilizējiet ierīci. Utilizēšana notiek saskaņā ar valsts un vietējiem noteikumiem.  
Lai ierīce tiktu pareizi pārstrādāta, sazinieties ar vietējo pašvaldību, atkritumu savākšanas iestādi vaiūsu servisa nodaļu.

**SPECIFIKĀCIJA**

Modelis	AKVA	
REF	01-5209A	01-5209B
Kopējais garums (cm)	89.5	100
Kopējais platums (cm)	60	60
Kopējais augstums (cm)	95	95
Sēdekļa platums (cm)	46	46
Sēdekļa dziļums (cm)	42	42
Sēdekļa augstums (cm)	53	53
Kāju balsta plāksnes garums (cm)	17	17
Kāju balsta plāksnes platums (cm)	15	15
Kāju balsta garums (cm)	30 - 42	30 - 42
Kāju balstu attālums (cm)	40	40
Roku balsta garums (cm)	22.5	22.5
Roku balsta platums (cm)	5	5
Priekšējā ritenīša izmērs (cm)	12.5	12.5
Aizmugurējā riteņa izmērs (cm)	12.5	61
Svars (kg)	13	17.5
Maksimālā drošā slodze (kg)	120	120

## NEGADĪJUMI

Par jebkuru nopietnu incidentu, kas saistīts ar šo ierīci, jāziņo UAB Kasko Group | Kid-Man® un kompetentajai iestādei dalībvalstī, kurā lietotājs un/vai pacients uzturas.



### KONTAKTINFORMĀCIJA:

**Ražotājs:** UAB “Kasko Group” (reģistrētā preču zīme Kid-Man®)

**Adrese:** A.Vivulskio 12D, Viļņa, LT-03221, Lietuva

**Tālrunis:** +370 5 265 0000

**E-pasts:** [info@kid-man.com](mailto:info@kid-man.com)

**Tīmekļa vietne:** [www.kid-man.com](http://www.kid-man.com)

**SÜMBOLID**

Käesolevas kasutusjuhendis on hoiatused tähistatud sümbolitega. Hoiatussümbolitele on lisatud pealkiri, mis näitab ohu tõsidust või põhiteavet.



Sisaldab põhiteavet, soovitusi ja juhiseid ohutuks ja tõhusaks kasutamiseks.



**HOIATUS / ETTEVAATUST** – viitab olukorrale, kus seadme kasutamisel tuleb olla ettevaatlik. Näitamaks, et praegune olukord vajab kasutajapoolset teadlikkust või toimingut vältimaks soovimatuid tagajärgi.



**TÄHELEPANU!** Seda märki kasutatakse teie turvalisust puudutavate väga oluliste osade jaoks. Palun vaadake kasutusjuhendit.

**OHUTUSTEAVE**

**HOIATUS**

Mis tahes muu või ebaõige kasutamine võib põhjustada ohtlikke olukordi.

**HOIATUS**

**Oludega mittesobivast liikumisviisist tulenev oht.** Märjal pinnasel, kruusal või ebatasasel maastikul esineb libisemisoht. Kohandage oma kiirust ja sõidustiili alati vastavalt oludele (ilm, teekate, isiklikud võimed jne).

**HOIATUS**

**Vigastusohu.** Kokkupõrke korral võite vigastada oma kehaosi, mis ulatuvad duši-potitoolist kaugemale (nt jalad või käed). Vältige pidurduseta kokkupõrkeid; ärge kunagi sõitke objektile otsapidi sisse; sõitke läbi kitsaste käikude ettevaatlikult.



### HOIATUS

**Oht, mis tuleneb duši-potitooli kontrolli alt väljumisest.** Suurel kiirusel võite kaotada kontrolli oma tooli üle ja ümber kukkuda. Üldiselt vältige kokkupõrkeid. Ärge sõitke kaldpinnast tagurdades alla.



### HOIATUS

**Põletusohht.** Dušitooli ei tohi püsivalt hoida temperatuuril üle +40 °C. Vastasel juhul võivad raam, samuti iste, seljatugi ja käetoed kuumeneda, mis võib põhjustada põletusi.



### ETTEVAATUST

**Sõrmede vahelejäämise oht liikuvate osade vahel.** Alati on olemas oht, et nt sõrmed või käed jäävad dušitooli liikuvate osade vahele.



### HOIATUS

**Õnnetuste oht.** Valesti reguleeritud või mittetöötavad turvaseadmed (nt pidurid) võivad põhjustada õnnetusi. Enne dušitooli kasutamist kontrollige alati, kas turvaseadmed töötavad, ja laske neid regulaarselt volitatud edasimüüjal kontrollida.



### HOIATUS

**Õnnetuste oht.** Õigeks ja ohutuks kasutamiseks soovime dušitooli kasutamisel järgida ohutusjuhiseid. See dušitool AKVA on loodud tagama stabiilsuse istudes. Iga liigutus dušitoolil mõjutab raskuskeset ja võib põhjustada tooli ümbermineku.



### HOIATUS

**Lämbumisohht.** Hoidke alla viieaastased lapsed duši-tualetitoolist AKVA eemal. Kokkupanekul kasutatud väikeste elementide tõttu võivad lapsed need alla neelata või nende tõttu lämbuda.



### ETTEVAATUST

Duši-tualetitool on ette nähtud kasutamiseks ainult ühele isikule.



### ETTEVAATUST

**Liikumise ajal hoidke jalad jalatagedel.** Ärge seiske jalaplaatidel. Säilitage alati õige tasakaal. Kasutaja ei tohi nihutada raskuskeset väljapoole istumispinda.

**ETTEVAATUST**

Soovitame konsulteerida tervishoiutöötajaga, et saada nõu duši-tualetitooli istumise ja sealt tõusmise kohta. Ratastooli minekul tuleb seisupidur alati peale tõmmata. Pidurid ei ole ette nähtud tooli liikumise aeglustamiseks.

**ETTEVAATUST**

Olge teadlik ümbritsevas keskkonnas esinevatest ohtudest, nagu kitsad ukseavad, astmed, kodumasinad, laste mänguasjad jne. Ärge sirutage esemete järele väljapoole oma käe ulatust.

**HOIATUS**

**Õnnetuste oht.** Ärge kunagi jätke tühja duši-potitooli AKVA kaldus pinnale ega kohta, kus see võib vigastada lähedalasuvaid inimesi või kahjustada ümbritsevaid esemeid.

**HOIATUS**

Duši-tualetitooli AKVA konstruktsioon võib pideva tootearenduse tõttu selles kasutusjuhendis kirjeldatud mudelist veidi erineda.

**HOIATUS**

Ärge tõstke duši-tualetitooli AKVA eemaldatavatest osadest. Eemaldatavatest osadest tõstmine võib kasutajat vigastada või duši-potitooli AKVA kahjustada.

**HOIATUS**

**Ärge liikuge üle äärekivide ega takistuste.** Nii tehes võib teie duši-potitool AKVA ümber kukkuda, mis võib põhjustada kehavigastusi või tooli kahjustusi.

**HOIATUS**

Kõik hooldus-, puhastus- ja reguleerimistööd tuleb teha ajal, mil duši-tualetitoolil AKVA ei viibi kasutajat.

**HOIATUS**

Ärge ületage duši-tualetikabiini tooli AKVA maksimaalset lubatud koormust.

## ÜLDINE

### SISSEJUHATUS

See kasutusjuhend sisaldab olulist teavet seadme kasutamise kohta. Ohutuse tagamiseks seadme kasutamisel lugege hoolikalt seda kasutusjuhendit ja järgige ohutusjuhiseid.

### EESSÕNA

Täname teid Kid-Man®-ile antud usalduse eest. Iga seade on tehases kontrollitud ja teele saadetud veatus seisukorras. Soovime teile palju edu ja loodame, et UAB Kasko Group | Kid-Man®-i toode mõjutab teie igapäevaelu positiivselt.

### GARANTII

Garantiiperiood on 24 kuud alates ostukuupäevast.. Kõik volitamata muudatused, mis on tehtud ilma tootja nõusolekuta, muudavad vastutuse kehtetuks. Selle alla käib maksimaalsete kasutajakoormuste ületamine ja toote ebaõige kasutamine. Garantii kehtib ainult täielikult täidetud garantiikaardiga. UAB Kasko Group | Kid-Man® (edaspidi Tootja) otsustab pärast 4 nädala jooksul ostjalt kauba nõude saamist, kas probleem läheb garantii alla. Kui probleem ei kuulu garantii alla ja klient on sellega nõus, lahendab tootja võimalusel probleemi. Kõik kulud, sealhulgas transpordikulud, peab katma klient. Garantiiremont ei pikenda garantiid.

### VASTUTUSE PIIRAMINE

Tootja ei vastuta kahjude eest, mis tulenevad järgmistest asjaoludest:

- kasutusjuhendi mittejärgimine;
- ebaõige kasutamine;
- loomulik kulumine;
- ostja ebaõige kokkupanek või seadistamine ning kolmanda isiku tehtud tehnilised muudatused;
- heakskiitmata kolmanda poole tarvikute kasutamine tootja toodetud heakskiidetud tarvikute asemel;
- volitamata muudatused ja/või sobimatute varuosade kasutamine.

## STANDARDID JA MÄÄRUSED

Duši-tualetitool AKVA vastab järgmistele nõuetele:

a) EUROOPA PARLAMENDI JA NÕUKOGU MÄÄRUS (EL) 2017/745 5. aprillist 2017 meditsiiniseadmete kohta, millega muudetakse direktiivi 2001/83/EÜ, määrust (EÜ) nr 178/2002 ja määrust (EÜ) nr 1223/2009 ning millega tunnistatakse kehtetuks nõukogu direktiivid 90/385/EMÜ ja 93/42/EMÜ.

## KASUTUSIGA

Eeldatav kasutusiga on 5 aastat, eeldusel et seadet kasutatakse igapäevaselt ning vastavalt käesolevas kasutusjuhendis toodud juhistele.

Seejärel tuleb seade anda ümbertöötlusse. Ärge visake oma toodet tavaliste jäätmete hulka (vt peatükki „KASUTUSEST KÕRVALDAMINE“).

## TEAVE TOOTJA KOHTA

**Tootja:** UAB „Kasko Group“ (registreeritud kaubamärk Kid-Man®)

**Address:** A. Vivulskio 12D, Vilnius, LT-03221, Leedu

**Telefon:** +370 5 265 0000

**E-post:** info@kid-man.com

**Koduleht:** www.kid-man.com

## TEAVE TOOTE KOHTA

**Toode:** Duši-potitool

**Mudel:** AKVA

**VIIDE:** 01-5209B; 01-5209A



### HOIATUS

Õnnetuse ja tõsiste vigastuste oht. Duši-tualetitool ei ole ette nähtud kasutamiseks mootorsõidukites.

### KASUTUSEESMÄRK JA -NÄIDUSTUSED

Duši-tualetitool on ette nähtud püsiva või ajutise liikumiskiiranguga isikute liikumise ja hügieenitoimingute toetamiseks. Duši-tualetitooli võib kasutada iseseisvalt või abistaja järelevalve all.

Versioon 01-5209B on varustatud tõukevelgedega. Sellel on kolm erinevat kasutusotstarvet: transporditoolina, potitoolina või dušitoolina. Korrosioonikindlate materjalide tõttu sobib seade kasutamiseks duširuumides. Tool on mõeldud siseruumides kasutamiseks.

### VASTUNÄIDUSTUSED

Duši-tualetitooli AKVA ettenähtud kasutamisel ei ole teadaolevaid vastunäidustusi.

### ETTENÄHTUD KASUTAJAD

Duši-tualetitool on ette nähtud alates 15. eluaastast kasutajatele, maksimaalse lubatud koormusega 120 kg.



#### HOIATUS

Õnnetuste oht. Keelatud on ületada duši-potitooli maksimaalset ohutut koormust.

Seade on ette nähtud liikuvuse tagamiseks inimestele, kes saavad ainult istuda ja ainult abilise juuresolekul.



#### ETTEVAATUST

Duši-potitool sobib taaskasutamiseks mitmele kasutajale. Selleks tuleb tool esmalt põhjalikult puhastada ja desinfitseerida. Seejärel peab volitatud teenindusesindajal laskma duši-potitooli kõiki osi üldseisundi, kulumise suhtes kontrollida ja vajaduse korral parandada.

## TOOTE ETIKETT

Tunnussilt on kinnitatud seadme raami külge (vt joonist).

1. Toode
2. Mudel
3. Istme laius
4. Maksimaalne koormus
5. Tootja/kontaktandmed
6. Tootmiskuupäev
7. UDI-/ SN-kood
8. CE-märgis
9. Vt kasutusjuhendit

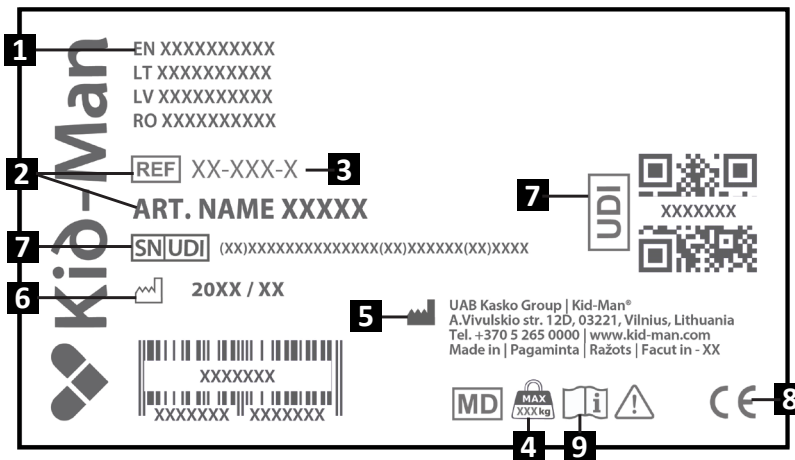

## PAKENDI SISU

AKVA duši-potitoolid tarnitakse papp-pakendis ja on kasutusvalmis. Pärast lahtipakkimist soovitatakse pakend võimalusel alles hoida, kuna seda võib hiljem vaja minna seadme hoiustamiseks või tagastamiseks. Pärast paki kättesaamist kontrollige, et see pole transpordi käigus kahjustada saanud.

**i** Kui näete kahjustuse märke, andke sellest kohe transpordifirmale teada.

**i** Kontrollige pakendi sisu ja kui mõni allpool loetletud osadest puudub, võtke ühendust oma kohaliku edasimüüjaga.

## AKVA | 01-5209A

### Pakendi sisu:

1. 1 x käetoed, seljatugi ja lükkesang
2. 1 x raam eesmistest ja tagumistest ratastega
3. 1 x kinnituspult
4. 1 x kaanega ämber
5. 1 x istmekate
6. 1 x iste
7. 2 x jalatuge
8. Kasutusjuhend

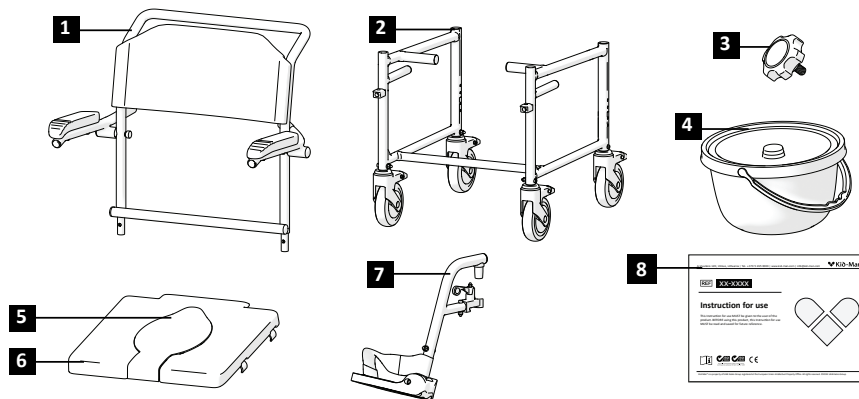

## AKVA | 01-5209B

### Pakendi sisu:

1. 1 x käetoed, seljatugi ja lükkesang
2. 1 x raam eesmistest ratastega
3. 1 x pingutusnupp
4. 1 x kaanega ämber
5. 2 x kiirkinnitusega telg
6. 1 x istmekate
7. 1 x iste
8. 2 x jalatuge
9. 2 x tagaratas
10. 2 x pidurisüsteem
11. 1 x võti
12. Kasutusjuhend

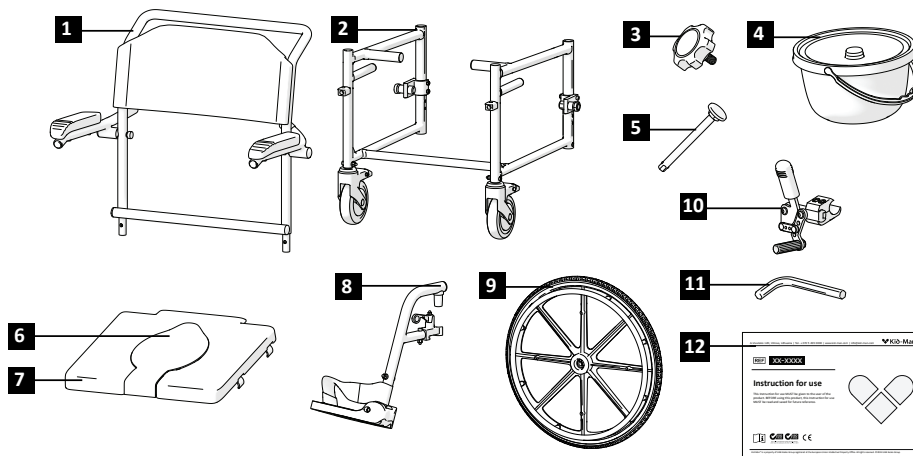

**KOMPONENDID JA FUNKTSIOONID**
**AKVA | 01-5209A Ülevaade**

- |              |                     |
|--------------|---------------------|
| 1. Seljatugi | 6. Rattapidur       |
| 2. Esiratas  | 7. Saatja lükkesang |
| 3. Käetugi   | 8. Iste             |
| 4. Jalatugi  |                     |
| 5. Tagaratas |                     |

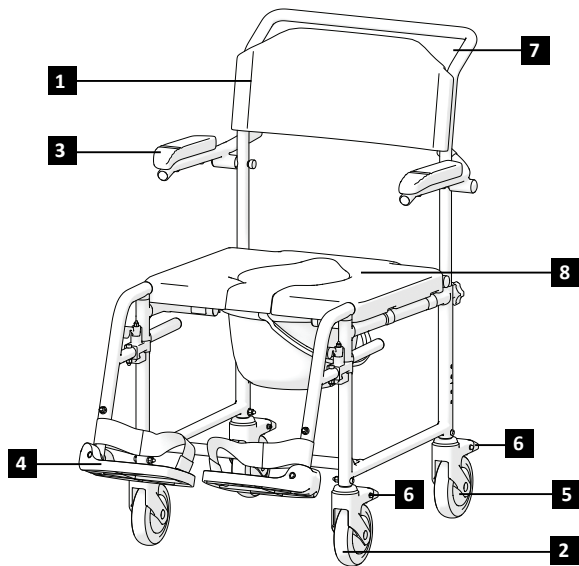
**AKVA | 01-5209B Ülevaade**

- |              |                     |
|--------------|---------------------|
| 1. Seljatugi | 6. Pidurihoob       |
| 2. Esiratas  | 7. Rattapidur       |
| 3. Käetugi   | 8. Saatja lükkesang |
| 4. Jalatugi  | 9. Iste             |
| 5. Tagaratas |                     |

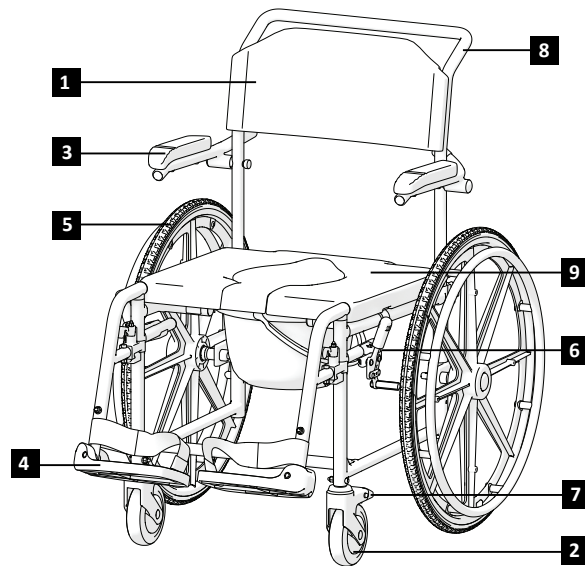

Duši-tualetitooli konstruktsioon võib pideva tootearenduse tõttu veidi erineda käesolevas juhendis kirjeldatud seadmest.

## DUŠI-POTITOOLI KOKKUPANEK

### Duši-potitooli kokkupanekuks:

- |                                                                         |                                                                          |
|-------------------------------------------------------------------------|--------------------------------------------------------------------------|
| 1) Paigaldage seljatoe ja käetugede osa alumise raami külge (joonis 1). | 5) Sisestage ämber (joonis 5).                                           |
| 2) Pingutage nuppe (joonis 2).                                          | 6) Sisestage kiirkinnitusega telg tagaratta sisse (joonis 6).            |
| 3) Asetage iste paika ja seejärel asetage peale istmekate (joonis 3).   | 7) Kinnitage tagarattad, vabastades kiirkinnituse mehhanismi (joonis 6). |
| 4) Pange jalatugi oma kohale (joonis 4);                                | 8) Kinnitage pidurihoovad võtme abil (joonis 7).                         |

**i** Liigset jõudu ei ole vaja rakendada. Liigse jõu kasutamine võib jalatuge kahjustada (nt põhjustada selle purunemise).

 **HOIATUS**  
Sõrmede vahelejäämise oht. Vältida tuleb sõrmede sattumist liikuvate osade vahele.

 **HOIATUS**  
Duši-tualetitooli ei tohi tõsta eemaldatavatest osadest. (iste, jalatoed). Veenduge, et kõik eemaldatavad osad on lahti ühendatud. Duši-tualetitooli eemaldatavad osad on jalatoed, seljatugi ja iste. Nende eemaldamiseks vaadake seda kasutusjuhendit. Kui osad on eemaldatud, saate tooli mõlema käega selle raamist hoides hõlpsalt tõsta.

## KASUTAMINE

**i** Duši-tualetitool on kavandatud tagama stabiilsuse istumisasendis. Iga liigutus duši-potitoolil mõjutab raskuskeset ja võib põhjustada tooli ümbermineku. Ohutuse suurendamiseks võite kasutada turvavööd (ei kuulu komplekti).

**i** Toolil ei ole ette nähtud lisaraskuste kandmiseks mõeldud punkte.

## ETTEPOOLE KALLUTAMINE



### HOIATUS

**Väljakukkumise oht.** Duši-tualetitoolil ettepoole kallutamine võib põhjustada toolist väljakukkumise. Kasutaja ei tohi liigselt ettepoole kallutada ega nihutada raskuskeset istumispinna ettepoole esemeni küünitamiseks. Põrandalt esemete tõstmiseks ei tohi kallutada ülakeha ettepoole jalgade vahele.

## DUŠI-POTITOOLIS MILLEGI POOLE KÜÜNITAMINE

Üle duši-potitooli istme tohib sirutada ainult käed. Keha ja pea peavad jääma istme piiresse (vt joonis 9).

## KÖNNITEELE LIIKUMINE

Kuigi seade on ette nähtud kasutamiseks siseruumides, võib seda kasutada ka välitingimustes, järgides alltoodud juhiseid:

Soovitame kõnniteele liikumiseks kaasa võtta abilise.

Esiteks asetab saatja duši-potitooli otse kõnnitee serva ette. Pärast seda peab ta kallutama duši-potitooli tahapoole kuni roolirattad ulatuvad kõnniteeni.

Viimaks peab ta lükkama duši-potitooli otse edasi, kuni tagumised rattad pörkuvad vastu kõnnitee serva ja seejärel lükkab ratastooli uuesti, kuni tagumised rattad lähevad üle kõnnitee serva (joonis 10).

## RATASTOOLI SAAMINE JA SEALT ÄRASAAMINE

Duši-tualetitoolile istumist ja sealt tõusmist võib teha iseseisvalt, kui kasutajal on piisav füüsiline võimekus.

Esiteks seadke duši-potitool võimalikult lähedale kohale, kuhu soovite istuda, nii et roolirattad on suunatud ettepoole. Rakendage pidurid. Liigutage keha soovitud koha suunas (pilt 11).

Kui teie all puudub liikumise ajal tugi, kasutage võimalusel lauatahvlit. Pöörake jalatugi üles ja asetage see ruumi tegemiseks kõrvale. Painutage keha ettepoole, toetudes samal ajal kahele käetoole, ja tõuske püsti. Seejärel liigutage oma keha selle koha poole, kus soovite istuda, jaotades samal ajal oma raskuse käelabade ja -varte vahel.

Kui suudate iseseisvalt püsti tõusta ja seista, võite ettepoole kallutada istet vahetada. Kui teil esineb sedasorti liikumisega probleeme, soovitage hõlpsa ja turvalise ümberistumise tagamiseks otsida abi saatjalt. Esiteks rakendage mõlemad pidurid sisse ja veenduge, et mõlemad roolid on suunatud ette. Pidage meeles, et te ei tohi end piduritele toetada. Haarake käetoe käepidemest kindlalt kinni ja toetage end püstitõusmiseks käsivartele (enne veenduge, et käetugi on kindlalt paigale lukustatud). Saatja saab teid ümberistumisel aidata. Paigutage end soovitud kohale võimalikult lähedale. Asendi muutmisel istuge nii taha kui võimalik, et vältida kruvide purunemist, istmepatjade kahjustamist või duši-potitooli ümberkukkumist. Seisupidurid tuleb aktiveerida. Pidureid ei tohi kasutada ümberistumisel toena. Te ei tohi kunagi istudes ega püsti tõustes end jalatugedele toetada.

### TREPID

Duši-potitooli trepist üles tõstmisel soovitame kasutada kahte inimest – ühte tooli ees ja teist taga –, kuna see toiming on keerukas ja riskantne.

Tagumine abistaja kallutab duši-tualetitooli tahapoole kuni tasakaalupunkti, kuni see on tasakaalus. Seejärel lükkavad nad tooli õrnalt esimese astme vastu ja haaravad tõstmiseks ettevalmistamiseks kindlalt lükkikäepidemetest. Samal ajal peab eesolev inimene hoidma kindlalt esiraami mõlemast küljest ja tõstma tooli ülespoole, üle astme. Kui eesolev inimene liigub järgmisele astmele, järgneb tagaolev inimene talle, korrates protsessi samm-sammult. Oluline! Ärge langetage dušikabiini tooli enne, kui eesolev inimene on viimase astmeni jõudnud. Tooli trepist alla kandmine toimub samamoodi nagu eelnevalt selgitatud, vastupidises järjekorras (joonis 12).



#### HOIATUS

Ärge haarake duši-potitooli üle jalatugede, sest see võib lahti tulla.

### KALDEST ÜLES/ALLA LIIKUMINE ABIGA

Vt (joonis 13–14).

### KÄETOE KASUTAMINE

Duši-potitool on varustatud ülespööratavate käetugedega. Külgsuunalise siirdumise korral tuleb käetugi üles pöörata. Duši-potitooli kasutamise ajal peavad käetoed jääma allalastud asendisse.



#### HOIATUS

Duši-tualetitooli ei tohi tõsta käetugedest, kuna see võib põhjustada seadme kahjustumise või vigastusi.

## PIDURDAMINE

Teie duši-tualeti ratastoolil (01-5209B) on mõlemale poole raami külge kinnitatud pidurid. Pärast tarnimist on pidurid reguleeritud piisava pidurdusjõu tagamiseks Pidurite rakendamiseks hoidke pidurihooba ja lükake seda ettepoole (joonis 7).

Maksimaalse ohutuse tagamiseks tuleb kasutada mõlemat pidurit samaaegselt.

Teie duši-potitoolil (01-5209A) on kõigile neljale rattale kinnitatud pidurid.



### HOIATUS

Õnnetuste oht. Valesti seadistatud või enam mittetöötavad turvaseadmed (nt pidurid) võivad põhjustada õnnetusi. Enne duši-tualetitooli kasutamist tuleb kontrollida, kas turvaseadmed töötavad, ja laske neid regulaarselt volitatud edasimüüjal kontrollida.

## JALATOE KINNITAMINE

Pärast tarnimist on jalatoed pakitud eraldi väikesesse pappkarpi. Nende paigaldamiseks võtke need pakendist välja Jalatugi tuleb paigaldada duši-tualetitooli esiossa. Jalatoe lisamiseks asetage jalatugi kahele raamil asuvale postile. Seejärel pöörake jalatuge sissepoole, kuni see lukustub (joonis 4).



**Ärge ajage vasakut ja paremat jalatuge sassi!**

Pärast paigaldamist peab plastist jalaplaat olema suunatud sissepoole. Pärast duši-tualetitoolilt lahkumist tuleb jalatugi kõrvale pöörata või eemaldada. Tõmmake plasthoob üles ja liigutage jalatuge väljapoole.

Jalatoe pikkust saab reguleerida vastavalt kasutaja individuaalsetele vajadustele. Jalatoe pikkuse reguleerimiseks keerake kruvi lahti (tööriist ei kuulu komplekti) ja tõmmake sisemist toru sisse- või väljapoole, olenevalt sellest, kas soovite pikkust suurendada või vähendada. Pärast jalatoe vajaliku pikkuse valimist tuleb kruvi tagasi sisse keerata (joonis 8).

## LIIGUTAMINE

Duši-tualetitooli saab käsitsi liigutada kasutaja või abistaja. Kasutaja saab seadet iseseisvalt liigutada tagarataste käsirataste abil (ainult versioon 01-5209B). Kasutaja saab tooli aeglustada, avaldades kätega käepidemetele survet. Tooli ei tohi kasutaja ise liigutada keskkondades, kus ta ei saa seda kiiresti ja mugavalt peatada. Kui saatja tooli liigutab, peab ta seda lükkama käepidemetest. Me ei soovita tooli kasutada eskalaatorites. Kasutage kallakutel madalal kiirusel. Ärge ületage ettenähtud maksimaalset kallakut. Seadet ei tohi kasutada eskalaatoritel. Kallakul ei tohi liikuda tagurpidi allamäge. Liikumisel hoidke jalad jalaplaatidel. Jalaplaatidel ei tohi seista. Säilitage alati õige tasakaal. Kasutajad ei tohi oma raskuskeset istumisalast välja viia.

**i** Isejuhtimisfunktsioon on saadaval ainult versioonil 01-5209B.

### HOIATUS

 Oludega mittesobiv liikumisviis võib põhjustada ohuolukorra. Märjal pinnasel, kruusal või ebatasasel maastikul esineb libisemisoht. Kohandage liikumiskiirus alati vastavalt oludele (ilm, teekate, kasutaja võimed jne).

### HOIATUS

 Vigastusohu. Kokkupõrke korral võivad vigastada saada kehaosad, mis ulatuvad duši-tualetitoolist väljapoole (nt jalad või käed). Vältida tuleb pidurdamata kokkupõrkeid.; ärge kunagi sõitke objektile otsapidi sisse; sõitke läbi kitsaste käikude ettevaatlikult.

### HOIATUS

 Kontrolli kaotamise oht. Suurel kiirusel võite kaotada kontrolli oma tooli üle ja ümber kukkuda. Üldiselt vältige kokkupõrkeid. Kallakul ei tohi järsult pöörata.

### HOIATUS

 Õnnetuste oht. Õigeks ja ohutuks kasutamiseks soovitame tooli kasutamisel järgida ohutusjuhiseid. See tool on loodud tagama stabiilsuse istudes. Iga toolil tehtav liigutus mõjutab raskuskeskme asukohta, mis võib põhjustada tooli ümbermineku. Ohutuse suurendamiseks võib kasutada turvavööd.

## RATASTOOLI SAAMINE JA SEALT ÄRASAAMINE

Soovitatakse konsulteerida tervishoiutöötajaga, et saada nõu tooli saamise ja sealt tõusmise kohta. Ratastooli minekul tuleb seisupidur alati peale tõmmata. Tooli pidurid ja seisupidurid ei sobi tooli aeglustamiseks.

## HOOLDUS

Ohutu ja usaldusväärse töö tagamiseks tehke regulaarselt läbi järgmised kontrollid ja hooldused või laske need teha mõnel teisel isikul. Kasutaja või pädev isik peab regulaarselt kontrollima järgmisi komponente. Seadet on soovitatav lasta vähemalt kord aastas hooldada volitatud edasimüüjal, kus need osad tuleb vajaduse korral parandada, välja vahetada, neid reguleerida ja/või õlitada. Altpoolt leiate soovitatud hooldusgraafiku.

	Enne kasutust	Kord nädalas	Kord kuus	Kord aastas
Kontrollida rattaid		X		
Kontrollida, kas tagarattad on õigesti paigaldatud		X		
Visuaalne kontroll		X		
Kontrollige raami rataste pidureid ja peapidureid (01-5209B)	X		X	
Laske duši-potitoole kontrollida volitatud edasimüüjal				X



### HOIATUS

Duši-tualetitoole remonti, puhastamist või reguleerimist tohib teha volitatud hoolduspersonal ajal, mil toodet ei kasutata.

## PUHASTAMINE JA DESINFITSEERIMINE

Raami ja plastosade puhastamiseks tuleb kasutada niisket lappi. Tugevama mustuse eemaldamiseks on võimalik kasutada ka õrnatoimelist pesuvahendit. Rattaid saab puhastada märja sünteetilisest kiust harjaga (traatharja kasutamine ei ole lubatud). Istme- ja seljatoepadjad on pestavad. Kasutage õrnatoimelist pesuvahendit. Kasutada tuleb tavalist mitteagressiivset desinfektsioonivahendit.. Kui te pole kindel, kas teie kasutatav seade sobib desinfitseerimiseks, võtke ühendust kohaliku edasimüüjaga.

**i** Liiv ja merevesi võivad laagreid kahjustada ning terasosad võivad pinna kriimustamise või kahjustamise korral roostetada. Kokkupuude liiva ja mereveega tohib olla vaid lühiajaline ning dušisüsteem tuleb pärast iga kasutuskorda põhjalikult puhastada.

**i** Duši-tualetitoole võib desinfitseerida pihustamise või pühkimise teel heakskiidetud desinfektsioonivahenditega. Pihustage sellele pehmet puhastus- ja desinfitseerimisvahendit ning järgige tootja antud juhiseid.

## HOIUNDAMINE

Seadet tuleb hoida kuivas keskkonnas, kaitstuna otsese päikesevalguse eest. Seda tuleb alati hoida puhta ja tolmuvabana.



### HOIATUS

Toodet ei tohi pidevalt hoida temperatuuril üle +40 °C. Vastasel juhul võivad raam ja materjalid üle kuumeneda, mis omakorda võib põhjustada põletusi või materiaalseid kahju.



### HOIATUS

Ärge kunagi paigutage toote peale ega hoidke selle peal muid esemeid.

Pärast pikaajalist (üle 3 kuu) hoiustamist tuleb toode enne kasutamist üle vaadata (vt peatükki „HOOLDUS“).

## KESKKONNATINGIMUSED

Hoidke toodet järgmistel tingimustel:  
Temperatuuripiirang -20° C kuni +40° C;  
Suhteline õhuniiskus 20% kuni 75%;  
Atmosfäärirõhk 800 hPa kuni 1060 hPa.

## KORDUSKASUTAMINE

Toode sobib korduskasutamiseks. Vaja on teha järgmised toimingud:  
Puhastamine ja desinfitseerimine (vt peatükki „PUHASTAMINE JA DESINFITSERIMINE“); Inspektsioon (vt peatükki „HOOLDAMINE“)

Toodet tuleb kohandada uue kasutaja jaoks vastavalt hooldusdokumentidele.

## KÕRVALDAMINE

Olge keskkonnateadlik ja kõrvaldage toode nõuetekohaselt. Kasutusest kõrvaldamine toimub vastavalt riiklikele ja kohalikele eeskirjadele.

Toote nõuetekohaseks ümbertöötlemiseks võtke ühendust kohaliku kogukonna, jäätmekäitlusettevõtte või meie teenindusosakonnaga.

**SPETSIFIKATSIOON**

Mudel	AKVA	
	01-5209A	01-5209B
VIIDE	01-5209A	01-5209B
Üldpikkus (cm)	89.5	100
Üldlaius (cm)	60	60
Üldkõrgus (cm)	95	95
Istme laius (cm)	46	46
Istme sügavus (cm)	42	42
Istme kõrgus (cm)	53	53
Jalaplaadi pikkus (cm)	17	17
Jalaplaadi laius (cm)	15	15
Jalatoe pikkus (cm)	30 - 42	30 - 42
Jalatoe vahekaugus (cm)	40	40
Käetoe pikkus (cm)	22.5	22.5
Käetoega laius (cm)	5	5
Esiratta suurus (cm)	12.5	12.5
Tagaratta suurus (cm)	12.5	61
Kaal (kg)	13	17.5
Maksimaalne ohutu koormus (kg)	120	120

## JUHTUMID

Igasugusest seadmega seotud tõsisest juhtumist tuleb teatada tootjale ja selle liikmesriigi pädevale asutusele, kus kasutaja ja/või patsient asub.



### KONTAKTID:

**Tootja:** UAB „Kasko Group“ (registreeritud kaubamärk Kid-Man®)

**Address:** A.Vivulskio 12D, Vilnius, LT-03221, Leedu

**Telefon:** +370 5 265 0000

**E-post:** [info@kid-man.com](mailto:info@kid-man.com)

**Koduleht:** [www.kid-man.com](http://www.kid-man.com)

**GARANTINIS TALONAS / GARANTIJAS TALONS / GARANTIICAART**

<b>Gaminio pavadinimas Preces nosaukums Toote nimi</b>	<b>Modelis, REF Modelis, REF Mudel, VIIDE</b>	<b>Pirkimo data (įrašyti) Pirkuma datums (ierakstīt) Ostukuupāev (sisesta)</b>	<b>Garantinis laikotarpis Garantijas laiks Garantiaeg</b>
<b>LT</b> Dušo–tualetu kėdė <b>LV</b> Dušas-tualetes krēsls <b>EE</b> Duši-potitool	<input type="checkbox"/> AKVA, 01-5209A  <input type="checkbox"/> AKVA, 01-5209B		<b>24</b> mēnesiai mēneši kuud

Published by UAB Kasko Group | Kid-Man®

A. Vivulskio g. 12D, 03221 Vilnius, Lithuania  
Tel. +370 5 265 0000 | www.kid-man.com | info@kid-man.com

Data 2019-03-18 | Datums 2019-03-18 | Kuupāev 18.03.2019

Paskutinio atnaujinimo data 2026-01-05

Pēdējās atjaunināšanas datums 2026-01-05

Viimase versiooni kuupāev 05.01.2026

The quality management system of Kasko Group,  
UAB meets the standards ISO 9001 and ISO 14001Unikalūs priemonės identifikatorius (UDI) / serijos numeris (SN):  
SN | UDI (Ierīces unikālais identifikators) vieta  
SN | UDI (Seadme kordumatu identifitseerimistunnus) kohtJūsų pardavėjas  
Jūsu izplatītājs  
Teie edasimūūja