

# AKVA

01-5209A, 01-5209B

WÓZEK TOALETOWO-PRYSZNICOWY  
WÓZEK INWALIDZKI TOALETOWO-PRYSZNICOWY  
SPRCHOVÁ – KOMODOVÁ ŽIDLE,  
SPRCHOVÝ – KOMODOVÝ INVALIDNÍ VOZÍK  
SPRCHOVÁ-TOALETNÁ STOLIČKA  
SPRCHOVÁ-TOALETNÁ STOLIČKA  
TUŠIRNO-TOALETNI VOZIČEK,  
TUŠIRNO-TOALETNI INVALIDSKI VOZIČEK

01-5209A

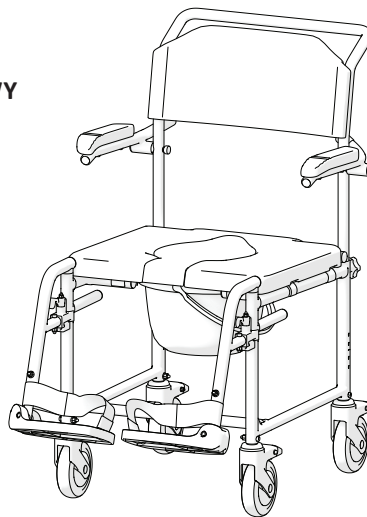

01-5209B

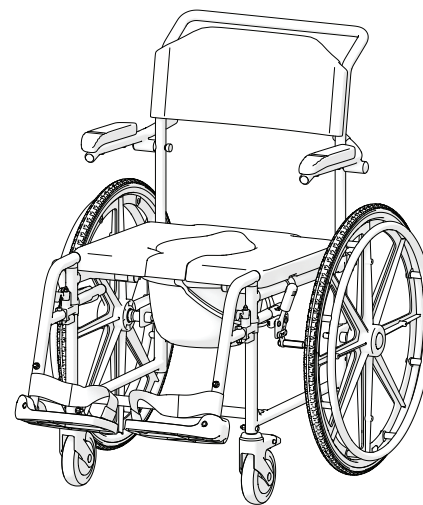

PL

CZ

SK

SL

**i**

- PL Instrukcja obsługi
- CZ Návod k použití
- SK Návod na použitie
- SL Navodila za uporabo



- PL Niniejszą instrukcję obsługi POWINIEN otrzymać użytkownik produktu. PRZED ROZPOCZĘCIEM korzystania z tego produktu należy przeczytać niniejszą instrukcję obsługi i zachować ją do wglądu w przyszłości
- CZ Tento návod k použití MUSÍ být vydán uživateli produktu. NEZ tento produkt použijete, MUSÍTE si přečíst tento návod k použití a uschovat si jej pro budoucí potřebu.
- SK Tento návod sa MUSÍ odovzdať používateľovi výrobu. PRED použitím si pozorne prečítajte tento návod na použitie a uschovajte ho pre prípad potreby v budúcnosti.
- SL Ta navodila za uporabo je TREBA izročiti uporabniku pripomočka. PRED uporabo tega izdelka je TREBA skrbno prebrati ta navodila za uporabo in jih shraniti za morebitno prihodnjo uporabo.

Rysunek 1 / Obrázek 1 / Obrázok č. 1 / Slika 1

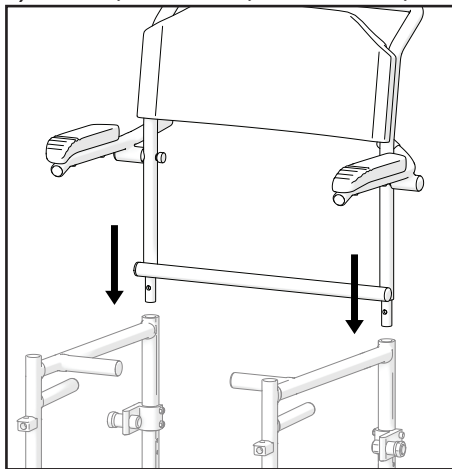

Rysunek 2 / Obrázek 2 / Obrázok č. 2 / Slika 2

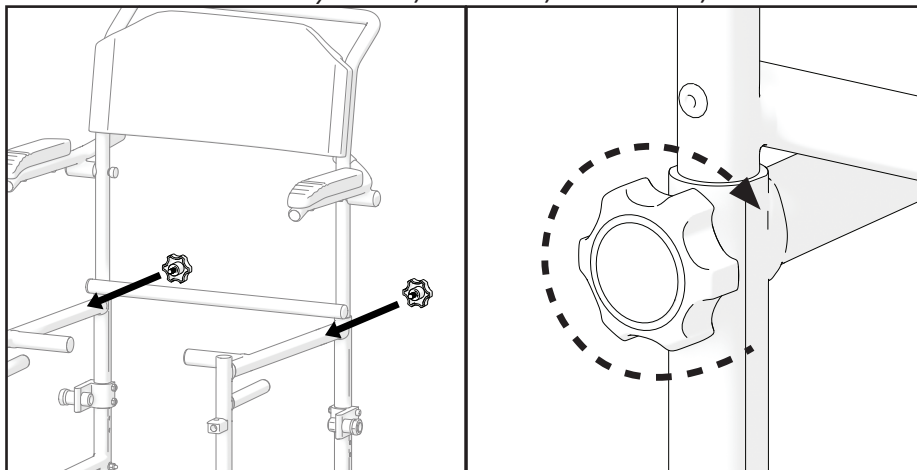

*Rysunek 3 / Obrázek 3 / Obrázok č. 3 / Slika 3*

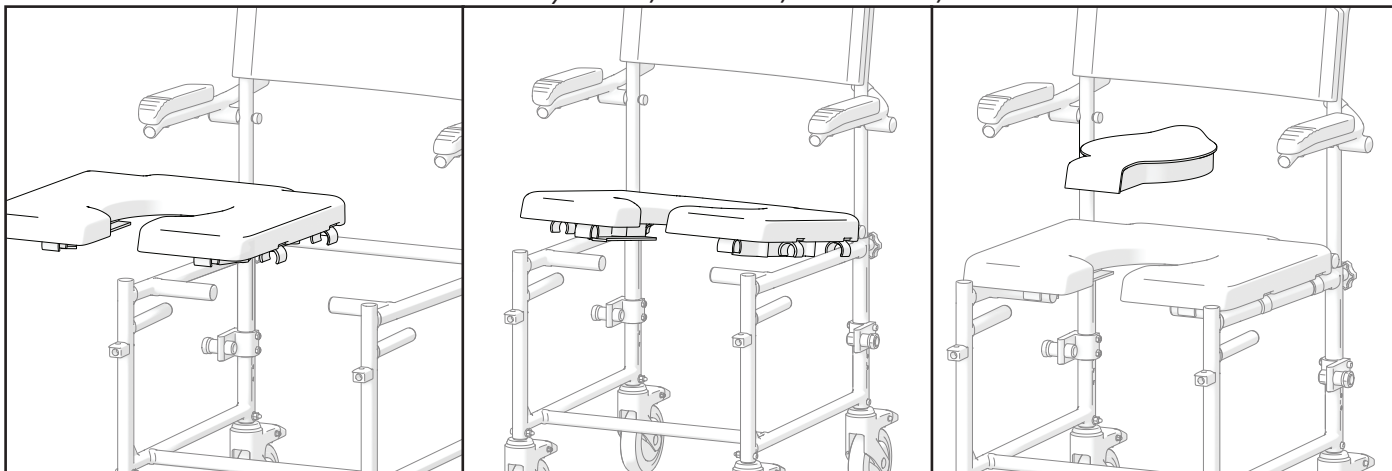

Rysunek 4 / Obrázek 4 / Obrázok č. 4 / Slika 4

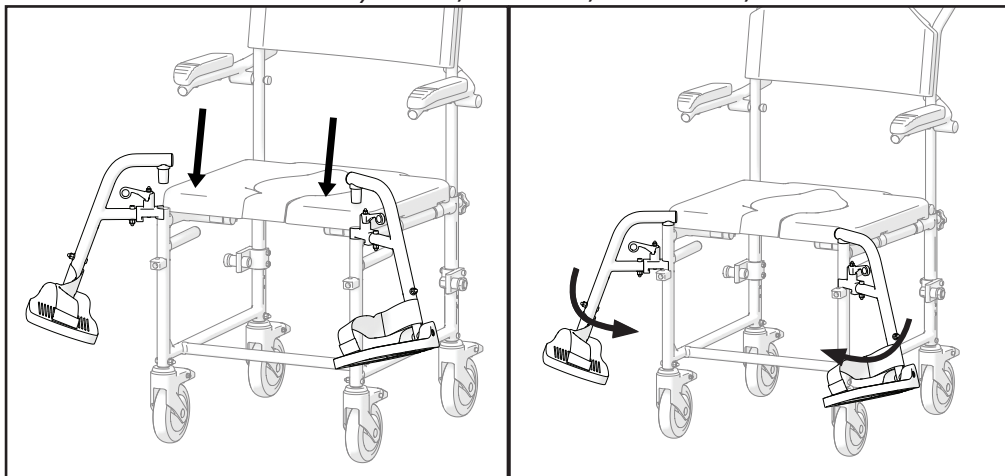

Rysunek 5 / Obrázek 5 /  
Obrázok č. 5 / Slika 5

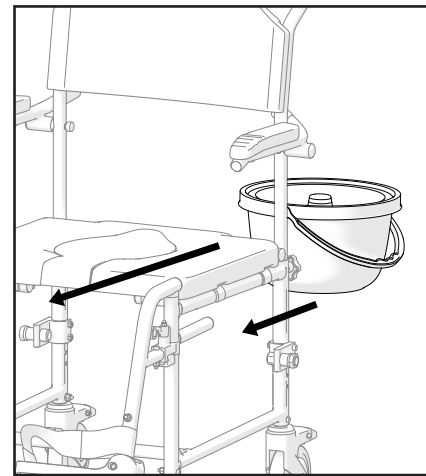

Rysunek 6 / Obrázek 6 / Obrázok č. 6 / Slika 6

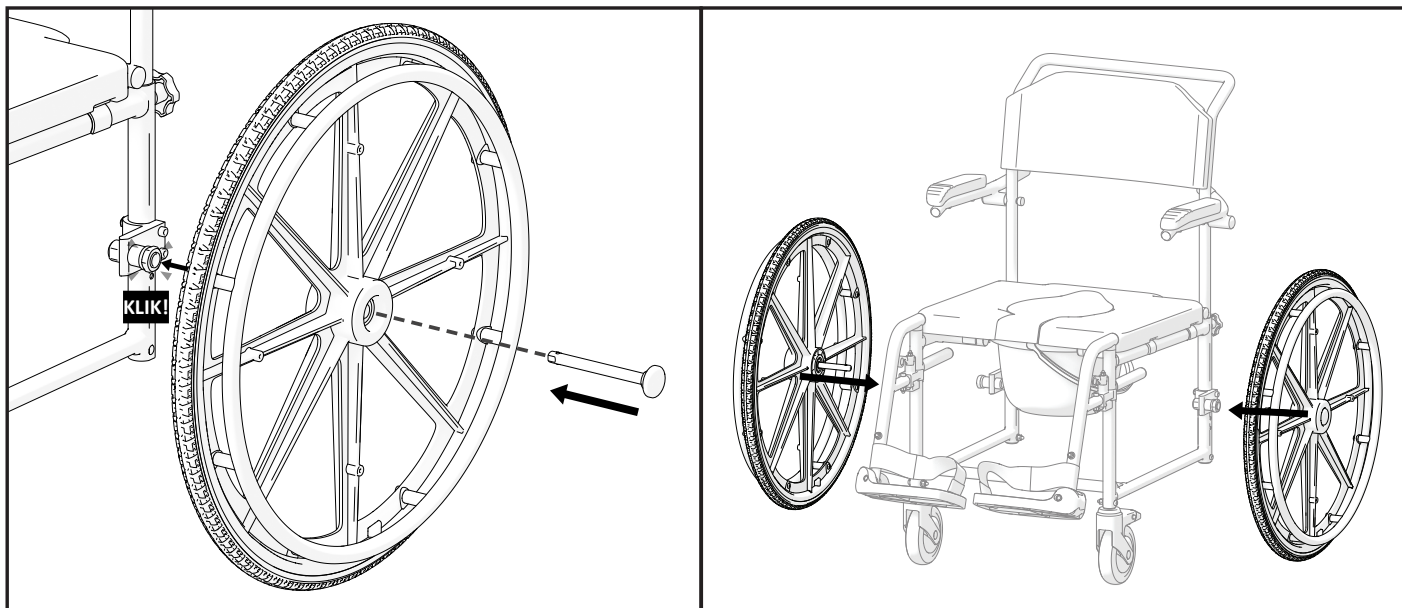

Rysunek 7 / Obrázek 7 / Obrázok č. 7 / Slika 7

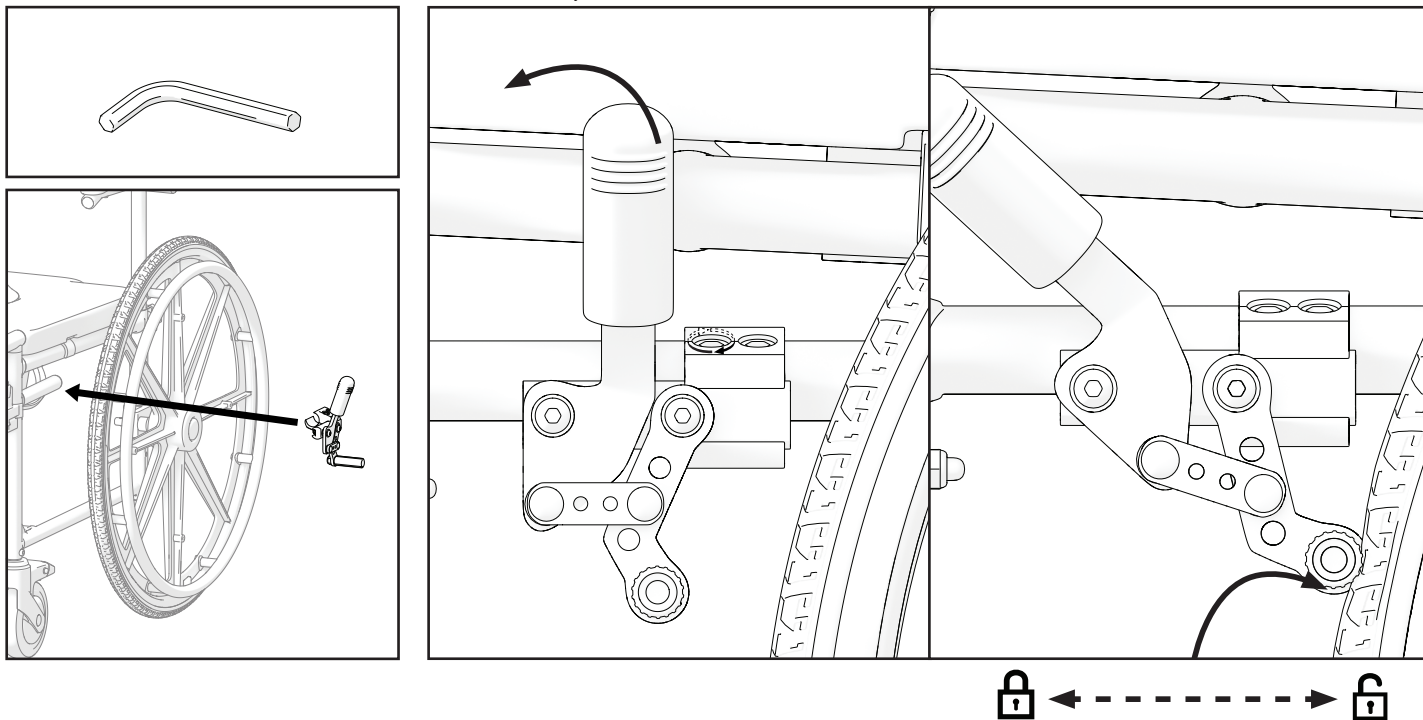

Rysunek 8 / Obrázek 8 / Obrázok č. 8 / Slika 8

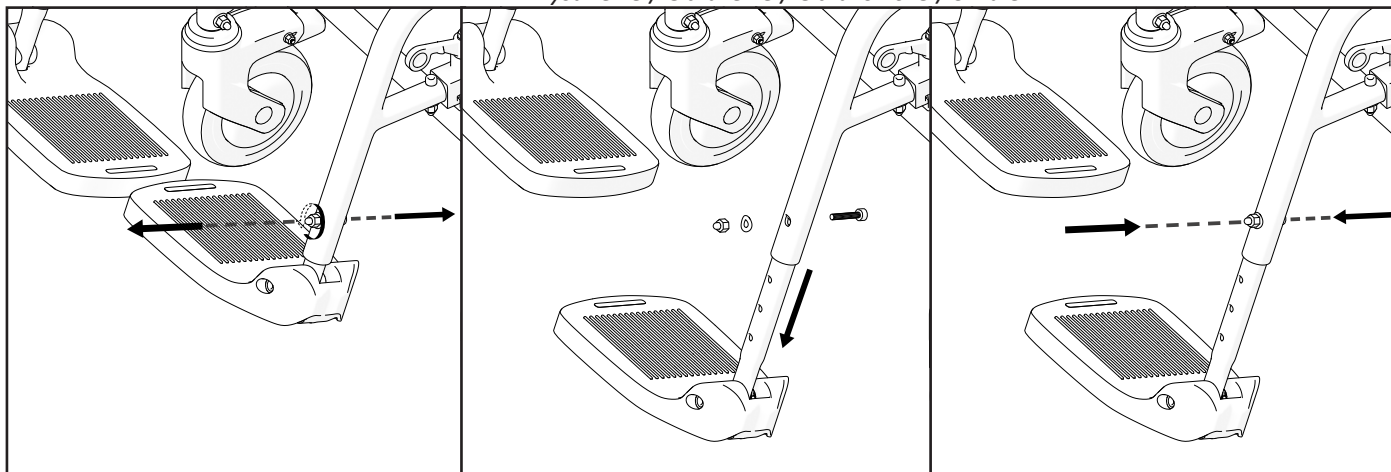

Rysunek 9 / Obrázek 9 / Obrázok č. 9 / Slika 9

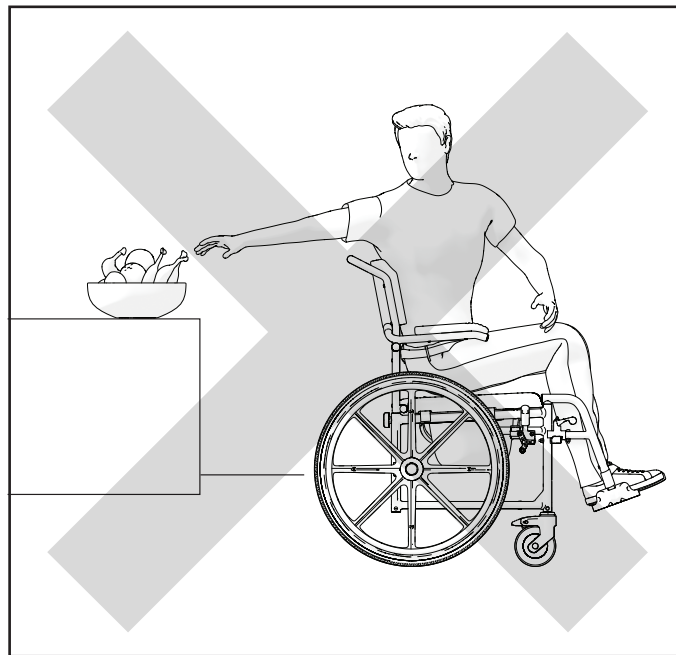
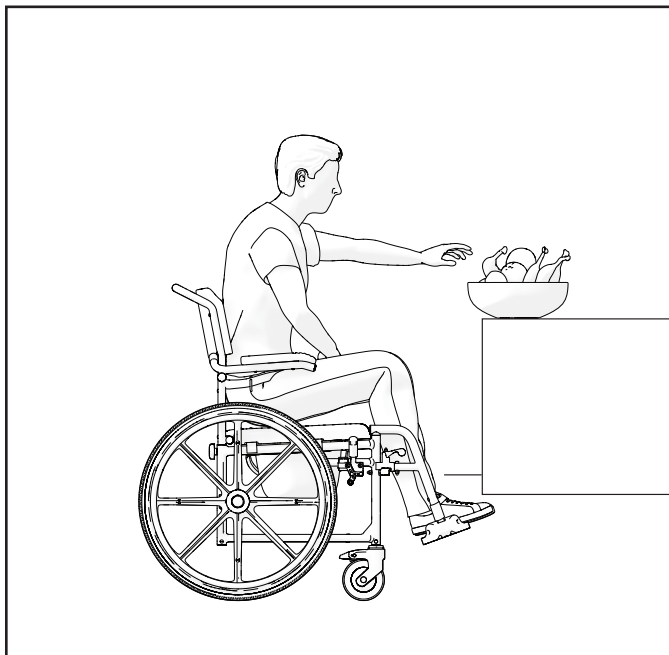

Rysunek 10 / Obrázek 10 / Obrázok č. 10 / Slika 10

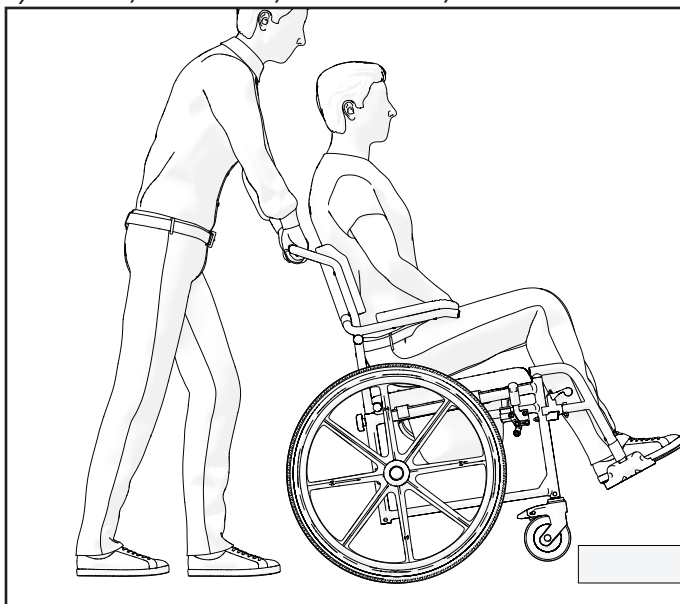

Rysunek 11 / Obrázek 11 / Obrázok č. 11 / Slika 11

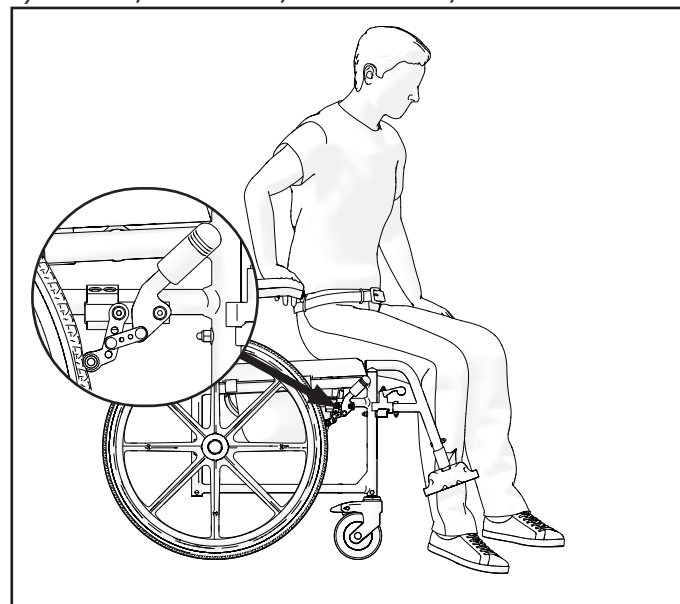

*Rysunek 12 / Obrázek 12 / Obrázok č. 12 / Slika 12*

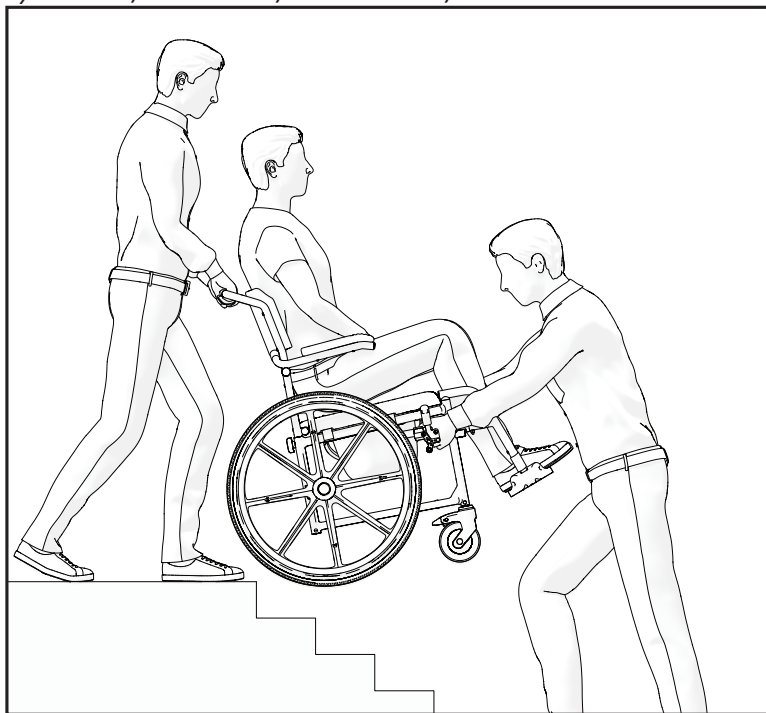

Rysunek 13 / Obrázek 13 / Obrázok č. 13 / Slika 13

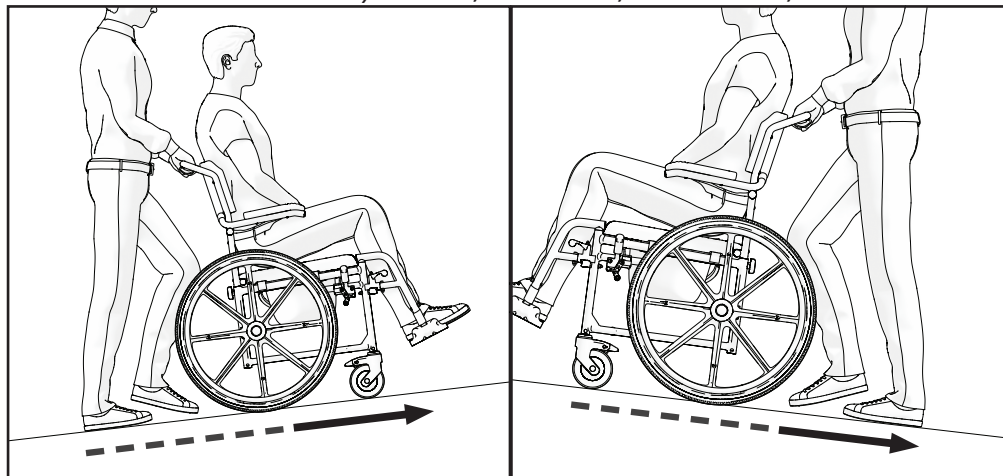

Rysunek 14 / Obrázek 14 /  
Obrázok č. 14 / Slika 14

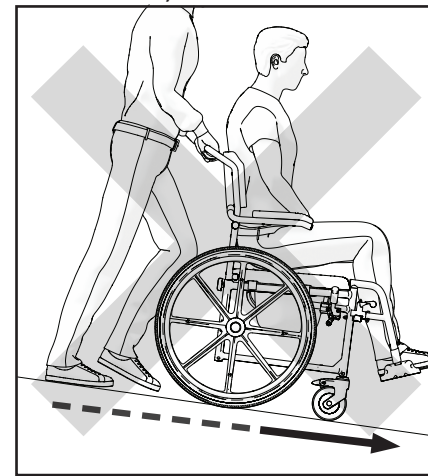

**PL**
**SYMBOLE**

**W niniejszej instrukcji obsługi ostrzeżenia są oznaczone symbolami. Oznaczenia ostrzegawcze posiadają nagłówek wskazujący stopień zagrożenia lub podstawowe informacje.**

**i** Zawiera podstawowe informacje, zalecenia i wskazówki dotyczące wydajnego, bezproblemowego użytkowania.

 **OSTRZEŻENIE/UWAGA** – aby wskazać, że podczas obsługi urządzenia konieczne jest zachowanie ostrożności. Aby wskazać, że w danej sytuacji wymagana jest uwaga osoby obsługującej lub wykonanie czynności w celu uniknięcia niepożądanych konsekwencji.









 **UWAGA!** Ten znak jest używany przy bardzo ważnych częściach związanych z Twoim bezpieczeństwem. Należy zapoznać się z instrukcją obsługi.

**INFORMACJE DOTYCZĄCE BEZPIECZEŃSTWA**

 **OSTRZEŻENIE**  
Każde inne lub niewłaściwe użycie może prowadzić do niebezpiecznych sytuacji.

 **OSTRZEŻENIE**  
**Ryzyko związane ze stylem jazdy nieodpowiednim do warunków.** Istnieje ryzyko poślizgu na mokrej nawierzchni, żwirze lub nierównym terenie. Zawsze dostosuj prędkość i styl jazdy do warunków (pogoda, nawierzchnia, indywidualne umiejętności itp.).

 **OSTRZEŻENIE**  
**Ryzyko zranienia.** Podczas zderzenia możesz doznać obrażeń części ciała wystających poza wózek toaletowo-prysznicowy (np. stóp lub dłoni). Unikać zderzeń bez hamulca; Nigdy nie wjeżdżaj w obiekt czołowo; Ostrożnie przejeżdżaj przez wąskie przejścia.

-  **OSTRZEŻENIE**  
**Ryzyko wynikające z utraty kontroli nad wózkiem toaletowo-prysznicowym.** Przy dużej prędkości możesz stracić kontrolę nad wózkiem i doprowadzić do jego przewrócenia. Unikaj kolizji. Nie cofaj po powierzchni pochyłej.
-  **OSTRZEŻENIE**  
**Ryzyko poparzenia.** Wózek toaletowo-prysznicowy nie może być trwale narażony na działanie temperatur przekraczających +40°C. W przeciwnym razie rama oraz siedzisko, oparcie i podłokietniki mogą się nagrzać, co może spowodować poparzenia.
-  **UWAGA**  
**Ryzyko przytrzaśnięcia palców.** Zawsze istnieje ryzyko przytrzaśnięcia np. palców lub ramion w ruchomych częściach wózka toaletowo-prysznicowego.
-  **OSTRZEŻENIE**  
**Ryzyko wypadku.** Nieprawidłowo ustawione lub niesprawne urządzenia zabezpieczające (np. hamulce) mogą być przyczyną wypadków. Przed użyciem wózka toaletowo-prysznicowego zawsze sprawdzaj, czy urządzenia zabezpieczające działają prawidłowo, oraz regularnie zlecaj ich kontrolę autoryzowanemu dystrybutorowi.
-  **OSTRZEŻENIE**  
**Ryzyko wypadku.** W celu prawidłowego i bezpiecznego użytkowania zalecamy przestrzeganie instrukcji bezpieczeństwa podczas korzystania z wózka toaletowo-prysznicowego. Wózek toaletowo-prysznicowy AKVA został zaprojektowany w celu zapewnienia stabilności w pozycji siedzącej. Każdy ruch wykonywany na wózku toaletowo-prysznicowym wpływa na położenie środka ciężkości, co może spowodować jego przechylenie lub przewrócenie.
-  **OSTRZEŻENIE**  
**Ryzyko zadławienia.** Dzieci w wieku poniżej pięciu lat należy chronić przed łatwym dostępem do wózka toaletowo-prysznicowego AKVA. Ze względu na małe elementy użyte do budowy wózka - dzieci mogą je połknąć lub zakrztusić się nimi.
-  **UWAGA**  
Wózek toaletowo-prysznicowy jest przeznaczony wyłącznie do użytkowania przez jedną osobę jednocześnie.
-  **UWAGA**  
**Podczas przemieszczania się trzymaj stopy na podnóżkach.** Nie stawać na podnóżkach. Zawsze utrzymuj prawidłową równowagę. Użytkownik nie powinien przesuwania środka ciężkości poza obszar siedziska.

**UWAGA**

Zalecamy skonsultowanie się z personelem medycznym w celu uzyskania porady dotyczącej bezpiecznego przesiadania się na wózek toaletowo-prysznicowy i z niego. Podczas przesiadania się należy zawsze zaciągnąć hamulec postojowy. Hamulce nie są przeznaczone do spowalniania wózka.

**UWAGA**

Uważaj na zagrożenia w swoim otoczeniu, takie jak wąskie drzwi, stopnie schodów, sprzęt gospodarstwa domowego, zabawki itp. Nie sięgaj po przedmioty dalej, niż na odległość wyciągniętej ręki.

**OSTRZEŻENIE**

**Ryzyko wypadku.** Nigdy nie pozostawiaj nieużywanego wózka toaletowo-prysznicowego AKVA na pochyłości ani w miejscu, w którym mógłby spowodować obrażenia u osób znajdujących się w pobliżu lub uszkodzenie otaczających przedmiotów.

**OSTRZEŻENIE**

Konstrukcja wózka toaletowo-prysznicowego AKVA może się nieznacznie różnić od modelu opisanego w niniejszej instrukcji ze względu na ciągły rozwój produktu.

**OSTRZEŻENIE**

Nie wolno podnosić wózka toaletowo-prysznicowego AKVA za demontowalne części. Podnoszenie za elementy demontowalne może prowadzić do obrażeń użytkownika lub uszkodzenia wózka toaletowo-prysznicowego AKVA.

**OSTRZEŻENIE**

**Nie próbuj przejeżdżać przez krawężniki ani przeszkody.** Może to spowodować przechylenie się wózka toaletowo-prysznicowego AKVA, prowadząc do obrażeń ciała lub uszkodzenia produktu.

**OSTRZEŻENIE**

Wszelkie czynności serwisowe, czyszczenie i regulacje należy wykonywać wyłącznie wtedy, gdy wózek toaletowo-prysznicowy AKVA nie jest używany.

**OSTRZEŻENIE**

Nie wolno przekraczać maksymalnego dopuszczalnego obciążenia wózka toaletowo-prysznicowego AKVA.

## OGÓLNE

### WPROWADZENIE

Niniejsza instrukcja obsługi zawiera ważne informacje dotyczące obchodzenia się z produktem. W celu zapewnienia bezpieczeństwa podczas użytkowania produktu należy dokładnie zapoznać się z instrukcją użytkowania i stosować się do wskazówek dotyczących bezpieczeństwa.

### PRZEDMOWA

Dziękujemy za zaufanie okazanie firmie Kid-Man®. Każdy produkt jest fabrycznie sprawdzany i w idealnym stanie. Życzymy powodzenia i mamy nadzieję, że produkt UAB Kasko Group | Kid-Man® będzie miał pozytywny wpływ na Państwa codzienne życie.

### GWARANCJA

Udzielamy gwarancji na okres 24 miesięcy od daty zakupu. Wszelkie nieautoryzowane modyfikacje przeprowadzone bez zgody producenta powodują wygaśnięcie odpowiedzialności producenta. Obejmuje to przekraczanie maksymalnych obciążeń użytkowania i używanie produktu w niewłaściwy sposób. Gwarancja jest ważna wyłącznie przy właściwie wypełnionej karcie gwarancyjnej. UAB Kasko Group | Kid-Man® (zwany dalej Producentem) po otrzymaniu reklamowanego towaru od kupującego w ciągu 4 tygodni podejmuje decyzję o rozpatrzeniu reklamacji w ramach gwarancji. Jeśli problem nie jest objęty gwarancją, a klient wyrazi na to zgodę, Producent, jeśli to możliwe, naprawi produkt. Wszelkie koszty, w tym koszty transportu, ponosi klient. Naprawa gwarancyjna nie powoduje przedłużenia okresu gwarancji.

### OGRANICZENIE ODPOWIEDZIALNOŚCI

Producent nie ponosi odpowiedzialności za szkody powstałe w wyniku:

- użytkowania niezgodnego z Instrukcją;
- nieprawidłowego użytkowania;
- naturalnego zużycia;
- nieprawidłowego montażu lub kalibracji przez nabywcę lub modyfikacje techniczne osób trzecich;
- używania niezatwierdzonych dodatków innych firm zamiast dodatków zatwierdzonych przez Producenta;
- nieautoryzowanych modyfikacji i/lub użycia nieodpowiednich części zamiennych;

### NORMY I PRZEPISY

Wózki toaletowo-prysznicowe AKVA spełniają wymagania następujących przepisów:

a) ROZPORZĄDZENIA (UE) 2017/745 PARLAMENTU EUROPEJSKIEGO I RADY z dnia 5 kwietnia 2017 r. w sprawie wyrobów medycznych zmieniającego dyrektywę 2001/83/WE, rozporządzenia (WE) nr 178/2002 oraz rozporządzenia (WE) nr 1223/2009 oraz uchylającego dyrektywy Rady 90/385/EWG i 93/42/EWG.

### OKRES EKSPLOATACJI

Przewidywany okres użytkowania wynosi 5 (pięć) lat, przy założeniu, że produkt jest używany codziennie i zgodnie z zasadami bezpieczeństwa, instrukcjami dotyczącymi konserwacji i użytkowania określonymi w niniejszej instrukcji obsługi.

Po tym czasie urządzenie musi zostać poddane utylizacji. Nie należy wyrzucać produktu razem z odpadami komunalnymi (patrz rozdział „UTYLIZACJA”).

### INFORMACJE O PRODUCENCIE

**Producent:** UAB „Kasko Group” (zarejestrowany znak towarowy Kid-Man®)

**Adres:** A. Vivulskio 12D, Wilno, LT-03221, Litwa

**Telefon:** +370 5 265 0000

**E-mail:** info@kid-man.com

**Strona internetowa:** www.kid-man.com

### INFORMACJE O PRODUKCIE

**Produkt:** Wózek toaletowo-prysznicowy

**Model:** AKVA

**REF.:** 01-5209B; 01-5209A



#### OSTRZEŻENIE

Ryzyko wypadku i poważnych obrażeń. Wózek toaletowo-prysznicowy nie jest przeznaczony do użytku w pojazdach mechanicznych.

## PRZEZNACZENIE I WSKAZANIA

Wózek toaletowo-prysznicowy jest przeznaczony do transportu osób z trwałymi lub czasowymi ograniczeniami sprawności ruchowej.

Wózki toaletowo-prysznicowe mogą być użytkowane samodzielnie lub z pomocą opiekuna.

Wersja 01-5209B jest wyposażona w obręcze napędowe. Istnieją trzy sposoby użytkowania: jako wózek transportowy, wózek toaletowy lub wózek prysznicowy. Dzięki zastosowaniu materiałów odpornych na korozję wózek nadaje się do użytku w pomieszczeniach prysznicowych. Wózek jest przeznaczony wyłącznie do użytku wewnątrz pomieszczeń.

## PRZECIWWSKAZANIA

Nie są znane przeciwwskazania do stosowania wózka toaletowo-prysznicowego AKVA zgodnie z jego przeznaczeniem.

## WSKAZANI UŻYTKOWNICY

Wózek toaletowo-prysznicowy jest przeznaczony do zapewnienia mobilności osobom w wieku od 15 lat (młodzieży i dorosłym) o maksymalnej masie ciała 120 kg.



### **OSTRZEŻENIE**

Ryzyko wypadku. Zabrania się przekraczania maksymalnego dopuszczalnego obciążenia wózka toaletowo-prysznicowego.

Urządzenie jest przeznaczone do zapewnienia mobilności osobom pozostającym w pozycji siedzącej wyłącznie przy asyście drugiej osoby.



### **UWAGA**

Wózek toaletowo-prysznicowy jest przystosowany do użytkowania przez wielu użytkowników kolejno. W tym celu wózek należy najpierw dokładnie wyczyścić i zdezynfekować. Następnie wszystkie części wózka toaletowo-prysznicowego muszą zostać sprawdzone przez autoryzowany serwis pod kątem ogólnego stanu technicznego i zużycia oraz w razie potrzeby naprawione.

**ETYKIETA PRODUKTU**

Etykieta identyfikacyjna jest przymocowana do ramy produktu (patrz rysunek).

1. Produkt
2. Wzór
3. Rozmiar (szerokość siedziska w mm)
4. Maksymalne obciążenie
5. Producent / dane kontaktowe
6. Data produkcji
7. Kod UDI (unikalny identyfikator wyrobu) / SN (numer seryjny)
8. Znak CE
9. Należy zapoznać się z instrukcją użytkowania

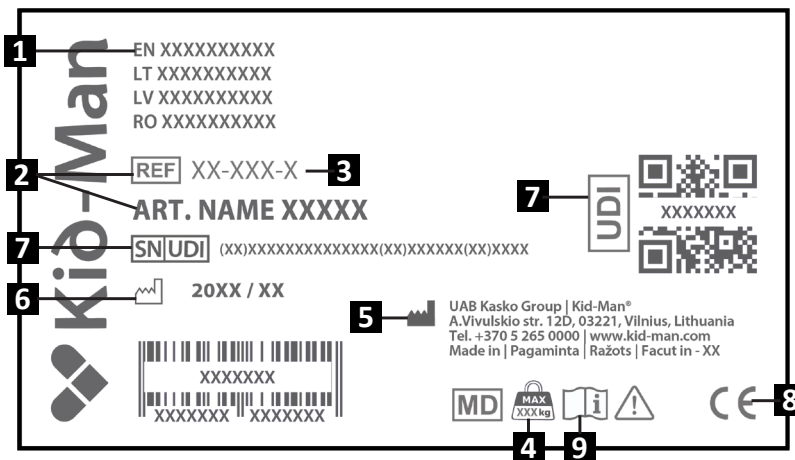
**ZAWARTOŚĆ OPAKOWANIA**

Wózki toaletowo-prysznicowe AKVA są dostarczane w opakowaniu kartonowym i są gotowe do montażu. Jeśli to możliwe, po rozpakowaniu należy zachować opakowanie, ponieważ może być potrzebne później do przechowywania lub zwrotu produktu. Po otrzymaniu przesyłki należy sprawdzić, czy nie uległa ona uszkodzeniu w transporcie.

**i** W przypadku stwierdzenia uszkodzeń należy niezwłocznie powiadomić przewoźnika.

**i** Należy sprawdzić zawartość opakowania, a w przypadku braku któregokolwiek z wymienionych poniżej elementów skontaktować się z lokalnym sprzedawcą.

## AKVA | 01-5209A

### Zawartość opakowania:

1. 1 × podłokietnik, oparcie i uchwyt do pchania
2. 1 × rama z przednimi i tylnymi kółkami
3. 1 × pokrętło regulacyjne
4. 1 × pojemnik z pokrywą
5. 1 × pokrywa siedziska
6. 1 × siedzisko
7. 2 × podnóżek
8. Instrukcja obsługi

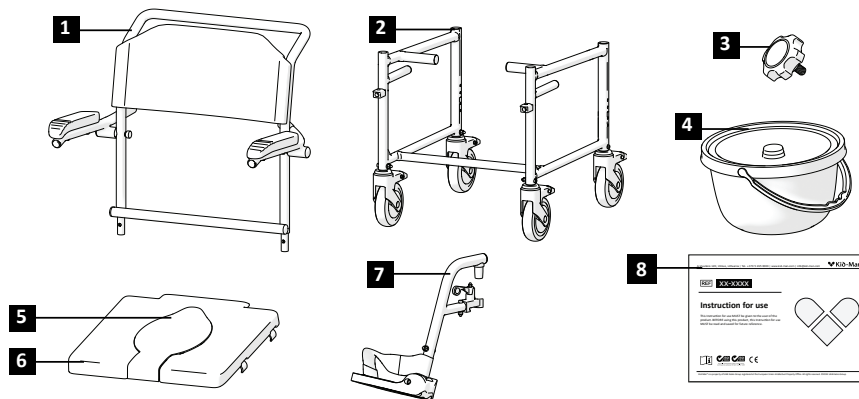

## AKVA | 01-5209B

### Zawartość opakowania:

1. 1 × podłokietniki, oparcie i uchwyt do pchania
2. 1 × rama z przednimi kółkami
3. 1 × pokrętło regulacyjne
4. 1 × pojemnik z pokrywą
5. 2 × osie szybkozamykające
6. 1 × pokrywa siedziska
7. 1 × siedzisko
8. 2 × podnóżek
9. 2 × tylne koła
10. 2 × układy hamulcowe
11. 1 × klucz
12. Instrukcja obsługi

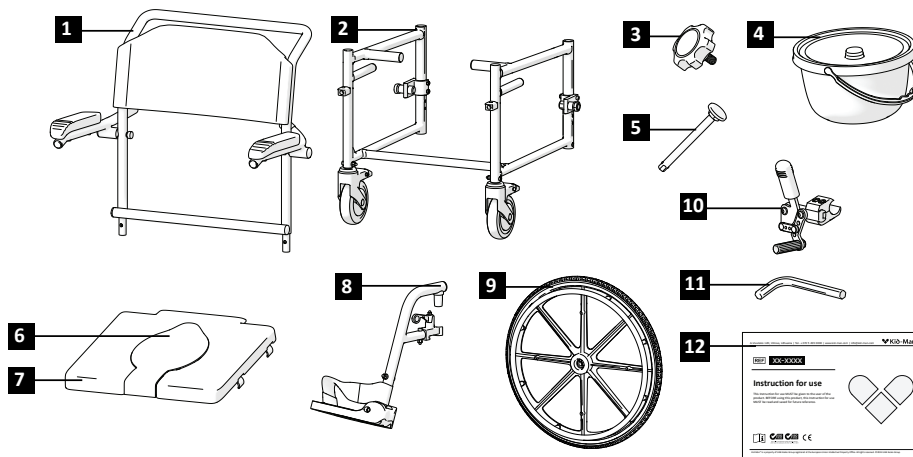

**CZĘŚCI I FUNKCJE**
**Przegląd AKVA | 01-5209A**

- |                   |  |
|-------------------|--|
| 1. Oparcie        | 6. Hamulec kółka                           |
| 2. Kółko przednie | 7. Uchwyt do pchania dla osoby asystującej |
| 3. Podłokietnik   | 8. Siedzisko                               |
| 4. Podnóżek       |  |
| 5. Tylne kółko    |  |

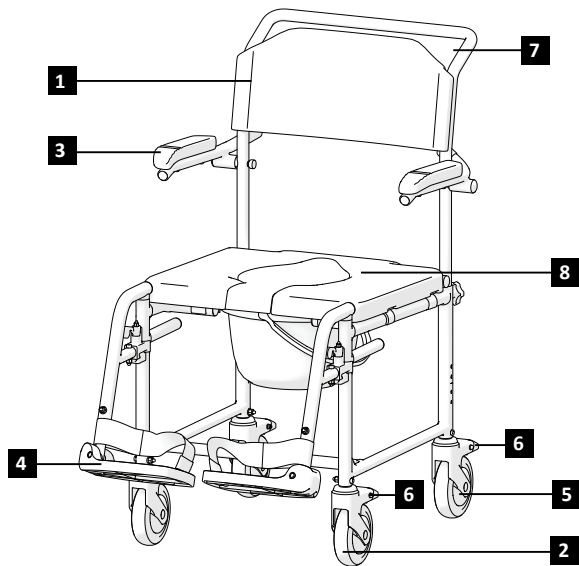
**Przegląd AKVA | 01-5209B**

- |                   |  |
|-------------------|--|
| 1. Oparcie        | 6. Dźwignia hamulca                        |
| 2. Kółko przednie | 7. Hamulec kółka                           |
| 3. Podłokietnik   | 8. Uchwyt do pchania dla osoby asystującej |
| 4. Podnóżek       | 9. Siedzisko                               |
| 5. Tylne koła     |  |

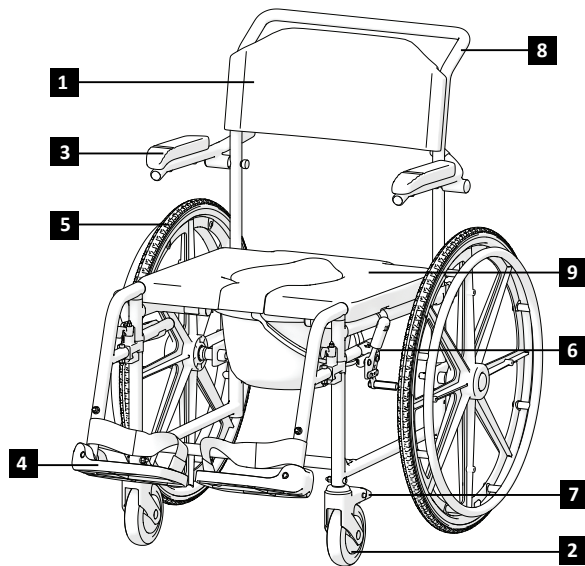

Konstrukcja wózka toaletowo-prysznicowego może się nieznacznie różnić od opisanego w niniejszej instrukcji ze względu na ciągły rozwój produktu.

## MONTAŻ WÓZKA TOALETOWO-PRYSZNICOWEGO

### Aby zmontować wózek toaletowo-prysznicowy, należy:

- |  |  |
|--|--|
| 1) Zamontować oparcie i podłokietniki do dolnej ramy wózka (rys. 1). | 5) Włożyć wiadro sanitarne (rys. 5).                           |
| 2) Dokręcić pokrętki (rys. 2).                                       | 6) Włożyć oś szybkozłączną do tylnego koła (rys. 6).           |
| 3) Umieścić siedzisko, a następnie pokrywę siedziska (rys. 3).       | 7) Zamocować tylne koła, naciskając oś szybkozłączną (rys. 6). |
| 4) Umieścić podnóżki na właściwych miejscach (rys. 4).               | 8) Za pomocą klucza zamocuj dźwignie hamulców (rys. 7).        |

**i** Nie musisz używać dużej siły. Zbyt mocny nacisk może uszkodzić podnóżek (np. go złamać).

 **OSTRZEŻENIE**  
Ryzyko przytrzaśnięcia palca! Uważaj, aby nie chwycić rurki podsiodłowej.

 **OSTRZEŻENIE**  
Nie wolno podnosić wózka toaletowo-prysznicowego za jego części demontowalne (siedzisko, podnóżki). Upewnij się, że wszystkie części demontowalne zostały odłączone. Części demontowalne wózka toaletowo-prysznicowego są: podnóżki, oparcie i poduszka. Instrukcje dotyczące ich demontażu znajdują się w niniejszej instrukcji obsługi. Po usunięciu tych części wózek można podnieść, chwytając ramę oburącz.

## OBSŁUGA

**i** Wózek toaletowo-prysznicowy został zaprojektowany w celu zapewnienia stabilności w pozycji siedzącej. Każdy ruch wykonywany na wózku toaletowo-prysznicowym wpływa na położenie środka ciężkości, co może spowodować jego przechylenie. Aby zwiększyć swoje bezpieczeństwo, możesz używać pasów bezpieczeństwa (nie wchodzi w skład zestawu).

**i** Wózek nie jest wyposażony w punkty przeznaczone do przenoszenia dodatkowych ładunków.

## POCHYLANIE SIĘ DO PRZODU



### OSTRZEŻENIE

**Ryzyko wypadnięcia.** Jeśli pochylisz się zbyt mocno, możesz wypaść z wózka toaletowo-prysznicowego. Nigdy Nie pochylaj się zbyttnio do przodu ani nie przesuwaj się do przodu na siedzisku, aby dosięgnąć przedmiotu. Nie pochylaj się do przodu między kolanami, aby podnieść coś z podłogi.

## SIĘGANIE PO PRZEDMIOT Z WÓZKA TOALETOWO-PRYSZNICOWEGO

Poza obrys siedziska wózka toaletowo-prysznicowego wolno wysuwać wyłącznie ręce. Ciało i głowa powinny znajdować się w granicach siedziska (rysunek 9).

## PRZEMIESZCZANIE WÓZKA NA CHODNIK

Chociaż wózek toaletowo-prysznicowy jest przeznaczony do użytku wewnątrz pomieszczeń, poniżej przedstawiono **wskazówki dotyczące użytkowania na zewnątrz:**

Przy wjeżdżaniu wózkiem na krawężnik zalecana jest asysta.

W pierwszej kolejności osoba towarzysząca powinna ustawić wózek toaletowo-prysznicowy prosto przed krawężnikiem. Następnie należy przechylić wózek do tyłu, aż przednie kółka skrajnie dotkną krawężnika. Na koniec należy popchnąć wózek prosto do przodu, aż tylne kółka dotkną krawężnika, a następnie pchnąć go dalej, aż tylne kółka pokonają krawężnik (rys. 10).

## PRZEMIESZCZANIE SIĘ Z WÓZKA

Przesiadanie się z wózka może odbywać się samodzielnie, jeśli użytkownik jest wystarczająco silny.

Najpierw należy ustawić wózek toaletowo-prysznicowy jak najbliżej miejsca, na którym chcesz usiąść, kierując kółka skrajnie do przodu. Zaciągnąć hamulce. Przenieść się w wybrane miejsce (rysunek 11).

Jeśli podczas przemieszczania się nie ma pod tobą oparcia, w miarę możliwości użyj deski. Złóż podnóżki i odsuń je na bok, aby zrobić miejsce. Pochyl ciało do przodu, opierając się na dwóch podłokietnikach i wstań. Następnie przesuń się w stronę miejsca, w którym chcesz usiąść, rozkładając ciężar ciała na ramiona i dłoń.

Jeśli użytkownik jest w stanie samodzielnie wstać i stać, może przesiąść się, pochylając się do przodu. Jeśli masz problem z takim ruchem, radzimy zwrócić się o pomoc do osoby towarzyszącej, aby zapewnić łatwy i bezpieczny transfer. Najpierw zaciągnij oba hamulce i upewnij się, że obie kierownice są skierowane do przodu. Pamiętaj, że nie wolno opierać się na hamulcach. Chwyć mocno uchwyty podłokietnika i podeprzyj się na ramionach, aby było łatwiej wstać (wcześniej upewnij się, że podłokietnik jest bezpiecznie zablokowany). Osoba towarzysząca może pomóc przy przenoszeniu. Ustaw się jak najbliżej pożądanego miejsca. Podczas zmiany pozycji usiądź jak najdalej do tyłu, aby zapobiec pęknięciu śrub, uszkodzeniu poduszek siedziska lub przewróceniu się wózka. Włącz dwa hamulce; hamulce te nie powinny być w żaden sposób wykorzystywane jako wsparcie przy przesiadce. Nigdy nie wolno opierać się na podnóżkach podczas siedzenia lub wstawiania.

## SCHODY

Zalecamy, aby podczas wnoszenia lub znoszenia wózka toaletowo-prysznicowego po schodach korzystać z pomocy dwóch osób – jednej stojącej z przodu krzesła i jednej z tyłu – ze względu na złożoność czynności i ryzyko.

Osoba znajdująca się z tyłu powinna przechylić wózek do tyłu aż do uzyskania równowagi. Następnie powinna delikatnie oprzeć wózek o pierwszy stopień i mocno chwycić uchwyty do pchania, przygotowując się do podniesienia. W tym samym czasie osoba znajdująca się z przodu powinna mocno chwycić obie strony przedniej ramy i unieść wózek ponad stopień. Gdy osoba z przodu przejdzie na kolejny stopień, osoba z tyłu powinna podążać za nią, powtarzając czynność stopień po stopniu. Ważne: Nie należy opuszczać wózka toaletowo-prysznicowego, dopóki osoba znajdująca się z przodu nie pokona ostatniego stopnia. Znoszenie wózka po schodach odbywa się w ten sam sposób, lecz w odwrotnej kolejności (rys. 12).



### OSTRZEŻENIE

Nie należy chwycać wózka toaletowo-prysznicowego za podnóżki, ponieważ są to części demontowalne.

## WJAZD/ZJAZD PO RAMPIE Z ASYSTĄ

(patrz rysunki 13-14).

## OBŚŁUGA PODŁOKIETNIKA

Wózek toaletowo-prysznicowy jest wyposażony w odchylane podłokietniki. Zaleca się odchylenie podłokietnika podczas wsiadania lub wysiadania z wózka z boku. Podczas użytkowania wózka toaletowo-prysznicowego podłokietniki powinny pozostawać w pozycji opuszczonej.



### OSTRZEŻENIE

Nie wolno podnosić wózka toaletowo-prysznicowego, trzymając go za podłokietnik, gdyż może to spowodować poważne uszkodzenia produktu lub obrażenia ciała.

## HAMOWANIE

Wózek toaletowo-prysznicowy (01-5209B) ma hamulce zamontowane po obu stronach ramy. W dostarczonym wózku hamulce są odpowiednio wyregulowane, aby zapewnić właściwe hamowanie. Aby zaciągnąć hamulec, należy przytrzymać dźwignię hamulca i popchnąć ją do przodu (rys. 7).

Zaleca się zawsze używać obu hamulców jednocześnie w celu zapewnienia maksymalnego bezpieczeństwa.

Wózek toaletowo-prysznicowy (01-5209A) ma hamulce zamontowane na wszystkich czterech kołach.



### OSTRZEŻENIE

Ryzyko wypadku. Nieprawidłowo ustawione lub niesprawne urządzenia zabezpieczające (np. hamulce) mogą być przyczyną wypadków.

Przed użyciem wózka toaletowo-prysznicowego należy zawsze sprawdzić działanie urządzeń zabezpieczających oraz regularnie zlecać ich kontrolę autoryzowanemu dystrybutorowi.

## MONTAŻ PODNÓŻKÓW

W dostawie podkładki pod stopy są pakowane w oddzielne małe tekturowe pudełka. Wyjmij je z opakowania, aby zamontować. Podnóżki należy zamontować z przodu wózka. Aby zamontować podnóżek, należy umieścić go na dwóch bolcach znajdujących się na ramie. Następnie należy obrócić podnóżek do wewnątrz, aż zablokuje się w odpowiedniej pozycji (rys. 4).



**Nie zamieniaj miejscami lewego i prawego podnóżka!**

Po zamontowaniu plastikowa podstawa podnóżka powinna być skierowana do wewnątrz. Po opuszczeniu wózka toaletowo-prysznicowego podnóżki należy odchylić na bok lub całkowicie je zdjąć. Należy pociągnąć plastikową dźwignię do góry i wysunąć podnóżek na zewnątrz.

Długość podnóżka można dostosować do potrzeb użytkownika. Aby wyregulować długość podnóżka, należy poluzować śrubę (narzędzie nie jest dołączone), a następnie wsunąć lub wysunąć wewnętrzną rurkę w zależności od tego, czy chce się skrócić, czy wydłużyć podnóżek. Po ustawieniu wymaganej długości podnóżka należy ponownie dokręcić śrubę (rys. 8).

## PRZEMIESZCZANIE

Wózek toaletowo-prysznicowy może być przemieszczany ręcznie przez użytkownika lub osobę asystującą. Jeżeli użytkownik samodzielnie porusza się wózkiem, powinien korzystać z obręczy napędowych zamontowanych na tylnych kołach (wyłącznie wersja 01-5209B). Użytkownik może spowalniać wózek, wywierając nacisk dłońmi na obręcz napędową. Nie należy poruszać się samodzielnie wózku w środkowisku, w którym użytkownik nie jest w stanie szybko i bezpiecznie go zatrzymać. Jeżeli wózek jest prowadzony przez osobę asystującą, należy go pchać za uchwyty do pchania. Nie należy korzystać z wózka toaletowo-prysznicowego na schodach ruchomych. Na pochyłościach poruszać się powoli. Nie przekraczaj podanego maksymalnego nachylenia. Nie korzystaj ze schodów ruchomych. Nie należy cofać po powierzchni pochyłej. Podczas ruchu trzymaj stopy na płytach podnóżków. Nie stawać na podnóżkach. Zawsze utrzymuj prawidłową równowagę. Użytkownicy nie powinni przesuwac swojego środka ciężkości poza obszar siedzenia.

 Samodzielne poruszanie się jest możliwe wyłącznie w wersji 01-5209B.

 **OSTRZEŻENIE**  
Ryzyko związane ze stylem jazdy nieodpowiednim do warunków. Istnieje ryzyko poślizgu na mokrej nawierzchni, żwirze lub nierównym terenie. Zawsze dostosuj prędkość i styl jazdy do warunków (pogoda, nawierzchnia, indywidualne umiejętności itp.).

 **OSTRZEŻENIE**  
Ryzyko zranienia. Podczas zderzenia możesz doznać obrażeń części ciała wystających poza wózek toaletowo-prysznicowy (np. stóp lub dłoni). Unikaj zderzeń bez hamowania; nigdy nie wjeżdżaj czołowo w przeszkody; ostrożnie przejeżdżaj przez wąskie przejścia.

 **OSTRZEŻENIE**  
Ryzyko wynikające z utraty kontroli nad wózkiem toaletowo-prysznicowym. Przy dużej prędkości możesz stracić kontrolę nad wózkiem i doprowadzić do jego przewrócenia. Unikaj kolizji. Nie cofaj po powierzchni pochyłej.

 **OSTRZEŻENIE**  
Ryzyko wypadku. W celu prawidłowego i bezpiecznego użytkowania zalecamy przestrzeganie instrukcji bezpieczeństwa podczas korzystania z wózka. Wózek został zaprojektowany w celu zapewnienia stabilności w pozycji siedzącej. Każdy ruch na krześle wpływa na zmianę środka ciężkości, co może spowodować jego przewrócenie się. Aby zwiększyć swoje bezpieczeństwo, możesz używać pasów bezpieczeństwa.

## PRZEMIESZCZANIE SIĘ Z WÓZKA

Zaleca się skonsultowanie się z personelem medycznym w celu uzyskania porady dotyczącej bezpiecznego przesiadania się na wózek i z niego. Podczas przemieszczania należy zawsze zaciągnąć hamulec postojowy. Hamulce robocze oraz hamulce postojowe nie są przeznaczone do spowalniania wózka.

### KONSERWACJA

Aby zapewnić bezpieczną i niezawodną pracę, należy regularnie przeprowadzać następujące kontrole i konserwację lub zlecić ich wykonanie innej osobie. Użytkownik lub osoba odpowiedzialna powinni regularnie sprawdzać następujące elementy. Zaleca się, aby dystrybutor przeprowadzał coroczny przegląd wózka toaletowo-prysznicowego, podczas którego elementy te powinny zostać w razie potrzeby naprawione, wymienione, wyregulowane lub nasmarowane. Poniżej znajdziesz zalecany harmonogram konserwacji.

	Przed użyciem	Raz w tygodniu	Raz w miesiącu	Raz w roku
Sprawdź koła		X		
Sprawdzanie, czy tylne koła są prawidłowo osadzone		X		
Kontrola wizualna		X		
Sprawdź hamulce kółek oraz główne hamulce zamontowane na ramie (01-5209B)	X		X	
Wózek toaletowo-prysznicowy powinien być sprawdzany przez autoryzowanego dystrybutora				X



#### OSTRZEŻENIE

Naprawa, czyszczenie lub regulacja produktu muszą być wykonywane przez autoryzowany personel serwisowy, gdy produkt nie jest używany.

### CZYSZCZENIE I DEZYNFEKCJA

Wilgotną ściereczką wyczyść ramę i plastikowe części. Możliwe jest również użycie łagodnego detergentu do bardziej uporczywych zabrudzeń. Koła można czyścić mokrą szczotką z włókna syntetycznego (nieodzwolone jest stosowanie szczotki drucianej). Poduszki siedziska i oparcia można prać. Używać łagodnego detergentu. Należy używać zwykłego, nieagresywnego środka dezynfekującego. Jeśli nie ma pewności, czy stosowany środek nadaje się do dezynfekcji, należy skontaktować się z lokalnym dystrybutorem.

**i** Piasek i woda morska mogą uszkodzić łożyska, a metalowe elementy mogą ulec korozji, jeśli ich powierzchnia zostanie uszkodzona. Kontakt z piaskiem i wodą morską należy ograniczyć do krótkiego czasu, a po każdym użyciu system kąpielowy należy dokładnie oczyścić.

**i** Wózek toaletowo-prysznicowe można dezynfekować poprzez spryskiwanie lub przecieranie przetestowanymi, zatwierdzonymi środkami dezynfekującymi. Spryskać delikatnym środkiem czyszcząco-dezynfekującym i postępować zgodnie z zaleceniami producenta.

## PRZECHOWYWANIE

Produkt należy przechowywać w suchym miejscu, z dala od bezpośredniego działania światła słonecznego. Produkt należy zawsze utrzymywać w czystości i wolnym od kurzu stanie.

 **OSTRZEŻENIE**  
Produkt nie może być stale narażony na działanie temperatur przekraczających +40°C, ponieważ rama i materiały mogą się przegrzać, co może prowadzić do poparzeń lub uszkodzeń materiałów.

 **OSTRZEŻENIE**  
Nigdy nie umieszczaj ani nie przechowuj innych przedmiotów na produkcie.

Po długotrwałym przechowywaniu (ponad 3 miesiące) produkt należy sprawdzić przed ponownym użyciem (patrz rozdział „KONSERWACJA”).

## WARUNKI OTOCZENIA

Produkt należy przechowywać w następujących warunkach:

Ograniczenie temperatury: -20°C do +40°C;

Wilgotność względna: 20% do 75%;

Ciśnienie atmosferyczne 800 hPa do 1060 hPa.

## PONOWNE UŻYCIE

Produkt nadaje się do ponownego użycia. Należy wykonać następujące czynności:

Czyszczenie i dezynfekcja (patrz rozdział „CZYSZCZENIE I DEZYNFEKCYJA”). Kontrola (patrz rozdział „KONSERWACJA”).

Produkt należy dostosować do nowego użytkownika zgodnie z dokumentacją serwisową.

## UTYLIZACJA

Dbaj o środowisko i zutylizuj produkt w odpowiedni sposób. Utylizacja podlega przepisom krajowym i lokalnym.

Aby poddać produkt recyklingowi, skontaktuj się z lokalnym samorządem, zakładem utylizacji odpadów lub naszym działem serwisowym.

**SPECYFIKACJA**

Model	AKVA	
	01-5209A	01-5209B
REF.	01-5209A	01-5209B
Długość całkowita (cm)	89.5	100
Szerokość całkowita (cm)	60	60
Wysokość całkowita (cm)	95	95
Szerokość siedziska (cm)	46	46
Głębokość siedziska (cm)	42	42
Wysokość siedziska (cm)	53	53
Długość płyty podnóżka (cm)	17	17
Szerokość płyty podnóżka (cm)	15	15
Długość podnóżka (cm)	30 - 42	30 - 42
Rozstaw podnóżków (cm)	40	40
Długość podłokietnika (cm)	22.5	22.5
Szerokość podłokietnika (cm)	5	5
Rozmiar przedniego koła (cm)	12.5	12.5
Rozmiar tylnego koła (cm)	12.5	61
Masa (kg)	13	17.5
Maksymalne bezpieczne obciążenie (kg)	120	120

## INCYDENTY

**Każdy poważny incydent, który miał miejsce w związku z urządzeniem, należy zgłosić UAB Kasko Group | Kid-Man® oraz właściwemu organowi państwa członkowskiego, w którym użytkownik i/ lub pacjent ma siedzibę.**

### DANE KONTAKTOWE:

**Producent:** UAB „Kasko Group” (zarejestrowany znak towarowy Kid-Man®)

**Adres:** A.Vivulskio 12D, Wilno, LT-03221, Litwa

**Telefon:** +370 5 265 0000

**E-mail:** [info@kid-man.com](mailto:info@kid-man.com)

**Strona internetowa:** [www.kid-man.com](http://www.kid-man.com)



# CZ

## SYMBOLY

V tomto návodu k použití jsou varování označena symboly. Varovné symboly jsou doprovázeny nadpisem, který uvádí závažnost nebezpečí nebo základní informace.



Podává základní informace, doporučení a návod k efektivnímu a bezproblémovému užívání.



**VAROVÁNÍ / UPOZORNĚNÍ** – značí, že při provozu zařízení je třeba dbát zvýšené opatrnosti. Značí, že aktuální situace vyžaduje pozornost obsluhy nebo zásah obsluhy, aby se zamezilo nežádoucím následkům.



**POZOR!** Tato značka se používá pro velmi důležité části související s vaší bezpečností. Podívejte se prosím do návodu k použití.

## BEZPEČNOSTNÍ INFORMACE



### VAROVÁNÍ

Jakékoli jiné nebo nesprávné použití může vést k nebezpečné situaci.



### VAROVÁNÍ

**Riziko vyplývající z nevhodného stylu jízdy vzhledem k daným podmínkám.** Na mokré podlaze, na šterku a na nerovném terénu hrozí riziko uklouznutí. Nikdy nezapomínejte přizpůsobit svou rychlost a styl jízdy podmínkám (počasí, typu povrchu, svým individuálním schopnostem atd.).



### VAROVÁNÍ

**Riziko úrazu.** Při srážce byste mohli utrpět zranění částí svého těla vyčnívajících ze sprchové-komodové židle ven (např. nohou nebo rukou). Zamezte srážkám bez přibrzdění. Nikdy nenajíždějte přímo do překážky. Úzkými průjezdy projíždějte opatrně.



### **VAROVÁNÍ**

**Riziko ztráty kontroly nad sprchovou-komodovou židlí.** Při vysoké rychlosti byste mohli ztratit vládu nad svou židlí a převrátit se. Vyhybejte se srážkám všeho druhu. Necouvejte na šikmé ploše.



### **VAROVÁNÍ**

**Riziko popálení.** Sprchová-komodová židle nesmí být dlouhodobě vystavena teplotám převyšujícím +40 °C. Jinak se rám, sedadlo, opěradlo a područky mohou zahřát a způsobit popáleniny.



### **POZOR**

**Riziko zachycení prstů.** Vždy existuje riziko zachycení např. prstů nebo rukou a jejich zaklínění do pohyblivých součástí sprchové židle.



### **VAROVÁNÍ**

**Riziko nehody.** Nesprávné seřízení nebo nefunkčnost bezpečnostních zařízení (např. brzd) může způsobit nehodu. Před každým použitím sprchové-komodové židle vždy zkontrolujte, zda fungují bezpečnostní zařízení, a poté je pravidelně nechávejte kontrolovat u autorizovaného prodejce.



### **VAROVÁNÍ**

**Riziko nehod.** K zajištění řádného a správného použití doporučujeme postupovat při používání Vaší sprchové židle v souladu s bezpečnostními pokyny. Tato sprchová židle byla navržena k zajištění stability při sezení. Každý pohyb na sprchové židli má vliv na polohu těžiště, takže by mohl způsobit převržení židle.



### **VAROVÁNÍ**

**Riziko udušení.** Chraňte prosím děti mladší pěti let před snadným přístupem ke sprchové židli AKVA. Vzhledem k tomu, že při výrobě byly použity i malé součástky, hrozí riziko, že je děti spolknou nebo se jimi budou dusit.



### **POZOR**

Tato sprchová-komodová židle je určena k použití pouze jednou osobou.



### **POZOR**

**Za pohybu mějte nohy stále na podnožkách.** Nestoupejte na podnožky. Vždy udržujte správnou rovnováhu. Uživatel nesmí přenášet své těžiště mimo prostor sedáku.

**POZOR**

Doporučujeme poradit se s vaším zdravotnickým pracovníkem ohledně bezpečného přesunu na sprchovou-komodovou židli a z ní.. Při přesunu musí být vždy aktivována parkovací brzda. Brzdy nejsou určeny ke zpomalování židle.

**POZOR**

Dávejte si pozor na rizika ve svém prostředí, jako například úzké dveřní průchody, schody, domácí spotřebiče, dětské hračky atd. Nenahýbejte se k předmětům dále, než kam dosáhnete paží.

**VAROVÁNÍ**

**Riziko nehody.** Nikdy neponechávejte neobsazenou sprchovou-komodovou židli AKVA na nakloněné rovině ani na místě, kde by mohla způsobit zranění osobám v blízkosti nebo poškození okolních předmětů.

**VAROVÁNÍ**

Konstrukce Vaší sprchové-komodové židle AKVA se z důvodu probíhajícího vývoje produktu může poněkud lišit od typu popsaného v této příručce.

**VAROVÁNÍ**

Nezvedejte sprchovou-komodovou židli AKVA za její snímatelné součásti. Zdvihání za snímatelné součásti může přivodit úraz osoby uživatele nebo poškození sprchové-komodové židle AKVA.

**VAROVÁNÍ**

**Nepokoušejte se přejíždět obrubníky ani jiné překážky.** Může dojít k převrácení sprchové-komodové židle AKVA, což může způsobit zranění nebo poškození židle.

**VAROVÁNÍ**

Veškerý servis, čištění a seřizování se smí provádět pouze na neobsazené sprchové-komodové židli AKVA.

**VAROVÁNÍ**

Nepřekračujte maximální bezpečnou nosnost sprchové-komodové židle AKVA.

## OBEČNÉ

### ÚVOD

Tento návod k použití obsahuje důležité informace o manipulaci s výrobkem. Aby byla zajištěna bezpečnost při používání výrobku, pečlivě si přečtete tento návod k použití a postupujte podle bezpečnostních pokynů.

### PŘEDMLUVA

Děkujeme Vám za důvěru, kterou prokazujete značce Kid-Man®. Každý výrobek je v továrně zkontrolován a opouští nás v bezvadném stavu. Přejeme Vám mnoho úspěchů a doufáme, že výrobek od UAB Kasko Group | Kid-Man® bude mít pozitivní dopad na Váš každodenní život.

### ZÁRUKA

Poskytujeme záruku 24 měsíců od data nákupu. Veškeré neoprávněné úpravy provedené bez svolení výrobce budou mít za následek zánik platnosti záruky. Sem patří například překročení maximálních uživatelských zatížení a používání produktu nesprávným způsobem. Záruka platí pouze při řádně vyplněném záručním listu. UAB Kasko Group | Kid-Man® (dále jen Výrobce) po převzetí reklamovaného zboží od zákazníka v období 4 týdnů rozhodne, zda lze problém řešit cestou záruky. Jestliže se na problém záruka nebude vztahovat a zákazník s tím bude souhlasit, Výrobce, bude-li možno, problém opraví. Veškeré náklady, včetně nákladů na přepravu, musí uhradit zákazník. Záruční oprava neznamená prodloužení záruční doby.

### OMEZENÍ ZODPOVĚDNOSTI

Výrobce nenesé odpovědnost za škody vyplývající z následujícího:

- nedodržení Návodu k použití;
- nesprávné užívání;
- přirozené opotřebení;
- nesprávná montáž nebo seřízení zákazníkem nebo technické úpravy provedené třetí stranou;
- používání neschváleného příslušenství dodaného třetími stranami namísto schváleného příslušenství od Výrobce;
- neoprávněné úpravy nebo užívání nevhodného náhradního dílu.

### NORMY A PŘEDPISY

Tato sprchová-komodová židle AKVA vyhovuje požadavkům následujících právních předpisů:

a) PŘEDPIS (EU) 2017/745 EVROPSKÉHO PARLAMENTU A RADY z 5. dubna 2017 o lékařských zařízeních, kterým se upravuje Směrnice 2001/83/ES, Předpis (ES) č. 178/2002 a Předpis (ES) č. 1223/2009 a odvolávají se Směrnice Rady 90/385/EHS a 93/42/EHS.

### PROVOZNÍ ŽIVOTNOST

Očekávaná provozní životnost je 5 (pět) let za předpokladu, že bude produkt každodenně užíván v souladu s bezpečnostními pokyny, návodem k údržbě a doporučeným použitím, jak je uvedeno v tomto návodu k použití.

Po uplynutí této doby musí být výrobek zlikvidován v souladu s platnými předpisy. Nevyhazujte výrobek do běžného komunálního odpadu (viz kapitolu „LIKVIDACE“).

### INFORMACE O VÝROBCI

**Výrobce:** Skupina UAB „Kasko Group“ (registrovaná obchodní známka Kid-Man®)

**Adresa:** A. Vivulskio 12D, Vilnius, LT-03221, Litva

**Telefon:** +370 5 265 0000

**E-mail:** info@kid-man.com

**Web:** www.kid-man.com

### INFORMACE O VÝROBKU

**Výrobek:** Sprchová-komodová židle

**Typ:** AKVA

**REF.:** 01-5209B; 01-5209A



#### VAROVÁNÍ

Riziko nehod a těžkých úrazů. Sprchová-komodová židle není určena k užívání v motorových vozidlech.

## URČENÍ A ZNAČENÍ

Sprchová-komodová židle je určena k zajištění mobility osob s trvalým nebo dočasným omezením pohybu. Sprchové-komodové židle lze používat nezávisle nebo za pomoci ošetřující osoby. Verze 01-5209B je vybavena tlačnými madly. Jsou tři různá určená použití: jako přepravní židle, komodová židle nebo sprchová židle. Díky použití nekorodujících materiálů je židle vhodná k použití ve sprchách. Židle je určena pouze k použití v interiéru.

## KONTRAINDIKACE

Při používání sprchové-komodové židle AKVA v souladu s jejím určením nejsou žádné známé kontraindikace.

## ŘÁDNÍ UŽIVATELE

Tato sprchová-komodová židle je určena pro osoby ve věku 15 let a starší (adolescentů a dospělých) při nejvyšší nosnosti 120 kg.



### VAROVÁNÍ

Riziko nehod. Nepřekračujte maximální bezpečnou nosnost sprchové-komodové židle.

Toto zařízení je určeno k zajištění mobility osob omezených na polohu vsedě.



### POZOR

Tato sprchová-komodová židle je vhodná k používání více uživateli. Chcete-li tak učinit, musíte židli nejprve důkladně vyčistit a dezinfikovat. Poté musí všechny součásti sprchové-komodové židle zkontrolovat prodejce autorizovaného servisu, zda jsou v dobrém celkovém stavu a nejsou opotřebený a v případě potřeby musí být opraveny.

## ŠTÍTEK PRODUKTU

Identifikační štítek je připevněn k rámu vámi zakoupeného výrobku (viz obrázek).

1. Výrobek
2. Model
3. Velikost (šířka sedadla)
4. Maximální zátěž
5. Výrobce / kontaktní údaje
6. Datum výroby
7. Kód UDI (jedinečný identifikátor prostředku) / výrobní číslo
8. Značka CE
9. Viz návod k použití.

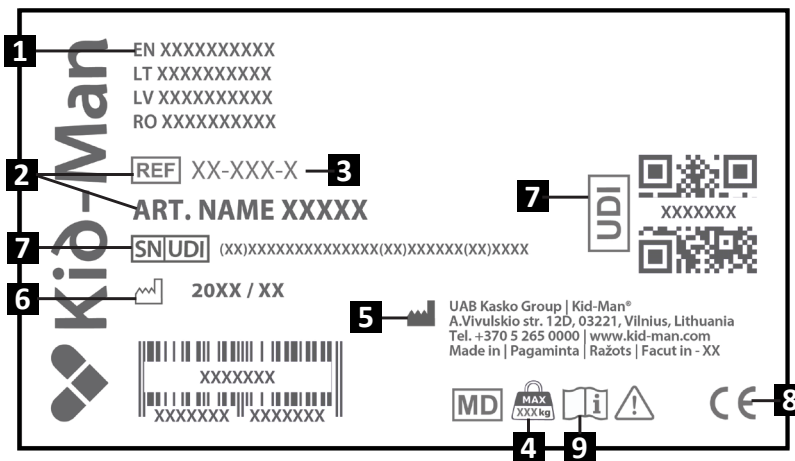

## OBSAH BALENÍ

Sprchová-komodová židle AKVA je dodávána v kartonovém obalu a je připravena k použití. Po vybalení si prosím uschovejte obal, bude-li to možné, protože jej možná budete potřebovat k pozdějšímu uskladnění produktu. Po převzetí zásilky zkontrolujte, zda nedošlo k jejímu poškození během přepravy.

- i** Pokud zjistíte známky poškození, neprodleně je nahlaste přepravci.
- i** Zkontrolujte obsah balení a pokud chybí některé z níže uvedených součástí, kontaktujte svého místního prodejce.

## AKVA | 01-5209A

### Obsah balení:

1. 1 x pažní opěrka, opěradlo a tlačné madlo
2. 1 rám s předními a zadními kolečky
3. 1 dotahovací knoflík
4. 1 kbelík s víkem
5. 1 víko sedadla
6. 1 sedadlo
7. 2 nožní podpěry
8. Návod k použití

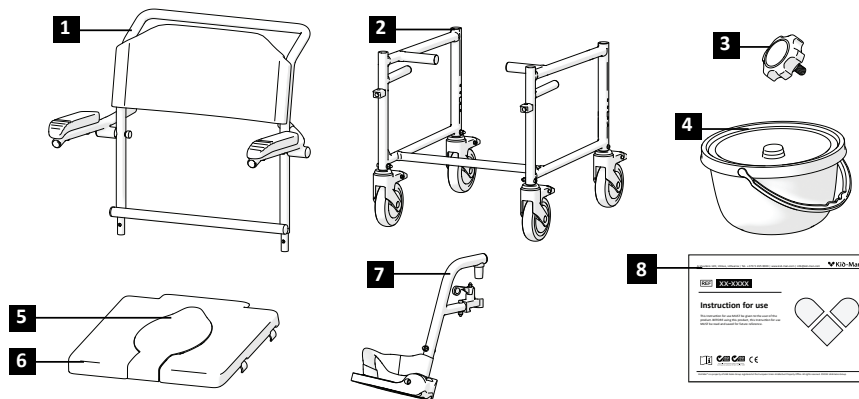

## AKVA | 01-5209B

### Obsah balení:

1. 1 područky, opěradlo a tlačné madlo
2. 1 rám s předními kolečky
3. 1 dotahovací knoflík
4. 1 kbelík s víkem
5. 2 rychloodepínací osy
6. 1 víko sedadla
7. 1 sedadlo
8. 2 nožní podpěry
9. 2 zadní kola
10. 2 brzdové soustavy
11. 1 klíč
12. Návod k použití

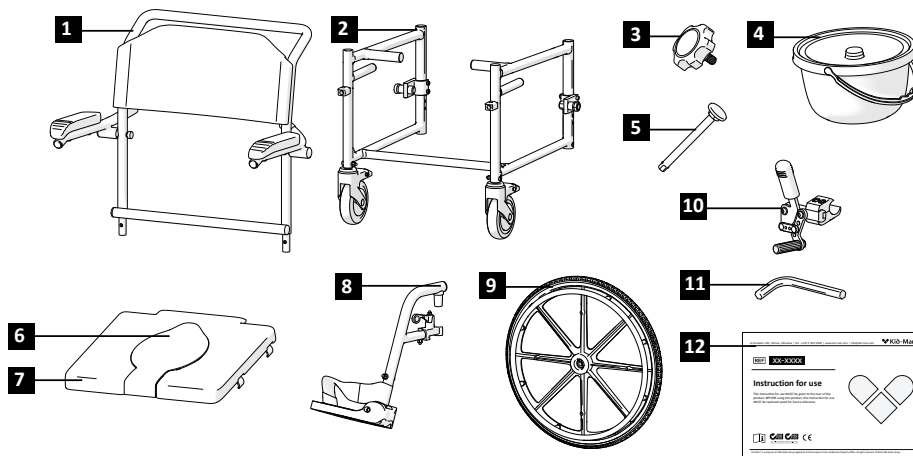

**SOUČÁSTI A FUNKCE**
**AKVA | 01-5209A Přehled**

- |                   |                                  |
|-------------------|----------------------------------|
| 1. Opěradlo       | 6. Brzda kolečka                 |
| 2. Přední kolečko | 7. Asistentova postrkovací madla |
| 3. Pažní opěrka   | 8. Sedadlo                       |
| 4. Nožní podpěra  |                                  |
| 5. Zadní kolečko  |                                  |

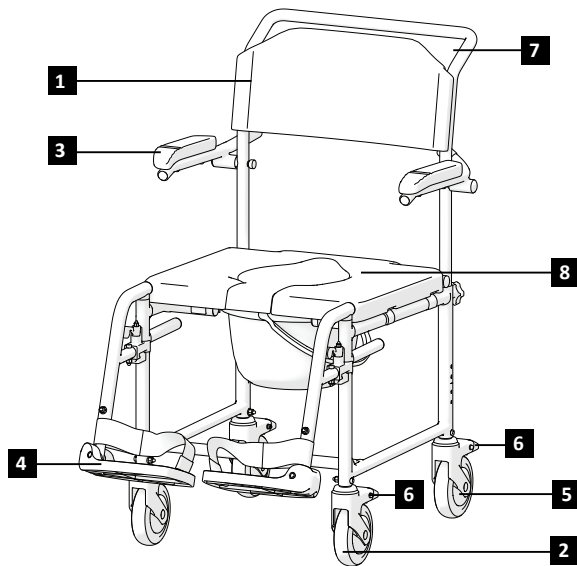
**AKVA | 01-5209B Přehled**

- |                   |                                    |
|-------------------|------------------------------------|
| 1. Opěradlo       | 6. Brzdná páka                     |
| 2. Přední kolečko | 7. Brzda kolečka                   |
| 3. Pažní opěrka   | 8. Postrkovací madla pro asistenta |
| 4. Nožní podpěra  | 9. Sedadlo                         |
| 5. Zadní kola     |                                    |

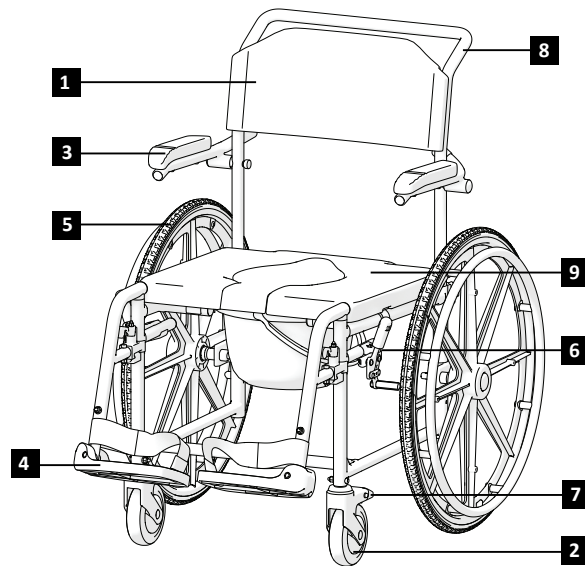

Konstrukce sprchové-komodové židle se může mírně lišit od modelu popsaného v tomto návodu k použití z důvodu průběžného vývoje produktu.

## NASTAVENÍ SPRCHOVÉ-KOMODOVÉ ŽIDLE

### Při nastavování sprchové-komodové židle:

- |   |   |
|---|---|
| 1) Namontujte opěradlo a područky ke spodnímu rámu židle (obrázek 1). | 5) Vložte kbelík (obrázek 5).                                   |
| 2) Dotáhněte knoflíky (obrázek 2).                                    | 6) Vložte rychloodepínací osu do zadního kola (obrázek 6).      |
| 3) Umístěte sedadlo a poté nasadte kryt sedadla (obrázek 3).          | 7) Stiskem rychloodepínací osy připojte zadní kola (obrázek 6). |
| 4) Dejte nožní podpěru na její místo (obrázek 4).                     | 8) Pomocí klíče připevněte brzdové páky (obrázek 7).            |

**i** **Nepoužívejte nadměrnou sílu.** Jestliže příliš přitlačíte, můžete nožní podpěru poškodit (např. polámat).



#### **VAROVÁNÍ**

Nebezpečí zachycení prstů! Dávejte pozor, abyste neuchopili sedadlovou trubku.



#### **VAROVÁNÍ**

Nikdy nezvedejte sprchovou-komodovou židli za její snímatelné součásti (sedadlo, nožní podpěry). Zajistěte odpojení všech snímatelných součástí. Snímatelné součásti sprchové-komodové židle jsou: nožní podpěry, opěradlo a polštář. Návod, jak je odstranit, najdete v tomto návodu k použití. Po sejmutí těchto součástí můžete židli snadno zvednout oběma rukama za rám.

## PROVOZ

**i** Sprchová-komodová židle je navržena k zajištění stability při sezení. Každý pohyb na sprchové-komodové židli má vliv na polohu těžiště, takže by mohl způsobit převržení židle. K zvýšení svého bezpečí můžete použít bezpečnostní pás (není součástí dodávky).

**i** Na židli nejsou žádné určené body pro přenášení dalších nákladů.

## NAKLOPENÍ VPŘED



### VAROVÁNÍ

**Riziko vypadnutí.** Jestliže se ze své sprchové-komodové židle naklopíte vpřed, riskujete vypadnutí. Nikdy se nenahýbejte příliš dopředu a nevyklánějte se ze sedadla za účelem uchopení předmětu. Neshýbejte se mezi kolena za účelem uchopení předmětu ze země.

## JAK DOSÁHNOUT NA PŘEDMĚT ZE SPRCHOVÉ-KOMODOVÉ ŽIDLE

Ze sedadla sprchové-komodové židle smí vyčnívat pouze paže. Tělo a hlavu musíte mít stále v mezích sedadla (viz obrázek 9).

## PŘESUN NA CHODNÍK

Ačkoli je zařízení určeno k používání v interiéru, uvádíme několik doporučení **pro jeho použití venku:**

Doporučujeme využít asistenta při přesunu na chodník.

Doprovod nejprve umístí sprchovou-komodovou židli přímo před hranu obrubníku. Poté musí sprchovou-komodovou židli zaklonit tak, aby řídicí kola dosáhla na obrubník.

Nakonec je třeba židli postrčit přímo vpřed tak, aby zadní kola dosáhla obrubníku, a poté pokračovat v pohybu, dokud zadní kola nepřejedou přes jeho hranu (obrázek 10).

## PŘESUN

Přesun můžete provádět sami, pokud máte dostatečnou sílu.

Nejprve sprchovou-komodovou židli přistavte co nejbližší místu, na kterém chcete sedět, tak, aby řídicí kola směřovala vpřed. Nasadte brzdy. Přesuňte své tělo směrem k požadovanému místu (obrázek 11).

Pokud nemáte k dispozici oporu, použijte dle možnosti přenosovou desku. Složte nožní podpěru a dejte ji stranou, aby bylo více místa. Předkloňte se, přičemž se opřete o dvě pažní opěrky a postavte se. Pak předsuňte své tělo vpřed směrem k místu, kam se chcete posadit, a přitom přeneste svou hmotnost na své paže a ruce.

Jestliže jste schopni vstát a stát na vlastních nohou, můžete se z jednoho sedadla na druhé přesouvat předkloněním. Jestliže pro Vás tento druh pohybu představuje obtíže, doporučujeme Vám vyžádat si pomoc od doprovázející osoby, aby byl zajištěn snadný a bezpečný přesun. Nejprve zajistěte parkovací brzdy a nastavte přední kolečka směrem vpřed. Pamatujte prosím, že o brzdy se nesmíte opírat. Pevně uchopte rukojeť pažní opěrky a podepřete se pažemi, abyste se mohli snadno postavit (předtím se ujistěte, zda je pažní opěrka bezpečně upevněna na svém místě). Asistent Vám případně pomůže s dokončením přesunu. Umístěte se do polohy co nejbližší požadovanému místu. Když budete měnit svou polohu, sedte prosím co nejdále vzadu, aby se nezlomily šrouby, nepoškodily se sedadlové polštáře, nebo aby se sprchová-komodová židle nepřevrhla. Aktivujte dvě brzdy; tyto brzdy se nikdy nesmí používat jako podpora při přesunu. Při sedání ani vstávání se nikdy neopírejte o nožní podpěry.

## SCHODY

Při přesouvání sprchové-komodové židle po schodech doporučujeme využít pomoci dvou lidí – jeden se musí nacházet před židlí a jeden za ní – a to z důvodu složitosti a přítomných rizik.

Osoba za sprchovou-komodovou židli by ji měla zaklánět, dokud nebude vyvážená. Poté by měla židli lehce naklonit proti prvnímu schodu a pevně uchopit madla, aby bylo možné zahájit zvedání. Mezitím by osoba vepředu měla oběma rukama pevně podržet přední rám a zdvihát židli nahoru přes schod. Jak se osoba vepředu přesouvá k dalšímu schodu, osoba vzadu za ní následuje, a proces se tak krok za krokem opakuje. Důležité: Sprchovou-komodovou židli nesnižujte, dokud osoba vepředu nepostoupí za poslední schod. Při snášení židle ze schodů dolů se postupuje stejným postupem, avšak v opačném pořadí (obrázek 12).



### VAROVÁNÍ

Sprchovou-komodovou židli prosím neuchopujte za nožní podpěry, protože vzniká možnost, že by se rozpadla.

## NÁJEZD NA PLOŠINU A SJEZD Z PLOŠINY S ASISTENCÍ

Viz (obrázky 13–14).

## POUŽÍVÁNÍ PAŽNÍ OPĚRKY

Sprchová-komodová židle je vybavena odklopnými pažními opěrkami. Při nastupování na židli z boku nebo sestupování z ní na bok doporučujeme pažní opěrky odklopit. Za provozu sprchové-komodové židle musejí pažní opěrky zůstat v poloze orientované směrem dolů.



### VAROVÁNÍ

Sprchovou-komodovou židli nezvedejte za područky. Mohlo by dojít k těžkému poškození produktu nebo zdravotní újmě.

## BRZDĚNÍ

Sprchová-komodová židle (01-5209B) má brzdy namontované na rámu z obou stran. Při dodání jsou brzdy správně seřízeny, aby byla zajištěna dostatečná brzdná účinnost. Pro aktivaci brzdy přidržte brzdovou páku a zatlačte ji vpřed (obrázek 7).

K zajištění maximální bezpečnosti vám doporučujeme používat vždy obě brzdy najednou.  
Sprchová-komodová židle (01-5209A) má brzdy namontované na všech čtyřech kolečkách.



### VAROVÁNÍ

Riziko nehod. Nesprávné seřízení nebo nefunkčnost bezpečnostních zařízení (např. brzd) může způsobit nehodu. Před každým použitím sprchové-komodové židle vždy nejprve zkontrolujte, zda fungují bezpečnostní zařízení, a pravidelně je nechávejte kontrolovat u autorizovaného prodejce.

## MONTÁŽ NOŽNÍCH PODPĚR

Při dodání jsou nožní podpěry zabaleny v samostatné malé kartonové krabici. Abyste je mohli nainstalovat, vyndejte je prosím z obalu. Vepředu před židlí musí být nainstalována nožní podpěra. Pro instalaci nožní podpěry ji nasadte na dva čepy umístěné na rámu. Pak nožní podpěru zhoupněte směrem dovnitř, aby zacvakla do své polohy (obrázek 4).



### Nezaměňujte levou a pravou nožní podpěru!

Po instalaci musí být plastová podnožka orientována směrem dovnitř. Při vstávání ze sprchové-komodové židle musí být nožní podpěry odklopeny nebo zcela odstraněny. Plastovou páčku vytáhněte nahoru a nožní podpěru vysuňte ven.

Délku nožní podpěry lze přizpůsobit potřebám uživatele. Chcete-li seřídit délku nožní podpěry, povolte šroub (potřebný nástroj není součástí dodávky) a zatáhněte za vnitřní trubici směrem dovnitř nebo ven, podle toho, zda chcete délku zvýšit nebo snížit. Po výběru požadované délky nožní podpěry je potřeba zašroubovat zpět šroub (obrázek 8).

## POHYB

Buďte uživatel židle nebo doprovod mohou židli ručně pohánět. Jestliže židli pohání uživatel, musí používat ruční ráfky připevněné k zadním kolům (jen u verze 01-5209B). Uživatel může židli zpomalit vyvíjením tlaku rukama na ruční ráfky. Uživatel nesmí židli pohánět v prostředí, kde ji nelze rychle a bezpečně zastavit. Jestliže židli pohání obsluha, musí ji postrkovat za tlačná madla. Nedoporučujeme používat židli na eskalátorech. Na svažitém terénu se pohybujte jen malou rychlostí. Nepřekračujte maximální uvedený sklon. Nevyužívejte eskalátory. Nejezděte zpátečkou na šikmé ploše. Za pohybu mějte nohy stále na podnožkách. Nestoupejte na podnožky. Vždy udržujte správnou rovnováhu. Uživatel nesmí přenést své těžiště mimo prostor k sezení.

 Samořízení je dostupné jen u verze 01-5209B.

### **VAROVÁNÍ**

 Riziko vyplývající z nevhodného stylu jízdy pro dané podmínky. Na mokré podlaze, na šterku a na nerovném terénu bývá riziko uklouznutí. Nikdy nezapomínejte přizpůsobit svou rychlost a styl jízdy podmínkám (počasí, typu povrchu, svým individuálním schopnostem atd.).

### **VAROVÁNÍ**

 Riziko úrazu. Při srážce byste mohli utrpět zranění částí svého těla vyčnívajících ze sprchové-komodové židle ven (např. nohou nebo rukou). Zamezte srážkám bez přibrzdění. Nikdy nenajíždějte přímo do nějakého předmětu. Úzkými průjezdy projíždějte opatrně.

### **VAROVÁNÍ**

 Riziko, že se sprchová-komodová židle vymkne kontrole. Při vysoké rychlosti byste mohli ztratit vládu nad svou židli a převrátit se. Vyhybejte se srážkám všeho druhu. Nejezděte zpátečkou na šikmé ploše.

### **VAROVÁNÍ**

 Riziko nehod. K zajištění řádného a správného použití doporučujeme postupovat při používání Vaší židle v souladu s bezpečnostními pokyny. Tato židle byla navržena k zajištění stability při sezení. Každý pohyb na židli ovlivní polohu těžiště, což může způsobit převrácení židle. K zvýšení svého bezpečí můžete použít bezpečnostní pás.

## PŘESUN

Doporučujeme Vám poradit se se svým profesionálním zdravotníkem ohledně doporučení, jak na židli nastupovat a jak z ní sestupovat. Při přesunu musí být vždy aktivovány bezpečnostní brzdy. Brzdy židle nejsou určeny ke zpomalování.

## ÚDRŽBA

Aby byl zajištěn bezpečný a spolehlivý provoz, provádějte pravidelně následující kontroly a údržbu, nebo svěřte jejich provedení jiné osobě. Uživatel nebo někdo zodpovědný musí pravidelně kontrolovat následující položky. Doporučujeme, aby byla židle každoročně svěřena autorizovanému servisu, kde budou tyto položky v případě potřeby opraveny, vyměněny nebo seřizeny. Níže naleznete doporučený harmonogram údržby.

	Před použitím	Jednou týdně	Jednou měsíčně	Jednou ročně
Zkontrolujte kola		X		
Zkontrolujte, zda jsou zadní kola správně usazena		X		
Vizuální kontrola		X		
Zkontrolujte brzdy koleček a hlavní brzdy na rámu (01-5209B)	X		X	
Sprchové-komodové židle nechávejte kontrolovat autorizovaným prodejcem				X



### VAROVÁNÍ

Opravy, čištění a seřizování výrobku smí provádět pouze pracovník autorizovaného servisu a výrobek přitom nesmí být používán.

## ČIŠTĚNÍ A DEZINFEKCE

Pomocí vlhkého hadříku očistěte rám, ale i plastové součásti. Na zašlejší špínu můžete použít i šetrný detergent. Kola lze čistit mokrým kartáčem ze syntetických vláken (používat drátěný kartáč se nesmí). Sedadlo a pažní podložky je možno umývat. Použijte šetrný detergent. Použijte běžný, neagresivní dezinfekční prostředek. Pokud si nejste jisti, zda je používaný prostředek vhodný k dezinfekci, kontaktujte svého místního prodejce.

**i** Písek a mořská voda mohou poškozovat ložiska a kovové součásti mohou po poškrábání nebo jiném narušení povrchu rezivět. Produkt je třeba skladovat v suchém prostředí mimo dosah přímého slunečního záření a po každém použití je třeba koupací systém důkladně vyčistit.

**i** Sprchovou-komodovou židli je možno dezinfikovat postřikem nebo otřením vyzkoušenými a schválenými dezinfekčními prostředky. Postříkejte šetrným čisticím a dezinfekčním produktem a postupujte podle návodu od výrobce.

## SKLADOVÁNÍ

Produkt je třeba skladovat v suchém prostředí mimo dosah přímého slunečního záření. Vždy musí být udržován čistý a nezaprášený.

 **VAROVÁNÍ**  
Tento výrobek nesmí být dlouhodobě vystaven teplotám převyšujícím +40 °C. Jinak se rám a materiály mohou přehřívat, což by mohlo přivodit popáleniny nebo materiální škody.

 **VAROVÁNÍ**  
Nikdy nahoru na produkt neodkládejte jiné předměty.

Po dlouhodobém uskladnění (delším než 3 měsíce) je nutné výrobek před dalším použitím zkontrolovat (viz kapitolu „ÚDRŽBA“).

## PODMÍNKY PROSTŘEDÍ

Produkt skladujte za těchto podmínek:

Teplotní omezení: -20 °C až +40 °C;

Relativní vlhkost: 20 % až 75 %;

Atmosférický tlak: 800 hPa až 1060 hPa.

## OPAKOVANÉ POUŽITÍ

Tento výrobek je vhodný k opakovanému použití. Je třeba provádět následující úkony:  
Čistění a dezinfekci (viz kapitolu „ČISTĚNÍ A DEZINFEKCE“); Prohlídky (viz kapitolu „ÚDRŽBA“).

Před předáním novému uživateli je třeba výrobek upravit v souladu se servisní dokumentací.

## LIKVIDACE

Likvidujte výrobek v souladu s platnými právními předpisy. Na likvidaci se vztahují národní a místní předpisy.  
Abyste mohli produkt řádně recyklovat, kontaktujte prosím svou místní obec, sběrný dvůr nebo naše servisní oddělení.

**SPECIFIKACE**

Typ	AKVA	
	01-5209A	01-5209B
REF.:	01-5209A	01-5209B
Celková délka (cm)	89.5	100
Celková šířka (cm)	60	60
Celková výška (cm)	95	95
Šířka sedadla (cm)	46	46
Hloubka sedadla (cm)	42	42
Výška sedadla (cm)	53	53
Délka podnožky (cm)	17	17
Šířka podnožky (cm)	15	15
Délka nožní podpěry (cm)	30 - 42	30 - 42
Rozestup nožních podpěr (cm)	40	40
Délka pažní opěrky (cm)	22.5	22.5
Šířka pažní opěrky (cm)	5	5
Rozměr předního kolečka (cm)	12.5	12.5
Rozměr zadního kola (cm)	12.5	61
Hmotnost (kg)	13	17.5
Maximální bezpečné zatížení (kg)	120	120

## INCIDENTY

**Veškeré závažné incidenty, ke kterým dojde v souvislosti s používáním prostředku, je třeba nahlásit společnosti UAB Kasko Group | Kid-Man® a příslušnému úřadu členského státu, na jehož území uživatel nebo pacient žije.**

### KONTAKTY:

**Výrobce:** Skupina UAB „Kasko Group“ (registrovaná obchodní známka Kid-Man®)

**Adresa:** A.Vivulskio 12D, Vilnius, LT-03221, Litva

**Telefon:** +370 5 265 0000

**E-mail:** info@kid-man.com

**Web:** www.kid-man.com



**SK**
**SYMBOLY**

V tomto návode na použitie sa na upozornenie používajú symboly. Výstražné symboly sú sprevádzané popisom, ktorý vyjadruje závažnosť nebezpečnej situácie alebo uvádza základné informácie.

**i** Uvádza základné informácie, odporúčania a pokyny potrebné na efektívne a bezproblémové používanie.

 **UPOZORNENIE/VÝSTRAHA** – signalizuje, že pri narábaní s pomôckou je potrebná obozretnosť. Upozorňuje, že v danej situácii sa vyžaduje pozornosť obsluhy alebo jej konanie, aby nedošlo k nežiaducim následkom.

 **POZOR!** Toto označenie sa používa v dôležitých prípadoch týkajúcich sa vašej bezpečnosti. Pozrite si návod na obsluhu.

**BEZPEČNOSTNÉ INFORMÁCIE**

 **UPOZORNENIE**  
Akékoľvek odlišné alebo nesprávne používanie by mohlo viesť k nebezpečným situáciám.

 **UPOZORNENIE**  
**Riziko spôsobené režimom jazdy nevhodným do daných podmienok.** Na mokrom povrchu, štrku alebo nerovnom teréne hrozí, že vozík dostane šmyk. Za každých okolností prispôbte rýchlosť a režim jazdy podmienkam (počasie, povrch, zručnosti jednotlivca atď.)

 **UPOZORNENIE**  
**Riziko poranenia.** Pri zrážke hrozí riziko poranenia častí tela, ktoré vyčnievajú zo sprchovej-toaletnej stoličky (napr. nohy, ruky). Vyhnite sa nebrzdeným zrážkam; čelnej zrážke s iným objektom; buďte opatrný pri jazde cez úzke priechody.



**UPOZORNENIE**

**Riziko spôsobené tým, že sa sprchovo-toaletná stolička vymkne spod kontroly.** Pri vysokej rýchlosti by ste mohli stratiť kontrolu nad svojou stoličkou a prevrátiť sa. Vo všeobecnosti sa vyhýbajte zrážkam. Necúvajte po svahu nadol.



**UPOZORNENIE**

**Riziko popálenia.** Sprchovo-toaletná stolička nesmie byť dlhodobo vystavená teplotám vyšším ako +40°C, pretože rám, sedadlo, operadlo a laktové opierky sa môžu nahriať a spôsobiť popáleniny.



**POZOR**

**Riziko zovretia prstov.** Vždy existuje riziko zovretia prstov, zachytenia ruky a pod. v pohyblivých častiach sprchovo-toaletnej stoličky.



**UPOZORNENIE**

**Riziko úrazov.** Nesprávne nastavené alebo nefunkčné bezpečnostné prvky (napr. brzdy) môžu viesť k úrazu. Pred každým použitím sprchovej stoličky skontrolujte, či sú bezpečnostné prvky funkčné a pravidelne ich dajte skontrolovať autorizovanému predajcovi.



**UPOZORNENIE**

**Riziko úrazov.** Aby ste používali svoju sprchovú stoličku správne a bezpečne, odporúčame vám riadiť sa bezpečnostnými pokynmi. Sprchová stolička AKVA bola navrhnutá tak, aby pri sedení zabezpečovala stabilitu. Každý pohyb na sprchovej stoličke má vplyv na ťažisko a môže viesť k prevráteniu stoličky.



**UPOZORNENIE**

**Riziko udusenía.** Uistite sa, že deti mladšie ako päť rokov nemajú prístup k sprchovo-toaletnej stoličke AKVA. Deti by mohli prehltnúť malé súčiastky použité pri montáži alebo sa nimi zadusiť.



**POZOR**

Sprchová stolička je určená len pre jedného používateľa.



**POZOR**

**Pri pohybe majte nohy položené na stúpadlách.** Na stúpadlá nestávajte. Vždy udržiavajte rovnováhu. Používateľ by nemal presúvať svoje ťažisko mimo sedacej plochy.

**POZOR**

Odporúčame vám poradiť sa so zdravotníckym odborníkom ohľadom vysadania na sprchovú-toaletnú stoličku a zosadania z nej. Pri presune by mali byť parkovacie brzdy zatiahnuté. Brzdy sprchovo-toaletnej stoličky nie sú určené na jej spomaľovanie.

**POZOR**

Buďte si vedomý možných rizík vo vašom okolí ako úzkych dverí, schodov, domácich spotrebičov, detských hračiek atď. Nepokúšajte sa dosiahnuť na predmety, ktoré sú mimo dosahu ruky.

**UPOZORNENIE**

**Riziko úrazu.** Nikdy nenechávajte prázdnu sprchovo-toaletnú stoličku AKVA na svahu alebo inom mieste, kde by mohlo dôjsť k poraneniu ľudí a poškodeniu vecí v okolí.

**UPOZORNENIE**

Z dôvodu neustáleho vývoja výrobku sa konštrukcia vašej sprchovej-toaletnej stoličky AKVA môže trochu líšiť od modelu opísaného v tomto návode.

**UPOZORNENIE**

Nepokúšajte sa zdvíhať sprchovo-toaletnú stoličku AKVA za odnímateľné časti. Zdvíhanie za odnímateľné časti môže spôsobiť poranenie používateľa alebo poškodenie sprchovej-toaletnej stoličky AKVA.

**UPOZORNENIE**

**Nepokúšajte sa prechádzať cez obrubníky alebo iné prekážky.** Mohlo by to viesť k prevráteniu sprchovo-toaletnej stoličky AKVA a k zraneniu alebo poškodeniu stoličky.

**UPOZORNENIE**

Všetky servisné úkony, čistenie a nastavovanie sa musia vykonávať vtedy, keď sprchovo-toaletná stolička nie je obsadená.

**UPOZORNENIE**

Neprekračujte maximálnu bezpečnú nosnosť sprchovo-toaletnej stoličky AKVA.

## VŠEOBECNÉ INFORMÁCIE

### ÚVOD

Tento návod na použitie obsahuje dôležité informácie o obsluhu výrobku. Aby ste zaistili bezpečnosť pri používaní výrobku, pozorne si prečítajte tento návod na použitie a riadte sa bezpečnostnými pokynmi.

### PREDSLOV

Ďakujeme vám za dôveru prejavenu značke Kid-Man®. Každý výrobok je skontrolovaný v továrni a odchádza od nás v bezchybnom stave. Prajeme vám veľa úspechov a dúfame, že výrobok spoločnosti UAB Kasko Group | Kid-Man® zlepší váš každodenný život.

### ZÁRUKA

Záruku na výrobok poskytujeme na 24 mesiacov od dátumu nákupu. Výrobca nepreberá zodpovednosť za poškodenie výrobku, ak sa bez jeho súhlasu vykonajú neautorizované úpravy. Vztahuje sa to aj na prekročenie maximálneho povoleného zaťaženia a nesprávne používanie výrobku. Záruka je platná iba s kompletne vyplneným záručným listom. UAB Kasko Group | Kid-Man® (ďalej len „výrobca“) o tom, či sa na problém vzťahuje záruka, rozhodne do 4 týždňov od prijatia reklamácie výrobku od kupujúceho. Ak sa na problém nevzťahuje záruka a zákazník súhlasí, výrobca môže problém vyriešiť, ak je to možné. Všetky náklady vrátane nákladov spojených s prepravou by mal hradit zákazník. Záručná oprava nepredlžuje záručnú dobu.

### OBMEDZENIE ZODPOVEDNOSTI

- Výrobca nepreberá žiadnu zodpovednosť za poškodenie, ktoré vznikne v dôsledku:
- Nedodržania pokynov uvedených v tomto návode na použitie,
- Nesprávneho používania,
- Prirodzeného opotrebovania,
- Nesprávnej montáže alebo nastavenia vykonaných kupujúcim alebo v dôsledku technických úprav vykonaných treťou stranou,
- Používania neschválených doplnkov od tretej strany namiesto schválených doplnkov od výrobcu,
- Neautorizovaných úprav a/alebo používania nevhodných náhradných dielov.

## NORMY A PREDPISY

Sprchovo-toaletné stoličky AKVA spĺňajú požiadavky:

a) NARIADENIA (EÚ) 2017/745 EURÓPSKEHO PARLAMENTU A RADY z 5. apríla 2017 o zdravotníckych pomôckach, zmene smernice 2001/83/ES, nariadenia (ES) č. 178/2002 a nariadenia (ES) č. 1223/2009 a o zrušení smerníc Rady 90/385/EHS a 93/42/EHS.

## ŽIVOTNOSŤ

Očakávaná životnosť je 5 (päť) rokov za predpokladu, že sa výrobok používa v súlade s bezpečnostnými pokynmi, návodom na údržbu a na určené použitie, uvedené v tomto návode na použitie.

Po skončení životnosti je potrebné pomôcku recyklovať. Nevyhadzujte výrobok do bežného odpadu (viď časť „LIKVIDÁCIA“).

## INFORMÁCIE O VÝROBCOVI

**Výrobca:** UAB „Kasko Group“ (registrovaná ochranná známka Kid-Man®)

**Adresa:** A. Vivulskio 12D, Vilnius, LT-03221, Litva

**Telefónne číslo:** +370 5 265 0000

**E-mail:** info@kid-man.com

**Webová stránka:** www.kid-man.com

## INFORMÁCIE O VÝROBKU

**Výrobok:** Sprchová-toaletná stolička

**Model:** AKVA

**REF.:** 01-5209B; 01-5209A



### UPOZORNENIE

Riziko úrazov a závažných poranení. Sprchová-toaletná stolička nie je určené na používanie v motorovom vozidle.

### ÚČEL URČENIA A INDIKÁCIE

Sprchová-toaletná stolička je určená na prepravu osôb s trvalými alebo dočasnými poruchami mobility.

Sprchové-toaletné stoličky možno používať samostatne alebo s pomocou opatrovateľa.

Model 01-5209B je vybavený tlačnými obručami. Existujú tri rôzne spôsoby použitia: ako prepravná stolička, toaletná stolička alebo sprchová stolička. Vďaka použitiu anti-koróznym materiálom je stolička vhodná na použitie v sprchových kútoch. Stolička je navrhnutá na vnútorné použitie.

### KONTRAINDIKÁCIE

Pri používaní sprchovej-toaletnej stoličky AKVA k jej účelu určenia nie sú známe žiadne kontraindikácie.

### URČENÍ POUŽÍVATELIA

Sprchová-toaletná stolička je určená na zabezpečenie mobility osobám vo veku od 15 rokov (adolescentom a dospelým osobám) s maximálnou hmotnosťou 120 kg.



#### UPOZORNENIE

Riziko úrazu. Je zakázané prekročiť maximálnu bezpečnú nosnosť sprchovo-toaletnej stoličky.

Pomôcka je určená na zabezpečenie mobility osôb obmedzených na polohu v sede, a to výlučne za prítomnosti asistenta.



#### POZOR

Sprchovo-toaletná stolička nie je určená na používanie viacerými osobami. Pred použitím ďalšou osobou je potrebné stoličku dôkladne vyčistiť a dezinfikovať. Následne je potrebné dať skontrolovať všetky diely sprchovej-toaletnej stoličky, všeobecný stav a opotrebovanie autorizovanému servisnému predajcovi a v prípade potreby ju opraviť.

**OZNAČENIE VÝROBKU**

Identifikačný štítok je pripevnený k rámu vášho výrobku (viď obrázok).

1. Výrobok
2. Model
3. Veľkosť (šírka sedadla)
4. Maximálna bezpečná nosnosť
5. Výrobca / kontaktné údaje
6. Dátum výroby
7. Kód UDI (Unikátny identifikátor pomôcky) / SN
8. Značka CE
9. Prečítajte si návod na použitie

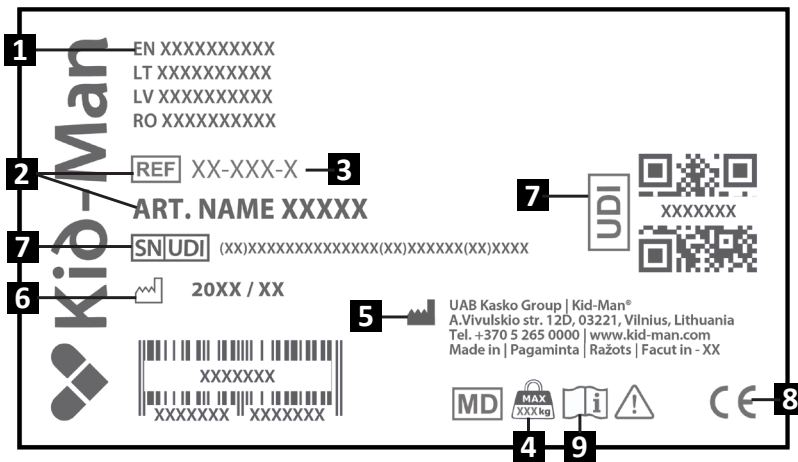
**OBSAH BALENIA**

Sprchovo-toaletná stolička AKVA sa dodáva v kartónovom balení a je takmer pripravená na použitie. Ak je to možné, nechajte si po rozbalení výrobku obal, pretože ho môžete neskôr potrebovať na uskladnenie alebo vrátenie výrobku. Po prijatí zásielky skontrolujte, či sa počas prepravy výrobok nepoškodil.

**i** Ak zistíte známky poškodenia, bezodkladne o tom informujte prepravnú spoločnosť.

**i** Skontrolujte obsah balenia a ak niektorý z nižšie uvedených dielov chýba, kontaktujte svojho miestneho predajcu.

## AKVA | 01-5209A

### Obsah balenia:

1. 1 x laktová opierka, operadlo a rúčka na tlačenie
2. 1 x rám s prednými a zadnými kolieskami
3. 1 x ťahovací gombík
4. 1 x vedro s vekom
5. 1 x veko sedadla
6. 1 x sedadlo
7. 2 x opierka nôh
8. Návod na použitie

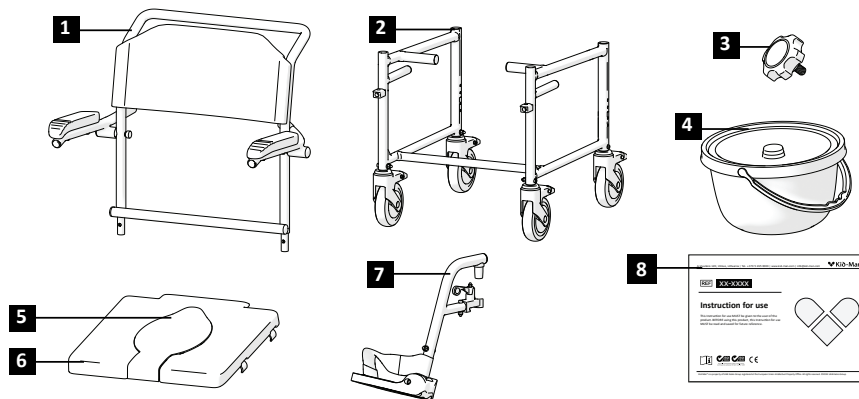

## AKVA | 01-5209B

### Obsah balenia:

1. 1 x laktové opierky, operadlo a rukoväť na tlačenie
2. 1 x rám s prednými kolieskami
3. 1 x ťahovací gombík
4. 1 x vedro s vekom
5. 2 x rýchloupínacia os
6. 1 x veko sedadla
7. 1 x sedadlo
8. 2 x opierka nôh
9. 2 x zadné koleso
10. 2 x brzdová sústava
11. 1 x kľúč
12. Návod na použitie

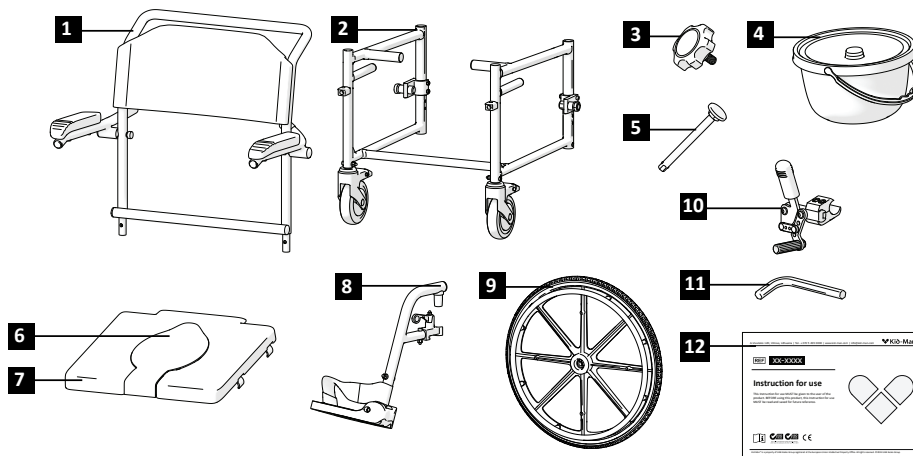

**DIELY A FUNKCIE**
**AKVA | 01-5209A** Prehľad

- |                    |                            |
|--------------------|----------------------------|
| 1. Operadlo        | 6. Brzda koliesok          |
| 2. Predné koliesko | 7. Rukoväť na tlačenie pre |
| 3. Laktová opierka | sprievodcu                 |
| 4. Opierka nôh     | 8. Sedadlo                 |
| 5. Zadné koliesko  |                            |

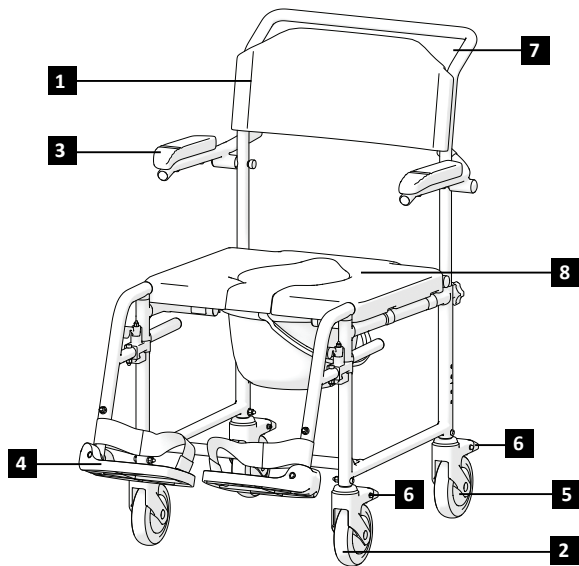
**AKVA | 01-5209B** Prehľad

- |                    |                            |
|--------------------|----------------------------|
| 1. Operadlo        | 6. Brzdová páka            |
| 2. Predné koliesko | 7. Brzda koliesok          |
| 3. Laktová opierka | 8. Rukoväť na tlačenie pre |
| 4. Opierka nôh     | sprievodcu                 |
| 5. Zadné koleso    | 9. Sedadlo                 |

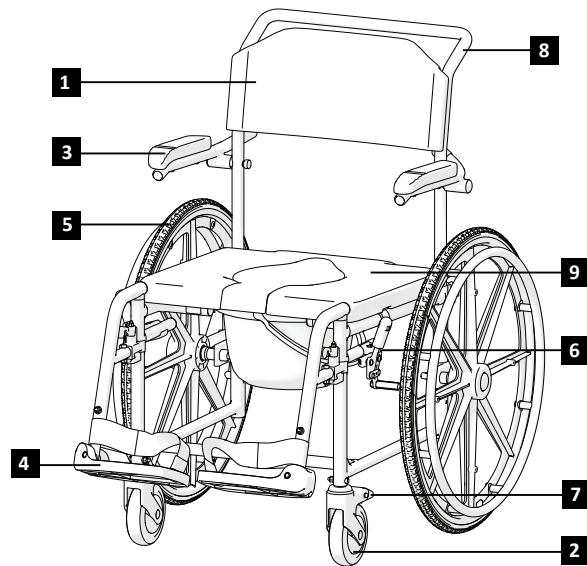

Z dôvodu neustáleho vývoja výrobku sa konštrukcia vašej sprchovej-toaletnej stoličky môže trochu líšiť od stoličky opísanej v tomto návode.

## ZOSTAVENIE SPRCHOVEJ-TOALETNEJ STOLIČKY

### Zostavenie sprchovej-toaletnej stoličky:

- |   |   |
|---|---|
| 1) Namontujte operadlo a laktové opierky na spodný rám stoličky (Obrázok č. 1). | 5) Vložte vedro (Obrázok č. 5).   |
| 2) Utiahnite gombíky (Obrázok č. 2).  | 6) Vložte rýchlopínaciu osku do zadného kola (Obrázok č. 6).            |
| 3) Nasadte sedadlo a potom naň nasuňte poťah sedadla (Obrázok č. 3).            | 7) Pripevnite zadné kolesá stlačením rýchlopínacej osky (Obrázok č. 6). |
| 4) Opierku nôh umiestnite na svoje miesto (Obrázok č. 4).                       | 8) Pomocou kľúča pripevnite brzdové páky (Obrázok č. 7).                |

**i** Nie je potrebné vynaložiť veľkú silu. Prílišným stlačením by ste mohli poškodiť opierku nôh (napr. ju zlomiť).



#### UPOZORNENIE

Nebezpečenstvo zacviknutia prstov! Dajte si pozor, aby ste neuchopili rúrku sedadla.



#### UPOZORNENIE

Nikdy nezdvíhajte sprchovo-toaletnú stoličku za odnímateľné časti (laktové opierky, opierky nôh). Uistite sa, že sú všetky odnímateľné časti demontované. Odnímateľné časti sprchovo-toaletnej stoličky sú: opierky nôh, operadlo a sedadlo. Návod na to, ako ich odpojiť, nájdete v tomto návode na použitie. Po odstránení častí môžete stoličku ľahko zdvihnúť tak, že ju uchopíte oboma rukami za rám.

## OBSLUHA

**i** Táto sprchová-toaletná stolička bola navrhnutá tak, aby pri sedení zabezpečovala stabilitu. Každý pohyb na sprchovej-toaletnej stoličke má vplyv na ťažisko a môže viesť k prevráteniu stoličky. Pre väčšiu bezpečnosť môžete používať bezpečnostný pás (nie je súčasťou dodávky).

**i** Na stoličke nie sú žiadne určené body na prenášanie ďalších bremien.

## PREDKLÁŇANIE SA



### UPOZORNENIE

**Riziko vypadnutia.** Ak sa na sprchovej-toaletnej stoličke nakloníte príliš dopredu, môžete z nej vypadnúť. Nikdy sa nenakláňajte príliš dopredu a neposúvajte sa na sedadle, aby ste na niečo dosiahli. Nenakláňajte sa medzi kolená, aby ste niečo zdvihli zo zeme.

## NAŤAHOVANIE SA ZA PREDMETOM ZO SPRCHOVO-TOALETNEJ STOLIČKY

Mimo sprchovo-toaletnej stoličky možno vystrčiť iba ruky. Telo a hlava by mali zostať v medziach sedadla (Obrázok č. 9).

## VYSTUPOVANIE NA CHODNÍK

Hoci je táto pomôcka určená na použitie v interiéri, tu je niekoľko tipov, **ako ju používať vonku:**

Odporúčame vám, aby vám pri vystupovaní na chodník pomohol sprievodca.

Najskôr by sa sprevádzajúca osoba mala priblížiť so sprchovou-toaletnou stoličkou spredu k okraju chodníka. Následne by mala nakloniť sprchovo-toaletnú stoličku dozadu tak, aby sa predné kolieska dotkli hornej hrany obrubníka.

Nakoniec by mala potlačiť sprchovú-toaletnú stoličku dopredu, až kým sa zadné kolesá nedotknú obrubníka a potom ju opäť potlačiť, aby zadné kolesá vyšli na chodník (Obrázok č. 10).

## PRESUN

Presun možno vykonať samostatne iba v prípade dostatočnej fyzickej sily.

Najskôr umiestnite sprchovú-toaletnú stoličku čo najbližšie k miestu, na ktoré sa chcete presunúť tak, aby predné kolieska smerovali k nemu. Zatiahnite parkovacie brzdy. Presuňte sa telom na požadované miesto (Obrázok č. 11).

Ak nemáte pri presune žiadnu podperu, ak je to možné, pomôžte si doskou. Vyklopte opierky nôh a odsuňte ich, aby ste mali viac miesta. Predkloňte sa, opierajte sa pritom o laktové opierky a postavte sa. Následne sa posuňte smerom k miestu, kde si chcete sadnúť a váhu svojho tela pritom prenášajte na ruky.

Ak sa viete postaviť a stáť bez pomoci, môžete si presadnúť tak, že sa nakloníte dopredu. Ak vám však tento pohyb robí problémy, odporúčame vám požiadať o pomoc sprevádzajúcu osobu, aby bol presun ľahší a bezpečnejší. Najskôr zatiahnite obidve brzdy a uistite sa, že obidve predné kolieska smerujú dopredu. Brzdy sa nikdy nesmú používať ako opora. Pevne uchopte laktovú opierku a podoprite sa o ňu rukami, aby sa vám dalo ľahšie postaviť (predtým sa uistite, že sú laktové opierky pevne zaistené na mieste). S dokončením presunu vám môže pomôcť váš sprievod. Čo najviac sa priblížte k miestu, kde si chcete presadnúť. Pri zmene polohy sedte čo najviac vzadu, ako sa vám dá, aby sa nepoškodili skrutky, poduška sedadla alebo aby sa sprchová-toaletná stolička neprevrátila. Zatiahnite obidve brzdy. V žiadnom prípade nesmú brzdy slúžiť ako podpera pri presune. Pri sedení alebo vstávaní sa nikdy neopierajte o stúpadlá.

## SCHODY

Pri presúvaní sprchovej-toaletnej stoličky po schodoch odporúčame požiadať o pomoc dve osoby – jednu pred stoličkou a jednu za ňou – vzhľadom na zložitosť a spojené riziko.

Osoba stojaca za sprchovou stoličkou by ju mala nakloniť dozadu, kým dosiahne rovnováhu. Potom stoličku jemne pritlačí k prvému schodu a pevne uchopí rukoväť, aby sa pripravila na zdvihnutie. Medzitým by osoba vpredu mala pevne držať obe strany predného rámu a zdvihnúť stoličku nahor, ponad schod. Akonáhle osoba vpredu prejde na ďalší schod, osoba za ňou ju nasleduje a opakuje celý proces krok za krokom. Dôležité: Neznížte sprchovo-toaletnú stoličku, kým osoba vpredu neprejde posledný schod. Zostup po schodoch so sprchovou-toaletnou stoličkou je rovnaký postup, ale v opačnom poradí (Obrázok č. 12).



### UPOZORNENIE

Nezdvíhajte sprchovo-toaletnú stoličku za opierky nôh, aby nedošlo k ich uvoľneniu alebo demontáži.

## VÝJAZD NA RAMPU/ZJAZD Z RAMPY SO SPRIEVODCOM

Vid' (Obrázok č. 13 – 14).

## MANIPULÁCIA S LAKŤOVOU OPIERKOU

Sprchová-toaletná stolička je vybavená sklopnými lakťovými opierkami. Pri nastupovaní alebo vystupovaní zo stoličky z boku odporúčame sklopiť lakťové opierky. Počas používania sprchovej-toaletnej stoličky by lakťové opierky mali zostať v sklopenej polohe.



### UPOZORNENIE

Nie je dovolené zdvíhať sprchovú stoličku za lakťovú opierku, mohlo by dôjsť k vážnemu poškodeniu výrobku alebo ohrozeniu zdravia.

## BRZDENIE

Vaša sprchovo-toaletná stolička (01-5209B) má brzdy pripevnené k rámu z oboch strán. Po doručení sú brzdy správne nastavené, aby zabezpečovali dostatočný brzdný účinok. Brzdí sa tak, že uchopíte brzdovú páčku a potlačíte ju smerom dopredu (Obrázok č. 7). Pre maximálnu bezpečnosť odporúčame vždy zatiahnuť obe brzdy súčasne. Model 01-5209A má brzdy pripevnené na všetkých štyroch kolieskach.



### UPOZORNENIE

Riziko úrazov. Nesprávne nastavené alebo nefunkčné bezpečnostné prvky (napr. brzdy) môžu viesť k úrazom. Pred každým použitím sprchovej-toaletnej stoličky skontrolujte, či sú bezpečnostné prvky funkčné a pravidelne ich dajte skontrolovať autorizovanému predajcovi.

## MONTÁŽ OPIERKY NÔH

Pri dodaní sú opierky nôh zabalené v samostatnej malej kartónovej škatuli. Aby ste ich mohli namontovať, vyberte ich z obalu. Opierky nôh musia byť namontované na prednej časti vozíka. Opierky nôh nasadíte tak, že ich umiestnite na dva stĺpiky umiestnené na ráme. Potom opierky nôh otočíte dovnútra, kým sa nezaistia v danej polohe (Obrázok č. 4).



### Nezamietajte ľavú a pravú opierku nôh!

Po namontovaní musí plastové stúpadlo smerovať dovnútra. Pri vysadaní zo sprchovej-toaletnej stoličky musia byť opierky nôh odklopené alebo demontované. Vyťahnite plastovú páčku a odsuňte opierku nôh.

Dĺžku opierky nôh možno prispôbiť používateľovým potrebám. Dĺžku opierky nôh nastavte uvoľnením skrutky (náradie nie je súčasťou balenia) a potiahnutím vnútornej rúrky dovnútra alebo von, podľa toho, či chcete dĺžku zväčšiť alebo zmenšiť. Po výbere požadovanej dĺžky opierky nôh je potrebné skrutku opäť dotiahnuť (Obrázok č. 8).

## PREMIESTŤOVANIE

Stoličku môže ručne hýbať buď používateľ stoličky, alebo sprievodca. Ak stoličku poháňa používateľ, mal by používať obruče pripevnené k zadným kolesám (len u modelu 01-5209B). Používateľ môže stoličku spomaliť tlakom na obruče pomocou rúk. Používateľ by nemal poháňať stoličku v prostredí, kde ju nemôže rýchlo a pohodlne zastaviť. Ak stoličku poháňa sprievodca, mal by ju tlačiť pomocou rúčok na tlačenie. Neodporúčame používať stoličku vo výťahoch. Na klesaniach sa pohybujte pomaly. Neprekračujte uvedený maximálny sklon. Nepoužívajte pohyblivé schody. Necúvajte dolu svahom. Pri pohybe majte nohy položené na stúpadlách. Na stúpadlá nestáčajte. Vždy udržiavajte rovnováhu. Používatelia by nemali posúvať svoje ťažisko mimo sedacej časti.

 Samostatné jazdenie je k dispozícii iba pri modeli 01-5209B.

### UPOZORNENIE

 Riziko spôsobené režimom jazdy nevhodným do daných podmienok. Na mokrom povrchu, štrku alebo nerovnom teréne hrozí, že vozík dostane šmyk. Za každých okolností prispôbte rýchlosť a režim jazdy podmienkam (počasie, povrch, zručnosti jednotlivca atď.).

### UPOZORNENIE

 Riziko poranenia. Pri zrážke hrozí riziko poranenia častí tela, ktoré vyčnievajú zo sprchovej-toaletnej stoličky (napr. nohy, ruky). Vyhnite sa nebrzdenej zrážke, čelnej zrážke s iným objektom, buďte opatrný pri jazde cez úzke priechody.

### UPOZORNENIE

 Riziko spôsobené tým, že sprchová-toaletná stolička sa vymkne spod kontroly. Pri vysokej rýchlosti by ste mohli stratiť kontrolu nad svojou stoličkou a prevrátiť sa. Vo všeobecnosti sa vyhýbajte zrážkam. Necúvajte dolu svahom.

### UPOZORNENIE

 Riziko úrazov. Aby ste používali svoju stoličku správne a bezpečne, odporúčame vám riadiť sa bezpečnostnými pokynmi. Táto stolička bola navrhnutá tak, aby zabezpečovala stabilitu pri sedení. Každý pohyb na stoličke má vplyv na ťažisko a môže viesť k prevráteniu stoličky. Pre väčšiu bezpečnosť môžete použiť bezpečnostný pás.

## PRESUN

Odporúčame vám poradiť sa so zdravotníckym odborníkom ohľadom vysadania na stoličku a zosadania z nej. Pri presune by mali byť parkovacie brzdy vozíka zatiahnuté. Brzdy stoličky ani parkovacie brzdy nie sú určené na spomaľovanie stoličky.

### ÚDRŽBA

Na účely zachovania bezpečnosti a spoľahlivosti sprchovo-toaletnej stoličky pravidelne vykonávajte nasledujúce kontroly a údržbu alebo ho nechajte skontrolovať inou osobou. Používateľ alebo spoľahlivá osoba by mala pravidelne kontrolovať nasledujúce položky. Odporúča sa, aby autorizovaný predajca stoličku každoročne servisoval, pričom je potrebné opraviť, vymeniť, nastaviť a/alebo namazať tieto položky, ak je to potrebné. Odporúčaný plán údržby je uvedený nižšie.

	Pred použitím	Každý týždeň	Každý mesiac	Každý rok
Skontrolujte kolesá		X		
Skontrolujte, že zadné kolesá sú správne nasadené		X		
Vizuálna kontrola		X		
Skontrolujte brzdy koliesok a hlavné brzdy na ráme (01-5209B)	X		X	
Nechajte sprchovo-toaletnú stoličku skontrolovať autorizovaným predajcom				X



#### UPOZORNENIE

Oprava, čistenie alebo prispôsobovanie výrobku by mal vykonávať autorizovaný údržbár, keď sa výrobok nepoužíva.

### ČISTENIE A DEZINFEKČIA

Rám a plastové diely vozíka čistíte vlhkou handrou. Na odolné nečistoty možno používať jemný čistiaci prostriedok. Na čistenie kolies možno použiť mokrú kefu zo syntetických vlákien (drôtenú kefu nepoužívajte). Vankúš sedadla a operadla možno umývať. Používajte jemný čistiaci prostriedok. Používajte bežný nekorozívny dezinfekčný prostriedok. Ak si nie ste istý, či je prostriedok, ktorý ste zvolili, vhodný na dezinfekciu, kontaktujte miestneho predajcu.

- i** Piesok a morská voda môžu poškodiť ložiská a v prípade, že je povrch kovových dielov poškrábaný alebo poškodený, môžu zhrdzavieť. Vystavenie piesku a morskej vode by malo byť obmedzené len na krátke obdobia a po každom použití je potrebné kúpací systém dôkladne očistiť.
- i** Sprchovo-toaletnú stoličku možno dezinfikovať postrekom alebo utretím schválenými dezinfekčnými prostriedkami. Nasprejujte naň jemný čistiaci a dezinfekčný prostriedok a postupujte podľa pokynov uvedených výrobcom.

## SKLADOVANIE

Výrobok skladujte v suchom prostredí mimo priameho slnečného žiarenia. Vždy by sa mal udržiavať v čistote a bez prachu.



### UPOZORNENIE

Výrobok nesmie byť dlhodobo vystavený teplotám vyšším ako +40 °C. V opačnom prípade môže dôjsť k prehriatiu rámu a materiálov, čo môže spôsobiť popáleniny alebo poškodenie materiálu.



### UPOZORNENIE

Na výrobok nikdy neukladajte ani na ňom neskladujte iné predmety.

Po dlhodobom skladovaní (viac ako 3 mesiace) je pred pred opätovným použitím potrebné dať výrobok skontrolovať (viď časť „ÚDRŽBA“).

## PODMIENKY PROSTREDIA

Uchovávajte výrobok za týchto podmienok:

Teplotný rozsah: -20 °C až +40 °C,

Relatívna vlhkosť 20 % až 75 %,

Atmosférický tlak od 800 hPa do 1060 hPa.

## OPÄTOVNÉ POUŽITIE

Výrobok je vhodný na opätovné použitie. Je treba vykonať nasledujúce kroky: Čistenie a dezinfekciu (viď časť „ČISTENIE A DEZINFEKČIA“); Kontrolu (viď časť „ÚDRŽBA“).

Výrobok musí byť pred použitím novým používateľom prispôsobený v súlade so servisnou dokumentáciou.

## LIKVIDÁCIA

Výrobok likvidujte v súlade s platnými národnými a miestnymi predpismi. Likvidácia podlieha vnútroštátnym a miestnym predpisom. Na zabezpečenie správnej recyklácie výrobku kontaktujte svoju obec, zariadenie na likvidáciu odpadu alebo naše servisné oddelenie.

**PARAMETRE**

Model	AKVA	
	01-5209A	01-5209B
REF	01-5209A	01-5209B
Celková dĺžka (cm)	89.5	100
Celková šírka (cm)	60	60
Celková výška (cm)	95	95
Šírka sedadla (cm)	46	46
Hĺbka sedadla (cm)	42	42
Výška sedadla (cm)	53	53
Dĺžka stúpadla (cm)	17	17
Šírka stúpadla (cm)	15	15
Dĺžka opierky nôh (cm)	30 - 42	30 - 42
Rozstup opierok nôh (cm)	40	40
Dĺžka laktových opierok (cm)	22.5	22.5
Šírka laktových opierok (cm)	5	5
Rozmer predných koliesok (cm)	12.5	12.5
Rozmer zadných kolies (cm)	12.5	61
Hmotnosť (kg)	13	17.5
Maximálne bezpečné zaťaženie (kg)	120	120

## NEHODY

V prípade závažnej nehody spôsobenej pomôckou by mal používateľ túto udalosť ohlásiť spoločnosti UAB Kasko Group | Kid-Man® a príslušnému orgánu v členskom štáte, v ktorom má používateľ a/alebo pacient svoje bydlisko.

### KONTAKTY:

**Výrobca:** UAB „Kasko Group“ (registrovaná ochranná známka Kid-Man®)

**Adresa:** A.Vivulskio 12D, Vilnius, LT-03221, Litva

**Telefónne číslo:** +370 5 265 0000

**E-mail:** [info@kid-man.com](mailto:info@kid-man.com)

**Webová stránka:** [www.kid-man.com](http://www.kid-man.com)



# SL

## SIMBOLI

V teh navodilih za uporabo so opozorila označena s simboli. Opozorilne simbole spremlja naslov, ki opredeljuje stopnjo nevarnosti ali podaja osnovne informacije.



Podaja osnovne informacije, priporočila in napotke za učinkovito ter varno uporabo



**OPOZORILO/PREVIDNOST** - Opozorilo opozarja na potrebno previdnost pri uporabi pripomočka. Opozarja tudi na to, da je v zadevni situaciji potrebna ozaveščenost ali ukrepanje upravljavca, da bi preprečili neželene posledice.



**POZOR!** Ta znak se uporablja za zelo pomembne dele, ki zadevajo vašo varnost. Prosimo vas, da si ogledate navodila za uporabo.

## VARNOSTNE INFORMACIJE



### OPOZORILO

Vsakršna drugačna ali nepravilna uporaba lahko privede do nastanka nevarne situacije.



### OPOZORILO

**Nevarnost zaradi načina vožnje, ki ni prilagojen danim razmeram.** Na mokrih tleh, pesku ali neravnih površinah obstaja nevarnost zdrsa. Vašo hitrost in slog vožnje vedno prilagodite danim razmeram (vremenu, površini, lastnim zmožnostim itd.).



### OPOZORILO

**Nevarnost telesnih poškodb.** V primeru trka lahko utrpíte poškodbe na delih telesa, ki segajo izven tuširno-toaletnega vozička (npr. stopala ali roke). Izogibajte se trkom brez zaviranja. Nikoli ne zapeljite čelno v oviro. V ozkih prehodih vozite previdno.



**OPOZORILO**

**Nevarnost zaradi izgube nadzora nad tuširno-toaletnim vozičkom.** Pri visoki hitrosti lahko izgubite nadzor nad vašim vozičkom in se prevrnete. Na splošno se izogibajte trkom. Ne spuščajte se vzvratno po klancu navzdol.



**OPOZORILO**

**Nevarnost opeklin.** Tuširnega vozička se ne sme trajno izpostavljati temperaturam, ki presegajo +40 °C. V nasprotnem primeru lahko pride do segretja ogrodja, kot tudi sedeža, naslona za hrbet in naslonov za roke, kar lahko povzroči opekline.



**PREVIDNOST**

**Nevarnost ukleščanja prstov.** Vedno obstaja tveganje za ukleščanje npr. prstov na roki ali rok v premikajoče se dele tuširnega vozička.



**OPOZORILO**

**Nevarnost nesreč.** Nepravilno nastavljene ali nedelujoče varnostne naprave (npr. zavore) lahko povzročijo nesrečo. Pred uporabo tuširnega vozička vedno preverite, ali varnostne naprave delujejo, prav tako pa poskrbite za njihovo redno pregledovanje s strani pooblaščenega prodajalca.



**OPOZORILO**

**Nevarnost nesreč.** Za pravilno in varno uporabo vam priporočamo, da pri uporabi vašega tuširnega vozička upoštevate varnostna navodila. Ta tuširni voziček AKVA je bil zasnovan tako, da zagotavlja stabilnost med sedenjem na njem. Vsak premik na tuširnem vozičku vpliva na njegovo težišče, zaradi česar se ta lahko prevrne.



**OPOZORILO**

**Nevarnost nesreč.** Otrokom, mlajšim od pet let, je treba preprečiti dostop do tuširnega vozička AKVA. Ker so v konstrukciji vozička uporabljeni tudi majhni deli, obstaja nevarnost, da jih otroci pogoltnejo ali se z njimi zadušijo.



**PREVIDNOST**

Tuširni voziček je primeren le za eno osebo.



**PREVIDNOST**

**Med premikanjem tuširnega vozička imejte noge na podnožnikih.** Ne stojte na podnožnikih. Vedno ohranjajte ustrezno ravnotežje. Uporabniki ne smejo premikati svojega težišča izven območja sedišča.

**PREVIDNOST**

Priporočamo, da se glede premeščanja na in s tuširnega vozička posvetujete z zdravstvenim delavcem. Pri premeščanju na in s tuširnega vozička je treba vedno uporabiti parkirno zavoro. Zavore niso namenjene za upočasnjevanje vozička med vožnjo.

**PREVIDNOST**

Bodite pozorni na nevarnosti v vaši okolici, kot so ozki prehodi, stopnice, gospodinjski aparati, otroške igrače ipd. Ne segajte po predmetih, ki se nahajajo na razdalji, ki je večja od iztega rok.

**OPOZORILO**

**Nevarnost nesreč.** Tuširno-toaletnega vozička AKVA nikoli ne puščajte brez nadzora na nagnjenih površinah ali na mestih, kjer bi lahko povzročil poškodbe pri osebah, ki se nahajajo v bližini, ali škodo na okoliških predmetih.

**OPOZORILO**

Zaradi stalnega razvoja izdelka se lahko zasnova vašega tuširno-toaletnega vozička AKVA nekoliko razlikuje od modela, opisanega v tem priročniku.

**OPOZORILO**

Tuširno-toaletnega vozička AKVA ne poskušajte dvigovati za njegove premične dele. Dvigovanje za premične dele lahko povzroči poškodbe uporabnika ali škodo na tuširno-toaletnem vozičku AKVA.

**OPOZORILO**

**Ne vozite vozička čez robnike ali druge ovire.** Takšno ravnanje lahko povzroči prevrnitev tuširno-toaletnega vozička AKVA, zaradi česar lahko pride do nastanka telesnih poškodb ali škode na vozičku.

**OPOZORILO**

Vse servisne posege, čiščenje in prilagoditve tuširno-toaletnega vozička AKVA je treba opraviti, ko voziček ni v uporabi.

**OPOZORILO**

Prepovedano je prekoračiti največjo dovoljeno obremenitev tuširno-toaletnega vozička AKVA.

## SPLOŠNO

### UVOD

Ta navodila za uporabo vsebujejo pomembne informacije v zvezi z rokovanjem z izdelkom. Za zagotovitev varnosti pri uporabi izdelka, skrbno preberite navodila za uporabo in upoštevajte varnostna navodila.

### PREDGOVOR

Zahvaljujemo se vam za izkazano zaupanje v blagovno znamko Kid-Man®. Vsak izdelek je bil pregledan v tovarni in odpremljen v brezhibnem stanju.

Želimo vam veliko uspeha, obenem pa upamo, da bo izdelek Kid-Man® družbe UAB Kasko Group pozitivno vplival na vaše vsakodnevno življenje.

### GARANCIJA

Za izdelek izdajamo 24-mesečno garancijo, ki velja od datuma njegovega nakupa. Vse nepooblaščen spremembe, izvedene brez odobritve proizvajalca, bodo povzročile nično in neveljavno odgovornost proizvajalca. To vključuje prekoračitev največje dovoljene obremenitve s strani uporabnika in nepravilno uporabo izdelka. Garancija velja le s popolnoma izpolnjenim garancijskim listom. Družba UAB Kasko Group | Kid-Man® (v nadaljnjem besedilu »proizvajalec«) v 4 tednih od prejema zahtevka s strani kupca, odloči, ali ta spada v okvir garancije ali ne. Če garancija ne krije napake na izdelku, lahko proizvajalec, če kupec s tem soglaša, odpravi težavo (če je to mogoče). Vse stroške, vključno s stroški prevoza, krije kupec. Popravilo v času garancije ne pomeni podaljšanja garancije.

### OMEJITEV ODGOVORNOSTI

Proizvajalec ne prevzema nobene odgovornosti za škodo, ki bi nastala zaradi:

- neupoštevanja navodil za uporabo,
- nepravilne uporabe,
- običajne obrabe in izrabe,
- nepravilne montaže ali namestitve s strani kupca ali tehničnih prilagoditev, izvedenih s strani tretje osebe,
- uporabe neodobrene dodatne opreme s strani tretje osebe, namesto uporabe odobrene dodatne opreme proizvajalca,
- nepooblaščenih prilagoditev in/ali uporabe neustreznega nadomestnega dela.

## STANDARDI IN PREDPISI

Tuširno-toaletni voziček AKVA izpolnjuje naslednje zahteve:

a) UREDBO (EU) 2017/745 EVROPSKEGA PARLAMENTA IN SVETA z dne 5. aprila 2017 o medicinskih pripomočkih, ki spreminja Direktivo 2001/83/ES, Uredbo (ES) št. 178/2002 in Uredbo (ES) št. 1223/2009 ter razveljavlja Direktivi Sveta 90/385/EGS in 93/42/EGS.

## ŽIVLJENJSKA DOBA

Ob predpostavki vsakodnevne uporabe izdelka v skladu z varnostnimi navodili in navodili za vzdrževanje njegova pričakovana življenjska doba znaša pet (5) let.

Po preteku navedenega obdobja je izdelek treba reciklirati. Izdelka ne odložite med običajne gospodinjske odpadke (glejte poglavje »ODSTRANJEVANJE«).

## INFORMACIJE O PROIZVAJALCU

**Proizvajalec:** UAB »Kasko Group« (registrirana blagovna znamka Kid-Man®)

**Naslov:** A. Vivulskio 12D, Vilna, LT-03221, Litva

**Telefon:** +370 5 265 0000

**E-pošta:** info@kid-man.com

**Spletna stran:** www.kid-man.com

## PODATKI O IZDELKU

**Izdelek:** Tuširno-toaletni voziček

**Model:** AKVA

**REF:** 01-5209B ; 01-5209A



### OPOZORILO

Nevarnost nastanka nesreč in hudih poškodb. Tuširno-toaletni voziček ni namenjen za uporabo v motornih vozilih.

### PREDVIDENI NAMEN IN INDIKACIJE

Tuširno-toaletni voziček je namenjen osebam s trajnimi ali začasnimi gibalnimi motnjami.

Tuširno-toaletne vozičke je mogoče uporabljati samostojno ali s pomočjo spremljevalca.

Različica vozička 01-5209B je opremljena s pogonskimi obroči. Voziček ima tri različne predvidene načine uporabe: transportni voziček, toaletni voziček ali tuširni voziček. Zaradi uporabe materialov, odpornih proti koroziji, je voziček primeren za uporabo v prostorih za prhanje. Voziček je namenjen uporabi v notranjih prostorih.

### KONTRAINDIKACIJE

Pri uporabi tuširno-toaletnega vozička AKVA v skladu z njegovim predvidenim namenom, ni znanih kontraindikacij.

### PREDVIDENI UPORABNIKI

Tuširno-toaletni voziček je namenjen zagotavljanju mobilnosti osebam, starim 15 let ali več (mladostniki in odrasli), katerih največja dovoljena teža znaša 120 kg.



#### **OPOZORILO**

Nevarnost nesreč. Prepovedano je preseči največjo varno obremenitev tuširno-toaletnega vozička.

Pripomoček je namenjen zagotavljanju gibljivosti osebam, ki so omejene na sedeči položaj, in izključno ob prisotnosti spremljevalca.



#### **PREVIDNOST**

Tuširno-toaletni voziček je namenjen za uporabo pri več uporabnikih. V ta namen je treba voziček predhodno temeljito očistiti in dezinficirati. Pooblaščen servisni zastopnik mora nato preveriti splošno stanje in obrabo vseh sestavnih delov tuširno-toaletnega vozička ter jih po potrebi popraviti.

**OZNAKA IZDELKA**

Identifikacijska etiketa je pritrjena na okvir vašega tuširno-toaletnega vozička (glejte sliko).

1. Izdelek
2. Model
3. Velikost (širina sedeža)
4. Največja obremenitev
5. Proizvajalec/kontaktne podatki
6. Datum proizvodnje
7. Edinstveni identifikator pripomočka (UDI) / Serijska številka
8. Oznaka CE
9. Preberite navodila za uporabo

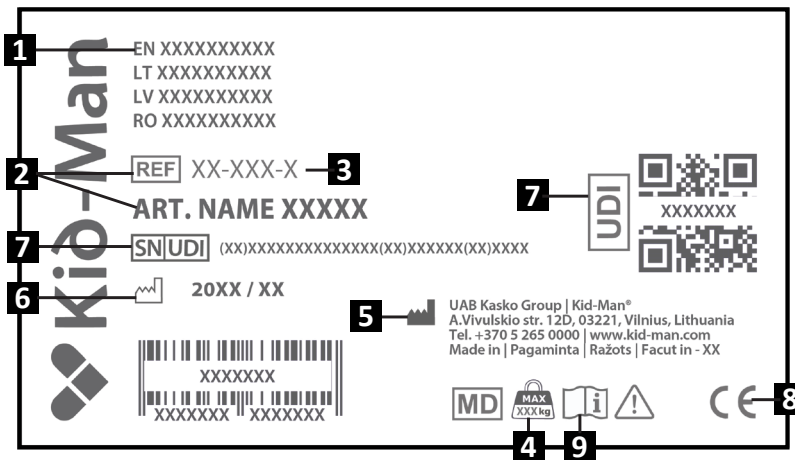
**VSEBINA PAKETA**

Tuširno-toaletni voziček AKVA je dobavljen v kartonasti embalaži in je pripravljen za uporabo. Če je mogoče, po razpakiranju vozička shranite embalažo, saj jo boste kasneje morda potrebovali za shranjevanje ali vračilo vozička. Ob prejemu paketa preverite, ali je med prevozom prišlo do poškodb.

- i** Če opazite znake poškodb, o tem nemudoma obvestite prevozno podjetje.
- i** Prosimo, preverite vsebino paketa. Če kateri koli spodaj navedeni del manjka, se obrnite na svojega lokalnega distributerja.

## AKVA | 01-5209A

### Vsebina paketa:

1. 1 x Naslon za roke, naslonjalo za hrbet in potisni ročaj
2. 1 x Okvir s sprednjimi in zadnjimi kolesi
3. 1 x Ročica za zategovanje
4. 1 x Toaletna posoda s pokrovom
5. 1 x Pokrov sedeža
6. 1 x Sedež
7. 2 x Naslon za noge
8. Navodila za uporabo

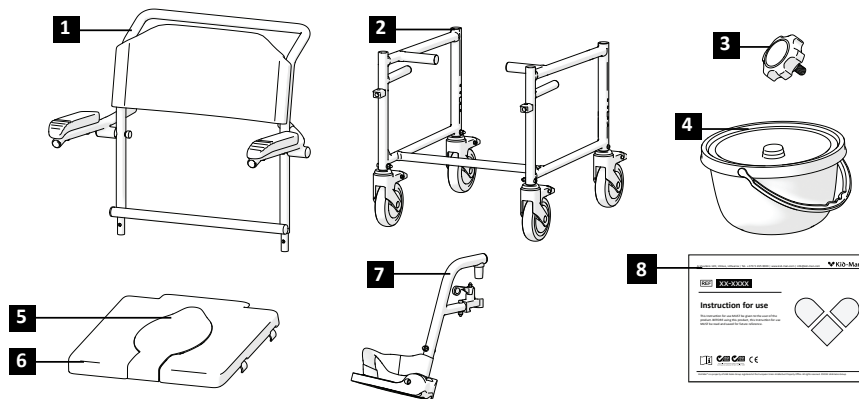

## AKVA | 01-5209B

### Vsebina paketa:

1. 1 x Naslon za roke, naslon za hrbet in potisni ročaj
2. 1 x Ogrodje s sprednjimi kolesci
3. 1 x Ročica za zategovanje
4. 1 x Toaletna posoda s pokrovom
5. 2 x Os za hitro sprostitev
6. 1 x Pokrov sedeža
7. 1 x Sedež
8. 2 x Naslon za noge
9. 2 x Zadnje kolo
10. 2 x Zavorni sistem
11. 1 x Ključ
12. Navodila za uporabo

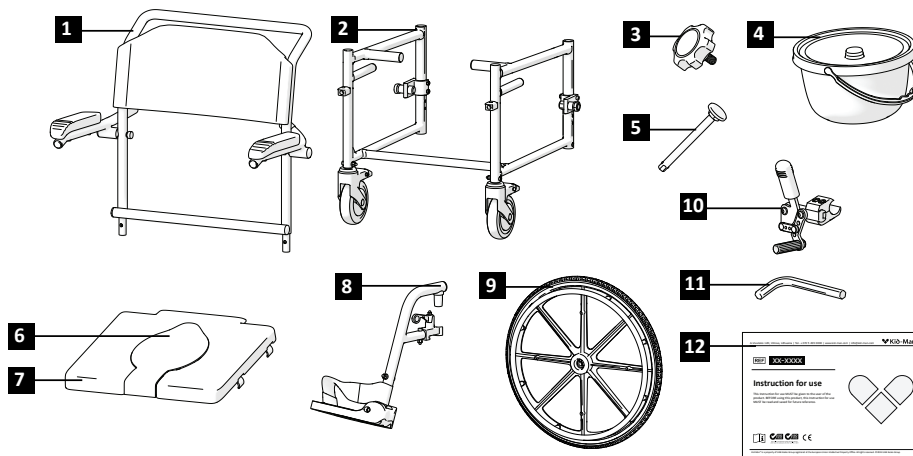

## SESTAVNI DELI IN FUNKCIJE

### Pregled tuširno-toaletnega vozička AKVA | 01-5209A

- |                     |                                    |
|---------------------|------------------------------------|
| 1. Naslon za hrbet  | 6. Zavora kolesca                  |
| 2. Sprednje kolesce | 7. Potisna ročica za spremljevalca |
| 3. Naslon za roke   | 8. Sedež                           |
| 4. Naslon za noge   |                                    |
| 5. Zadnje kolesce   |                                    |

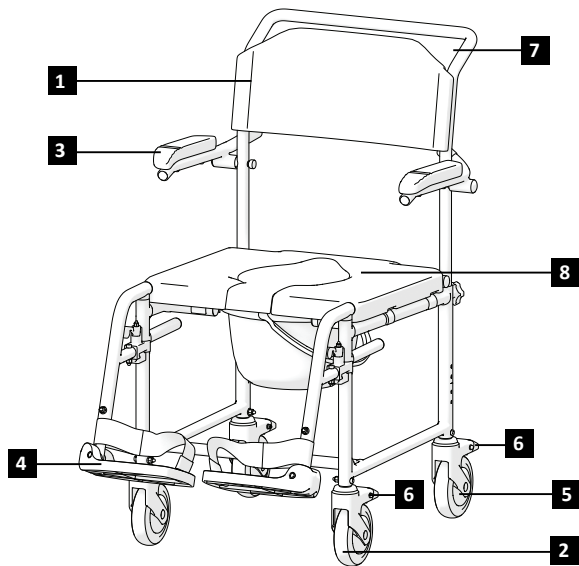

### Pregled tuširno-toaletnega vozička AKVA | 01-5209B

- |                        |                                   |
|------------------------|-----------------------------------|
| 1. Naslonjalo za hrbet | 6. Zavorna ročica                 |
| 2. Sprednje kolesce    | 7. Zavora kolesa                  |
| 3. Naslon za roke      | 8. Potisni ročaj za spremljevalca |
| 4. Naslon za noge      | 9. Sedež                          |
| 5. Zadnje kolo         |                                   |

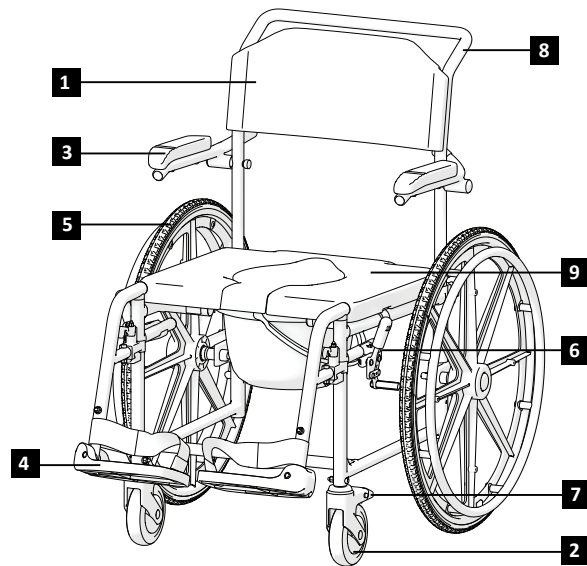

Zaradi nenehnega razvoja izdelka, se lahko zasnova vašega tuširno-toaletnega vozička nekoliko razlikuje od tistega, ki je opisan v tem priročniku.

## SESTAVLJANJE TUŠIRNO-TOALETNEGA VOZIČKA

Za sestavljanje tuširno-toaletnega vozička sledite navodilom spodaj:

- |   |  |
|---|--|
| 1) Namestite del z naslonom za hrbet in nasloni za roke na spodnje ogrodje vozička (slika 1). | 5) Vstavite toaletno posodo (slika 5).                                       |
| 2) Privijte ročaje (slika 2).   | 6) Vstavite os s hitro sprostitvijo v zadnje kolo (slika 6).                 |
| 3) Namestite sedež, nato pa še pokrov za sedež (slika 3).                                     | 7) Pritrdite zadnja kolesa s pritiskom na os za hitro sprostitvev (slika 6). |
| 4) Namestite naslon za noge na njegovo mesto (slika 4).                                       | 8) S ključem pritrdite zavorne mehanizme (slika 7).                          |

**i** **Ni vam treba uporabiti velike sile.** Če pritisnete premočno, lahko poškodujete naslon za noge (npr. ga zlomite).

 **OPOZORILO**  
Nevarnost ukleščanja prstov na roki! Bodite previdni, da ne ujamete prstov med dele sedeža.

 **OPOZORILO**  
Nikoli ne dvigujte tuširno-toaletnega vozička za njegove odstranljive dele (sedež, naslon za noge). Pred dvigom poskrbite, da so vsi odstranljivi deli odstranjeni. Odstranljivi deli tuširno-toaletnega vozička so: naslona za noge, naslon za hrbet in blazina. Za navodila, kako jih odstraniti, glejte ta navodila za uporabo. Ko so deli odstranjeni, lahko voziček dvignete tako, da ga primete za okvir z obema rokama.

## UPORABA

**i** Ta tuširno-toaletni voziček je bil zasnovan tako, da zagotavlja stabilnost med sedenjem na njem. Vsako premikanje na tuširno-toaletnem vozičku vpliva na njegovo težišče, zaradi česar se lahko prevrne. Za vašo večjo varnost lahko uporabite varnostni pas (ni priložen).

**i** Na vozičku ni mest, ki bi bila namenjena nošenju dodatnih bremen.

## NAGIBANJE NAPREJ



### OPOZORILO

**Nevarnost za padec s tuširno-toaletnega vozička.** Če se v tuširno-toaletnem vozičku nagnete naprej, lahko padete iz njega. Nikoli se ne nagibajte preveč naprej oziroma se ne pomikajte naprej po sedežu, da bi dosegli predmet. Ne nagibajte se naprej med kolena, da bi pobrali predmet s tal.

## DOSEGANJE PREDMETA S TUŠIRNO-TOALETNEGA VOZIČKA

Prek sedeža tuširno-toaletnega vozička lahko iztegnete le roki. Poskrbite, da s telesom in glavo ostajate znotraj omejitev sedeža (glejte sliko 9).

## PREMIKANJE NA PLOČNIK

Čeprav je pripomoček namenjen notranji uporabi, je tukaj nekaj nasvetov za **uporabo na prostem**:

Priporočamo vam, da vam pri premikanju na pločnik pomaga vaš spremljevalec.

Najprej naj spremljevalec postavi tuširno-toaletni voziček naravnost pred robnik. Zatem naj ga nagne toliko nazaj, da sprednji kolesi vozička dosežeta robnik.

Na koncu naj tuširno-toaletni voziček potisne naravnost naprej, da zadnji kolesi dosežeta robnik, nato pa ponovno potisne voziček tako, da zadnji kolesi zapeljeta čez (slika 10) robnik.

## PREMEŠČANJE

Če ste dovolj močni, lahko premeščanje opravite sami..

Tuširno-toaletni voziček najprej pripeljite čim bližje mestu, na katerega želite sestiti, pri čemer naj bosta sprednji kolesi usmerjeni naprej. Aktivirajte parkirne zavore. S telesom se pomaknite proti zelenemu mestu (slika 11).

Če med premikanjem pod seboj nimate opore, uporabite desko (če je to mogoče). Zložite naslona za noge in ju obrnite na stran, da si naredite potreben prostor. Nagnite se naprej, pri tem pa se naslonite na oba naslona za roke ter vstanite. Nato se pomaknite proti mestu, kjer želite sedeti, pri tem pa težo porazdelite na roke in dlani.

Če lahko vstanete in stojite brez pomoči, lahko zamenjate sedeža tako, da se nagnete naprej. Če imate pri premeščanju težave, vam svetujemo, da poiščete pomoč spremljevalca, ki bo poskrbel za lažje in varnejše premeščanje. Najprej aktivirajte obe zavori in poskrbite, da sta oba krmilna kolesa usmerjena naprej. Upoštevajte, da se ne smete opirati na zavori. Trdno se oprimate ročaja naslona za roke, nato pa se oprite na roke, da lažje vstanete (pred tem se prepričajte, da sta oba naslona za roke zaklenjena na mesto). Premestitev vam lahko pomaga opraviti vaš spremljevalec. Pomaknite se čim bližje zelenemu mestu. Ko spreminjate svoj položaj, se na sedež namestite čim bolj nazaj. Tako boste preprečili, da bi se zlomili vijaki ali poškodovalo oblazinjenje sedeža oziroma da bi se tuširno-toaletni voziček prevrnil. Aktivirajte obe zavori. Zavori pri premeščanju nikakor ne smeta služiti kot opora. Med sedenjem ali vstajanjem se nikoli ne smete opirati na podnožnika.

## STOPNICE

Zaradi zahtevnosti in nevarnosti premikanja po stopnicah priporočamo, da tuširno-toaletni voziček premikata dve osebi – ena oseba naj bo pred vozičkom, druga pa zadaj.

Oseba, ki stoji za vozičkom naj nagne tuširno-toaletni voziček toliko nazaj, dokler ta ni uravnovežen. Nato naj nežno potisne voziček proti prvi stopnici in trdno prime potisne ročice, da se pripravi na dvig. Medtem naj oseba, ki stoji pred vozičkom, trdno drži obe strani prednjega ogrodja in voziček dvigne čez stopnico. Ko oseba, ki stoji pred vozičkom, prestopi na naslednjo stopnico, naj oseba za vozičkom sledi njegovim gibom in ponavlja postopek korak za korakom. Pomembno: Ne spuščajte tuširno-toaletnega vozička, dokler oseba, ki stoji pred vozičkom ne prestopi zadnje stopnice. Za prenos vozička po stopnicah navzdol uporabite enak postopek, kot je bil pojasnjen zgoraj, le v obratnem vrstnem redu (slika 12).



### OPOZORILO

Zaradi možnosti razstavljanja tuširno-toaletnega vozička ne prijemajte za naslon za noge.

## VZPENJANJE/SPUŠČANJE PO KLANČINI Z ASISTENCO

Glejte (sliki 13-14).

## UPRAVLJANJE Z NASLONOM ZA ROKE

Ta tuširno-toaletni voziček je opremljen z zložljivima naslonoma za roke. Priporočamo, da naslon za roke dvignete, ko vstopate ali izstopate iz vozička s strani. Med uporabo tuširno-toaletnega vozička naj naslona za roke ostaneta v spuščenem položaju.



### OPOZORILO

Tuširno-toaletnega vozička ni dovoljeno dvigati tako, da ga držite za naslona za roke, saj lahko pride do resne škode na pripomočku ali telesne poškodbe uporabnika.

## ZAVIRANJE

Vaš tuširno-toaletni voziček (01-5209B) ima zavore, ki so na ogrodje nameščene z obeh strani. Po dobavi pripomočka se zavore ustrezno nastavijo, da se zagotovi zadostno zaviranje. Za zaviranje, držite zavorno ročico in jo potisnite naprej (slika 7).

Priporočamo vam, da za zagotovitev največje varnosti vedno uporabite obe zavori hkrati.

Vaš tuširno-toaletni voziček (01-5209A) ima zavore, ki so nameščene na vsa štiri kolesca.



### OPOZORILO

Nevarnost nesreč. Nepravilno nastavljene ali nedelujoče varnostne naprave (npr. zavore) lahko privedejo do nastanka nesreče.

Pred uporabo tuširno-toaletnega vozička vedno preverite, ali varnostne naprave delujejo, prav tako poskrbite za njihov redni pregled pri pooblaščenem servisu.

## NAMESTITEV NASLONOV ZA NOGE

Ob dobavi sta naslona za noge pakirana v ločeni kartonski škatli. Če ju želite namestiti, ju vzemite iz embalaže. Naslon za noge je treba namestiti na sprednjo stran vozička. Če želite dodati naslon za noge, ga namestite na dva nosilca na okvirju. Nato naslon za noge zasukajte navznoter, dokler se ne zaskoči v ustrezen položaj (slika 4).



**Ne zamenjajte levega in desnega naslona za noge!**

Po namestitvi mora biti plastični naslon za noge obrnjen navznoter. Ko se presedete s tuširno-toaletnega vozička, mora biti naslon za noge obrnjen bodisi v stran ali v celoti odstranjen. Potegnite plastično ročico navzgor in premaknite naslon za noge na zunanjo stran vozička.

Dolžino naslona za noge je mogoče prilagoditi glede na potrebe posameznika. Za prilagoditev dolžine naslona za noge odvijte vijak (orodje ni priloženo) in potegnite notranjo cev navznoter ali navzven, odvisno od tega, ali želite povečati ali zmanjšati dolžino. Po izbiri potrebne dolžine naslona za noge vijak ponovno privijte (slika 8).

## PREMIKANJE

Tuširno-toaletni voziček lahko ročno poganja uporabnik ali spremljevalec. Če voziček poganja uporabnik sam, naj uporablja ročne obroče na zadnjih kolesih (samo pri različici 01-5209B). Uporabnik lahko upočasni voziček, tako da z rokami pritisne na ročne obroče. Uporabnik vozička ne sme poganjati v okoljih, kjer ne more hitro in varno ustaviti vozička. Če voziček poganja spremljevalec, naj voziček potiska s pomočjo potisnih ročic. Uporaba vozička na tekočih stopnicah ni priporočljiva. Pri vožnji po naklonih vozite počasi. Ne prekažite največjega dovoljenega naklona. Ne uporabljajte tekočih stopnic. Ne spuščajte se vzvratno po klancu navzdol. Med premikanjem tuširnega-toaletnega vozička imejte noge na podnožnikih. Ne stojte na podnožnikih. Vedno ohranajte ustrezno ravnotežje. Uporabniki ne smejo premikati svojega težišča izven območja sedenja.

 Samostojno poganjanje vozička je mogoče le pri različici 01-5209B.

### OPOZORILO

 Nevarnost zaradi načina vožnje, ki ni prilagojen danim razmeram. Na mokrih tleh, pesku ali neravnih površinah obstaja nevarnost zdrs. Vašo hitrost in slog vožnje vedno prilagodite danim razmeram (vremenu, površini, lastnim zmožnostim itd.).

### OPOZORILO

 Nevarnost telesnih poškodb. V primeru trka lahko utrpíte poškodbe delov telesa, ki segajo izven tuširno-toaletnega vozička. (npr. stopala ali roke). Izogibajte se trkom brez zaviranja (s polno hitrostjo). Nikoli ne zapeljite čelno v oviro. V ozkih prehodih vozite previdno.

### OPOZORILO

 Nevarnost zaradi izgube nadzora nad tuširno-toaletnim vozičkom. Pri visoki hitrosti lahko izgubite nadzor nad vašim vozičkom in se prevrnete. Na splošno se izogibajte trkom. Ne vozite se vzvratno po klancu navzdol.

### OPOZORILO

 Nevarnost nesreč. Za pravilno in varno uporabo vam priporočamo, da med uporabo vašega tuširno-toaletnega vozička dosledno upoštevate varnostna navodila. Ta tuširno-toaletni voziček je bil oblikovan tako, da zagotavlja stabilnost med sedenjem na njem. Vsak premik na vozičku vpliva na težišče, kar lahko povzroči prevrnitev vozička. Za večjo varnost lahko uporabite varnostni pas.

## PREMEŠČANJE

Priporočamo vam, da se za nasvete o premeščanju na in iz tuširno-toaletnega vozička posvetujete z zdravstvenim delavcem. Pri premeščanju na in iz tuširno-toaletnega vozička je treba vedno uporabiti parkirno zavoro. Parkirne zavore niso namenjene za upočasnjevanje vozička med vožnjo.

### VZDRŽEVANJE

Za zagotovitev varnega in zanesljivega delovanja, redno izvajajte spodnje preglede in vzdrževalne postopke ali za njih zadolžite drugo osebo. Uporabnik ali odgovorna oseba naj redno preverja naslednje sestavne dele vozička. Priporočamo, da pooblaščen prodajalec voziček vsako leto servisira, pri čemer je treba te sestavne dele po potrebi popraviti, zamenjati, nastaviti in/ali podmazati (če je potrebno). V nadaljevanju je naveden načrt priporočenih posegov vzdrževanja.

	Pred uporabo	Enkrat na teden	Enkrat na mesec	Enkrat na leto
Preverite kolesa		X		
Preverite, ali so zadnja kolesa pravilno nameščena		X		
Vizualni pregled		X		
Preverite zavore na kolescih in glavne zavore na okvirju (01-5209B)	X		X	
Tuširno-toaletni voziček dajte v pregled pooblaščenemu servisu.				X



#### OPOZORILO

Popravilo, čiščenje ali nastavitve tuširno-toaletnega vozička mora opraviti pooblaščen servisni tehnik, ko voziček ni v uporabi.

### ČIŠČENJE IN DEZINFEKCIJA

Uporabite vlažno krpo, da očistite okvir in plastične dele vozička. Za bolj trdovratno umazanijo lahko uporabite tudi blago čistilno sredstvo. Kolesa lahko očistite z mokro krtačo iz sintetičnih vlaken (uporaba žične krtače ni dovoljena). Sedežne blazine in blazine za hrbet lahko operete. Uporabite blago čistilno sredstvo. Uporabite blago, neagresivno dezinfekcijsko sredstvo. Če niste prepričani, ali je razkužilno sredstvo, ki ga uporabljate, ustrezno, vas prosimo, da se obrnete na lokalnega prodajalca.

**i** Pesek in morska voda lahko poškodujeta ležaje, jekleni deli pa lahko zarjavijo, če je površina opraskana ali poškodovana. Izpostavljenost pesku in morski vodi naj bo omejena na kratek čas, po vsaki uporabi pa je kopalni sistem potrebno temeljito očistiti.

**i** Tuširno-toaletni voziček lahko razkužite tako, da ga popršite ali obrišete s preizkušenimi in odobrenimi sredstvi za razkuževanje. Tuširno-toaletni voziček popršite z blagim čistilnim in razkužilnim sredstvom ter sledite navodilom proizvajalca.

## SHRANJEVANJE

Pripomoček je treba hraniti v suhem okolju, stran od neposredne sončne svetlobe. Vedno ga je treba vzdrževati čistega in brez prahu.



### OPOZORILO

Izdelek ne sme biti stalno izpostavljen temperaturam nad 40 °C. V nasprotnem primeru se lahko ogrodje in materiali pregrejejo, kar lahko povzroči opekline ali poškodbe na materialu.



### OPOZORILO

Na vozičku nikoli ne odlagajte ali shranjujte drugih predmetov.

Po dolgotrajnem shranjevanju (več kot tri mesece), je treba izdelek pred uporabo pregledati (glejte poglavje »VZDRŽEVANJE«).

## OKOLJSKI POGOJI

Ohranjajte voziček v sledečih pogojih:  
Mejna vrednost temperature od -20 °C do 40 °C;  
Relativna vlažnost od 20 % do 75 %,   
Atmosferski tlak od 800 hPa do 1060 hPa.

## PONOVNA UPORABA

Ta izdelek je primeren za ponovno uporabo. Izvesti je treba sledeče postopke:  
Čiščenje in dezinficiranje (glejte poglavje »ČIŠČENJE IN DEZINFEKCIJA«); Pregled (glejte poglavje »VZDRŽEVANJE«);

Pripomoček je treba prilagoditi novemu uporabniku v skladu s servisno dokumentacijo.

## ODLAGANJE

Bodite odgovorni do okolja in vaš pripomoček ustrezno odložite. Odstranitev izdelka je predmet nacionalnih in lokalnih predpisov. Za ustrezno recikliranje vašega pripomočka se obrnite na vašo lokalno skupnost, podjetje za odstranjevanje odpadkov ali na naš servisni oddelek.

**SPECIFIKACIJA**

<b>Model</b>	<b>AKVA</b>	
<b>REF</b>	01-5209A	01-5209B
<b>Skupna dolžina (v cm)</b>	89.5	100
<b>Skupna širina (v cm)</b>	60	60
<b>Skupna višina (v cm)</b>	95	95
<b>Širina sedeža (v cm)</b>	46	46
<b>Globina sedeža (v cm)</b>	42	42
<b>Višina sedeža (v cm)</b>	53	53
<b>Dolžina podnožnika (v cm)</b>	17	17
<b>Širina podnožnika (v cm)</b>	15	15
<b>Dolžina naslona za noge (v cm)</b>	30 - 42	30 - 42
<b>Razmik naslonov za noge</b>	40	40
<b>Dolžina naslona za roke (v cm)</b>	22.5	22.5
<b>Širina naslona za roke (v cm)</b>	5	5
<b>Velikost prednjih koles (v cm)</b>	12.5	12.5
<b>Velikost zadnjih koles (v cm)</b>	12.5	61
<b>Teža (v kg)</b>	13	17.5
<b>Največja varna obremenitev (v kg)</b>	120	120

## RESNI ZAPLETI

O vsakem resnem zapletu, do katerega je prišlo v zvezi s pripomočkom, je treba obvestiti družbo UAB Kasko Group | Kid-Man® in pristojni organ države članice, v kateri ima uporabnik in/ali bolnik stalno prebivališče.

### KONTAKTI:

**Proizvajalec:** UAB »Kasko Group« (registrirana blagovna znamka Kid-Man®)

**Naslov:** A.Vivulskio 12D, Vilna, LT-03221, Litva

**Telefon:** +370 5 265 0000

**E-pošta:** info@kid-man.com

**Spletna stran:** www.kid-man.com



**KARTA GWARANCYJNA / ZÁRUČNÍ LIST / ZÁRUČNÝ LIST / GARANCIJSKI LIST**

Nazwa produktów Název výrobku Názov výrobku Ime izdelka	Model, REF Model, REF Model, REF Model, REF	Data zakupu (wstawić) Datum nákupu (uveďte) Dátum nákupu (vložif) Date of purchase (insert)	Okres gwarancji Záruční doba Zaručna lehota Garancijska doba
<ul style="list-style-type: none"> <li><input type="checkbox"/> PL Wózek toaletowo-prysznicowy</li> <li><input type="checkbox"/> CZ Sprchová-komodová židle</li> <li><input type="checkbox"/> SK Sprchová-toaletná stolička</li> <li><input type="checkbox"/> SL Tuširno-toaletni voziček</li> </ul>	<ul style="list-style-type: none"> <li><input type="checkbox"/> AKVA, 01-5209A</li> <li><input type="checkbox"/> AKVA, 01-5209B</li> </ul>		<p><b>24</b> miesiące měsíců mesiacov mesecev</p>

Published by UAB Kasko Group | Kid-Man®

A. Vivulskio g. 12D, 03221 Vilnius, Lithuania

Tel. +370 5 265 0000 | www.kid-man.com | info@kid-man.com

Data 2019-03-18 | Datum 18.3.2019 | Dátum 18.3.2019 | Datum 18.3.2019

Data ostatniej aktualizacji 2026-01-05

Datum posledni aktualizace 05. 1. 2026

Dátum poslednej úpravy 05. 1. 2026

Datum zadnje posodobitve: 05. januar 2026



The quality management system of Kasko Group,  
UAB meets the standards ISO 9001 and ISO 14001



Miejsce na SN (numer seryjny)/ UDI(universalny identyfikator urządzenia)  
 Místo na výrobní číslo | UDI  
 Priestor pre SN | UDI  
 Prostor za serijsko številko | Edinstveni identifikator pripomočka

Twój sprzedawca  
 Váš prodejce  
 Váš predajca  
 Vaš prodajalec