

BEGO

01-3560GR; 01-3560TR; 01-3560RD; 01-3560BK

4 WHEEL ROLLATOR
4-HJULSROLLATOR
NELIPYÖRÄINEN ROLLAATTORI

EN

DK

FI

i **EN** Instruction for use
DK Brugsanvisning
FI Käyttöohjeet



EN This Instruction for use **MUST** be given to the user of the product. **BEFORE** using this product, this Instruction for use **MUST** be read and saved for future reference

DK Denne brugsanvisning **SKAL** udleveres til brugeren af produktet. **FØR** dette produkt tages i brug, **SKAL** denne brugsanvisning læses og gemmes til senere brug.

FI Tämä käyttöohje on **ANNETTAVA** tuotteen käyttäjälle. **ENNEN** tämän tuotteen käyttöä, tämä käyttöohje on **LUETTAVA** ja säilytettävä myöhempää käyttöä varten



Picture 1 / Figur 1 / Kuva 1

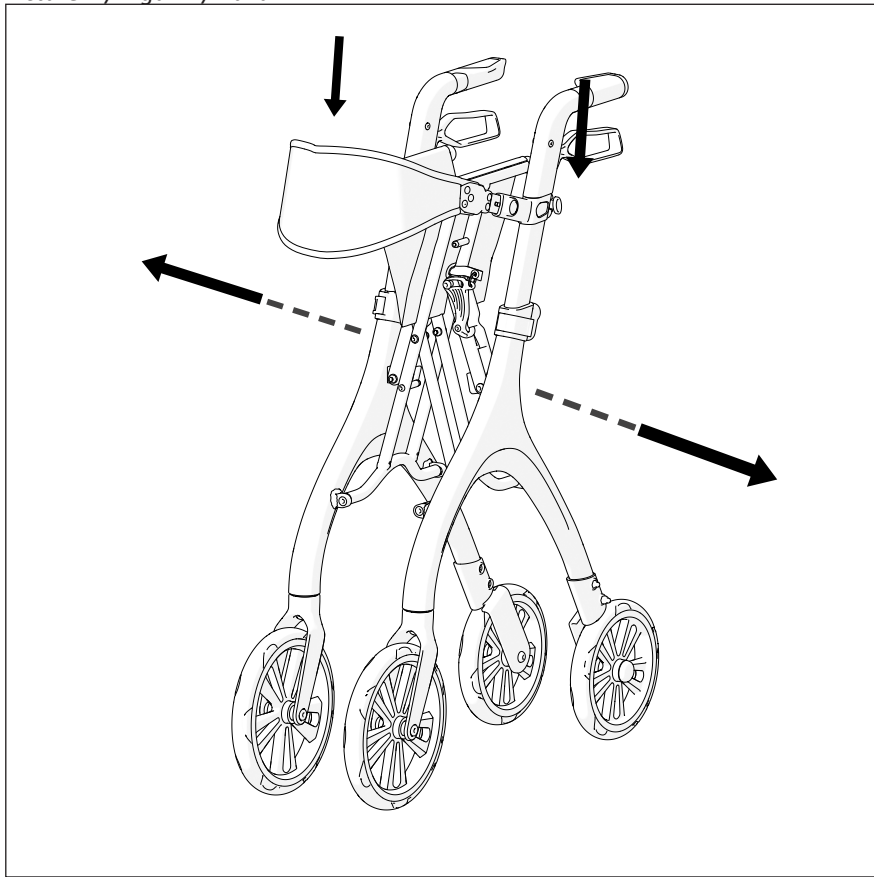

Picture 2 / Figur 2 / Kuva 2

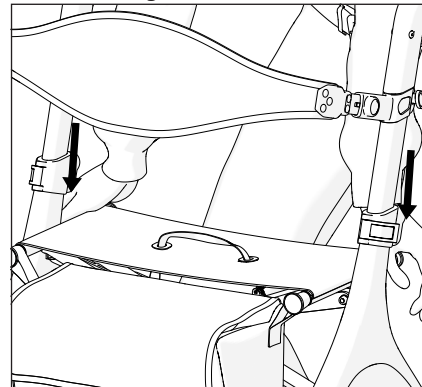

Picture 3 / Figur 3 / Kuva 3

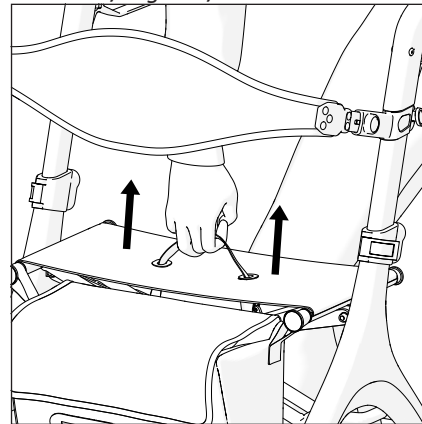

Picture 4 / Figur 4 / Kuva 4

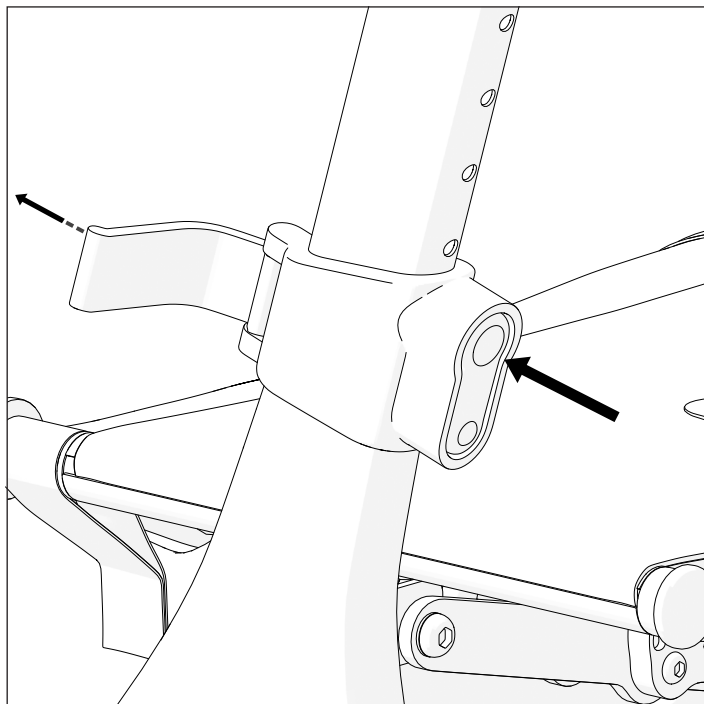

Picture 5 / Figur 5 / Kuva 5

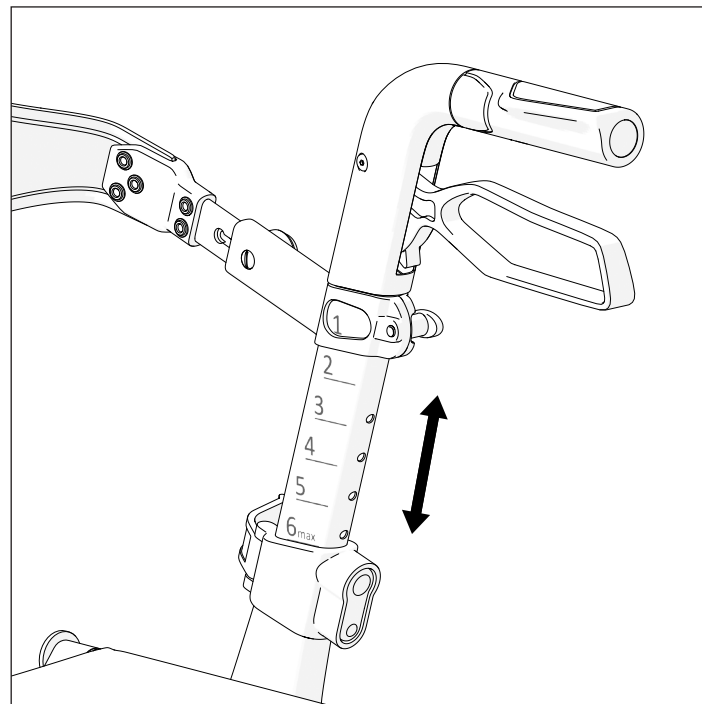

Picture 6 / Figur 6 / Kuva 6

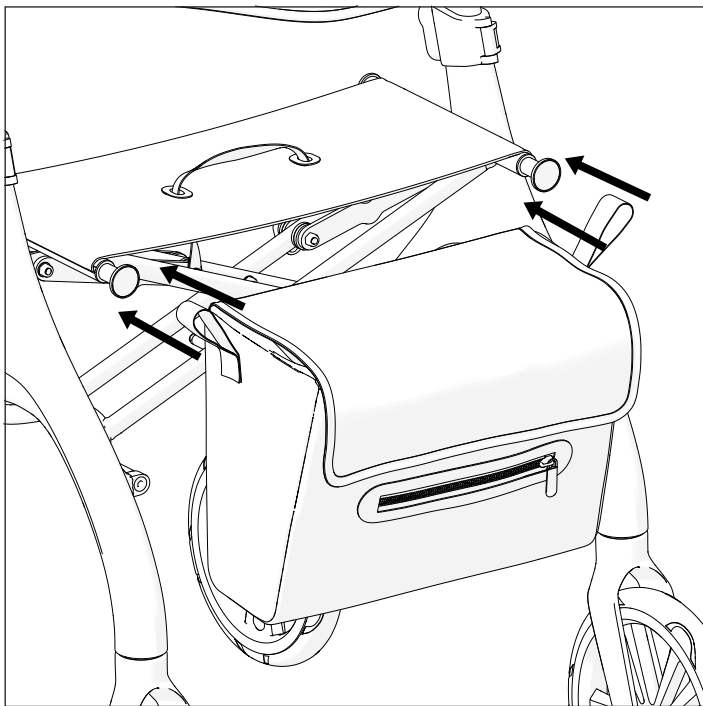

Picture 7 / Figur 7 / Kuva 7

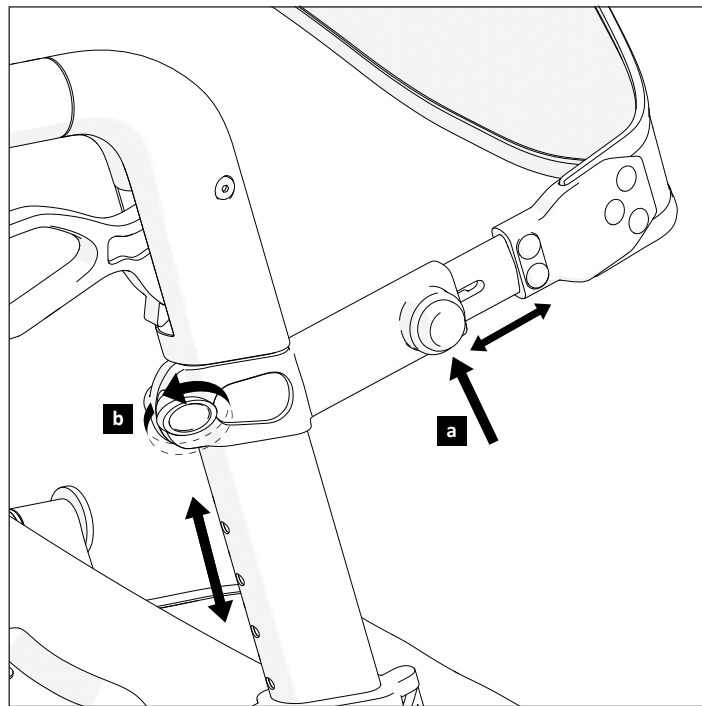

Picture 8 / Figur 8 / Kuva 8

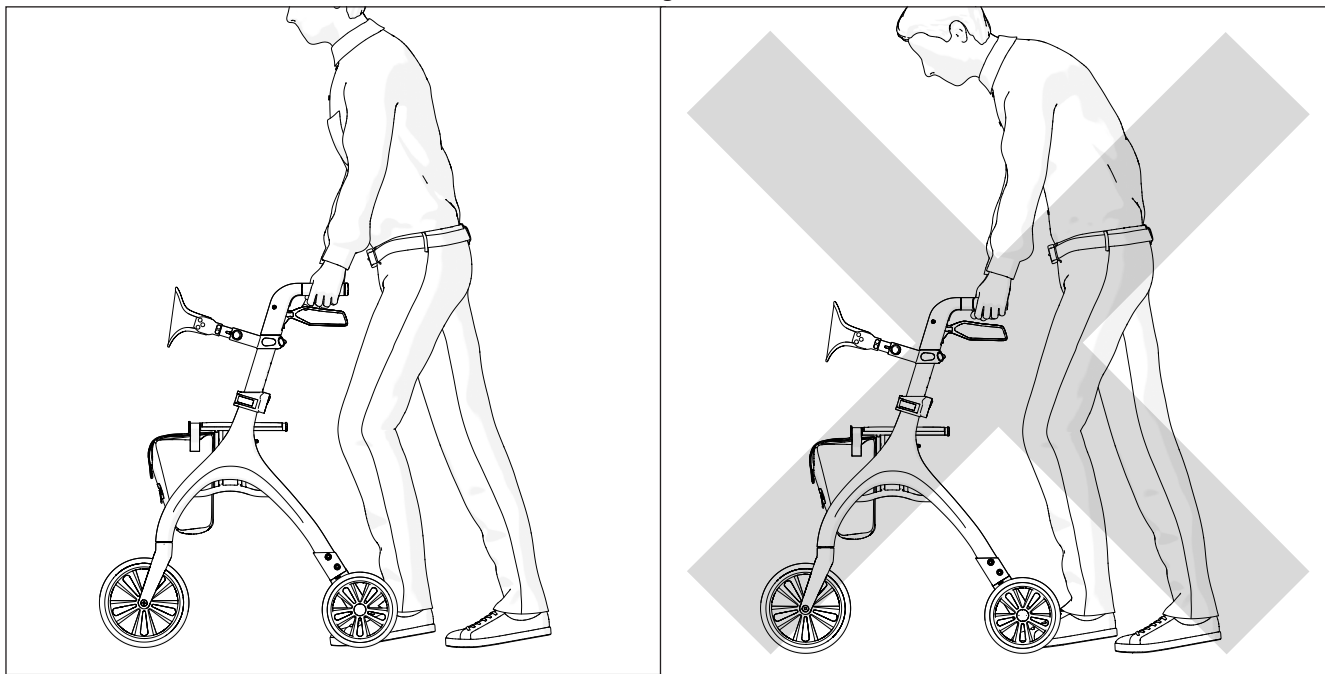



Picture 9 / Figur 9 / Kuva 9

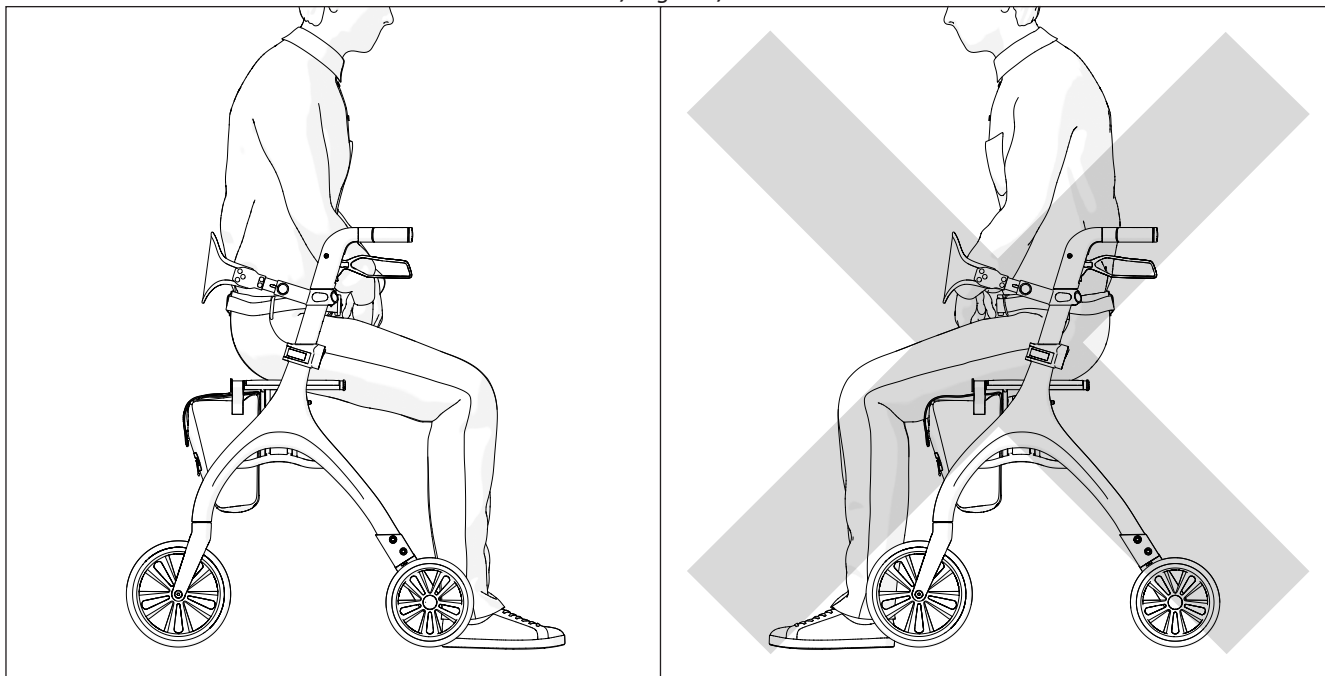



Picture 10 / Figur 10 / Kuva 10

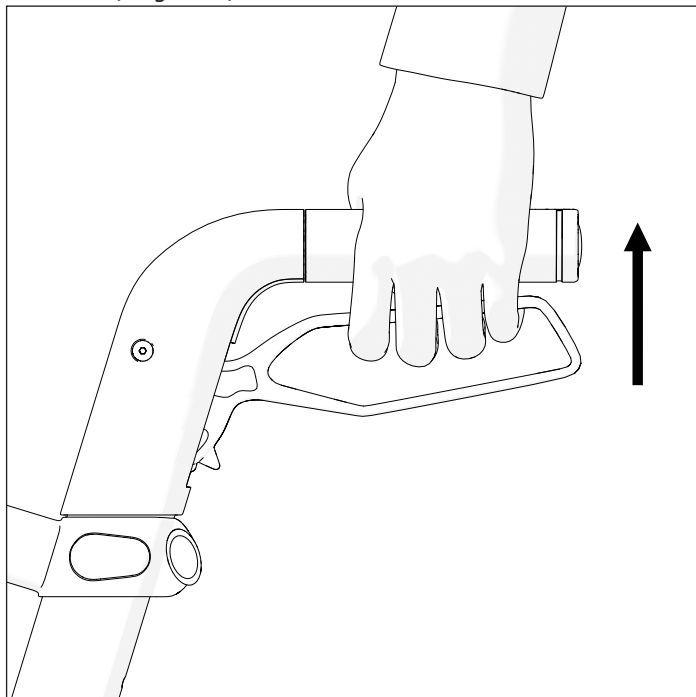

Picture 11 / Figur 11 / Kuva 11

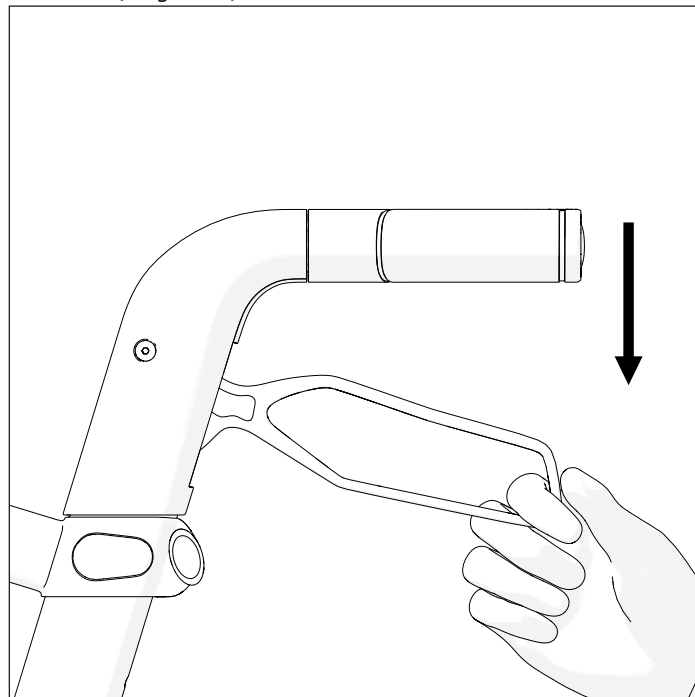

EN**SYMBOLS**

In this Instruction for Use, warnings are indicated by symbols. The warning symbols are accompanied by a heading that indicates the severity of the danger or basic information.



Gives basic information, recommendations, and guidance for efficient, trouble-free use.



WARNING / CAUTION - to indicate that caution is necessary when operating the device. To indicate that the current situation needs operator awareness or operator action in order to avoid undesirable consequences.



ATTENTION! This sign is used for very important parts concerning your safety. Please look at the operating instructions.

SAFETY INFORMATION**WARNING**

The rollator is only suitable for single occupancy.

**WARNING**









Be aware of hazards in your environment, such as narrow doorways, steps, household appliances, children's toys, etc. Do not reach for items further than your arm will extend.

**WARNING**

Do not attempt to ride over curbs or obstacles. Doing so may cause your rollator to tip over and cause bodily harm to you or damage to the rollator.

**WARNING**

It is forbidden to smoke or to be close to the flames, using a rollator.

-  **WARNING**
The rollator is not intended for use by the blind.
-  **WARNING**
Risk of burning. The rollator must not be permanently exposed to temperatures greater than +40 °C. Otherwise, the frame as well as the armrests can heat up, which might cause burns.
-  **CAUTION**
Risk of getting fingers caught. There is always a risk of getting, e.g., fingers or arms, caught in the moving parts of the rollator.
-  **WARNING**
Risk of accidents. Safety devices that are incorrectly set or no longer working (e.g., brakes) can cause accidents. Always check that the safety devices are working before you use the 4 wheel rollator, and have them checked regularly by the authorized dealer.
-  **WARNING**
Risk of accidents. For proper and safe use, we recommend you follow the safety instructions while using your rollator. BEGO, was designed to ensure stability while walking. Every movement on the rollator affects the center of gravity, which may cause the device to tip over.
-  **WARNING**
Use slow speeds on gradients. Do not exceed the maximum gradient stated. Do not use escalators. Do not reverse down a gradient.
-  **WARNING**
It is forbidden to exceed the maximum safe load of product.
-  **WARNING**
While unpacking, be cautious to avoid catching your fingers between the wheel and the fork.
-  **WARNING**
When using the 4 wheel rollator, use both brakes simultaneously to prevent the unbraked wheels from twisting and causing the user to fall.

GENERAL

INTRODUCTION

This Instruction for Use contains important information about handling the product. To ensure safety when using the product, read this Instruction for Use carefully and follow the safety instructions.

PREFACE

Thank you for the confidence shown in Kid-Man®. Every product is factory checked and left us in faultless condition. We wish you much success and we hope UAB Kasko Group | Kid-Man® product will make a positive impact to your daily living.

WARRANTY

We issue a warranty of 24 months from date of purchase. Any unauthorized modifications carried out without approval of the manufacturer will make the liability null and void. This includes exceeding the maximum user loads and using product in improper way. Warranty is only valid with fully filled warranty card. UAB Kasko Group | Kid-Man® (hereinafter called Manufacturer) after getting claimed item from purchaser within period of 4 weeks decides whether issue is treated under warranty. If issue is not covered under warranty and customer agrees, Manufacturer, if possible, fixes issue. All costs, including costs of transportation, should be covered by customer. Warranty repair does not extend warranty.

LIMITATION OF LIABILITY

Manufacturer accepts no liability for damage arising from:

- Non-compliance with the Instruction for use;
- Incorrect use;
- Natural wear and tear;
- Incorrect assembly or setup by the purchaser or a third-party technical modifications;
- The usage of unapproved 3rd party accessories instead of approved Manufacturer's accessories;
- Unauthorized modifications and/or use of unsuitable spare part.

STANDARDS AND REGULATIONS

The 4 wheel rollator complies the requirements of:

- a) REGULATION (EU) 2017/745 OF THE EUROPEAN PARLIAMENT AND OF THE COUNCIL of 5 April 2017 on medical devices, amending Directive 2001/83/EC, Regulation (EC) No 178/2002 and Regulation (EC) No 1223/2009 and repealing Council Directives 90/385/EEC and 93/42/EEC.
- b) LST EN ISO 11199-2:2021 Abiem rankomis valdomos pagalbinės vaikščiojimo priemonės. Reikalavimai ir bandymo metodai. 2 dalis. Vaikštynės su ratukais (ISO 11199-2:2021) Assistive products for walking manipulated by both arms - Requirements and test methods - Part 2: Rollators (ISO 11199-2:2021) EN ISO 11199-2:2021.

SERVICE LIFE

The expected service life is 5 (five) years, presuming that the product is used daily and in accordance with safety instructions, maintenance instructions and intended use, stated in this Instruction for Use.

After then, the device must be recycled. Do not throw your product away with common waste (see chapter “DISPOSAL”).

INFORMATION ABOUT MANUFACTURER

Manufacturer: UAB “Kasko Group” (registered trade mark Kid-Man®)

Address: A. Vivulskio 12D, Vilnius, LT-03221, Lithuania

Phone: +370 5 265 0000

E-mail: info@kid-man.com

Website: www.kid-man.com

INFORMATION ABOUT PRODUCT

Product: 4 WHEEL ROLLATOR

Model: BEGO

REF: 01-3560GR; 01-3560TR; 01-3560RD; 01-3560BK



WARNING

Risk of accidents and serious injury. The rollator is not intended for use in motor vehicles.

INTENDED PURPOSE AND INDICATIONS

4 wheel rollator BEGO is a walking device for indoor and outdoor use, perfect for compensation and improvement respectively of restricted ability of walking.

i This 4 wheel rollator needs to fit to your specific health condition.

CONTRA-INDICATIONS

There are no known contraindications when using the 4 wheel rollator BEGO as intended.

INTENDED USERS

4 wheel rollator BEGO is intended to compensate and improve mobility of a person with restricted ability of walking with a maximum weight capacity of 135 kg.

**WARNING**

Risk of accidents. It is forbidden to exceed the maximum safe load of the 4 wheel rollator.

**CAUTION**

The 4 wheel rollator is appropriate for use by others. In order to do this, the rollator must first be thoroughly cleaned and disinfected. Then, the all components of the rollator must be get checked by an authorised service dealer for general condition, wear and shall get repaired if necessary.

PRODUCT LABEL

The identification label is attached to the frame of your product (see picture).

1. Product
2. Model
3. Size (seat width)
4. Maximum load
5. Manufacturer / contact details
6. Date of manufacture
7. UDI / SN code
8. CE mark
9. Consult instructions for use

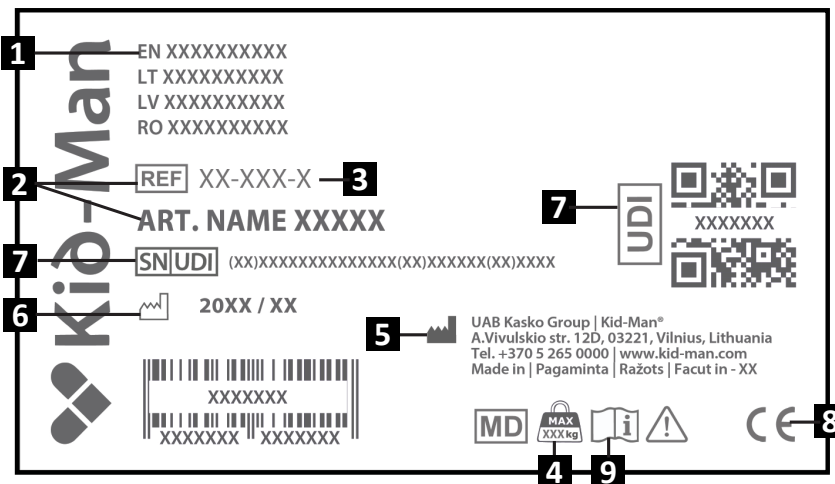

CONTENT OF PACKAGE

The 4 wheel rollator BEGO is delivered in a cardboard packaging and are ready for use. After unpacking, please keep the cardboard packaging if possible. You may need it later for storage or for the return of the device. Once parcel is received, please check whether it is not damaged during transportation.

i If you see signs of damage, please make a note of it to the transport company at the same time.

i Please check the contents of the package, and if any of the parts listed below are missing, contact your local dealer.

Content of package:

1. 1 x Folded rollator with backrest and brakes
2. 1 x Bag
3. Instruction for use

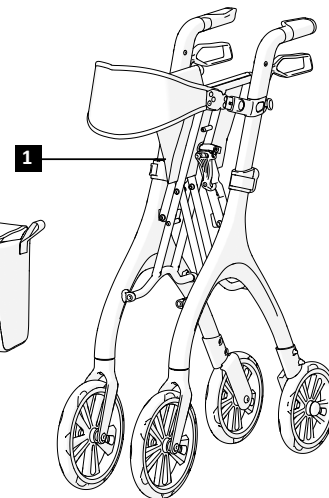
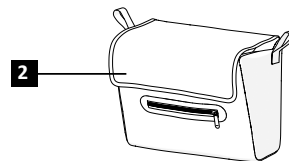

COMPONENTS AND FUNCTIONS

Overview

1. Backrest
2. Seat
3. Bag
4. Front wheel
5. Handle
6. Brake
7. Length adjustable button for backrest
8. Height adjustable button for handles
9. Frame
10. Rear wheel

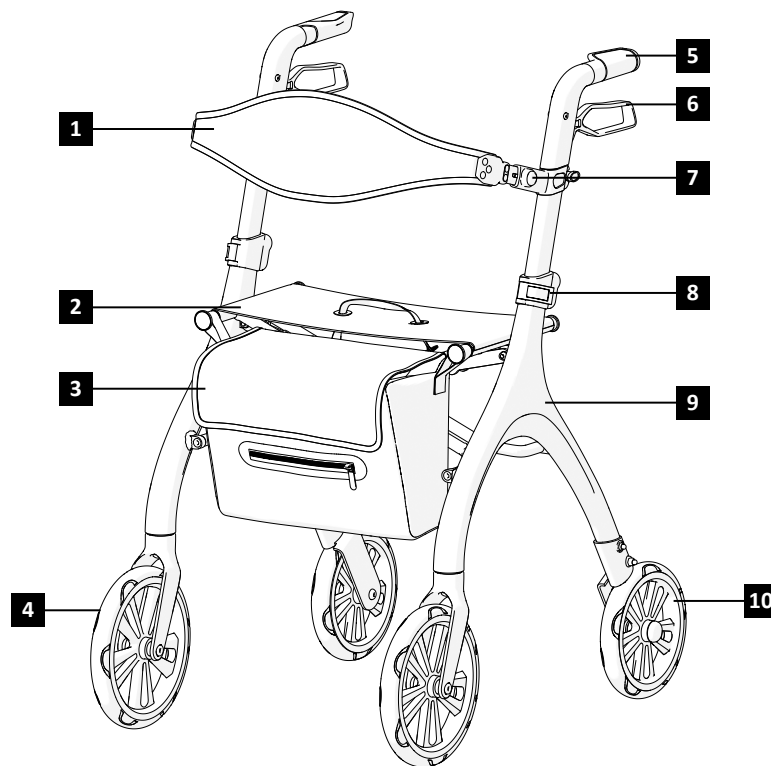

SETTING UP THE ROLLATOR

To unfold the rollator:

1. Ensure the rollator is on solid, even ground;
2. With your hands flat, press the seat frame down until the seat surface flattens out and is fully set between the frame (Pictures 1 - 2);
3. Hang the textile bag onto the two bag holders at the front of the rollator (Picture 6).

To fold the rollator:

1. Locate the folding strap on the seat (Picture 3);
2. Raise the seat using the lifting strap to bring the rollator upward. As you lift, the rollator will automatically fold together (Picture 1);
3. Secure the folded position if necessary and store the rollator.



WARNING

Danger of trapping your finger!

OPERATION

Braking

The efficiency of the brakes can be affected by abrasion of the wheels. Therefore, test the brakes regularly. For desired braking strength adjust the brake either manually at the screw on the housing of the brake or with the suitable tool (not included) on the brake wire.

To operate the brakes

To activate the brakes, squeeze the brake levers upward and hold them (Picture 10). To release the brakes, release the levers. To engage parking brakes of the 4 wheel rollator, depress the brake levers until they lock and remain in the place (Picture 11).



WARNING

Before settling on your seat, make sure the brakes are engaged!

OPERATION

Adjusting the height and length of the backrest

To adjust the backrest to an extended position, press and hold the adjustment button with one hand. Simultaneously, pull the backrest forward using the other hand (Picture 7 (a.)). Repeat the same procedure on both sides - left and right, to ensure symmetrical adjustment.

The backrest height can also be adjusted. To do so, loosen the locking knob and raise or lower the backrest to the desired position (Picture 7 (b.)). Perform the adjustment equally on both sides to ensure proper alignment.

Adjusting the height of the handles

The height is adjusted in two steps. First, release the handle from the frame. Second, while pressing the red button with one hand, use the other hand to raise or lower the handle to the desired height (Pictures 4). Repeat the same for both handles on the left and right sides. The height must be the same on both sides.

The height can be adjusted to 6 different positions. The positions are marked on the inner side of the handles (Picture 5).

Walking

When you walk with your rollator make sure you walk upright, with the rollator near your body. It will give you the correct body posture (Picture 8).

Sitting on the rollator

Make sure the rollator is secured with the parking brakes before sitting on the seat. When seated, always place your feet between the rear wheels (Picture 9).

MAINTENANCE

To ensure safe and reliable operation, carry out the following checks and maintenance regularly or have it carried out by another person. Below You will find recommended maintenance's schedule.

	Before use	Once a week	Once a month	Once a year
Check that the wheels are seated correctly		X		
Visual check		X		
Check the folding mechanism			X	
Check the brakes	X			
Clean the wheels			X	
Have 4 wheel rollator checked by an authorized dealer				X



WARNING

Repair, cleaning, or adjustment of the product must be performed by an authorized service person while the product is not in use.



CAUTION

Only original spare parts can be used for replacement. Please provide model and serial number to dealer or contact manufacturer directly. Manufacturer and dealer are not responsible for any damage occurred to product or user if non original spare parts are used an (or) repair was done in unauthorized facility.

CLEANING AND DISINFECTION

Should be kept clean and dust free. This can be done with a duster or damp cloth and mild detergent.

- i** Sand and seawater can damage the bearings and steel parts of rollator can rust if the surface is damaged. If the 4 wheel rollator is exposed by sand and seawater for short periods, clean it after every trip to the beach.
- i** The rollator may be disinfected by spraying or wiping with tested, approved disinfectants. Spray a soft cleaning and disinfecting product and follow the instructions given by the manufacturer.

STORAGE

The product should be stored in a dry environment, away from direct sunlight. It should always be kept clean and free of dust.

 **WARNING**
The product must not be permanently exposed to temperatures greater than +40 °C. Otherwise, the frame and materials may overheat, which could cause burns or material damage.

 **WARNING**
Never place or store other items on top of the product.

After long-term storage (more than 3 months), the product must be inspected before use (see chapter “MAINTENANCE”).

ENVIRONMENTAL CONDITIONS

Keep the product under these conditions:
Temperature limitation –20°C to +40°C;
Relative humidity 20% to 75%;
Atmospheric pressure 800 hPa to 1060 hPa.

RE-USE

The product is suitable for re-use. The following actions must be carried out:
Cleaning and disinfection (see chapter CLEANING AND DISINFECTION); Inspection (see chapter MAINTENANCE);

The product should be adapted for the new user in accordance with the service documentation.

DISPOSAL

Be environmentally aware and dispose of the product properly. Disposal is subject to national and local regulations.
To have the product recycled, please contact your local community, waste disposal facility, or our service department.

SPECIFICATION

Model	BEGO			
REF	01-3560GR	01-3560TR	01-3560RD	01-3560BK
Color	Lime green	Turkish blue	Berry red	Graphite black
Maximum safe load (kg)	135			
Weight (kg)	6.9			
Overall length (cm)	66			
Overall width (cm)	55			
Overall height (cm)	81.5 - 94			
Basket length (cm)	17			
Basket width (cm)	34			
Basket depth (cm)	25			
Width between armrest (cm)	45			
Front wheel size (cm)	23 x 3			
Rear wheel size (cm)	19 x 3			

INCIDENTS

Any serious incident that has occurred in relation to the device should be reported to UAB Kasko Group | Kid-Man® and the competent authority of the Member State in which the user and/or patient is established.

CONTACTS:

Manufacturer: UAB “Kasko Group” (registered trade mark Kid-Man®)

Address: A.Vivulskio 12D, Vilnius, LT-03221, Lithuania

Phone: +370 5 265 0000

E-mail: info@kid-man.com

Website: www.kid-man.com



Auto-fill contacts via QR code

DK
SYMBOLER

I denne brugsanvisning er advarsler angivet med symboler. Advarselssymbolerne er ledsaget af en overskrift, der angiver farens alvor eller grundlæggende oplysninger.



Indeholder grundlæggende oplysninger, anbefalinger og vejledning i effektiv, problemfri brug.



ADVARSEL/FORSIGTIG - angiver, at det er nødvendigt at udvise forsigtighed ved brug af produktet. Angiver, at situationen kræver operatørens opmærksomhed eller handling for at undgå uønskede konsekvenser.



PAS PÅ! Dette skilt bruges til meget vigtige dele vedrørende din sikkerhed. Se brugsanvisningen.

SIKKERHEDSOPLYSNINGER

ADVARSEL

Rollatoren er kun beregnet til at bruges af en person.

ADVARSEL

Vær opmærksom på farer i omgivelserne, f.eks. smalle døråbninger, trin, husholdningsapparater, børns legetøj, glatte overflader osv. Ræk ikke længere ud efter ting, end det er muligt at nå med armen.

ADVARSEL

Forsøg ikke at køre over kantsten eller forhindringer. Rollatoren kan vælte, og brugeren eller rollatoren kan komme til skade.

ADVARSEL

Rygning under brug af rollatoren, eller ophold tæt ved åben ild, er forbudt.



ADVARSEL

Rollatoren er ikke beregnet til at bruges af personer med synshandicap.



ADVARSEL

Fare for forbrænding. Rollatoren må ikke udsættes permanent for temperaturer over +40 °C. Ellers kan stellet og armstøtterne blive meget varme og forårsage forbrændinger.



FORSIGTIG

Fare for at få fingrene i klemme. Der er altid fare for at få fingre eller armene i klemme i rollatorens bevægelige dele.



ADVARSEL

Fare for tilskadecomst. Sikkerhedsanordninger, der er forkert justeret eller ikke længere fungerer (bremser), kan forårsage ulykker. Kontrollér altid før brug af rollatoren med 4 hjul, at sikkerhedsanordningerne fungerer. Lad dem kontrollere regelmæssigt af den autoriserede forhandler.



ADVARSEL

Fare for tilskadecomst. Af hensyn til korrekt og sikker brug tilråder vi at følge sikkerhedsinstruktionerne ved brug af rollatoren. BEGO er designet til at sikre stabilitet under gang. Enhver bevægelse på rollatoren påvirker dens tyngdepunkt og kan få den til at vælte.



ADVARSEL

Gå langsomt på hældninger. Overskrid ikke den maksimale hældning, der er angivet. Brug ikke rulletrapper. Kør ikke baglæns ned ad en hældning.



ADVARSEL

Det er ikke tilladt at overskride den maksimalt sikre belastning af produktet.



ADVARSEL

Ved udpakning skal du være opmærksom på ikke at få fingrene i klemme mellem hjulet og hjulgaflen.



ADVARSEL

Ved brug af 4-hjulet rollator skal begge bremser anvendes samtidigt for at forhindre, at hjulene, som ikke bremses, drejer og får brugeren til at falde.

GENERELT

INDLEDNING

Denne brugsanvisning indeholder vigtige oplysninger om håndtering af produktet. Af hensyn til sikker brug af produktet, skal brugsanvisningen læses omhyggeligt, og sikkerhedsinstruktionerne skal følges nøje.

FORORD

Tak for den tillid, du har vist Kid-Man®. Alle vores produkter kontrolleres på fabrikken og afsendes i fejlfri stand. Vi håber, at du får stor glæde af dit UAB Kasko Group | Kid-Man®-produkt, og at det vil medvirke til at forbedre din hverdag.

GARANTI

Vi yder 24 måneders garanti på rollatoren fra købsdatoen. Enhver uautoriseret ændring udført uden fabrikantens godkendelse medfører, at garantien bortfalder. Dette omfatter overskridelse af den maksimale brugerbelastning og forkert brug af produktet. Garantien er kun gyldig med fuldt udfyldt garantibevis. UAB Kasko Group | Kid-Man® (herefter fabrikanten) afgør efter eget skøn inden for en periode på 4 uger efter modtagelse af den reklamerede vare fra køberen, om problemet er omfattet af garantien. Hvis garantien ikke dækker, og kunden er enig heri, afhjælper fabrikanten problemet, såfremt det er muligt. Alle omkostninger, herunder transportomkostninger, afholdes af kunden. Garantireparationer forlænger ikke garantiens varighed.

BEGRÆNSNING AF ANSVAR

Fabrikanten påtager sig intet ansvar for skader, der opstår som følge af:

- manglende overholdelse af brugsanvisningen
- forkert brug
- naturligt slid og ælde
- forkert montering eller opsætning af udført af køberen eller tekniske ændringer udført af tredjepart
- brug af ikke-godkendt tilbehør fra tredjepart i stedet for godkendt tilbehør fra fabrikanten
- uautoriserede ændringer og/eller brug af uegnede reservedele.

STANDARDER OG LOVGIVNING

4-hjulsrollatoren opfylder kravene i:

- a) EUROPA-PARLAMENTETS OG RÅDETS FORORDNING (EU) 2017/745 af 5. april 2017 om medicinsk udstyr, om ændring af direktiv 2001/83/EF, forordning (EF) nr. 178/2002 og forordning (EF) nr. 1223/2009 og om ophævelse af Rådets direktiv 90/385/EØF og 93/42/EØF
- b) LST EN ISO 11199-2:2021 Ganghjælpemidler, som håndteres med begge arme. Krav og prøvningsmetoder. Del 2. Rollatorer (ISO 11199-2:2021) Ganghjælpemidler, som håndteres med begge arme – Krav og prøvningsmetoder – Del 2: Rollatorer (ISO 11199-2:2021) EN ISO 11199-2:2021.

LEVETID

Rollatorens forventede levetid er 5 (fem) år, forudsat at den bruges dagligt, og at sikkerhedsinstruktioner, vedligeholdelsesinstruktioner og påtænkt anvendelse, som angivet i denne brugsanvisning, nøje overholdes.

Ved endt levetid skal produktet afleveres til genvinding. Produktet må ikke kasseres med almindelige husholdningsaffald (se afsnittet »BORTSKAFFELSE«).

OPLYSNINGER OM FABRIKANTEN

Fabrikant: UAB »Kasko Group« (registreret varemærke Kid-Man®)

Adresse: A. Vivulskio 12D, Vilnius, LT-03221, Litauen

Telefon: +370 5 265 0000

E-mail: info@kid-man.com

Websted: www.kid-man.com

OPLYSNINGER OM PRODUKTET

Produkt: 4-HJULSROLLATOR

Model: BEGO

REF: 01-3560GR; 01-3560TR; 01-3560RD; 01-3560BK



ADVARSEL

Fare for ulykker og alvorlige skader. Rollatoren er ikke beregnet til brug i motorkøretøjer.

TILSIGTET FORMÅL OG INDIKATIONER

Den 4-hjulede rollator BEGO er et ganghjælpe middel til indendørs og udendørs brug, som er velegnet til både at kompensere for og forbedre nedsat gangfunktion.

i 4-hjulsrollatoren skal være egnet til din specifikke sundhedstilstand.

KONTRAINDIKATIONER

Der er ingen kendte kontraindikationer ved brug af 4-hjulsrollatoren som tilsigtet.

TILSIGTEDE BRUGERE

4-hjulsrollatoren BEGO har en maksimal belastningskapacitet på 135 kg og er beregnet til at kompensere for og forbedre mobiliteten for personer med gangbegrænsninger.

**ADVARSEL**

Fare for tilskadecomst. Det er ikke tilladt at overskride den maksimalt sikre belastning af 4-hjulsrollatoren.

**FORSIGTIG**

4-hjulsrollatoren kan anvendes af flere brugere. Dette kræver, at rollatoren rengøres og desinficeres grundigt mellem hver bruger. Endvidere skal alle rollatorens komponenter kontrolleres af en autoriseret serviceforhandler for generel tilstand og slid repareres hvis nødvendigt.

PRODUKTMÆRKNING

Identifikationsmærkatens er fastgjort til produktet (se figuren).

1. Produkt
2. Model
3. Størrelse (sædebredde)
4. Maksimal belastning
5. Fabrikant/kontaktoplysninger
6. Fremstillingsdato
7. UDI (Unik udstyrsidentifikationskode) /Serienummer
8. CE-mærke
9. Se brugsanvisningen

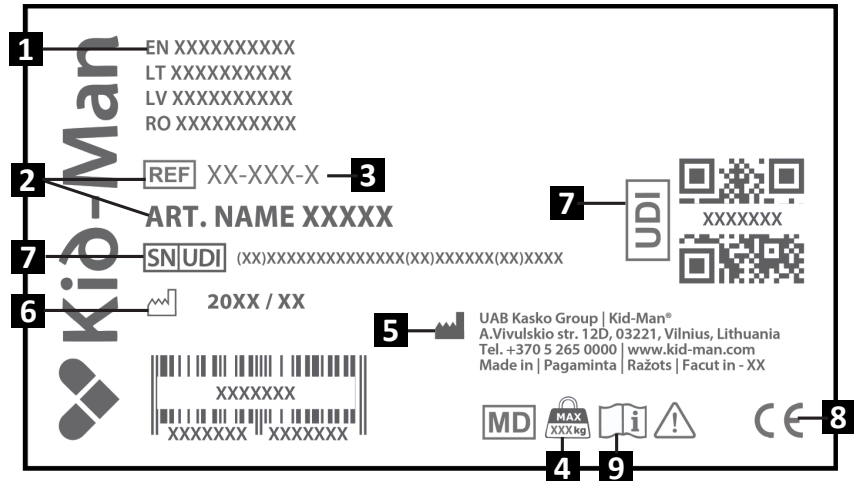

PAKKENS INDHOLD

4-hjulsrollatoren BEGO leveres i papemballage og er klar til brug. Gem papemballagen efter udpakning, hvis muligt. Den kan være nyttig til senere til opbevaring eller til returnering af rollatoren. Kontrollér ved modtagelsen af pakken, at den ikke har taget skade under transporten.

i Eventuelle tegn på skader skal meddeles til transportfirmaet ved modtagelsen.

i Kontrollér pakkens indhold. Hvis nogle af de nedenfor anførte dele mangler, bedes du kontakte den lokale forhandler.

Pakkens indhold:

1. 1 sammenklappelig rollator med ryglæn og bremses
2. 1 taske
3. Brugsanvisning

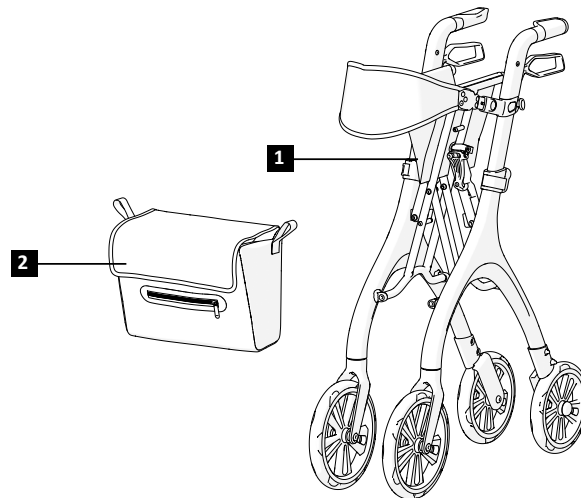

KOMPONENTER OG FUNKTIONER

Oversigt

1. Ryglæn
2. Sæde
3. Taske
4. Forhjul
5. Håndtag
6. Bremse
7. Knap til længdejustering af ryglæn
8. Knap til højdejustering af håndtag
9. Stel
10. Baghjul

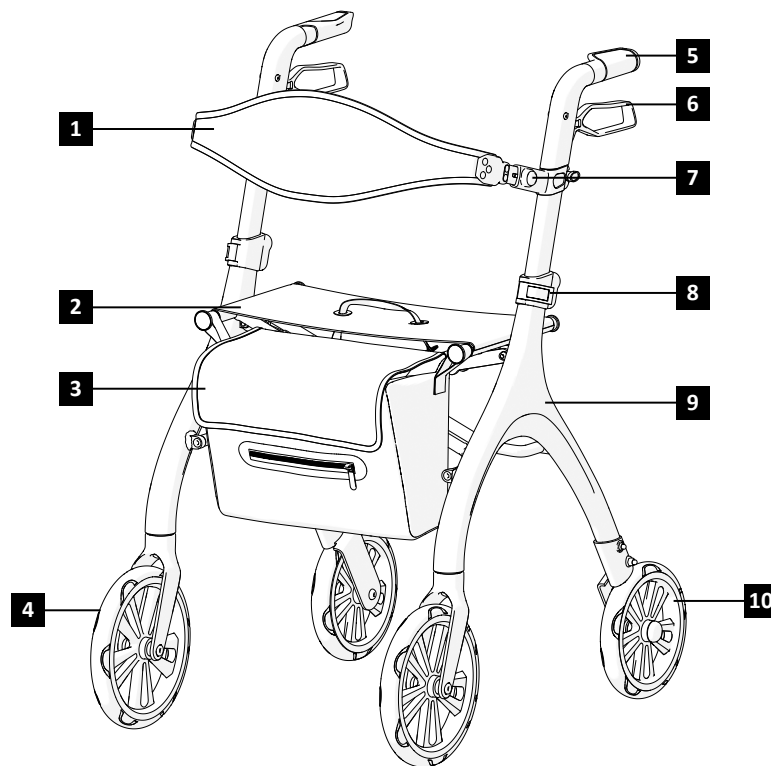

OPSÆTNING AF ROLLATOREN

Sådan **klapper du rollatoren op**:

1. Sørg for, at rollatoren står på et fast, jævnt underlag
2. Tryk sæderammen ned med en flad hånd, indtil sædets overflade er trykket helt fladt mellem rammedelene (figur 1-2).
3. Hæng softasken på de to taskeholdere foran på rollatoren (figur 6).

Sådan **klapper du rollatoren sammen**:

1. Find sammenklapningsstroppen på sædet (figur 3).
2. Træk sædet op ved hjælp af løftestroppen til at løfte rollatoren op. Rollatoren klapper automatisk sammen, når stroppen trækkes op (figur 1).
3. Lås rollatoren i den sammenklappede position, hvis det er nødvendigt, og stil den til opbevaring.



ADVARSEL

Fare for at få fingrene i klemme!

BRUG

Bremsering

Bremsernes effektivitet kan blive påvirket af slid på hjulene. Derfor skal bremsene kontrolleres regelmæssigt. Den ønskede bremsestyrke opnås ved at justere bremsen ved hjælp af skruen på bremshuset enten med håndkraft eller med et passende værktøj (medfølger ikke) på bremsekablet.

Sådan bremses rollatoren

Bremser rollatoren ved at trække bremsegrebene op, og holde dem fast (figur 10). Slip bremsegrebene, for at koble bremsene fra. 4-hjulsrollatorens parkeringsbrems kobles til ved at trykke bremsegrebene ned, indtil de låser fast og forbliver i positionen (figur 11).



ADVARSEL

Før du sætter dig til rette, skal du sikre, at bremsene er koblet ind!

BRUG

Justering af ryglænets højde og længde

Ryglænet kan justeres til en forlænget position ved at trykke på og justeringsknappen og holde den nede med den ene hånd. Med den anden hånd trækkes ryglænet fremad (figur 7 (a.)). Trinnene skal gentages udføres på både højre og venstre side for at sikre symmetrisk justering.

Det er også muligt at justere ryglænets højde. Dette gøres ved at løsne låseknoppen og hæve eller sænke ryglænet til den ønskede position (figur 7 (b.)). Trinnene skal udføres på begge sider for at sikre korrekt justering.

Justering af håndtagenes højde

Højden justeres i to trin. Først løsnes håndtaget fra rammen. Tryk derefter på den røde knap med den ene hånd, og brug den anden til at hæve eller sænke håndtaget til den ønskede højde (figur 4). Gentag samme trin for både højre og venstre håndtag. Højden skal være den samme på begge sider.

Højden kan justeres til seks forskellige positioner. Positionerne er markeret på håndtagenes inderside (figur 5).

Gang med rollatoren

Når du går med rollatoren, skal du gå oprejst og holde rollatoren tæt ved kroppen. Det vil sikre en korrekt holdning (figur 8).

Brug af rollatoren som sæde

Sørg for, at rollatoren er bremset med parkeringsbremsene, inden den bruges som sæde.

Hold altid fødderne bagved baghjulene, når du sidder på sædet (figur 9).

VEDLIGEHOELSE

Af hensyn til sikker og pålidelig brug skal følgende kontroller og pleje udføres regelmæssigt. Du kan selv gøre det, eller lade dem udføre af en anden person. Nedenfor finder du den anbefalede vedligeholdelsesplan

	Før brug	En gang hver ugen	En gang hver måned	En gang hvert år
Kontrollér, at hjulene sidder korrekt		X		
Visuel kontrol		X		
Kontrollér sammenklapningsmekanismen			X	
Kontrollér bremserne	X			
Gør forhjulene rent			X	
Lad 4-hjulsrollatoren kontrollere af en autoriseret forhandler				X



ADVARSEL

Reparation og justering af produktet skal udføres af en autoriseret servicetekniker, og produktet må ikke være i brug under arbejdet.



FORSIGTIG

Der må kun bruges originale reservedele til udskiftning. Oplys model- og serienummer til forhandleren, eller kontakt fabrikanter direkte. Fabrikanten og forhandleren er ikke ansvarlige for eventuelle skader på produktet eller brugeren i tilfælde af brug af ikke-originale reservedele eller hvis reparationen er udført af en uautoriseret part.

RENGØRING OG DESINFEKTION

Rollatoren bør holdes ren og støvfri. Den kan gøres rent med en støvklud eller en fugtig klud og et mildt rengøringsmiddel.



Sand og havvand kan beskadige lejerne, og rollatorens ståld dele kan ruste, hvis overfladen er beskadiget. Hvis 4-hjulsrollatoren udsættes for sand og havvand i korte perioder, skal den gøres rent efter hver tur på stranden.



Rollatoren kan desinficeres ved sprøjtning eller aftørring med testede, godkendte desinfektionsmidler. Spray et mildt rengørings- og desinfektionsprodukt på rollatoren, og følg producentens anvisninger.

OPBEVARING

Produktet skal opbevares i et tørt miljø, beskyttet mod direkte sollys. Det skal altid være rent og fri for støv.



ADVARSEL

Produktet må ikke udsættes for temperaturer over +40 °C i længere tid. Stellet og materialerne kan blive meget varme, hvilket kan medføre risiko for forbrændinger eller skader på materialet.



ADVARSEL

Placer eller stabil aldrig andre genstande oven på produktet.

Efter længere tids opbevaring (mere end 3 måneder) skal produktet efterses før brug (se afsnittet »VEDLIGEHOLDELSE«).

MILJØMÆSSIGE FORHOLD

Opbevar produktet under disse miljøforhold:

Temperaturbegrænsning -20 °C til +40 °C

Relativ luftfugtighed 20 % til 75 %

Atmosfærisk tryk 800 hPa til 1060 hPa.

GENBRUG

Produktet er egnet til genbrug. Følgende handlinger skal udføres:

Rengøring og desinfektion (se afsnittet »RENGØRING OG DESINFEKTION«) og kontrol (se afsnittet »VEDLIGEHOLDELSE«)

Produktet skal tilpasses til den nye bruger som beskrevet i brugsanvisningen.

BORTSKAFFELSE

Vær miljøbevidst, og bortskaf produktet korrekt. Bortskaffelse er underlagt nationale og lokale bestemmelser.

Af hensyn til korrekt genvinding af produktet bedes du kontakte kommunen, det lokale renovationselskab eller vores serviceafdeling for at få oplysninger om genvinding.

SPECIFIKATIONER

Model	BEGO			
REF	01-3560GR	01-3560TR	01-3560RD	01-3560BK
Farve	Grøn	Turkisblå	Rød	Grafitsort
Maksimal sikker belastning (kg)	135			
Vægt (kg)	6.9			
Samlet længde (cm)	66			
Samlet bredde (cm)	55			
Samlet højde (cm)	81.5 - 94			
Kurvens længde (cm)	17			
Kurvens bredde (cm)	34			
Kurvens dybde (cm)	25			
Bredde mellem armlænene (cm)	45			
Størrelse af forhjul (cm)	23 x 3			
Størrelse af baghjul (cm)	19 x 3			

HÆNDELSER

Enhver alvorlig hændelse i forbindelse med brug af dette udstyr skal indberettes til UAB Kasko Group | Kid-Man® og den kompetente myndighed i den medlemsstat, hvor brugeren og/eller patienten er bosat.

KONTAKTOPLYSNINGER:

Fabrikant: UAB »Kasko Group« (registreret varemærke Kid-Man®)

Adresse: A.Vivulskio 12D, Vilnius, LT-03221, Litauen

Telefon: +370 5 265 0000

E-mail: info@kid-man.com

Websted: www.kid-man.com



Automatisk udfyldning af kontaktoplysninger via QR-kode

SYMBOLIT

Tässä käyttöohjeessa varoitukset on merkitty symboleilla. Varoitussymboleihin on liitetty otsikko, joka ilmaisee vaaran vakavuuden tai perustiedot.



Antaa perustiedot, suositukset ja tiedot tehokkaaseen ja ongelmattomaan käyttöön.



VAROITUS / HUOMIO - osoittaa, että laitteen käytössä on noudatettava varovaisuutta. Osoittaa, että nykyinen tilanne edellyttää käyttäjän huomiota tai käyttäjän toimia ei-toivottujen seurausten välttämiseksi.



HUOMIO! Tätä merkkiä käytetään erittäin tärkeissä turvallisuuttasi koskevissa kohdissa. Katso käyttöohjeet.

TURVALLISUUSTIEDOT

VAROITUS

Rollaattori soveltuu vain yhden hengen käyttöön.

VAROITUS

Ole tietoinen ympäristösi vaaroista, kuten kapeista oviaukoista, portaista, kodinkoneista, lasten lelut jne. Älä kurkota esineisiin, jotka ovat kauempana kuin minne käsivartesi ulottuu.

VAROITUS

Älä yritä ajaa reunakivien tai esteiden yli. Tämä voi aiheuttaa rollaattorin kaatumisen ja aiheuttaa vammoja sinulle tai vahingoittaa rollaattoria.

VAROITUS

Rollaattoria käytettäessä on kiellettyä tupakoida tai olla lähellä liekkejä.



VAROITUS

Rollaattoria ei ole tarkoitettu sokeiden henkilöiden käyttöön.



VAROITUS

Palovammavaara. Rollaattoria ei saa altistaa pysyvästi yli +40 °C: n lämpötiloille. Muuten runko ja kyynärtuet voivat kuumentua, mikä voi aiheuttaa palovammoja.



HUOMIO

Sormien puristumisvaara. On aina olemassa vaara, että sormet tai kädet jäävät kiinni rollaattorin liikkuviin osiin.



VAROITUS

Onnettomuusriski. Turvalaitteet, jotka ovat asetettu väärin tai jotka eivät enää toimi (esim. jarrut), voivat aiheuttaa onnettomuuksia. Tarkista aina, että turvalaitteet toimivat ennen kuin käytät nelipyöräistä rollaattoria ja anna valtuutetun jälleenmyyjän tarkastaa ne säännöllisesti.



VAROITUS

Onnettomuusriski. Oikean ja turvallisen käytön varmistamiseksi suosittelemme, että noudatat turvallisuusohjeita käyttäessäsi rollaattoria. BEGO on suunniteltu varmistamaan vakaus kävelyn aikana. Jokainen rollaattorin liike vaikuttaa painopisteeseen, mikä voi aiheuttaa laitteen kaatumisen.



VAROITUS

Käytä hitaita nopeuksia kaltevilla pinnoilla. Älä ylitä ilmoitettua enimmäiskaltevuutta. Älä käytä liukuportaita. Älä peruuta kaltevilla pinnalla.



VAROITUS

Tuotteen suurimman turvallisen kuorman ylittäminen on kielletty.



VAROITUS

Kun purat pakkausta, ole varovainen, jotta sormesi eivät jää puristuksiin pyörän ja haarukan väliin.



VAROITUS

Kun käytät nelipyöräistä rollaattoria, käytä molempia jarruja samanaikaisesti estääksesi jarruttomien pyörien kääntymisen ja käyttäjän kaatumisen.

YLEISTÄ

JOHDANTO

Tämä käyttöohje sisältää tärkeitä tietoja tuotteen käsittelystä. Turvallisuuden varmistamiseksi tuotetta käytettäessä, lue käyttöohje huolellisesti ja noudata turvallisuusohjeita.

ESIPUHE

Kiitos Kid-Mania®. kohtaan osoitetusta luottamuksesta. Jokainen tuote tarkastetaan tehtaalla ja lähetetään virheettömässä kunnossa. Toivotamme sinulle paljon menestystä ja toivomme, että UAB Kasko Group | Kid-Man®-tuote vaikuttaa myönteisesti päivittäiseen elämääsi.

TAKUU

Myönnämme 24 kuukauden takuun ostopäivästä lukien. Kaikki luvattomat muutokset, jotka on tehty ilman valmistajan hyväksyntää, mitätöivät valmistajan vastuun. Tämä sisältää käyttäjän enimmäiskuormien ylittämisen ja tuotteen vääränlaisen käytön. Takuu on voimassa vain täysin täytetyllä takuukortilla. UAB Kasko Group | Kid-Man® (jäljempänä ”Valmistaja”), saatuaan ostajalta korvaushakemuksen, päättää 4 viikon kuluessa käsitelläänkö ongelma takuun alaisena. Jos ongelma ei kuulu takuun piiriin ja asiakas hyväksyy tämän, Valmistaja korjaa ongelman mahdollisuuksien mukaan. Asiakkaan on katettava kaikki kustannukset, mukaan lukien kuljetuskustannukset. Takuukorjaus ei pidennä takuuta.

VASTUUN RAJOITTAMINEN

Valmistaja ei vastaa vahingoista, jotka johtuvat:

- Käyttöohjeiden noudattamatta jättämisestä;
- Virheellisestä käytöstä;
- Luonnollisesta kulumisesta;
- Ostajan tekemästä virheellisestä kokoonpanosta tai asennuksesta tai kolmannen osapuolen tekemistä teknisistä muutoksista;
- Hyväksymättömien kolmannen osapuolen lisävarusteiden käytöstä Valmistajan hyväksymien lisävarusteiden sijasta;
- Luvattomista muutoksista ja/tai sopimattomien varaosien käytöstä.

STANDARDIT JA SÄÄDÖKSET

Nelipyöräinen rollaattori täyttää seuraavien standardien vaatimukset:

a) Euroopan parlamentin ja neuvoston asetus (EU) 2017/745, annettu 5. päivänä huhtikuuta 2017 lääkinnällisistä laitteista, joka korjaa direktiivin 2001/83/EC, Asetus (EC) No 178/2002 ja Asetus (EC) No 1223/2009, jotka kumoavat direktiivit 90/385/EEC ja 93/42/EEC.

b) (ISO 11199-2:2021) Molempien käsivarsien käsittelemät kävelyn apuvälineet - Vaatimukset ja testausmenetelmät - Osa 2: Rollaattorit (ISO 11199-2:2021) EN ISO 11199-2:2021.

KÄYTTÖIKÄ

Odotettu käyttöikä on 5 (viisi) vuotta olettaen, että tuotetta käytetään päivittäin ja tässä käyttöohjeessa esitettyjen turvallisuusohjeiden, huolto-ohjeiden ja käyttötarkoituksen mukaisesti.

Sen jälkeen laite on kierrätettävä. Älä heitä laitetta pois tavallisen jätteen mukana (katso luku "HÄVITTÄMINEN").

TIETOJA VALMISTAJASTA

Valmistaja: UAB "Kasko Group" (rekisteröity tavaramerkki Kid-Man®)

Osoite: A. Vivulskio 12D, Vilna, LT-03221, Liettua

Puhelin: +370 5 265 0000

Sähköposti: info@kid-man.com

Kotisivu: www.kid-man.com

TIETOA TUOTTEESTA

Tuote: NELIPYÖRÄINEN ROLLAATTORI

Malli: BEGO

VIITE: 01-3560GR; 01-3560TR; 01-3560RD; 01-3560BK



VAROITUS

Onnettomuuden ja vakavan loukkaantumisen vaara. Rollaattoria ei ole tarkoitettu käytettäväksi moottoriajoneuvoissa.

KÄYTTÖTARKOITUS JA KÄYTTÖAIHEET

Nelipyöräinen rollaattori on kävelylaite sisä- ja ulkokäyttöön, joka on täydellinen kompensoimaan ja parantamaan rajoitettua kävelykykyä.

i Tämän nelipyöräisen rollaattorin on sovittava terveydentilaasi.

VASTA-AIHEET

Vasta-aiheita ei tunneta, kun BEGO nelipyöräistä rollaattoria käytetään tarkoitetulla tavalla.

TARKOITETUT KÄYTTÄJÄT

Nelipyöräinen rollaattori BEGO on tarkoitettu kompensoimaan ja parantamaan sellaisten henkilöiden liikkuvuutta, joiden kävelykyky on rajoittunut ja joiden enimmäispaino on 135 kg.



VAROITUS

Onnettomuusriski. Nelipyöräisen rollaattorin suurimman turvallisen kuorman ylittäminen on kielletty.



HUOMIO

Nelipyöräinen rollaattori soveltuu uudelleen käytettäväksi. Tätä varten rollaattori on ensin puhdistettava ja desinfioitava perusteellisesti. Tämän jälkeen valtuutetun huoltoliikkeen on tarkastettava rollaattorin kaikkien osien yleinen kunto, kuluminen ja tarvittaessa korjattava ne.

TUOTETUNNISTE

Tunnistetarra on kiinnitetty tuotteeseen (ks. kuva).

1. Tuote
2. Malli
3. Koko (istuimen leveys)
4. Maksimikuorma
5. Valmistaja / yhteystiedot
6. Valmistuspäivämäärä
7. UDI / SN-koodi
8. CE-merkintä
9. Katso käyttöohjeet

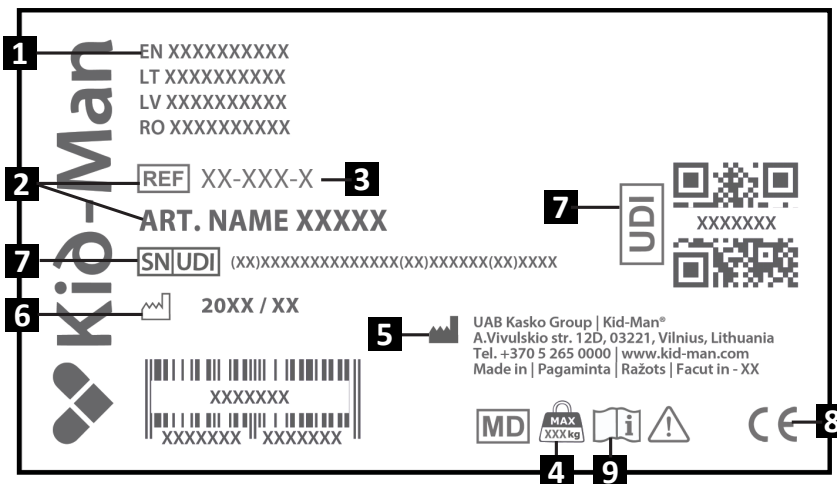

PAKKAUKSEN SISÄLTÖ

Nelipyöräinen rollaattori BEGO toimitetaan pahvipakkauksessa ja on käyttövalmis. Jos mahdollista, säilytä pahvipakkaus pakkauksen purkamisen jälkeen. Saatat tarvita sitä myöhemmin säilytykseen tai laitteen palauttamiseen. Kun paketti on vastaanotettu, tarkista, ettei se ole vahingoittunut kuljetuksen aikana.

- i** Jos näet merkkejä vaurioista, ilmoita asiasta kuljetusyhtiölle välittömästi.
- i** Tarkista pakkauksen sisältö, ja jos jokin alla luetelluista osista puuttuu, ota yhteyttä paikalliseen jälleenmyyjään.

Pakkauksen sisältö:

1. 1 x Taitettu rollaattori selkänojalla ja jarruilla
2. 1 x Laukku
3. Käyttöohjeet

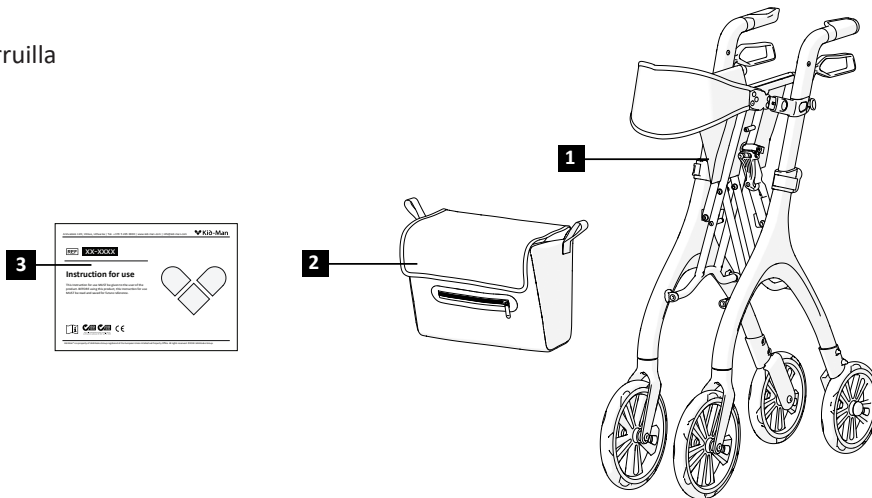

PÄÄKOMONENTIT JA TOIMINNOT

Yleiskatsaus

1. Selkänoja
2. Istuin
3. Laukku
4. Etupyörä
5. Kahva
6. Jarru
7. Selkänojan pituuden säätöpainike
8. Kahvojen korkeuden säätöpainike
9. Runko
10. Takapyörä

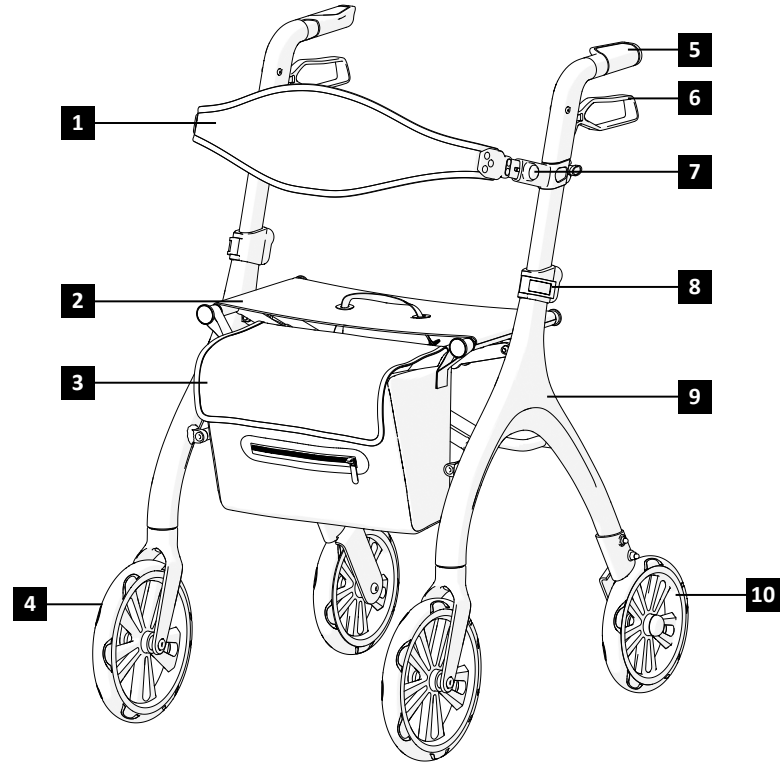

ROLLAATTORIN ASETUKSET

Rollaattorin **avaaminen**:

1. Varmista, että rollaattori on tukevalla, tasaisella alustalla;
2. Paina käsilläsi istuimen kehystä alaspäin, kunnes istuimen pinta tasoittuu ja asettuu rungon sisälle (Kuvat 1 - 2);
3. Ripusta tekstiililaukku kahteen laukkupidikkeeseen rollaattorin etuosassa (Kuva 6).

Rollaattorin **taittaminen**:

1. Paikanna hihna istuimessa (Kuva 3);
2. Nosta istuinta hihnasta nostaen rollaattoria ylöspäin. Kun nostat, rollaattori taittuu automaattisesti kiinni (Kuva 1);
3. Varmista taitettu asento tarvittaessa ja aseta rollaattori säilytykseen.



VAROITUS

Sormesi loukkuun jäämisen vaara!

KÄYTTÖ

Jarrutus

Pyörien kuluma voi vaikuttaa jarrujen tehokkuuteen. Testaa siksi jarrut säännöllisesti. Halutun jarrutusvoiman saavuttamiseksi säädä jarrua joko manuaalisesti jarrun kotelon ruuvilla tai sopivalla työkalulla (ei sisälly toimitukseen) jarruvaijeria.

Jarrujen käyttö

Aktivoi jarrut puristamalla jarruvipuja ylöspäin ja pitämällä niitä puristettuina (kuva 10). Vapauta jarrut vapauttamalla vivut. Kytkeäksesi nelipyöräisen rollaattorin seisontajarrut, paina jarruvipuja, kunnes ne lukittuvat ja pysyvät lukittuna (Kuva 11).



VAROITUS

Ennen kuin asetut istuimellesi, varmista, että jarrut ovat kytkettyinä!

KÄYTTÖ

Selkänöjan korkeuden ja pituuden säätäminen

Säätääksesi selkänöjan pidennettyyn asentoon, paina ja pidä painettuna säätöpainiketta yhdellä kädellä. Vedä samalla selkänöjaa eteenpäin toisella kädellä (kuva 7 (a.)). Toista sama menettely molemmilla puolilla - vasemmalla ja oikealla, jotta varmistetaan symmetrinen säätö.

Myös selkänöjan korkeutta voidaan säätää. Tätä varten löysää lukitusnuppia ja nosta tai laske selkänöja haluttuun asentoon (Kuva 7 (b.)). Suorita säätö tasaisesti molemmilta puolilta varmistaaksesi oikean asemoinnin.

Kahvojen korkeuden säätö

Korkeutta säädetään kahdessa vaiheessa. Irrota ensin kahva rungosta. Seuraavaksi, samalla kun painat punaista painiketta toisella kädellä, käytä toista kättä nostaaksesi tai laskeaksesi kahvan haluttuun korkeuteen (Kuvat 4). Toista sama molemmille kahvoille vasemmalla ja oikealla puolella. Korkeuden on oltava sama molemmiin puolin.

Korkeus voidaan säätää 6 eri asentoon. Asennot on merkitty kahvojen sisäpuolelle (Kuva 5).

Kävely

Kun kävelet rollaattorin kanssa, varmista, että kävelet pystyasennossa, rollaattori lähellä kehoasi. Se antaa sinulle oikean vartalon asennon (Kuva 8).

Rollaattorilla istuminen

Varmista, että rollaattori on lukittu seisontajarruilla ennen kuin istut istuimelle. Kun istut, aseta jalkasi aina takapyörien väliin (Kuva 9).

HUOLTO

Turvallisen ja luotettavan käytön varmistamiseksi suorita seuraavat tarkastukset ja huollot säännöllisesti tai anna toisen henkilön suorittaa ne. Alta löydät suositellun huoltoaikataulun.

	Ennen käyttöä	Kerran viikossa	Kerran kuukaudessa	Kerran vuodessa
Tarkista, että takapyörät ovat oikein paikoillaan		X		
Silmämääräinen tarkastus		X		
Tarkista taittomekanismi			X	
Tarkista jarrut	X			
Puhdista pyörät			X	
Tarkistuta nelipyöräinen rollaattori valtuutetulla jälleenmyyjällä				X

 **VAROITUS**
Valtuutetun huoltohenkilön on suoritettava rollaattorin korjaus, puhdistus tai säätö siten, että rollaattori ei ole käytössä.

 **HUOMIO**
Vain alkuperäisten varaosien käyttö on sallittu. Ilmoita malli ja sarjanumero jälleenmyyjälle tai ota suoraan yhteyttä valmistajaan. Valmistaja ja jälleenmyyjä eivät ole vastuussa tuotteelle tai käyttäjälle aiheutuneista vahingoista, jos muita kuin alkuperäisiä varaosia käytetään ja (tai) korjaus on tehty valtuuttamattoman toimesta.

PUHDISTUS JA DESINFIOINTI

Pidettävä puhtaana ja pölyttömänä. Tämä voidaan saavuttaa pölyhuiskalla tai kostealla liinalla ja miedolla pesuaineella.

 Hiekka ja merivesi voivat vahingoittaa laakereita ja teräsosat voivat ruostua, jos pinnoite on vaurioitunut. Jos nelipyöräinen rollaattori altistuu hiekalle ja merivedelle lyhyeksi ajaksi, puhdista se jokaisen rannalle suuntautuvan matkan jälkeen.

 Rollaattori voidaan desinfioida ruiskuttamalla tai pyyhkimällä testatuilla, hyväksytyillä desinfiointiaineilla. Suihkuta hellää puhdistus- ja desinfiointituotetta ja noudata valmistajan antamia ohjeita.

VARASTOINTI

Tuote tulee säilyttää kuivassa ympäristössä, poissa suorasta auringonvalosta. Se on aina pidettävä puhtaana ja pölyttömänä.



VAROITUS

Tuotetta ei saa altistaa pysyvästi yli +40 °C: n lämpötiloille. Muuten runko ja materiaalit voivat ylikuumentua, mikä voi aiheuttaa palovammoja tai aineellisia vahinkoja.



VAROITUS

Älä koskaan aseta tai säilytä muita tavaroita tuotteen päälle.

Pitkäaikaisen varastoinnin jälkeen (yli 3 kuukautta) tuote on tarkastettava ennen käyttöä (katso luku "HUOLTO").

YMPÄRISTÖOLOSUHTEET

Säilytä tuote näissä olosuhteissa:

Lämpötilarajoitus -20°C - +40°C;

Suhteellinen kosteus 20-75%;

Ilmanpaine 800-1060 hPa.

UDELLEENKÄYTTÖ

Tuote soveltuu uudelleenkäyttöön. Seuraavat toimenpiteet on suoritettava:

Puhdistus ja desinfiointi (katso luku "PUHDISTUS JA DESINFIOINTI"); Tarkastus (katso luku "HUOLTO").

Tuote tulee säätää uudelle käyttäjälle huoltoasiakirjojen mukaisesti.

HÄVITTÄMINEN

Ole ympäristötietoinen ja hävitä tuote asianmukaisesti. Hävittämiseen sovelletaan kansallisia ja paikallisia määräyksiä.

Jos haluat, että tuote kierrätetään, ota yhteyttä paikalliseen yhteisöön, jätehuoltolaitokseen tai huolto-osastoomme.

ERITTELY

Malli	BEGO			
VIITE	01-3560GR	01-3560TR	01-3560RD	01-3560BK
Väri	Vihreä	Turkoosi	Punainen	Grafiitinmusta
Suurin turvallinen kuorma (kg)	135			
Paino (kg)	6.9			
Kokonaispituus (cm)	66			
Kokonaisleveys (cm)	55			
Kokonaiskorkeus (cm)	81.5 - 94			
Korin pituus (cm)	17			
Korin leveys (cm)	34			
Korin syvyys (cm)	25			
Käsinojien välinen leveys (cm)	45			
Etupyörän koko (cm)	23 x 3			
Takapyörän koko (cm)	19 x 3			

TAPATURMAT

Kaikista laitteeseen liittyvistä vakavista vaaratilanteista on ilmoitettava UAB Kasko Group | Kid-Man®: lle ja sen jäsenvaltion toimivaltaiselle viranomaiselle, johon käyttäjä ja/tai potilas on sijoittautunut.

YHTEYSTIEDOT:

Valmistaja: UAB "Kasko Group" (rekisteröity tavaramerkki Kid-Man®)

Osoite: A.Vivulskio 12D, Vilna, LT-03221, Liettuā

Puhelin: +370 5 265 0000

Sähköposti: info@kid-man.com

Kotisivu: www.kid-man.com



Täytä yhteystiedot automaattisesti QR-koodilla

WARRANTY CARD / GARANTIBEVIS / TAKUUKORTTI

Products name Produktets betegnelse Tuotteen nimi	Model, REF Model, REF Malli, REF	Date of purchase (insert) Købsdato (indsæt) Ostopäivä (täytä)	Warranty period Garantiperiode Takuuaika
EN 4 wheel rollator DK 4-hjulsrollator FI Nelipyöräinen rollaattori	BEGO, 01-3560GR, 01-3560TR, 01-3560RD, 01-3560BK		24 months månedes kuukautta

Published by UAB Kasko Group | Kid-Man®

A. Vivulskio g. 12D, 03221 Vilnius, Lithuania
Tel. +370 5 265 0000 | www.kid-man.com | info@kid-man.com

Date 2019-03-18 | Dato 2019-03-18 | Päivämäärä 2019-03-18

Date of last update 2026-02-04

Dato for sidste opdatering 2026-02-04

Viimeisimmän päivityksen päivämäärä 2026-02-04

The quality management system of Kasko Group,
UAB meets the standards ISO 9001 and ISO 14001Place for SN | UDI
Serienummerets anbringelse | UDI
Paikka sarjanumerolle | UDIYour dealer
Din forhandler
Jälleenmyyjäsi