

BEGO

01-3560GR; 01-3560TR; 01-3560RD; 01-3560BK

PODPÓRKA INWALIDZKA 4-KOŁOWA
ČTYŘKOLÉ CHODÍTKO
4-KOLESOVÉ CHODÍTKO
ŠTIRIKOLESNI ROLATOR

PL

CZ

SK

SL

i

- PL** Instrukcja obsługi
- CZ** Návod k použití
- SK** Návod na použitie
- SL** Navodila za uporabo



PL Niniejszą instrukcję obsługi **POWINNIEN** otrzymać użytkownik produktu. **PRZED ROZPOCZĘCIEM** korzystania z tego produktu należy przeczytać niniejszą instrukcję obsługi i zachować ją do wglądu w przyszłości.

CZ Tento návod k použití **MUSÍ** být vydán uživateli produktu. **NEŽ** tento produkt použijete, **MUSÍTE** si přečíst tento návod k použití a uschovat si jej pro budoucí potřebu.

SK Tento návod sa **MUSÍ** odovzdať používateľovi výrobku. **PRED** použitím si pozorne prečítajte tento návod na použitie a uschovajte ho pre prípad potreby v budúcnosti.

SL Ta navodila za uporabo je **TREBA** izročiti uporabniku pripomočka. **PRED** uporabo tega izdelka je **TREBA** skrbno prebrati ta navodila za uporabo in jih shraniti za morebitno prihodnjo uporabo.



Rysunek 1 / Obrázek 1 / Obrázok č. 1 / Slika 1

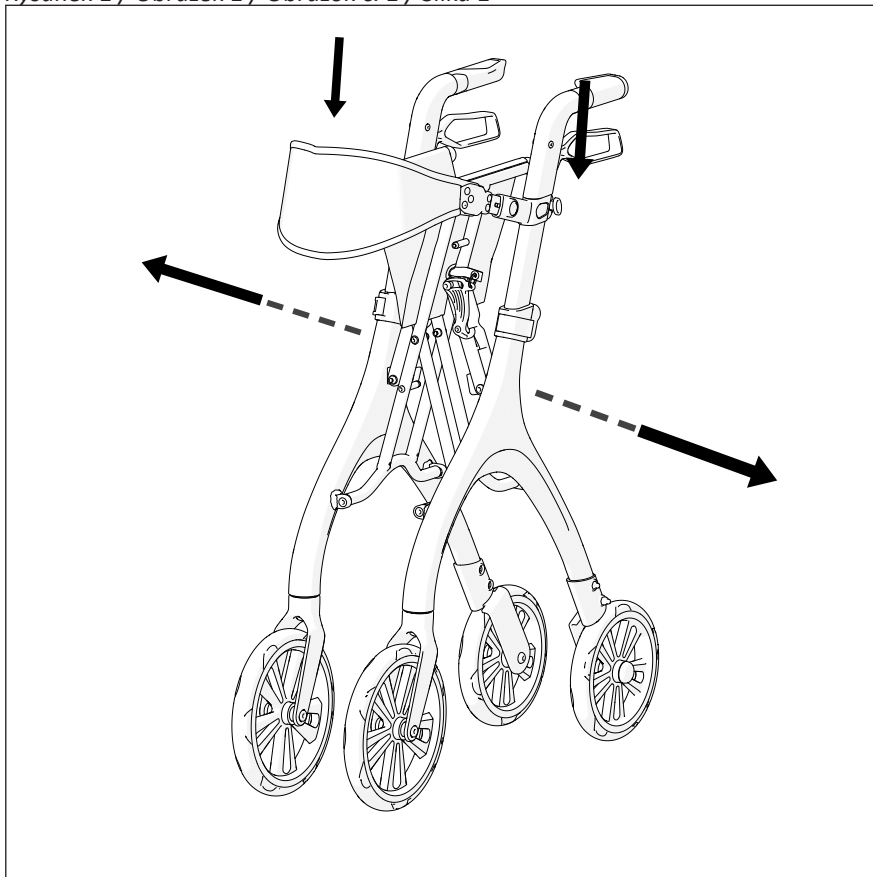

Rysunek 2 / Obrázek 2 / Obrázok č. 2 / Slika 2

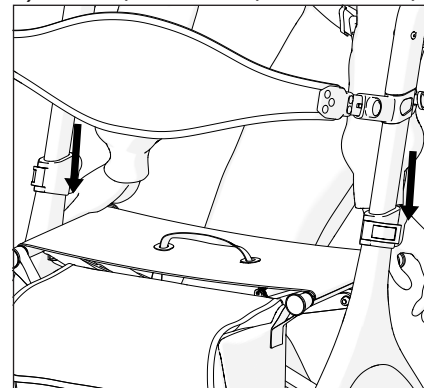

Rysunek 3 / Obrázek 3 / Obrázok č. 3 / Slika 3

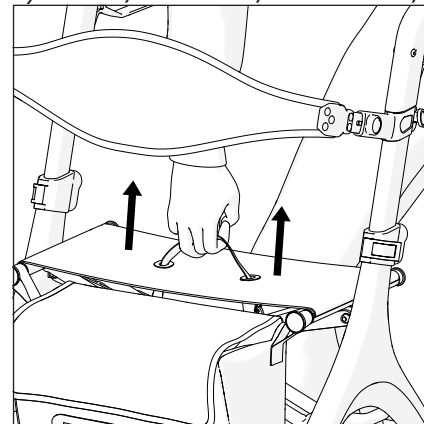

Rysunek 4 / Obrázek 4 / Obrázok č. 4 / Slika 4

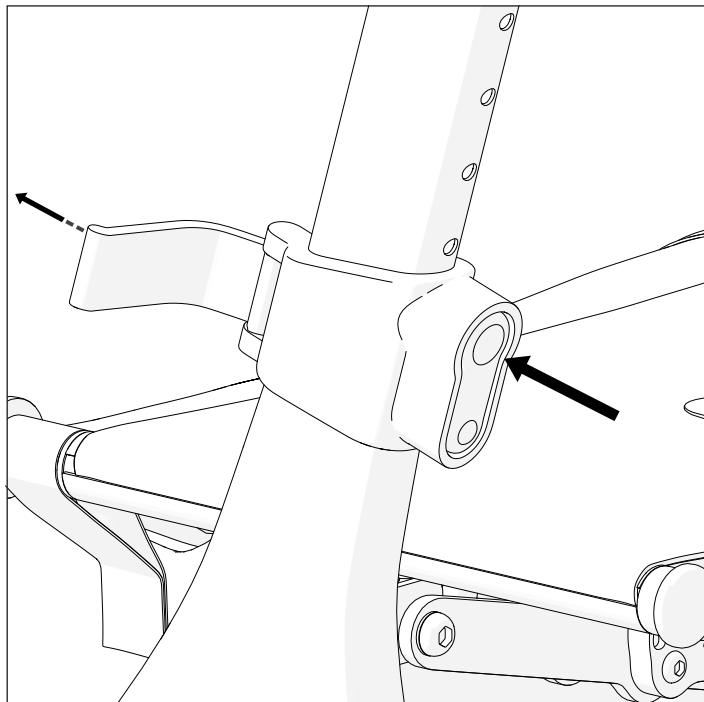

Rysunek 5 / Obrázek 5 / Obrázok č. 5 / Slika 5

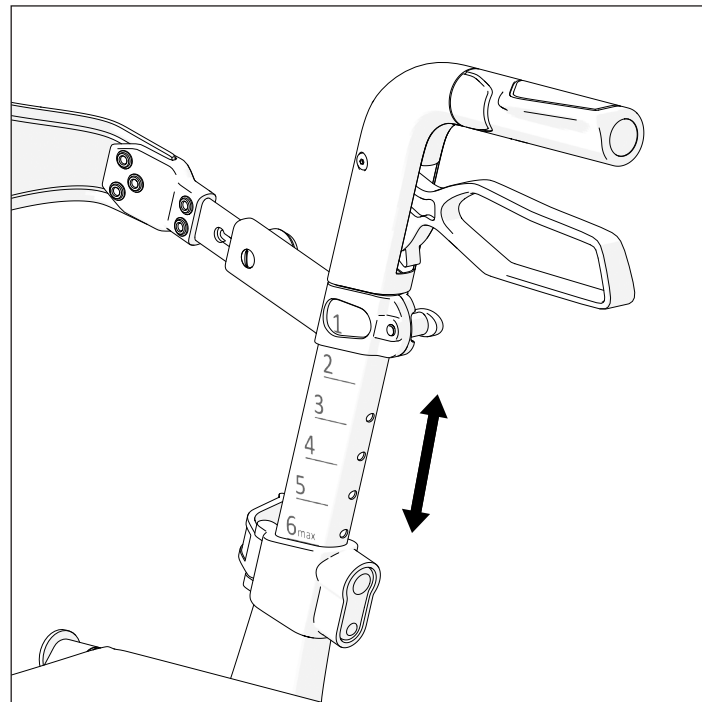

Rysunek 6 / Obrázek 6 / Obrázok č. 6 / Slika 6

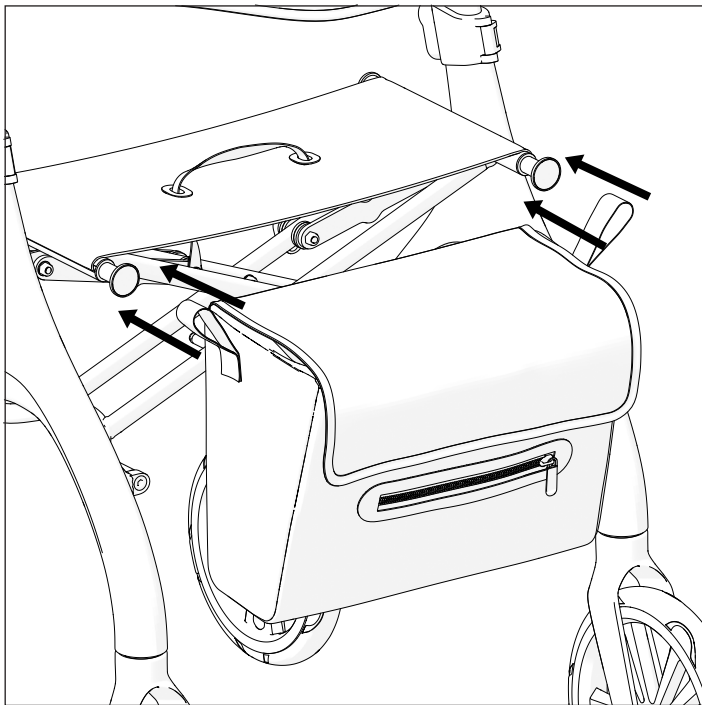

Rysunek 7 / Obrázek 7 / Obrázok č. 7 / Slika 7

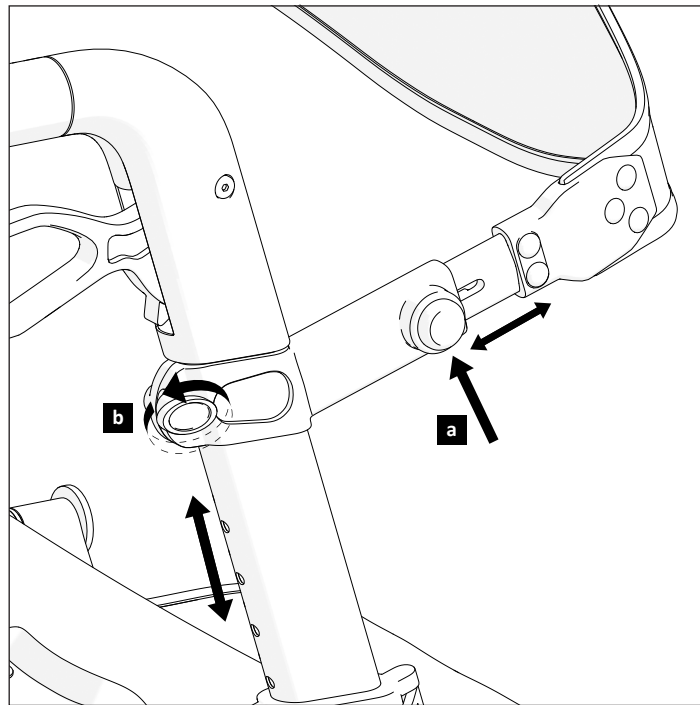

Rysunek 8 / Obrázek 8 / Obrázok č. 8 / Slika 8

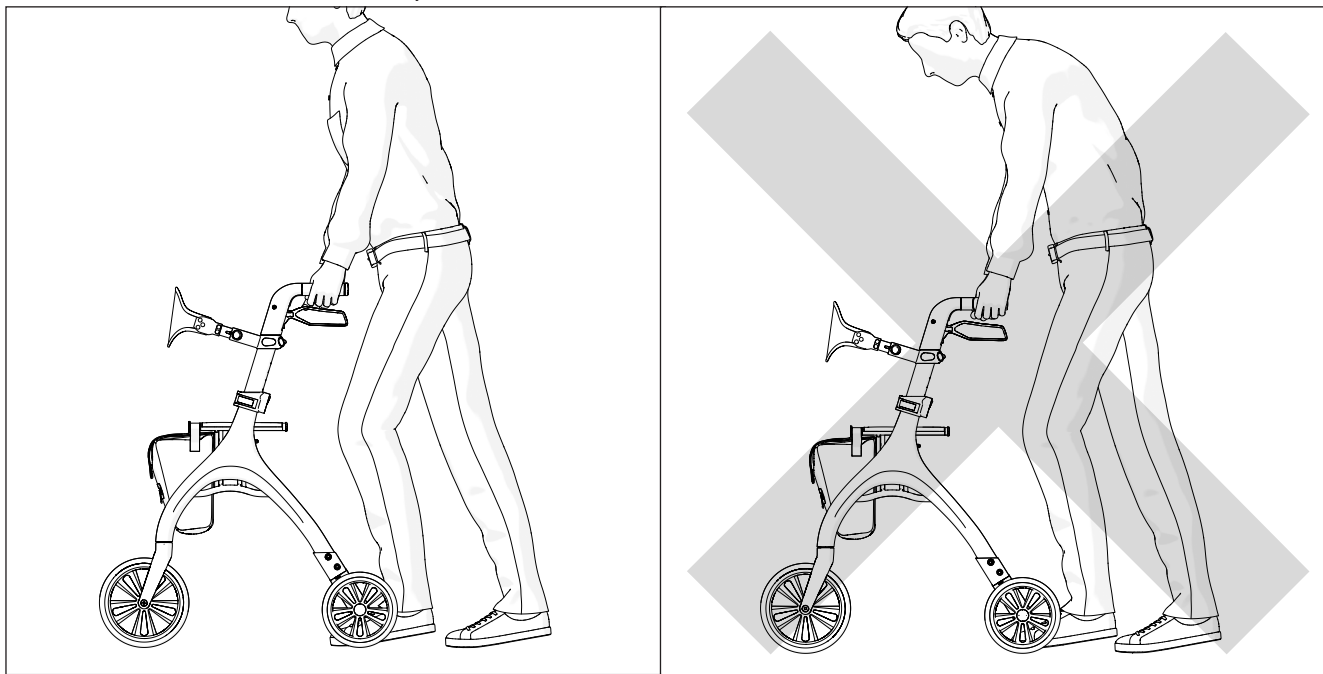



Rysunek 9 / Obrázek 9 / Obrázok č. 9 / Slika 9

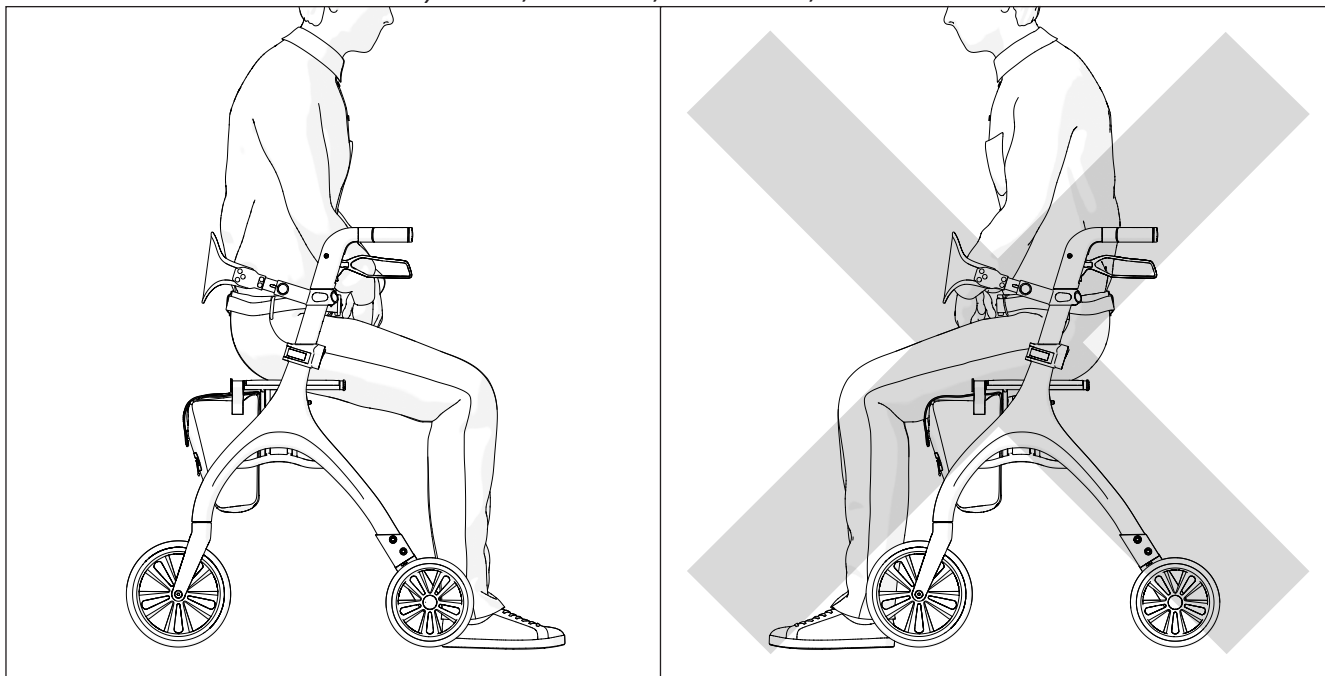



Rysunek 10 / Obrázek 10 / Obrázok č. 10 / Slika 10

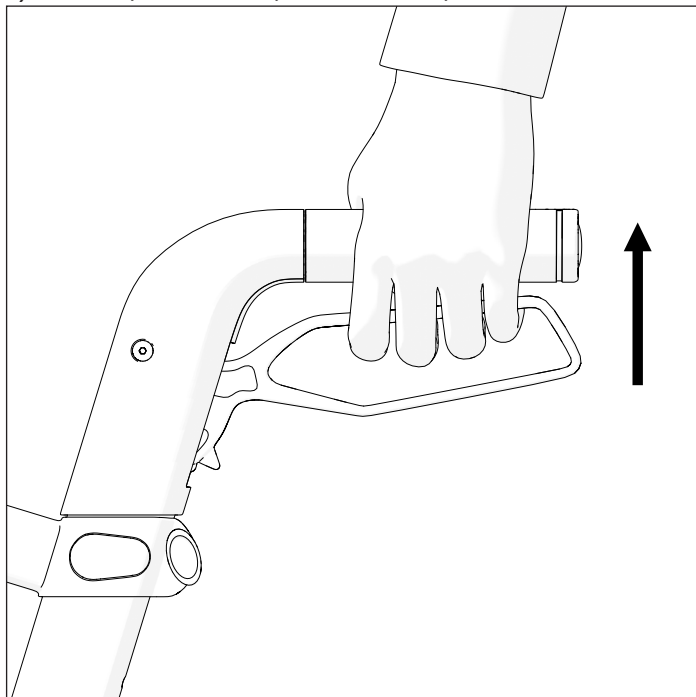

Rysunek 11 / Obrázek 11 / Obrázok č. 11 / Slika 11

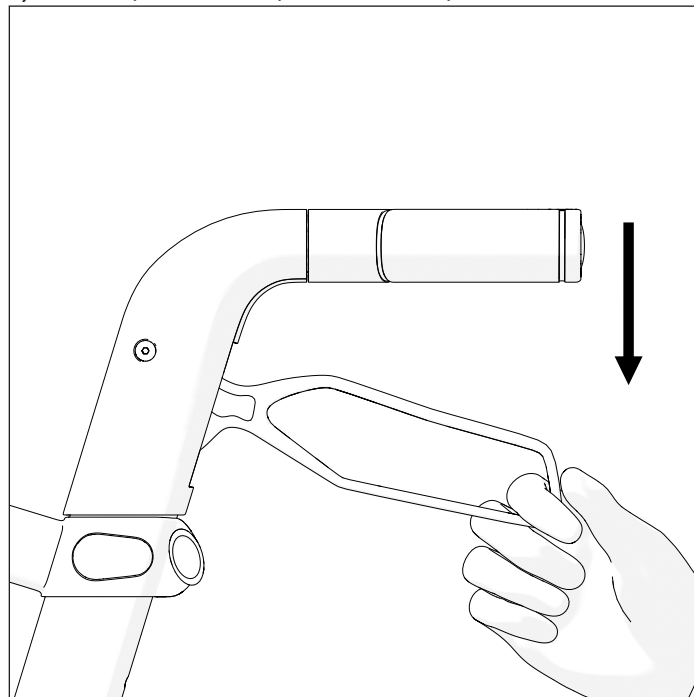

PL**SYMBOLE**

W niniejszej instrukcji obsługi, ostrzeżenia są oznaczone symbolami. Oznaczenia ostrzegawcze posiadają nagłówek wskazujący stopień zagrożenia lub podstawowe informacje.

i Zawiera podstawowe informacje, zalecenia i wskazówki dotyczące wydajnego, bezproblemowego użytkowania.

 **OSTRZEŻENIE/UWAGA** – wskazuje na konieczność zachowania ostrożności podczas użytkowania urządzenia. Aby wskazać, że w danej sytuacji wymagana jest uwaga osoby obsługującej lub podjęcie działania w celu uniknięcia niepożądanych konsekwencji.

 **UWAGA!** Ten znak jest używany przy bardzo ważnych częściach związanych z twoim bezpieczeństwem. Proszę zapoznać się z instrukcją obsługi.

INFORMACJE DOTYCZĄCE BEZPIECZEŃSTWA

 **OSTRZEŻENIE**
Podpórka inwalidzka jest przeznaczona do użytkowania tylko przez jedną osobę.

 **OSTRZEŻENIE**
Uważaj na zagrożenia w swoim otoczeniu, takie jak wąskie drzwi, stopnie schodów, sprzęt gospodarstwa domowego, zabawki itp. Nie sięgaj po przedmioty dalej, niż na odległość wyciągniętej ręki.

 **OSTRZEŻENIE**
Nie próbuj przejeżdżać przez krawężniki lub przeszkody. Może to doprowadzić do przewrócenia się podpórki inwalidzkiej i spowodować obrażenia ciała lub uszkodzenie podpórki.

 **OSTRZEŻENIE**
Zabrania się palenia tytoniu oraz przebywania w pobliżu ognia podczas korzystania z podpórki.



OSTRZEŻENIE

Podpórka inwalidzka nie jest przeznaczona do użytku przez osoby niewidzące.



OSTRZEŻENIE

Ryzyko poparzenia. Podpórka inwalidzka nie może być stale narażona na działanie temperatur przekraczających +40°C. W przeciwnym razie rama oraz uchwyty mogą się nagrzać, co może spowodować poparzenia.



UWAGA

Ryzyko przytrzaśnięcia palców. Zawsze istnieje ryzyko, że np. palce lub ramiona mogą dostać się w ruchome części podpórki inwalidzkiej.



OSTRZEŻENIE

Ryzyko wypadku. Nieprawidłowo ustawione lub niesprawne urządzenia zabezpieczające (np. hamulce) mogą być przyczyną wypadków. Przed użyciem 4-kołowej podpórki inwalidzkiej zawsze sprawdzaj, czy urządzenia zabezpieczające działają i regularnie zlecaj ich kontrolę autoryzowanemu sprzedawcy.



OSTRZEŻENIE

Ryzyko wypadku. W celu prawidłowego i bezpiecznego użytkowania zalecamy przestrzeganie instrukcji bezpieczeństwa podczas korzystania z podpórki inwalidzkiej. Podpórka inwalidzka czterokołowa BEGO została zaprojektowana w celu zapewnienia stabilności podczas chodzenia. Każdy ruch wykonywany podczas korzystania z balkonika wpływa na położenie środka ciężkości, co może spowodować przechylenie lub przewrócenie się urządzenia.



OSTRZEŻENIE

Na pochyłościach poruszać się powoli. Nie przekraczaj podanego maksymalnego nachylenia. Nie korzystaj ze schodów ruchomych. Nie poruszaj się tyłem po powierzchni pochyłej.



OSTRZEŻENIE

Zabrania się przekraczania maksymalnego bezpiecznego obciążenia produktu.



OSTRZEŻENIE

Podczas rozpakowywania należy uważać, żeby nie przytrzasnąć palców między kołem a widelcem.



OSTRZEŻENIE

Podczas korzystania podpórki inwalidzkiej z kółkami należy używać obu hamulców jednocześnie, aby zapobiec skręceniu niehamowanych kół, i upadkowi użytkownika.

OGÓLNE

WPROWADZENIE

Niniejsza instrukcja obsługi zawiera ważne informacje dotyczące obchodzenia się z produktem. W celu zapewnienia bezpieczeństwa podczas użytkowania produktu należy dokładnie zapoznać się z Instrukcją użytkowania i stosować się do wskazówek dotyczących bezpieczeństwa.

PRZEDMOWA

Dziękujemy za zaufanie okazanie firmie Kid-Man®. Każdy produkt jest fabrycznie sprawdzany i w idealnym stanie. Życzymy powodzenia i mamy nadzieję, że produkt UAB Kasko Group | Kid-Man® będzie miała pozytywny wpływ na Wasze codzienne życie.

GWARANCJA

Udzielamy gwarancji na okres 24 miesięcy od daty zakupu. Wszelkie nieautoryzowane modyfikacje przeprowadzone bez zgody producenta powodują wygaśnięcie odpowiedzialności producenta. Obejmuje to przekraczanie maksymalnych obciążeń użytkowania i używanie produktu w niewłaściwy sposób. Gwarancja jest ważna tylko z właściwie wypełnioną kartą gwarancyjną. UAB Kasko Group | Kid-Man® (zwany dalej Producentem) po otrzymaniu reklamowanego towaru od kupującego w ciągu 4 tygodni podejmuje decyzję o rozpatrzeniu reklamacji w ramach gwarancji. Jeśli problem nie jest objęty gwarancją, a klient wyrazi na to zgodę, Producent, jeśli to możliwe, naprawi problem. Wszelkie koszty, w tym koszty transportu, ponosi klient. Naprawa gwarancyjna nie powoduje przedłużenia gwarancji.

OGRANICZENIE ODPOWIEDZIALNOŚCI

Producent nie ponosi odpowiedzialności za szkody powstałe w wyniku:

- użytkowania niezgodnego z Instrukcją;
- nieprawidłowego użytkowania;
- naturalnego zużycia;
- nieprawidłowego montażu lub kalibracji przez nabywcę lub modyfikacje techniczne osób trzecich;
- używania niezatwierdzonych dodatków innych firm zamiast dodatków zatwierdzonych przez Producenta
- nieautoryzowanych modyfikacji i/lub użycia nieodpowiednich części zamiennych

NORMY I PRZEPISY

4-kołowa Balkonik rehabilitacyjny spełnia wymagania:

a) ROZPORZĄDZENIA (UE) 2017/745 PARLAMENTU EUROPEJSKIEGO I RADY z dnia 5 kwietnia 2017 r. w sprawie wyrobów medycznych zmieniającego dyrektywę 2001/83/WE, rozporządzenia (WE) nr 178/2002 oraz rozporządzenia (WE) nr 1223/2009 oraz uchylającego dyrektywy Rady 90/385/EWG i 93/42/EWG.

b) Produkty wspomagające chodzenie z obsługą oburęczną – Wymagania i testy – Część 2: Podpórki inwalidzkie (ISO 11199-2:2021).

OKRES EKSPLOATACJI

Przewidywany okres użytkowania wynosi 5 (pięć) lat, przy założeniu, że produkt jest używany codziennie i zgodnie z zasadami bezpieczeństwa, instrukcjami dotyczącymi konserwacji i użytkowania określonymi w niniejszej Instrukcji obsługi.

Po tym czasie urządzenie musi zostać poddane utylizacji. Nie należy wyrzucać produktu razem z odpadami komunalnymi (patrz rozdział „UTYLIZACJA”).

INFORMACJE O PRODUCENCIE

Producent: UAB „Kasko Group” (zarejestrowany znak towarowy Kid-Man®)

Adres: A. Vivulskio 12D, Wilno, LT-03221, Litwa

Telefon: +370 5 265 0000

E-mail: info@kid-man.com

Strona internetowa: www.kid-man.com

INFORMACJE O PRODUKCIE

Produkt: PODPÓRKA INWALIDZKA 4-KOŁOWA

Model: BEGO

REF: 01-3560GR; 01-3560TR; 01-3560RD; 01-3560BK



OSTRZEŻENIE

Ryzyko wypadku i poważnych obrażeń. Podpórka inwalidzka nie jest przeznaczona do użytku w pojazdach mechanicznych.

PRZEZNACZENIE I WSKAZANIA

4-kołowy balkonik rehabilitacyjny BEGO to urządzenie do chodzenia do użytku wewnątrz i na zewnątrz, idealne do kompensacji i poprawy ograniczonej zdolności chodzenia.

i Ten 4-kołowy balkonik rehabilitacyjny musi być dostosowany do twoich uwarunkowań zdrowotnych.

PRZECIWWSKAZANIA

Nie są znane przeciwwskazania do użytkowania 4-kołowego balkonika rehabilitacyjnego BEGO zgodnie z jej przeznaczeniem.

WSKAZANI UŻYTKOWNICY

4-kołowy balkonik rehabilitacyjny BEGO przeznaczony jest do kompensacji i poprawy mobilności osoby z ograniczoną możliwością chodzenia - maksymalny udźwig 135 kg.



OSTRZEŻENIE

Ryzyko wypadku. Zabrania się przekraczania maksymalnego bezpiecznego obciążenia 4-kołowego balkonika rehabilitacyjnego.



UWAGA

4-kołowy balkonik rehabilitacyjny może być użytkowany przez inne osoby. W tym celu podpórkę inwalidzką należy najpierw dokładnie wyczyścić i zdezynfekować. Następnie wszystkie elementy podpórki inwalidzkiej muszą zostać sprawdzone przez autoryzowany serwis pod kątem ogólnego stanu technicznego i zużycia oraz w razie potrzeby naprawione.

ETYKIETA PRODUKTU

Etykieta identyfikacyjna jest przymocowana do ramy produktu (patrz rysunek).

1. Produkt
2. Wzór
3. Rozmiar (szerokość siedziska)
4. Maksymalne obciążenie
5. Producent / dane kontaktowe
6. Data produkcji
7. Kod UDI (unikalny identyfikator urządzenia) / SN (numer seryjny)
8. Znak CE
9. Zapoznaj się z instrukcją użytkowania

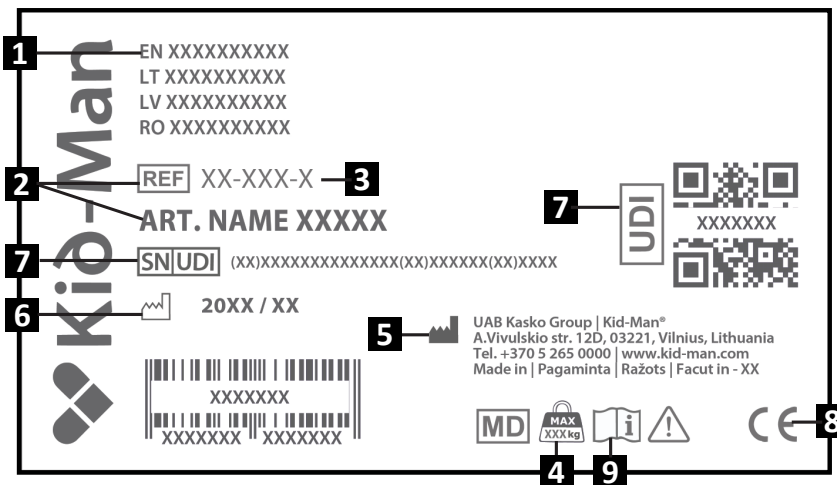

ZAWARTOŚĆ OPAKOWANIA

4-kołowy balkonik rehabilitacyjny BEGO jest dostarczany w opakowaniu kartonowym i jest gotowy do użycia. Po rozpakowaniu prosimy zachować opakowanie kartonowe, jeśli to możliwe. Może być potrzebny później do przechowywania lub zwrotu urządzenia. Po otrzymaniu przesyłki prosimy o sprawdzenie, czy nie uległa ona uszkodzeniu w transporcie.

i W przypadku zauważenia uszkodzeń należy od razu powiadomić firmę transportową.

i Proszę sprawdzić zawartość opakowania, a w przypadku braku któregośkolwiek z wymienionych poniżej elementów skontaktować się z lokalnym sprzedawcą.

Zawartość opakowania:

1. 1 × składany balkonik rehabilitacyjny czterokołowy z oparciem i hamulcami
2. 1 × torba
3. Instrukcja obsługi

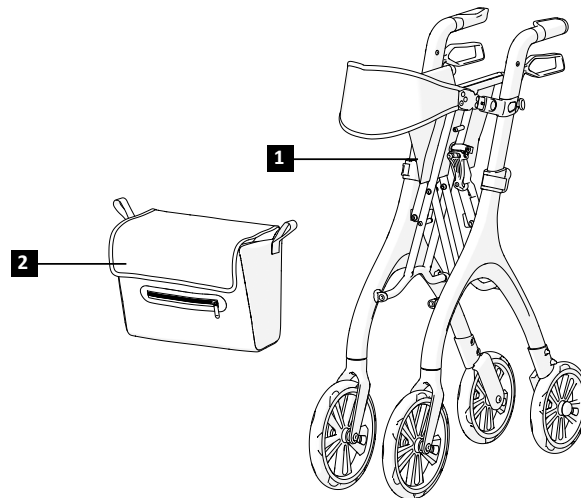

CZĘŚCI I FUNKCJE

Przeгляд

1. Oparcie
2. Siedzisko
3. Torba
4. Przednie koło
5. Rączka
6. Hamulec
7. Przycisk regulacji długości oparcia
8. Przycisk regulacji wysokości uchwytów
9. Rama
10. Tylne koło

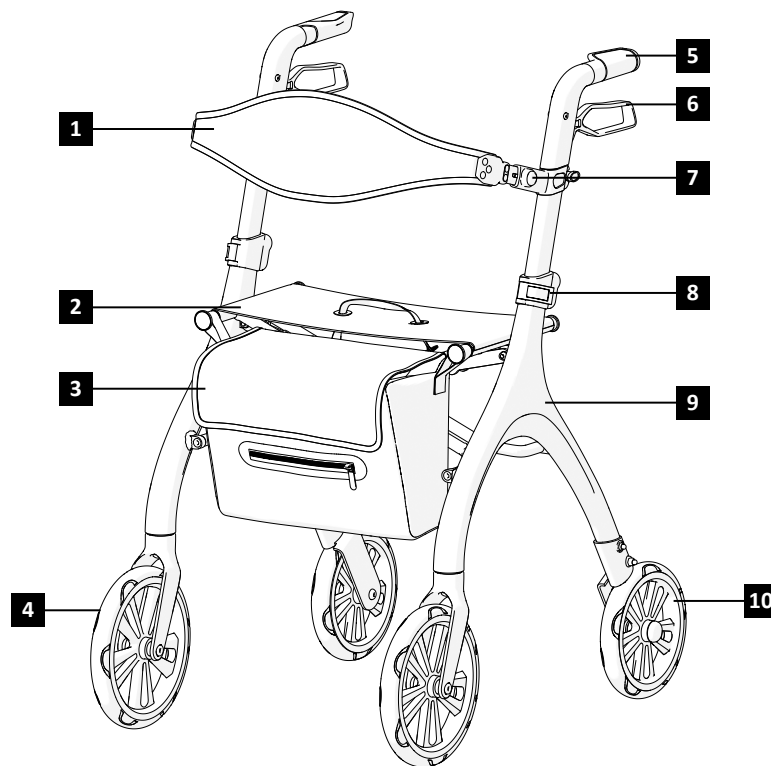

USTAWIANIE 4-KOŁOWEJ PODPÓRKI INWALIDZKIEJ

Aby rozłożyć podpórkę inwalidzką:

1. Upewnij się, że 4-kołowa podpórka inwalidzka stoi na twardym, równym podłożu;
2. Trzymając ręce płasko, dociśnij ramę siedziska w dół, tak aby powierzchnia siedziska spłaszczyła się, a siedzisko całkowicie znalazło się pomiędzy ramą (rys. 1-2).
3. Zawieś torbę z tkaniny na dwóch uchwytach znajdujących się z przodu podpórki inwalidzkiej (rys. 6).

Aby złożyć 4-kołową podpórkę inwalidzką:

1. Zlokalizuj pasek do składania znajdujący się na siedzisku (rys. 3).
2. Podnieś siedzisko za pomocą paska do podnoszenia, aby unieść 4-kołową podpórkę inwalidzką. Podczas unoszenia podpórka inwalidzka złoży się automatycznie (rys. 1).
3. Jeśli to konieczne zabezpiecz 4-kołową podpórkę inwalidzką w pozycji złożonej i umieść 4-kołową podpórkę inwalidzką w miejscu jej przechowywania.



OSTRZEŻENIE

Ryzyko przytraśnięcia palca!

OBSŁUGA

Hamowanie

Ścieranie kół może mieć wpływ na skuteczność hamulców. Dlatego regularnie sprawdzaj hamulce. Aby uzyskać wymaganą siłę hamowania, wyreguluj hamulec ręcznie za pomocą śruby na obudowie hamulca lub za pomocą odpowiedniego narzędzia (nie wchodzi w skład zestawu) na przewodzie hamulcowym.

Obsługa hamulców

Aby włączyć hamulce, ściśnij dźwignie hamulców do góry i przytrzymaj je w tej pozycji (rys. 10). Aby zwolnić hamulce, zwolnij dźwignie.

Aby uruchomić hamulce postojowe czteroślupowej podpórki inwalidzkiej, naciśnij dźwignie hamulców w dół, aż do ich zablokowania i unieruchomienia w miejscu (rys. 11).



OSTRZEŻENIE

Zanim usiądziesz na siedzisku, upewnij się, że hamulce są zaciągnięte.

OBSŁUGA

Regulacja wysokości i długości oparcia

Aby ustawić oparcie w pozycji wydłużonej, naciśnij i przytrzymaj przycisk regulacyjny jedną ręką. Jednocześnie pociągnij oparcie do przodu drugą ręką (rys. 7(a)). Powtórz tę samą czynność po obu stronach – lewej i prawej, aby zapewnić symetryczne ustawienie. Wysokość oparcia również można regulować. W tym celu poluzuj pokrętko blokujące i podnieś lub opuść oparcie do wybranej pozycji (rys. 7(b)). Regulację wykonaj równomiernie po obu stronach, aby zapewnić prawidłowe ustawienie.

Regulacja wysokości uchwytów

Regulacja wysokości odbywa się dwuetapowo. Najpierw zwolnij uchwyt z ramy. Następnie, naciskając czerwony przycisk jedną ręką, drugą ręką podnieś lub opuść uchwyt do wybranej wysokości (rys. 4). Powtórz tę samą czynność dla obu uchwytów po lewej i prawej stronie. Wysokość musi być jednakowa po obu stronach. Wysokość można ustawić na 6 różnych poziomach. Poziomy są oznaczone po wewnętrznej stronie uchwytów (rys. 5).

Chodzenie

Kiedy chodzisz z podpórką inwalidzką, należy przyjąć pozycję wyprostowaną, a podpórkę należy trzymać blisko ciała. Dzięki temu uzyskasz prawidłową postawę ciała (rysunek 8).

Siadanie na balkoniku

Upewnij się, że podpórka inwalidzka jest zabezpieczona hamulcami postojowymi przed zajęciem miejsca na siedzisku. Podczas siedzenia zawsze ustawiaj stopy pomiędzy tylnymi kołami (rys. 9).

KONSERWACJA

Aby zapewnić bezpieczną i niezawodną pracę, należy regularnie przeprowadzać następujące kontrole i konserwację lub zlecić ich wykonanie innej osobie. Poniżej znajdziesz zalecany harmonogram konserwacji

	Przed użyciem	Raz w tygodniu	Raz w miesiącu	Raz w roku
Sprawdzanie, czy koła są prawidłowo osadzone.		X		
Kontrola wizualna		X		
Sprawdzanie mechanizmu składania			X	
Sprawdzanie hamulców	X			
Oczyszczanie kół			X	
4-kołowa podpórka inwalidzka powinna być sprawdzana przez autoryzowanego sprzedawcę.				X



OSTRZEŻENIE

Naprawa, czyszczenie lub regulacja produktu muszą być wykonywane przez autoryzowany personel serwisowy, gdy produkt nie jest użytkowany.



UWAGA

Do wymiany można używać wyłącznie oryginalnych części zamiennych. Prosimy o podanie modelu i numeru seryjnego dealerowi lub bezpośredni kontakt z producentem. Producent i dealer nie ponoszą odpowiedzialności za jakiegokolwiek uszkodzenia produktu lub użytkownika, jeśli użyto nieoryginalnych części zamiennych i (lub) naprawa została wykonana w nieautoryzowanym zakładzie.

CZYSZCZENIE I DEZYNFEKCJA

Podpórka inwalidzka powinna być utrzymywana w czystości i wolny od kurzu. Można to zrobić za pomocą ściereczki do kurzu lub wilgotnej szmatki i łagodnego detergentu.



Piasek i woda morską mogą uszkodzić łożyska, a części stalowe podpórki inwalidzkiej mogą rdzewieć, jeśli powierzchnia jest uszkodzona.

Po wystawieniu 4-kołowej podpórki inwalidzkiej na działanie piasku i wody morskiej przez krótki czas, należy ją oczyścić po każdej wyprawie na plażę.



Podpórkę inwalidzka można dezynfekować poprzez spryskiwanie lub przecieranie przetestowanymi, zatwierdzonymi środkami dezynfekującymi.

Spryskać delikatnym środkiem czyszcząco-dezynfekującym i postępować zgodnie z zaleceniami producenta.

PRZECHOWYWANIE

Produkt należy przechowywać w suchym miejscu, z dala od bezpośredniego działania światła słonecznego. Urządzenie należy zawsze utrzymywać w czystości i wolne od kurzu.



OSTRZEŻENIE

Produkt nie może być stale narażony na działanie temperatur przekraczających +40°C, ponieważ rama i materiały mogą się przegrzać, co może prowadzić do poparzeń lub uszkodzeń materiałów.



OSTRZEŻENIE

Nigdy nie umieszczaj ani nie przechowuj innych przedmiotów na produkcie.

Po długotrwałym przechowywaniu (ponad 3 miesiące) produkt należy sprawdzić przed ponownym użyciem (patrz rozdział „KONSERWACJA”).

WARUNKI OTOCZENIA

Produkt należy przechowywać w następujących warunkach:

Temperatura otoczenia: -20°C do 40°C;

Wilgotność względna: 20% do 75%;

Ciśnienie atmosferyczne 800 hPa do 1060 hPa.

PONOWNE UŻYCIE

Produkt nadaje się do ponownego użycia. Należy wykonać następujące czynności:

Czyszczenie i dezynfekcja (patrz rozdział „CZYSZCZENIE I DEZYNFEKCJA”). Kontrola (patrz rozdział „KONSERWACJA”).

Produkt należy dostosować do nowego użytkownika zgodnie z dokumentacją serwisową.

UTYLIZACJA

Dbaj o środowisko i zutylizuj produkt w odpowiedni sposób. Utylizacja podlega przepisom krajowym i lokalnym.

Aby poddać produkt recyklingowi, skontaktuj się z lokalnym samorządem, zakładem utylizacji odpadów lub naszym działem serwisowym.

SPECYFIKACJA

Model	BEGO			
REF.	01-3560GR	01-3560TR	01-3560RD	01-3560BK
Kolor	Zielona	Turkusowy	Czerwona	Ciemny grafit
Maksymalne bezpieczne obciążenie (kg)	135			
Waga (kg)	6.9			
Długość całkowita (cm)	66			
Szerokość całkowita (cm)	55			
Wysokość całkowita (cm)	81.5 - 94			
Długość kosza (cm)	17			
Szerokość kosza (cm)	34			
Głębokość kosza (cm)	25			
Szerokość między podłokietnikami (cm)	45			
Rozmiar przednich kółek (cm)	23 x 3			
Rozmiar tylnego koła (cm)	19 x 3			

INCYDENTY

Każdy poważny incydent, który miał miejsce w związku z urządzeniem, należy zgłosić do UAB Kasko Group | Kid-Man® oraz właściwemu organowi państwa członkowskiego, w którym użytkownik i/lub pacjent ma siedzibę.

DANE KONTAKTOWE:

Producent: UAB „Kasko Group” (zarejestrowany znak towarowy Kid-Man®)

Adres: A.Vivulskio 12D, Wilno, LT-03221, Litwa

Telefon: +370 5 265 0000

E-mail: info@kid-man.com

Strona internetowa: www.kid-man.com



Automatyczne uzupełnianie kontaktów za pomocą kodu QR

CZ

SYMBOLY

V tomto návodu k použití jsou , varování vyznačena symboly. Varovné symboly jsou doprovázeny nadpisem, který uvádí závažnost nebezpečí nebo základní informace.



Podává základní informace, doporučení a návod k efektivnímu a bezproblémovému užívání.



VAROVÁNÍ / UPOZORNĚNÍ — značí, že za provozu zařízení je třeba dbát opatrnosti. Značí, že aktuální situace vyžaduje pozornost obsluhy nebo zásah obsluhy, aby se zamezilo nežádoucím následkům.



POZOR! Tato značka se používá pro velmi důležité části související s Vaší bezpečností. Podívejte se prosím do návodu k použití.

BEZPEČNOSTNÍ INFORMACE



VAROVÁNÍ

Toto chodítko je určeno k použití pouze jednou osobou.



VAROVÁNÍ

Dávejte pozor na nebezpečí ve svém okolí, jako jsou úzké dveřní otvory, schody, domácí spotřebiče, dětské hračky, atd. Nesnažte se dosahovat na předměty nacházející se dále, než kam dosáhne vaše natažená paže.



VAROVÁNÍ

Nesnažte se přejíždět obrubníky ani jiné překážky. Tím byste mohli způsobit převrácení chodítka a přivodit si zranění nebo chodítko poškodit.



VAROVÁNÍ

Při používání chodítka je zakázáno kouřit či být poblíž plamenů.



VAROVÁNÍ

Chodítko není určeno k užívání nevidomými.



VAROVÁNÍ

Riziko popálení. Chodítko nesmí být dlouhodobě vystaveno teplotám převyšujícím +40 °C. Jinak by se rám a pažní opěrky mohly rozpálit a způsobit popáleniny.



POZOR

Riziko zachycení prstů. Vždy existuje riziko zachycení částí těla, jako například prstů nebo paží, do pohyblivých součástí chodítka.



VAROVÁNÍ

Riziko nehod. Nesprávné seřízení nebo nefunkčnost bezpečnostních zařízení (např. brzd) může způsobit nehodu. Před každým použitím čtyřkolého chodítka vždy nejprve zkontrolujte, zda fungují bezpečnostní zařízení, a pravidelně je nechávejte kontrolovat u autorizovaného prodejce.



VAROVÁNÍ

Riziko nehod. K zajištění řádného a správného použití doporučujeme postupovat při používání Vašeho chodítka podle bezpečnostních pokynů. Výrobek BEGO byl navržen k zajištění stability při chůzi. Každý pohyb na chodítku má vliv na polohu těžiště, což by mohlo způsobit převržení zařízení.



VAROVÁNÍ

Na svažitém terénu se pohybujte jen malou rychlostí. Nepřesahujte maximální uvedený gradient. Nevyužívejte eskalátory. Nejezděte zpátečkou na šikmé ploše.



VAROVÁNÍ

Je zakázáno překračovat maximální bezpečnou nosnost produktu.



VAROVÁNÍ

Při vybalování dávejte pozor a zamezte zachycení svých prstů mezi kolo a vidlici.



VAROVÁNÍ

Při používání čtyřkolého chodítka používejte obě brzdy současně, abyste zamezili překroucení nebrzděných kol, což by způsobilo pád uživatele chodítka.

OBEČNÉ

ÚVOD

Tento návod k použití obsahuje důležité informace o manipulaci s výrobkem. Aby byla zajištěna bezpečnost při používání výrobku, důkladně si přečtěte tento návod k použití a postupujte podle bezpečnostních pokynů.

PŘEDMLUVA

Děkujeme Vám za důvěru, kterou prokazujete značce Kid-Man®. Každý výrobek je v továrně zkontrolován a opouští nás v bezvadném stavu. Přejeme Vám mnoho úspěchů a doufáme, že výrobek od UAB Kasko Group | Kid-Man® bude mít pozitivní dopad na Vaš každodenní život.

ZÁRUKA

Poskytujeme záruku 24 měsíců od data nákupu. Veškeré neoprávněné úpravy provedené bez svolení výrobce budou mít za následek zánik platnosti záruky. Sem patří například překročení maximálních uživatelských zatížení a používání produktu nesprávným způsobem. Záruka platí jen, je-li úplně vyplněn záruční list. UAB Kasko Group | Kid-Man® (dále jen Výrobce) po převzetí reklamovaného zboží od zákazníka v období 4 týdnů rozhodne, zda lze problém řešit cestou záruky. Jestliže se na problém záruka nebude vztahovat a zákazník s tím bude souhlasit, Výrobce, bude-li možno, problém opraví. Veškeré náklady, včetně nákladů na přepravu, musí uhradit zákazník. Záruční oprava neznamená prodloužení záruky.

OMEZENÍ ZODPOVĚDNOSTI

Výrobce nenese zodpovědnost za škody vyplývající z následujícího:

- nedodržení Návodu k použití;
- nesprávné užívání;
- přirozené opotřebení;
- nesprávná montáž nebo seřízení zákazníkem nebo technické úpravy provedené třetí stranou;
- používání neschváleného příslušenství dodaného třetími stranami namísto schváleného příslušenství od Výrobce;
- neoprávněné úpravy nebo užívání nevhodného náhradního dílu.

NORMY A PŘEDPISY

Toto čtyřkolé chodítko vyhovuje požadavkům následujících směrnic:

- a) PŘEDPIS (EU) 2017/745 EVROPSKÉHO PARLAMENTU A RADY z 5. dubna 2017 o lékařských zařízeních, kterým se upravuje Směrnice 2001/83/ES, Předpis (ES) č. 178/2002 a Předpis (ES) č. 1223/2009 a odvolávají se Směrnice Rady 90/385/EHS a 93/42/EHS.
b) Asistenční produkty k chůzi manipulované oběma rukama – Požadavky a zkušební metody – Část 2: Chodítka (ISO 11199-2:2021) EN ISO 11199-2:2021.

PROVOZNÍ ŽIVOTNOST

Očekávaná provozní životnost je 5 (pět) roků za předpokladu, že bude produkt každodenně užíván v souladu s bezpečnostními pokyny, návodem k údržbě a doporučeným použitím, jak je uvedeno v tomto Návodu k použití.

Poté bude třeba zařízení recyklovat. Zakoupený výrobek nevyhazujte do běžného domovního odpadu (viz kapitolu „LIKVIDACE“).

INFORMACE O VÝROBCI

Výrobce: Skupina UAB „Kasko Group“ (registrovaná obchodní známka Kid-Man®)

Adresa: A. Vivulskio 12D, Vilnius, LT-03221, Litva

Telefon: +370 5 265 0000

E-mail: info@kid-man.com

Web: www.kid-man.com

INFORMACE O VÝROBKU

Výrobek: ČTYŘKOLÉ CHODÍTKO

Typ: BEGO

REF.: 01-3560GR; 01-3560TR; 01-3560RD; 01-3560BK



VAROVÁNÍ

Riziko nehod a těžkých úrazů. Chodítko není určeno k užívání v motorových vozidlech.

URČENÍ A ZNAČENÍ

Čtyřkolé chodítko BEGO je zařízení určené k používání při chůzi v interiéru i v exteriéru, dokonalé ke kompenzaci a zlepšování omezené schopnosti chůze.



Toto čtyřkolé chodítko musí odpovídat vašemu konkrétnímu zdravotnímu stavu.

KONTRAINDIKACE

Při používání čtyřkolého chodítka BEGO v souladu s jeho určením nejsou žádné známé kontraindikace.

ŘÁDNÍ UŽIVATELÉ

Čtyřkolé chodítko BEGO je určeno ke kompenzaci a zlepšování mobility osoby s omezenou schopností chůze a jeho maximální nosnost je 135 kg.



VAROVÁNÍ

Riziko nehod. Je zakázáno překračovat maximální bezpečnou nosnost čtyřkolého chodítka.



POZOR

Čtyřkolé chodítko může být používáno i jinými osobami. Chcete-li tak učinit, musíte chodítko nejprve důkladně vyčistit a dezinfikovat. Poté musí všechny součásti chodítka zkontrolovat prodejce autorizovaného servisu, zda jsou v dobrém celkovém stavu a zda nejsou opotřebený, a v případě potřeby musí být opraveny.

ŠTÍTEK PRODUKTU

Identifikační štítek je připevněn na rámu Vámi zakoupeného produktu (viz obrázek).

1. Výrobek
2. Model
3. Velikost (šířka sedadla)
4. Maximální zátěž
5. Výrobce / kontaktní údaje
6. Datum výroby
7. Kód UDI (Jedinečný identifikátor prostředku)
/ výrobní číslo
8. Značka CE
9. Viz návod k použití

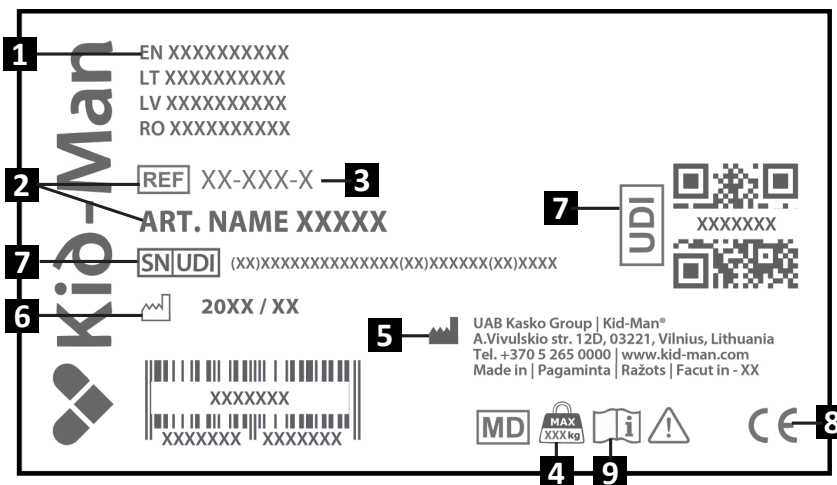

OBSAH BALENÍ

Čtyřkolé chodítko BEGO je dodáváno v lepenkovém obalu a připraveno k použití. Po vybalení si lepenkový obal prosím uschovejte. Možná jej budete později potřebovat k uskladnění nebo při vracení zařízení. Až balíček obdržíte, zkontrolujte prosím, zda nebyl poškozen při přepravě.

i Jestliže zpozorujete známky poškození, okamžitě to prosím oznamte přepravní firmě.

i Zkontrolujte prosím obsah balení a jestliže chybí některé níže uvedené součásti, kontaktujte svého místního prodejce.

Obsah balení:

1. 1 skládací chodítko se zádovou opěrkou a brzdami
2. 1 taška
3. Návod k použití

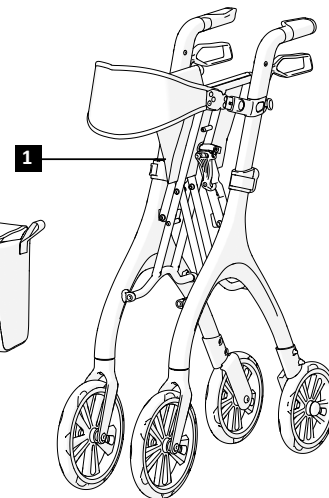
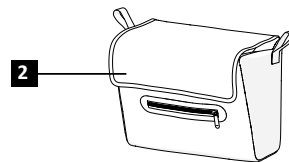

SOUČÁSTI A FUNKCE

Přehled

1. Opěradlo
2. Sedadlo
3. Taška
4. Přední kolo
5. Rukojeť
6. Brzda
7. Tlačítko nastavení délky pro opěradlo
8. Tlačítko nastavení výšky madel
9. Rám
10. Zadní kolo

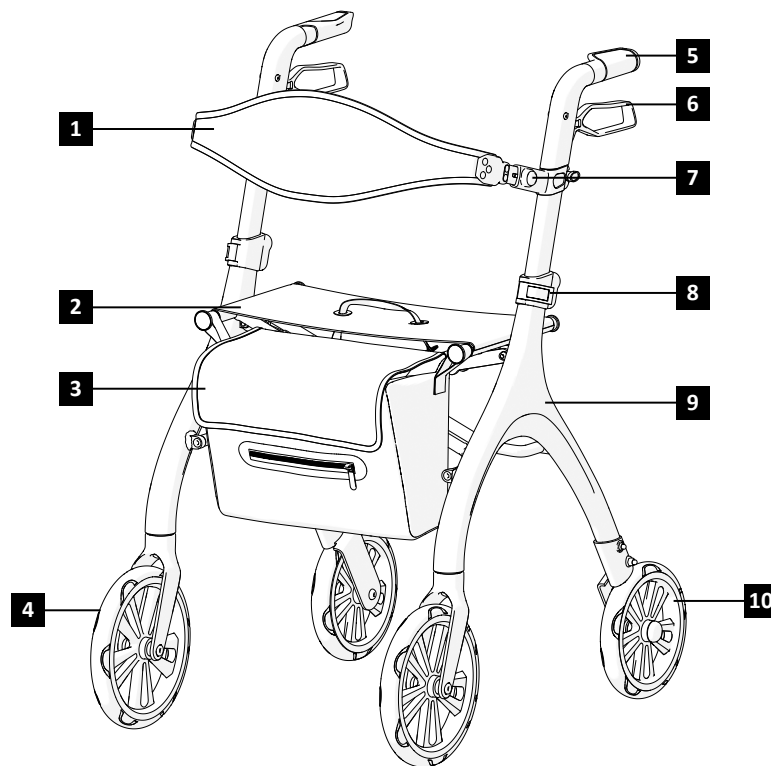

NASTAVENÍ CHODÍTKA

Chcete-li chodítko **rozložit**:

1. Zajistěte, aby chodítko bylo na pevné vodorovné podlaze;
2. Dlaněmi zatlačte rám sedadla dolů, aby se povrch sedadla vyrovnal a aby sedadlo bylo zasazeno zcela do rámu (obrázky 1 - 2);
3. Zavěste textilní tašku na dva držáky tašky vpředu na chodítko (obrázek 6).

Chcete-li chodítko **složit**:

1. Najděte skládací popruh na sedadle (obrázek 3);
2. Zdvížením zdvihacího popruhu zdvihnete sedadlo, aby se chodítko zvedlo. Při zvedání se chodítko automaticky složí samo (obrázek 1);
3. Dle potřeby chodítko zajistěte ve složené poloze a uskladněte.



VAROVÁNÍ

Nebezpečí zachycení prstu!

PROVOZ

Brzdění

Účinnost brzd může být ovlivněna opotřebením kol. Proto brzdy pravidelně zkoušejte. Abyste dosáhli požadované brzdné síly, seřizujte brzdu buďto ručně šroubem na krytu brzdy, nebo vhodným nástrojem (který není v dodávce) na brzdovém drátu.

Provoz brzd

Chcete-li aktivovat brzdy, stiskněte brzdové páčky směrem nahoru a podržte je (obrázek 10). Chcete-li brzdy uvolnit, uvolněte páčky. Chcete-li zabrzdit parkovacími brzdami čtyřkolého chodítka, stlačte brzdové páčky tak, aby zapadly a zůstávaly na místě (obrázek 11).



VAROVÁNÍ

Než se posadíte, ujistěte se, že jsou brzdy zabrzděny!

PROVOZ

Seřízení výšky a délky opěradla

Chcete-li opěradlo nastavit do vysunuté polohy, pak jednou rukou stiskněte a podržte seřizovací knoflík. Současně druhou rukou zatáhněte za opěradlo směrem vpřed (obrázek 7 (a.)). Stejný postup opakujte na obou stranách – vlevo a vpravo, aby bylo zajištěno symetrické seřízení.

Seřizovat lze i výšku opěradla. Chcete-li to provést, povolte zajišťovací knoflík a zvyšte nebo snižte opěradlo do požadované polohy (obrázek 7 (b.)). Aby bylo zajištěno řádné vyrovnání, proveďte seřízení rovnoměrně na obou stranách.

Nastavení výšky rukojetí

Výška se seřizuje dvěma kroky. Nejprve uvolněte rukojeť z rámu. Za druhé jednou rukou tiskněte červené tlačítko a druhou rukou zvyšte nebo snižte rukojeť do požadované výšky (obrázky 4). Totéž opakujte pro obě rukojeti na levé a pravé straně. Výška musí být na obou stranách stejná.

Výšku lze nastavit do 6 různých poloh. Tyto polohy jsou vyznačeny na vnitřní straně rukojetí (obrázek 5).

Chůze

Až půjdete se svým chodítkem, zajistěte, abyste chodili zpřímá, s chodítkem podél těla. Tak si osvojíte správnou polohu těla (Obrázek 8).

Sezení na chodítku

Než na chodítko sednete, nejprve zajistěte, aby bylo zajištěno parkovacími brzdami. Po usazení vždy umístěte svá chodidla mezi zadní kola (obrázek 9).

ÚDRŽBA

Aby byl zajištěn bezpečný a spolehlivý provoz, provádějte pravidelně následující kontroly a údržbu, nebo svěřte jejich provedení jiné osobě. Níže naleznete doporučený harmonogram údržby

	Před použitím	Jednou týdně	Jednou měsíčně	Jednou ročně
Zkontrolujte, zda jsou správně posazena kola		X		
Vizuální kontrola		X		
Zkontrolujte skládací mechanismus			X	
Zkontrolujte brzdy	X			
Vyčistěte kola			X	
Nechte čtyřkolé chodítko zkontrolovat autorizovaným prodejcem				X



VAROVÁNÍ

Opravy, čištění a seřizování produktu smí provádět jen pracovník autorizovaného servisu a produkt přitom nesmí být používán.



POZOR

K výměně lze používat pouze originální náhradní díly. Prodejci prosím uveďte typové a výrobní číslo, nebo kontaktujte přímo výrobce. Výrobce ani prodejce nenesou odpovědnost za škody vzniklé v důsledku použití neoriginálních součástí nebo oprav provedených v neautorizovaném servisu.

ČIŠTĚNÍ A DEZINFEKCE

Výrobek musí být udržován čistý a bez prachu. To lze provádět hadříkem nebo vlhkým hadrem a šetrným detergentem.

- i** Písek a mořská voda mohou poškozovat ložiska, a ocelové součásti chodítka mohou po poškození povrchu rezivět. Bude-li čtyřkolé chodítko krátkodobě vystaveno písku a mořské vodě, po každé návštěvě pláže jej vyčistěte.
- i** Chodítko je možno dezinfikovat postříkem nebo otřením vyzkoušenými a schválenými dezinfekčními prostředky. Postříkejte šetrným čisticím a dezinfekčním produktem a postupujte podle návodu od výrobce.

SKLADOVÁNÍ

Produkt je třeba skladovat v suchém prostředí mimo dosah přímého slunečního záření. Vždy musí být udržován čistý a nezaprášený.



VAROVÁNÍ

Tento výrobek nesmí být dlouhodobě vystaven teplotám převyšujícím +40 °C. Jinak se rám a materiály mohou přehřívat, což by mohlo přivodit popáleniny nebo materiální škody.



VAROVÁNÍ

Nikdy nahoru na produkt nepokládejte ani na něm neskladujte jiné předměty.

Po dlouhodobém uskladnění (na déle než 3 měsíce) je nutno produkt před dalším používáním zkontrolovat (viz kapitolu „ÚDRŽBA“).

PODMÍNKY PROSTŘEDÍ

Produkt skladujte za těchto podmínek:

Teplotní omezení: od -20 °C do + 40 °C;

Relativní vlhkost: 20 % až 75 %;

Atmosférický tlak: 800 hPa až 1060 hPa.

OPAKOVANÉ POUŽITÍ

Tento produkt je vhodný k opakovanému používání. Je třeba provádět následující úkony: Čistění a dezinfekci (viz kapitolu „ČISTĚNÍ A DEZINFEKCE“); Prohlídky (viz kapitolu „ÚDRŽBA“).

Novému uživateli je třeba tento výrobek uzpůsobit v souladu se servisní dokumentací.

LIKVIDACE

Buďte ekologicky uvědomělí a svůj produkt likvidujte řádným způsobem. Na likvidaci se vztahují národní a místní předpisy. Abyste mohli produkt řádně recyklovat, kontaktujte prosím svou místní obec, sběrný dvůr nebo naše servisní oddělení.

SPECIFIKACE

Typ	BEGO			
REF	01-3560GR	01-3560TR	01-3560RD	01-3560BK
Barva	Zelená	Tyrkysově modrá	Červená	Grafitově černá
Maximální bezpečné zatížení (kg)	135			
Hmotnost (kg)	6.9			
Celková délka (cm)	66			
Celková šířka (cm)	55			
Celková výška (cm)	81.5 - 94			
Délka košíku (cm)	17			
Šířka košíku (cm)	34			
Hloubka košíku (cm)	25			
Šířka mezi pažními opěrkami (cm)	45			
Rozměr předního kolečka (cm)	23 x 3			
Rozměr zadního kola (cm)	19 x 3			

INCIDENTY

Veškeré závažné incidenty, ke kterým dojde v souvislosti s používáním zařízení, je třeba nahlásit společnosti UAB Kasko Group | Kid-Man® a příslušnému úřadu členského státu, ve kterém uživatel nebo pacient žije.

KONTAKTY:

Výrobce: Skupina UAB „Kasko Group“ (registrovaná obchodní známka Kid-Man®)

Adresa: A.Vivulskio 12D, Vilnius, LT-03221, Litva

Telefon: +370 5 265 0000

E-mail: info@kid-man.com

Web: www.kid-man.com





Automatické vyplnění kontaktů kódem QR

SK
SYMBOLY

V tomto návode na použitie sa na, upozornenie používajú symboly. Výstražné symboly sú sprevádzané popisom, ktorý vyjadruje závažnosť nebezpečnej situácie alebo uvádza základné informácie.

i Uvádza základné informácie, odporúčania a pokyny potrebné na efektívne a bezproblémové používanie.

 **UPOZORNENIE/VÝSTRAHA** – signalizuje, že pri narábaní s pomôckou je potrebná obozretnosť. Upozorňuje, že v danej situácii sa vyžaduje pozornosť obsluhy alebo jej konanie, aby nedošlo k nežiaducim následkom.

 **POZOR!** Toto označenie sa používa v dôležitých prípadoch týkajúcich sa vašej bezpečnosti. Pozrite si návod na obsluhu.

BEZPEČNOSTNÉ INFORMÁCIE

 **UPOZORNENIE**
Chodítka je určené len pre jedného používateľa.

 **UPOZORNENIE**
Buďte si vedomý možných rizík vo vašom okolí ako úzkych dverí, schodov, domácich spotrebičov, detských hračiek atď. Nepokúšajte sa dosiahnuť na predmety, ktoré nemáte na dosah ruky.

 **UPOZORNENIE**
Nepokúšajte sa prechádzať cez obrubníky alebo prekážky. Mohlo by to viesť k prevráteniu chodítka a ublíženiu na zdraví alebo poškodeniu chodítka.

 **UPOZORNENIE**
Pri používaní chodítka je zakázané fajčiť alebo sa pohybovať v blízkosti plameňov.



UPOZORNENIE

Chodítko nie je určené pre osoby so zrakovým postihnutím.



UPOZORNENIE

Riziko popálenia. Chodítko nesmie byť dlho vystavené teplotám vyšším ako +40 °C, pretože rám aj laktové opierky sa môžu nahriať a spôsobiť popáleniny.



POZOR

Riziko zacviknutia prstov. Vždy existuje riziko zacviknutia prstov, zachytenia rúk a pod. do pohybujúcich sa dielov chodítka.



UPOZORNENIE

Riziko úrazov. Nesprávne nastavené alebo nefunkčné bezpečnostné prvky (napr. brzdy) môžu viesť k úrazom. Pred každým použitím 4-kolesového chodítka skontrolujte, či sú bezpečnostné prvky funkčné a pravidelne ich dajte skontrolovať autorizovanému predajcovi.



UPOZORNENIE

Riziko úrazov. Aby ste používali svoje chodítko správne a bezpečne, odporúčame vám riadiť sa bezpečnostnými pokynmi. Chodítko BEGO bolo navrhnuté tak, aby pri chodení zabezpečovalo stabilitu. Každý pohyb na chodítku má vplyv na ťažisko, čo môže viesť k prevráteniu zariadenia.



UPOZORNENIE

Na klesaniach sa pohybujte pomaly. Neprekračujte uvedený maximálny sklon. Nepoužívajte pohyblivé schody. Nezostupujte po svahu.



UPOZORNENIE

Je zakázané prekročiť maximálnu povolenú záťaž výrobku.



UPOZORNENIE

Pri vybaľovaní si dajte pozor na zachytenie prstov medzi kolesom a vidlicou.



UPOZORNENIE

Pri používaní 4-kolesového chodítka používajte obe brzdy súčasne, aby ste zabránili skrúteniu nebrzdených kolies a spôsobí pád používateľa.

VŠEOBECNÉ INFORMÁCIE

ÚVOD

Tento návod na použitie obsahuje dôležité informácie o obsluhu výrobku. Aby ste zaistili bezpečnosť pri používaní výrobku, pozorne si prečítajte tento návod na použitie a riaďte sa bezpečnostnými pokynmi.

PREDSLOV

Ďakujeme vám za dôveru prejavenu značke Kid-Man®. Každý výrobok je skontrolovaný v továrni a odchádza od nás v bezchybnom stave. Prajeme vám veľa úspechov a dúfame, že výrobok spoločnosti UAB Kasko Group | Kid-Man® zlepší váš každodenný život.

ZÁRUKA

Záruku na výrobok poskytujeme na 24 mesiacov od dátumu nákupu. Spoločnosť nepreberá zodpovednosť za poškodenie výrobku, ak sa bez súhlasu výrobcu vykonajú akékoľvek neautorizované zmeny. Vztahuje sa to aj na prekročenie maximálneho povoleného zaťaženia a nesprávne používanie výrobku. Záruka je platná len pri kompletne vyplnenom záručnom liste. UAB Kasko Group | Kid-Man® (ďalej len „výrobca“) o tom, či sa na problém vzťahuje záruka, rozhodne do 4 týždňov od prijatia reklamácie výrobku od kupujúceho. Ak sa na problém nevzťahuje záruka a zákazník súhlasí, výrobca problém podľa možnosti odstráni. Všetky náklady vrátane nákladov na prepravu znáša zákazník. Záručná oprava nepredlžuje záručnú dobu.

OBMEDZENIE ZODPOVEDNOSTI

Výrobca nepreberá žiadnu zodpovednosť za poškodenie, ktoré vznikne v dôsledku:

- Nedodržania pokynov uvedených v tomto návode na použitie,
- Nesprávne používanie,
- Prírodného opotrebovania,
- Nesprávnej montáže alebo nastavenia vykonaného kupujúcim alebo v dôsledku technických úprav vykonaných treťou stranou,
- Používania neschválených doplnkov od tretej strany namiesto schválených doplnkov od výrobcu,
- Neautorizovaných úprav a/alebo používania nevhodných náhradných dielov.

NORMY A PREDPISY

4-kolesové chodítko spĺňa požiadavky:

- a) NARIADENIA (EÚ) 2017/745 EURÓPSKEHO PARLAMENTU A RADY z 5. apríla 2017 o zdravotníckych pomôckach, zmene smernice 2001/83/ES, nariadenia (ES) č. 178/2002 a nariadenia (ES) č. 1223/2009 a o zrušení smerníc Rady 90/385/EHS a 93/42/EHS.
- b) Technické pomôcky na chôdzu ovládané obidvoma rukami. Požiadavky a skúšobné metódy. Časť 2: Rolátory (ISO 11199-2:2021)

ŽIVOTNOSŤ

Očakávaná životnosť je 5 (päť) rokov za predpokladu, že sa výrobok každý deň používa v súlade s bezpečnostnými pokynmi, návodom na údržbu a na určené použitie, uvedené v tomto návode.

Následne je potrebné pomôcku recyklovať. Nevyhadzujte výrobok do bežného odpadu (viď časť „LIKVIDÁCIA“).

INFORMÁCIE O VÝROBCOVI

Výrobca: UAB „Kasko Group“ (registrovaná ochranná známka Kid-Man®)

Adresa: A. Vivulskio 12D, Vilnius, LT-03221, Litva

Telefónne číslo: +370 5 265 0000

E-mail: info@kid-man.com

Webová stránka: www.kid-man.com

INFORMÁCIE O VÝROBKU

Výrobok: 4-KOLESOVÉ CHODÍTKO

Model: BEGO

REF.: 01-3560GR; 01-3560TR; 01-3560RD; 01-3560BK



UPOZORNENIE

Riziko úrazov a závažných poranení. Chodítko nie je určené na používanie v motorovom vozidle.

ÚČEL URČENIA A INDIKÁCIE

4-kolesové chodítko BEGO je pomôcka na chôdzu pre vnútorné aj vonkajšie použitie, ktorá je ideálna na kompenzáciu a zlepšenie obmedzenej schopnosti chôdze.

i Toto 4-kolesové chodítko musí byť prispôsobené vášmu špecifickému zdravotnému stavu.

KONTRAINDIKÁCIE

Pri používaní 4-kolesového chodítka BEGO k jeho účelu určenia nie sú známe žiadne kontraindikácie.

URČENÍ POUŽÍVATELIA

4-kolesové chodítko BEGO je určené na kompenzáciu a zlepšenie mobility osôb s obmedzenou schopnosťou chôdze s maximálnou hmotnosťou 135 kg.



UPOZORNENIE

Riziko úrazov. Je zakázané prekročiť maximálnu povolenú záťaž 4-kolesového chodítka.



POZOR

4-kolesové chodítko môžu používať aj iné osoby. 4-kolesové chodítko je predtým potrebné starostlivo vyčistiť a dezinfikovať. Následne je potrebné nechať skontrolovať všetky diely chodítka, jeho celkový stav a opotrebovanie autorizovaným servisným predajcom a v prípade potreby ho opraviť.

OZNAČENIE VÝROBKU

Identifikačný štítok je pripevnený k rámu vášho výrobku (viď obrázok).

1. Výrobok
2. Model
3. Rozmery (šírka sedadla)
4. Maximálne zaťaženie
5. Výrobca / kontaktné údaje
6. Dátum výroby
7. Kód UDI (Unikátny identifikátor pomôcky) / SN
8. Označenie CE
9. Prečítajte si návod na použitie

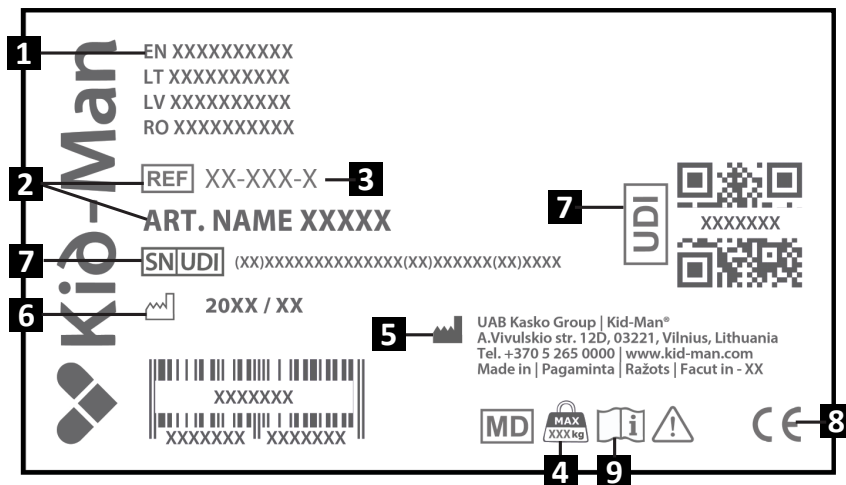

OBSAH BALENIA

4-kolesové chodítko BEGO sa dodáva v kartónovom balíku a je takmer okamžite pripravené na použitie. Ak je to možné, nechajte si po rozbalení výrobku kartónový obal. Možno ho budete potrebovať neskôr na uskladnenie alebo vrátenie pomôcky. Po prijatí zásielky skontrolujte, či sa výrobok počas prepravy nepoškodil.

- i** Ak zistíte známky poškodenia, okamžite informujte prepravnú spoločnosť.
- i** Skontrolujte obsah balenia a ak niektorý z nižšie uvedených dielov chýba, kontaktujte miestneho predajcu.

Obsah balenia:

1. 1 × zložené chodítko s opierkou a brzdami
2. 1 x taška
3. Návod na použitie

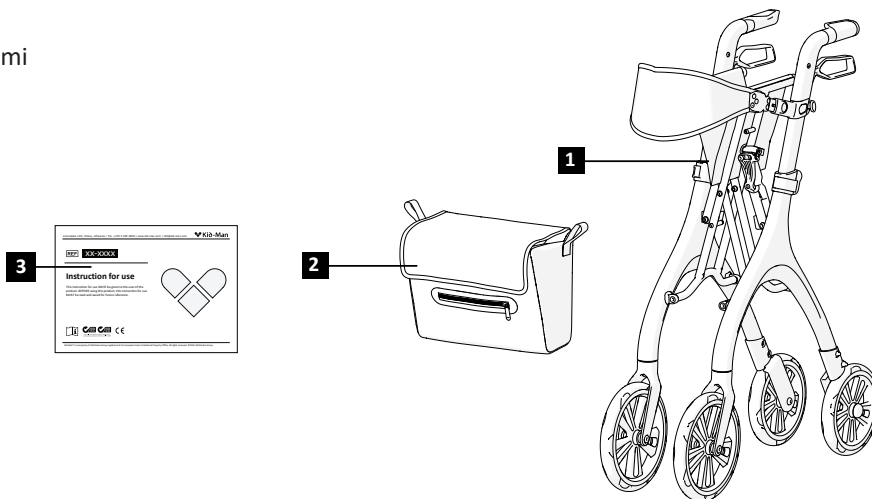

DIELY A FUNKCIE

Prehľad

1. Operadlo
2. Sedadlo
3. Taška
4. Predné koleso
5. Rukoväť
6. Brzda
7. Tlačidlo na nastavenie dĺžky operadla
8. Tlačidlo nastavenia výšky pre rukoväť
9. Rám
10. Zadné koleso

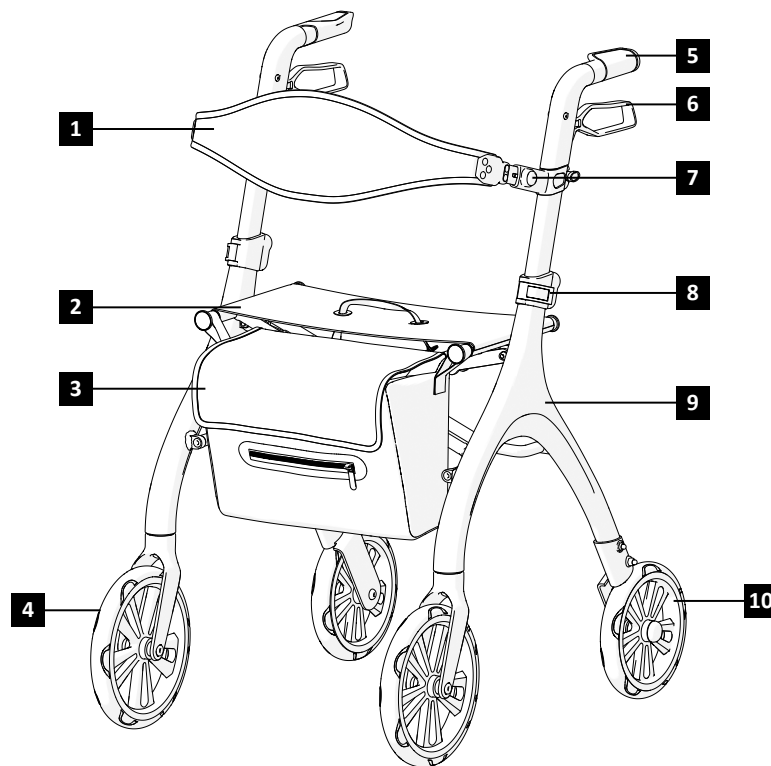

ZOSTAVENIE CHODÍTKA

Rozloženie chodítka:

1. Uistite sa, že chodítko stojí na pevnom rovnom podklade;
2. Plochou rukou zatlačte rám sedadla nadol, kým sa povrch sedadla vyrovná a úplne zapadne do rámu (obrázky č. 1 – 2);
3. Zaveste textilnú tašku na dva držiaky tašiek v prednej časti chodítka (obrázok č. 6).

Zloženie chodítka:

1. Nájdite sklápací popruh v blízkosti sedadla (obrázok č. 3);
2. Zdvihnite sedadlo pomocou zdvíhacieho popruhu, čím zdvihnete 4-kolesové chodítko. Pri zdvíhaní sa chodítko automaticky zloží (obrázok č. 1).;
3. V prípade potreby zloženú polohu zaistíte a chodítko uskladníte.



UPOZORNENIE

Nebezpečenstvo zacviknutia prstov!

POUŽITIE

Brzdzenie

Účinnosť brzd môže byť ovplyvnená opotrebovaním kolies. Brzdy preto pravidelne kontrolujte. Na dosiahnutie požadovanej brzdnéj sily nastavte brzdú buď ručne na skrutke na kryte brzdy, alebo pomocou vhodného nástroja (nie je súčasťou dodávky) na brzdovom kábli.

Ovládanie brzd

Brzdy sa aktivujú zdvihnutím brzdových pák nahor a ich podržaním (obrázok č. 10). Brzdy sa uvoľnia uvoľnením pák. Parkovacie brzdy 4-kolesového chodítka sa aktivujú stlačením brzdových pák, až kým sa nezablokujú a zostanú v polohe (obrázok č. 11).



UPOZORNENIE

Pred usadnutím na sedadlo sa uistite, že sú brzdy zatiahnuté!

OBSLUHA

Nastavenie šírky a výšky operadla

Nastavenie operadla do predĺženej polohy sa vykonáva stlačením a podržaním nastavovacieho tlačidla jednou rukou. Súčasne druhou rukou potiahnite operadlo smerom dopredu (obrázok č. 7 (a.)). Zopakujte rovnaký postup na oboch stranách – vľavo aj vpravo, čím zabezpečíte symetrické nastavenie.

Výšku operadla je takisto možné nastaviť. Stačí uvoľniť poistný gombík a zdvihnúť alebo spustiť operadlo do požadovanej polohy (obrázok č. 7 (b.)). Nastavenie vykonajte rovnako na oboch stranách, čím zabezpečíte správne vyrovnanie.

Nastavenie výšky rukovätí

Výška sa nastavuje v dvoch krokoch. Najskôr uvoľnite rukoväť z rámu. Ďalej jednou rukou stlačte červené tlačidlo a druhou rukou zdvihnite alebo spustíte rukoväť do požadovanej výšky (obrázok č. 4). Ten istý postup zopakujte pre obe rukoväte na ľavej a pravej strane. Výška musí byť na oboch stranách rovnaká.

Výšku je možné nastaviť do 6 rôznych polôh. Polohy sú označené na vnútornej strane rukovätí (obrázok č. 5).

Chôdza

Pri chôdzi s chodítkom dbajte na to, aby ste chodili vzpriamene, s chodítkom pri tele. Takto dosiahnete správne držanie tela (Obrázok č. 8).

Sedenie na chodítku

Predtým, ako si sadnete, sa uistite, že je chodítko zaistené parkovacími brzdami. Keď sedíte, vždy umiestnite nohy medzi zadné kolesá (obrázok č. 9).

ÚDRŽBA

Na účely zachovania bezpečnosti a spoľahlivosti chodítka pravidelne vykonávajte nasledujúce kontroly a údržbu alebo ho nechajte skontrolovať autorizovanou osobou. Odporúčaný plán údržby je uvedený nižšie

	Pred použitím	Každý týždeň	Každý mesiac	Každý rok
Skontrolujte, či sú kolieska správne nasadené		X		
Vizuálna kontrola		X		
Skontrolujte skladací mechanizmus			X	
Skontrolujte brzdy	X			
Umyte kolesá			X	
Nechajte skontrolovať 4-kolesové chodítko autorizovaným predajcom				X



UPOZORNENIE

Opravu, čistenie alebo údržbu výrobku by mal vykonávať autorizovaný servisný pracovník, keď sa výrobok nepoužíva.



POZOR

Na výmenu sa smú použiť len originálne náhradné diely. Predajcovi uveďte model a sériové číslo alebo kontaktujte priamo výrobcu. Výrobca ani predajca nenesú zodpovednosť za poškodenie výrobku alebo zranenie používateľa v prípade použitia neoriginálnych náhradných dielov a (alebo) opravy vykonanej v neautorizovanom servise.

ČISTENIE A DEZINFEKCIA

Pomôcka by mala byť udržiavaná v čistote a bez prachu. To možno zabezpečiť použitím prachovky alebo vlhkej handry a jemného čistiaceho prostriedku.



Piesok a morská voda môžu poškodiť ložiská a v prípade, že je povrch oceľových dielov chodítka poškodený, môžu zhrdzaviť. Ak je 4-kolesové chodítko krátkodobo vystavené piesku a morskej vode, po každom výlete na pláž chodítko očistite.



Chodítko možno dezinfikovať nasprejovaním alebo očistením otestovanými a schválenými dezinfekčnými prostriedkami. Nasprejujte naň jemný čistiaci a dezinfekčný prostriedok a postupujte podľa pokynov uvedených výrobcom.

SKLADOVANIE

Výrobok skladujte v suchom prostredí mimo priameho slnečného žiarenia. Výrobok vždy udržiavajte v čistote a bez prachu.



UPOZORNENIE

Výrobok sa nesmie trvalo vystavovať teplotám vyšším ako +40 °C. V opačnom prípade môže dôjsť k prehriatiu rámu a materiálov, čo môže spôsobiť popáleniny alebo poškodenie materiálu.



UPOZORNENIE

Na výrobok nikdy neukladajte ani na ňom neskladujte iné predmety.

Po dlhodobom skladovaní (viac ako 3 mesiace) je pred opätovným použitím potrebné dať výrobok skontrolovať (viď časť „ÚDRŽBA“).

PODMIENKY PROSTREDIA

Uchovávajte výrobok za týchto podmienok:

Teplotné obmedzenie -20 °C až +40 °C;

Relatívna vlhkosť 20 % až 75 %;

Atmosférický tlak od 800 hPa do 1060 hPa.

OPÄTOVNÉ POUŽITIE

Výrobok je vhodný na opätovné použitie. Je treba vykonať nasledujúce kroky:

Čistenie a dezinfekciu (viď časť „ČISTENIE A DEZINFEKČIA“); Kontrolu (viď časť „ÚDRŽBA“).

Výrobok by mal byť prispôsobený pre nového používateľa v súlade so servisnou dokumentáciou.

LIKVIDÁCIA

Buďte ohľaduplní k životnému prostrediu a zlikvidujte výrobok podľa predpisov. Likvidácia podlieha vnútroštátnym a miestnym predpisom.

Na zabezpečenie správnej recyklácie výrobku kontaktujte svoju obec, zariadenie na likvidáciu odpadu alebo naše servisné oddelenie.

PARAMETRE

Model	BEGO			
REF	01-3560GR	01-3560TR	01-3560RD	01-3560BK
Farba	Zelená	Tyrkysová modrá	Červená	Grafitová čierna
Maximálne zaťaženie (kg)	135			
Hmotnosť (kg)	6.9			
Celková dĺžka (cm)	66			
Celková šírka (cm)	55			
Celková výška (cm)	81.5 - 94			
Dĺžka košíka (cm)	17			
Šírka košíka (cm)	34			
Hĺbka košíka	25			
Šírka medzi laktóvými opierkami (cm)	45			
Rozmer predných koliesok (cm)	23 x 3			
Rozmer zadných kolies (cm)	19 x 3			

NEHODY

V prípade závažnej nehody spôsobenej pomôckou musí používateľ túto udalosť ohlásiť spoločnosti UAB Kasko Group | Kid-Man® a príslušnému orgánu v členskom štáte, v ktorom má používateľ a/alebo pacient bydlisko.

KONTAKTY:

Výrobca: UAB „Kasko Group“ (registrovaná ochranná známka Kid-Man®)

Adresa: A.Vivulskio 12D, Vilnius, LT-03221, Litva

Telefónne číslo: +370 5 265 0000

E-mail: info@kid-man.com

Webová stránka: www.kid-man.com



Automatické vyplnenie kontaktov pomocou QR kódu

SL**SIMBOLI**

V teh navodilih za uporabo so opozorila označena s simboli. Opozorilne simbole spremlja naslov, ki opredeljuje resnost nevarnosti ali zagotavlja osnovne informacije.



Podaja osnovne informacije, priporočila in napotke za učinkovito in nemoteno uporabo.



OPOZORILO/PREVIDNOST - napis opozarja na potrebno previdnost pri uporabi pripomočka. Opozarja tudi na to, da je v zadevni situaciji potrebna ozaveščenost ali ukrepanje upravljavca, da bi preprečili neželene posledice.



POZOR! Ta znak se uporablja za zelo pomembne dele, ki zadevajo vašo varnost. Prosimo vas, da si ogledate navodila za uporabo.

VARNOSTNE INFORMACIJE**OPOZORILO**

Rolator je primeren le za eno osebo.

**OPOZORILO**

Bodite pozorni na nevarnosti v svojem okolju, kot so ozka vrata, stopnice, gospodinjski aparati, otroške igrače, spolzke površine itd. Ne segajte po predmetih, ki so zunaj dosega vaših rok.

**OPOZORILO**

Ne poskušajte se voziti čez robnike ali druge ovire. To lahko povzroči prevrnitev rolatorja, kar lahko vodi do telesnih poškodb uporabnika ali škode na rolatorju.

**OPOZORILO**

Med uporabo rolatorja je prepovedano kaditi ali se nahajati v bližini ognja.



OPOZORILO

Rolator ni namenjen uporabi slepih oseb.



OPOZORILO

Nevarnost opeklin. Rolatorja se ne sme trajno izpostavljati temperaturam, ki presegajo 40 °C. V nasprotnem primeru lahko pride do segretja ogrodja, kot tudi naslonov za roke, kar lahko povzroči opekline.



PREVIDNOST

Nevarnost ukleščenja prstov. Vedno obstaja tveganje za ukleščenje npr. prstov na roki ali rok v premikajoče se dele rolatorja.



OPOZORILO

Nevarnost nesreč. Nepravilno nastavljene ali nedelujoče varnostne naprave (npr. zavore) lahko privedejo do nastanka nesreče. Pred uporabo štirikolesnega rolatorja vedno preverite, ali varnostne naprave delujejo pravilno, prav tako pa poskrbite za njihovo redno pregledovanje s strani pooblaščenega prodajalca.



OPOZORILO

Nevarnost nesreč. Za pravilno in varno uporabo vam priporočamo, da pri uporabi vašega rolatorja upoštevate varnostna navodila. Rolator BEGO je bil zasnovan tako, da zagotavlja stabilnost med hojo. Vsak premik na rolatorju vpliva na njegovo težišče, zaradi česar se ta lahko prevrne.



OPOZORILO

Pri hoji po naklonih hodite počasi. Ne prekoračite največjega dovoljenega naklona. Ne uporabljajte tekočih stopnic. Ne spuščajte se vzvratno po klancu navzdol.



OPOZORILO

Prepovedano je prekoračiti največjo varno obremenitev pripomočka.



OPOZORILO

Pri razpakiranju rolatorja bodite previdni, da si ne ukleščite prstov med kolo in vilice kolesa.



OPOZORILO

Pri uporabi štirikolesnega rolatorja uporabite obe zavori hkrati, da preprečite zasuk koles brez zaviranja in morebiten padec uporabnika.

SPLOŠNO

UVOD

Ta navodila za uporabo vsebujejo pomembne informacije v zvezi z rokovanjem z izdelkom. Za zagotovitev varnosti pri uporabi izdelka, skrbno preberite navodila za uporabo in upoštevajte varnostna navodila.

PREDGOVOR

Zahvaljujemo se vam za izkazano zaupanje v blagovno znamko Kid-Man®. Vsak izdelek je bil tovarniško pregledan in odposlan v brezhibnem stanju.

Želimo vam veliko uspeha, obenem pa upamo, da bo izdelek Kid-Man® družbe UAB Kasko Group pozitivno vplival na vaše vsakodnevno življenje.

GARANCIJA

Za izdelek izdajamo 24-mesečno garancijo, ki velja od datuma nakupa. Vse nepooblaščenke spremembe, izvedene brez odobritve proizvajalca, bodo povzročile prenehanje odgovornosti proizvajalca. To vključuje prekoračitev največje dovoljene obremenitve s strani uporabnika in nepravilno uporabo izdelka. Garancija velja le s popolnoma izpolnjenim garancijskim listom. Družba UAB Kasko Group | Kid-Man® (v nadaljnjem besedilu »proizvajalec«) v 4 tednih od prejema zahtevka s strani kupca, odloči, ali ta spada v okvir garancije ali ne. Če garancija ne krije kupčeve težave z izdelkom, lahko proizvajalec, če kupec s tem soglaša, odpravi težavo (če je to mogoče). Vse stroške, vključno s stroški prevoza, krije kupec. Popravilo v času garancije ne pomeni podaljšanja garancije.

OMEJITEV ODGOVORNOSTI

Proizvajalec ne prevzema nobene odgovornosti za škodo, ki bi nastala zaradi:

- neupoštevanja navodil za uporabo,
- nepravilne uporabe izdelka,
- običajne obrabe,
- nepravilne montaže ali namestitve s strani kupca ali tehničnih sprememb, ki jih izvede tretja oseba,
- uporabe neodobrene dodatne opreme s strani tretje osebe, namesto uporabe odobrene dodatne opreme proizvajalca,
- nepooblaščenih prilagoditev in/ali uporabe neustreznega nadomestnega dela.

STANDARDI IN PREDPISI

Štirikolesni rolator izpolnjuje sledeče zahteve:

- a) UREDBO (EU) 2017/745 EVROPSKEGA PARLAMENTA IN SVETA z dne 5. aprila 2017 o medicinskih pripomočkih, ki spreminja Direktivo 2001/83/ES, Uredbo (ES) št. 178/2002 in Uredbo (ES) št. 1223/2009 ter razveljavlja Direktivi Sveta 90/385/EGS in 93/42/EGS.
- b) Pripomočki za hojo, ki se upravljajo z obema rokama - Zahteve in preskusne metode - 2. del: Rolatorji (ISO 11199-2:2021) EN ISO 11199-2:2021.

ŽIVLJENJSKA DOBA

Ob predpostavki, da se izdelek uporablja vsak dan in v skladu z varnostnimi navodili, navodili za vzdrževanje in predvideno uporabo, ki je navedena v navodilih za uporabo, pričakovana življenjska doba rolatorja znaša pet (5) let.

Po preteku navedenega obdobja je pripomoček je treba reciklirati. Izdelka ne odlagajte med običajne gospodinjske odpadke (glejte poglavje »ODSTRANJEVANJE«).

INFORMACIJE O PROIZVAJALCU

Proizvajalec: UAB »Kasko Group« (registrirana blagovna znamka Kid-Man®)

Naslov: A. Vivulskio 12D, Vilna, LT-03221, Litva

Telefon: +370 5 265 0000

E-pošta: info@kid-man.com

Spletna stran: www.kid-man.com

PODATKI O IZDELKU

Izdelek: ŠTIRIKOLESNi ROLATOR

Model: BEGO

REF: 01-3560GR; 01-3560TR; 01-3560RD; 01-3560BK



OPOZORILO

Nevarnost nesreč in hudih poškodb. Rolator ni namenjen uporabi v motornih vozilih.

PREDVIDENI NAMEN IN INDIKACIJE

Štirikolesni rolator BEGO je pripomoček za hojo za zunanjo in notranjo uporabo, namenjen kompenzaciji oziroma izboljšanju omejene sposobnosti hoje.



Ta štirikolesni rolator mora biti prilagojen vašemu specifičnemu zdravstvenemu stanju.

KONTRAINDIKACIJE

Pri uporabi štirikolesnega rolatorja BEGO v skladu z njegovim predvidenim namenom, ni znanih kontraindikacij za uporabo.

PREDVIDENI UPORABNIKI

Štirikolesni rolator BEGO je namenjen kompenzaciji in izboljšanju mobilnosti oseb z omejeno sposobnostjo hoje. Največja dovoljena bremenitev je 135 kg.



OPOZORILO

Nevarnost nesreč. Prepovedano je prekoračiti največjo varno obremenitev štirikolesnega rolatorja.



PREVIDNOST

Štirikolesni rolator je primeren za uporabo s strani drugih oseb. V ta namen je treba rolator pred uporabo temeljito očistiti in razkužiti. Pooblaščen servisni zastopnik mora nato preveriti splošno stanje in obrabljenost vseh sestavnih delov rolatorja ter jih po potrebi popraviti.

OZNAKA IZDELKA

Identifikacijska etiketa je pritrjena na okvir vašega rolatorja (glejte sliko).

1. Izdelek
2. Model
3. Velikost (širina sedeža)
4. Največja obremenitev
5. Proizvajalec/kontaktne podatki
6. Datum proizvodnje
7. Edinstveni identifikator pripomočka / Serijska številka
8. Oznaka CE
9. Preberite navodila za uporabo

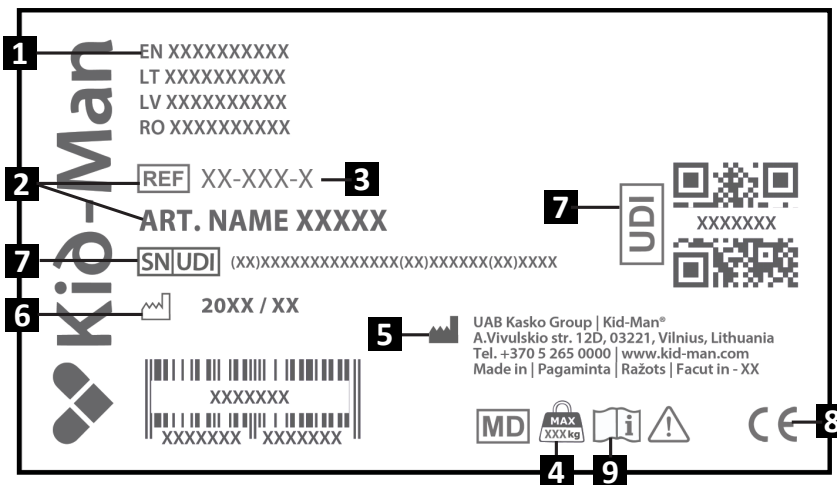

VSEBINA PAKETA

Štirikolesni rolator BEGO je dobavljen v kartonasti embalaži in je pripravljen za uporabo. Prosimo vas, da po končanem razpakiranju rolatorja shranite njegovo kartonasto embalažo (če je to mogoče). To boste morda kasneje potrebovali za shranjevanje ali vračilo rolatorja.

Ob prejemu paketa preverite, ali je med prevozom prišlo do poškodb.

i Če opazite znake poškodb, o tem nemudoma obvestite prevozno podjetje.

i Prosimo, preverite vsebino paketa. V primeru, da kateri koli izmed spodaj navedenih delov manjka, se obrnite na svojega lokalnega distributerja.

Vsebina paketa:

1. 1 x zložen rolator z naslonom za hrbet in zavorami
2. 1 x torba
3. navodila za uporabo

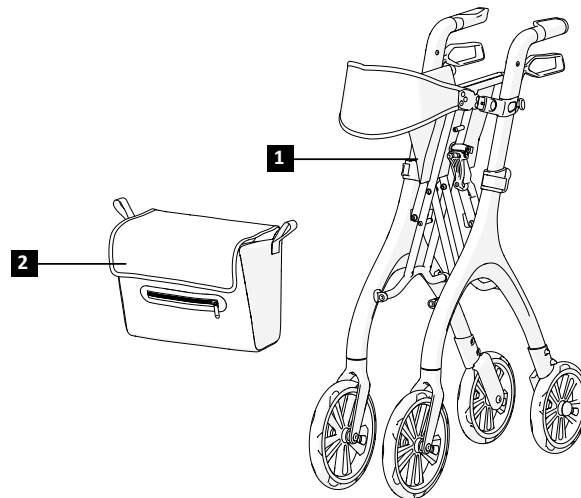

SESTAVNI DELI IN FUNKCIJE

Pregled

1. naslon za hrbet
2. sedež
3. torba
4. sprednje kolo
5. ročaj
6. zavore
7. gumb za nastavitev dolžine naslona za hrbet
8. gumb za nastavitev višine ročajev
9. okvir
10. zadnje kolo

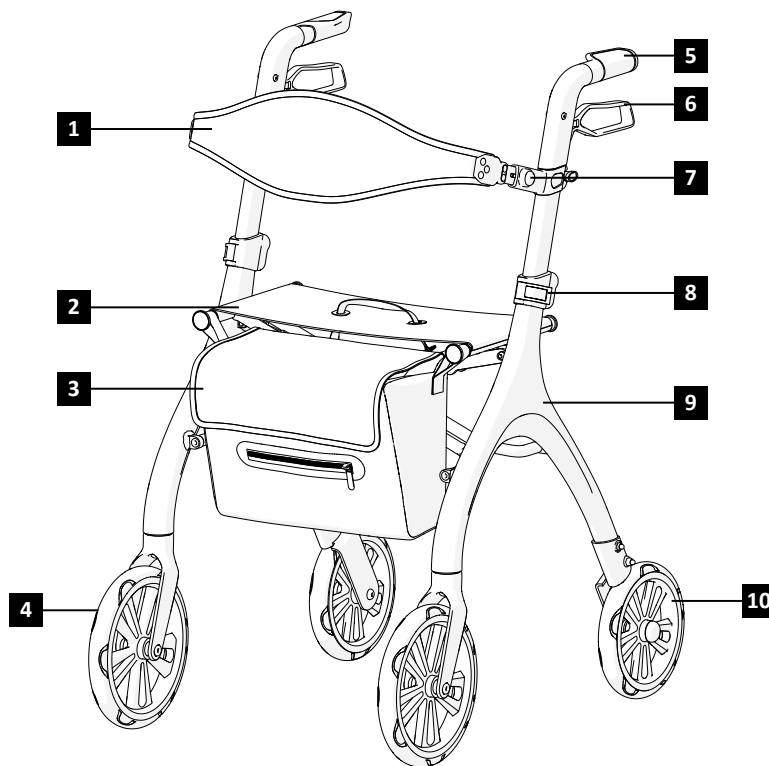

SESTAVLJANJE ROLATORJA

Razpiranje rolatorja:

1. Prepričajte se, da je rolator postavljen na trdno in ravno podlago.
2. Z dlanmi pritisnite okvir sedeža navzdol, dokler se površina sedeža ne poravna in ni sedež v celoti nameščen v okvir (sliki 1- 2).
3. Tekstilno torbo obesite na dve držali za torbo, ki se nahajata na sprednjem delu rolatorja (slika 6).

Zlaganje rolatorja:

1. Na sedežu poiščite trak za zlaganje (slika 3).
2. S pomočjo traku za zlaganje dvignite sedež navzgor. Med dvigovanjem se bo rolator samodejno zložil (slika 1).
3. Po potrebi zavarujte zloženi položaj rolatorja ter ga nato shranite.



OPOZORILO

Nevarnost ukleščanja prstov!

UPORABA

Zaviranje

Obraba koles lahko vpliva na učinkovitost zavor. Zato je treba redno preverjati stanje zavor. Za doseg želene zavorne moči, je treba zavoro nastaviti bodisi ročno pri vijaku na ohišju zavore ali z ustreznim orodjem (ni priloženo) na zavornem kablu.

Uporaba zavor

Če želite aktivirati zavore, stisnite zavorni ročici navzgor in ju zadržite (slika 10). Za sprostitve zavor preprosto izpusite zavorni ročici. Če želite aktivirati parkirne zavore štirikolesnega rolatorja, pritisnite zavorni ročici navzdol, dokler se ne zaskočita in ostaneta v tem položaju (slika 11).



OPOZORILO

Preden se usedete na sedež se prepričajte, da so zavore aktivirane!

UPRAVLJANJE

Nastavitev višine in dolžine naslona za hrbet

Za nastavitev naslona za hrbet v podaljšan položaj z eno roko pritisnite in držite gumb za nastavitev. Hkrati z drugo roko povlecite naslon za hrbet naprej (slika 7 (a)). Postopek ponovite na obeh straneh - levi in desni - da zagotovite simetrično nastavitev. Mogoče je nastaviti tudi višino naslona za hrbet. V ta namen popustite zaklepni gumb in naslon za hrbet dvignite ali spustite na železni položaj (slika 7 (b)). Nastavitev izvedite enakomerno na obeh straneh, da zagotovite pravilno poravnavo.

Nastavitev višine ročajev

Nastavitev višine poteka v dveh korakih. Najprej sprostite ročaj iz okvirja. Nato z eno roko pritisnite rdeči gumb, z drugo roko pa ročaj dvignite ali spustite na zeleno višino (slika 4). Enak postopek ponovite za oba ročaja - na levi in desni strani. Višina mora biti na obeh straneh enaka.

Višino je mogoče nastaviti v 6 različnih položajev. Položaji so označeni na notranji strani ročajev (slika 5).

Hoja

Pri hoji z rolatorjem hodite pokončno, z rolatorjem ob telesu. S tem boste poskrbeli za pravilno držo telesa (slika 8).

Sedenje na rolatorju

Preden se usedete na sedež, se prepričajte, da je rolator zablokiran s parkirnimi zavorami. Med sedenjem imejte stopala vedno med zadnjima kolesoma (slika 9).

VZDRŽEVANJE

Za zagotovitev varnega in zanesljivega delovanja, redno izvajajte spodnje preglede in vzdrževalne postopke ali za njih zadolžite drugo osebo. V nadaljevanju je naveden načrt priporočenih posegov vzdrževanja

	Pred uporabo	Enkrat na teden	Enkrat na mesec	Enkrat na leto
Preverite, ali so kolesa pravilno nameščena.		X		
Vizualni pregled		X		
Preverite delovanje mehanizma za zlaganje.			X	
Preverite delovanje zavor.	X			
Očistite kolesa.			X	
Pregled štirikolesnega rolatorja pri pooblaščenem prodajalcu				X



OPOZORILO

Popravilo, čiščenje ali nastavitvev rolatorja mora opraviti pooblaščen servisni tehnik, in sicer medtem, ko ta ni v uporabi.



PREVIDNOST

Uporabljajte le originalne nadomestne dele. Prodajalcu posredujte model in serijsko številko ali se obrnite neposredno na proizvajalca. Proizvajalec in prodajalec nista odgovorna za kakršno koli škodo, povzročeno na izdelku samem ali škodo, povzročeno uporabniku, če so bili uporabljeni neoriginalni nadomestni deli, (ali) če je bilo popravilo opravljeno v nepooblaščenem obratu.

ČIŠČENJE IN DEZINFEKCIJA

Rolator mora biti čist in brez prahu. Očistite ga lahko s krpo za brisanje prahu ali z vlažno krpo in blagim čistilnim sredstvom.

i Pesek in morska voda lahko poškodujeta ležaje, jekleni deli rolatorja pa lahko zarjavijo zaradi poškodovane površine. Štirikolesni rolator izpostavljajte pesku in morski vodi le za kratek čas in ga po vsakem obisku plaže očistite.

i Rolator lahko dezinficirate tako, da ga popršite ali obrišete s preizkušenimi in odobrenimi dezinficirnimi sredstvi. Rolator popršite z blagim čistilnim in razkužilnim sredstvom ter sledite navodilom proizvajalca.

SHRANJEVANJE

Rolator je treba hraniti v suhem okolju, stran od neposredne sončne svetlobe. Vedno ga je treba vzdrževati čistega in brez prahu.



OPOZORILO

Izdelek ne sme biti stalno izpostavljen temperaturam nad 40 °C. V nasprotnem primeru se lahko okvir in materiali pregrejejo, kar lahko povzroči opekline ali poškodbe na materialu.



OPOZORILO

Na rolator nikoli ne polagajte drugih predmetov.

Po dolgotrajnem shranjevanju (več kot tri mesece), je treba izdelek pred uporabo pregledati (glejte poglavje »VZDRŽEVANJE«).

OKOLJSKI POGOJI

Ohranjajte rolator v sledečih pogojih:

Mejna vrednost temperature od - 20 °C do + 40 °C;

Relativna vlažnost od 20 % do 75 %,

Atmosferski tlak od 800 hPa do 1060 hPa.

PONOVNA UPORABA

Ta izdelek je primeren za ponovno uporabo. Izvesti je treba sledeče postopke:

Čiščenje in dezinficiranje (glejte poglavje »ČIŠČENJE IN DEZINFEKCIJA«); Pregled (glejte poglavje »VZDRŽEVANJE«);

Rolator je treba prilagoditi novemu uporabniku v skladu s servisno dokumentacijo.

ODLAGANJE

Bodite odgovorni do okolja in vaš rolator ustrezno odložite. Odstranitev izdelka je predmet nacionalnih in lokalnih predpisov.

Za ustrezno recikliranje vašega rolatorja se obrnite na vašo lokalno skupnost, podjetje za odstranjevanje odpadkov ali na naš servisni oddelek.

SPECIFIKACIJA

Model	BEGO			
REF	01-3560GR	01-3560TR	01-3560RD	01-3560BK
Barva	Zelena	Turkizno modra	Rdeča	Grafitno črna
Največja varna obremenitev (kg)	135			
Teža (kg)	6.9			
Skupna dolžina (cm)	66			
Skupna širina (cm)	55			
Skupna višina (cm)	81.5 - 94			
Dolžina košare (cm)	17			
Širina košare (cm)	34			
Globina košare (cm)	25			
Širina med oporama za roke (cm)	45			
Velikost sprednjega kolesa (v cm)	23 x 3			
Velikost zadnjega kolesa (v cm)	19 x 3			

RESNI INCIDENTI

O vsakem resnem incidentu, do katerega je prišlo v zvezi s pripomočkom, je treba obvestiti družbo UAB Kasko Group | Kid-Man® in pristojni organ države članice, v kateri ima uporabnik in/ali pacient stalno prebivališče.

KONTAKTI:

Proizvajalec: UAB »Kasko Group« (registrirana blagovna znamka Kid-Man®)

Naslov: A.Vivulskio 12D, Vilna, LT-03221, Litva

Telefon: +370 5 265 0000

E-pošta: info@kid-man.com

Spletna stran: www.kid-man.com



Samodejno izpolnjevanje stikov prek QR kode

KARTA GWARANCYJNA / ZÁRUČNÍ LIST / ZÁRUČNÝ LIST / GARANCIJSKI LIST

<p>Nazwa produktów Název výrobku Názov výrobku Ime izdelka</p>	<p>Model, REF Model, REF Model, REF Model, REF</p>	<p>Data zakupu (wstawić) Datum nákupu (uved'te) Dátum nákupu (vložit' Datum nakupa (vnesite)</p>	<p>Okres gwarancji Záruční doba Záručná lehota Garancijska doba</p>
<p>PL Podpórka inwalidzka 4-kołowa CZ Čtyřkolé chodítko SK 4-kolesové chodítko SL Štirikolesni rolator</p>	<p>BEGO, 01-3560GR, 01-3560TR, 01-3560RD, 01-3560BK</p>		<p>24 miesiące měsíců mesiacov mesecev</p>

Published by UAB Kasko Group | Kid-Man®

A. Vivulskio g. 12D, 03221 Vilnius, Lithuania
Tel. +370 5 265 0000 | www.kid-man.com | info@kid-man.com

Data 2019-03-18 | Datum 2019-03-18 | Dátum 2019-03-18 | Datum 2019-03-18

Data ostatniej aktualizacji 2026-02-04

Datum poslednj aktualizace 04.02.2026

Dátum poslednej úpravy 04.02.2026

Datum zadnje posodobitve 04.02.2026



Miejsce na SN (numer seryjny)/ UDI(universalny identyfikator urzędzenia)
Místo na výrobní číslo | UDI
Priestor pre SN | UDI
Prostor za serijsko številko | Edinstveni identifikator pripomočka

Twój sprzedawca
Váš prodejce
Váš predajca
Vaš prodajalec