

# HUGO

01-3550

**BARIATRYCZNA PODPÓRKA INWALIDZKA DO UŻYTKU  
ZEWNĘTRZNEGO**  
**BARIATRICKÉ VENKOVNÍ CHODÍTKO**  
**BARIATRICKÉ CHODÍTKO DO EXTERIÉRU**  
**BARIATRIČNI ZUNANJI ROLATOR**

- i**
- PL** Instrukcja obsługi
  - CZ** Návod k použití
  - SK** Návod na použitie
  - SL** Navodila za uporabo



**PL** Niniejszą instrukcję obsługi **POWINIEN** otrzymać użytkownik produktu. **PRZED ROZPOCZĘCIEM** korzystania z tego produktu należy przeczytać niniejszą instrukcję obsługi i zachować ją do wglądu w przyszłości.

**CZ** Tento návod k použití **MUSÍ** být vydán uživateli produktu. **NEŽ** tento produkt použijete, **MUSÍTE** si přečíst tento návod k použití a uschovat si jej pro budoucí potřebu.

**SK** Tento návod sa **MUSÍ** odovzdať používateľovi výrobku. **PRED** použitím si pozorne prečítajte tento návod na použitie a uschovajte ho pre prípad potreby v budúcnosti.

**SL** Ta navodila za uporabo je **TREBA** izročiti uporabniku izdelka. **PRED** uporabo tega izdelka je **TREBA** skrbno prebrati ta navodila za uporabo in jih shraniti za morebitno prihodnjo uporabo.



PL

CZ

SK

SL

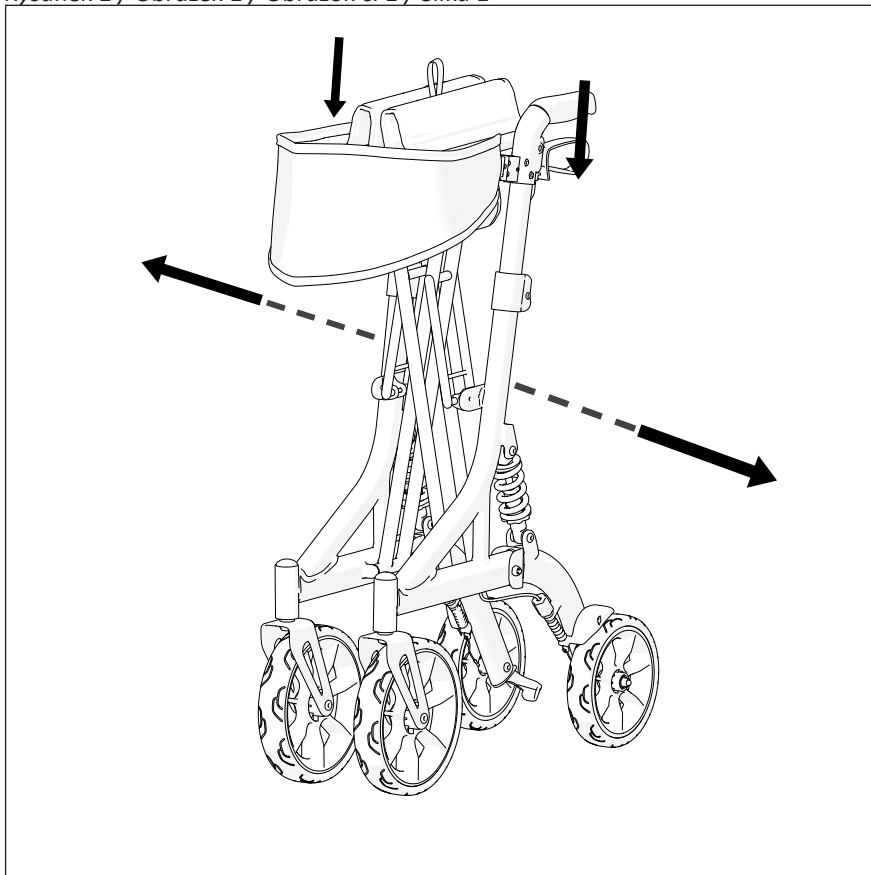
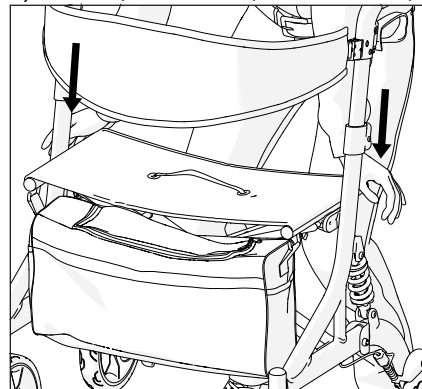
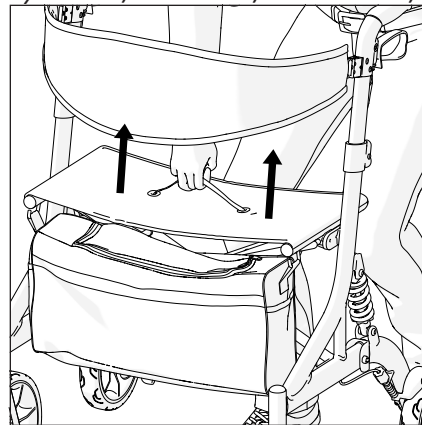
*Rysunek 1 / Obrázek 1 / Obrázok č. 1 / Slika 1**Rysunek 2 / Obrázek 2 / Obrázok č. 2 / Slika 2**Rysunek 3 / Obrázek 3 / Obrázok č. 3 / Slika 3*

*Rysunek 4 / Obrázek 4 / Obrázok č. 4 / Slika 4*

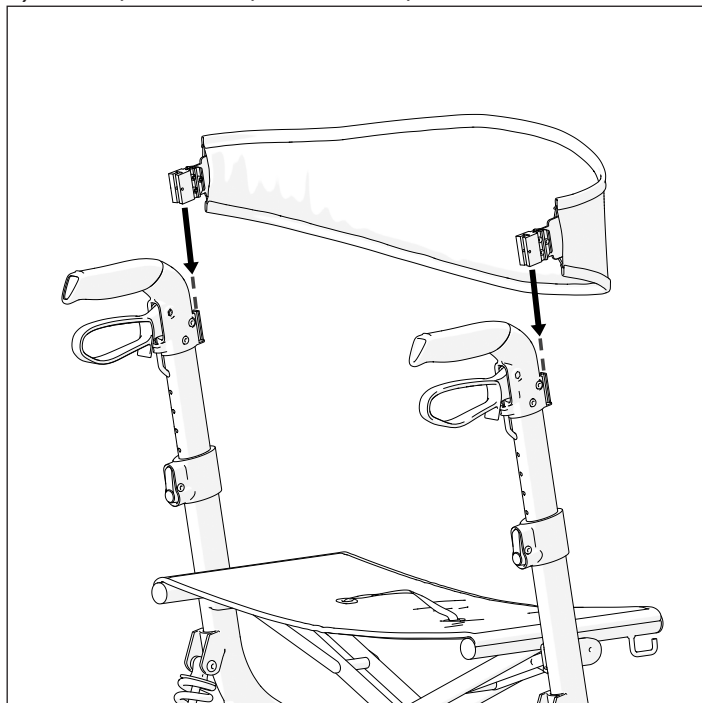

*Rysunek 5 / Obrázek 5 / Obrázok č. 5 / Slika 5*

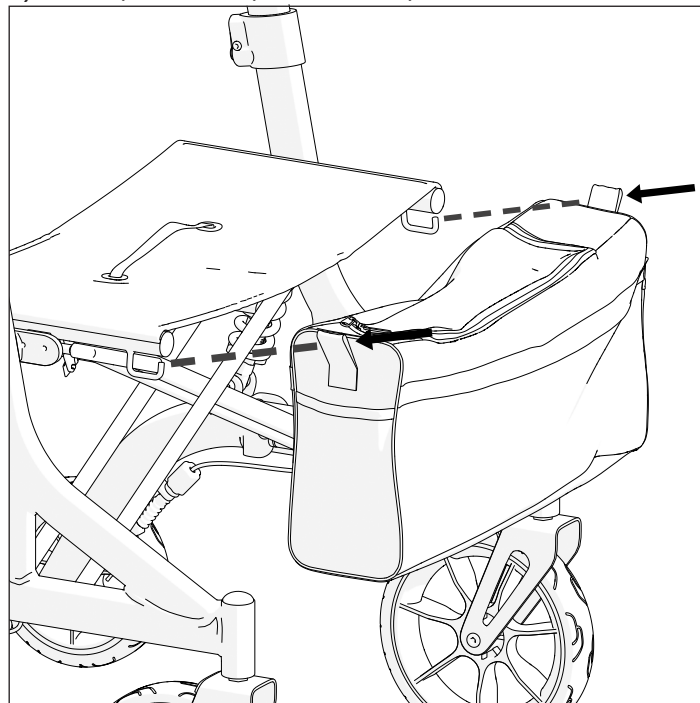

Rysunek 6 / Obrázek 6 / Obrázok č. 6 / Slika 6

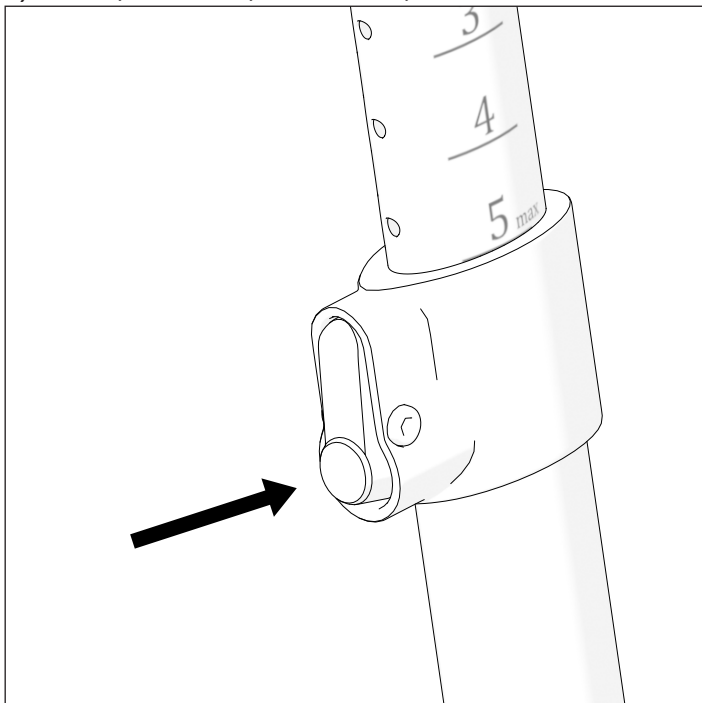

Rysunek 7 / Obrázek 7 / Obrázok č. 7 / Slika 7

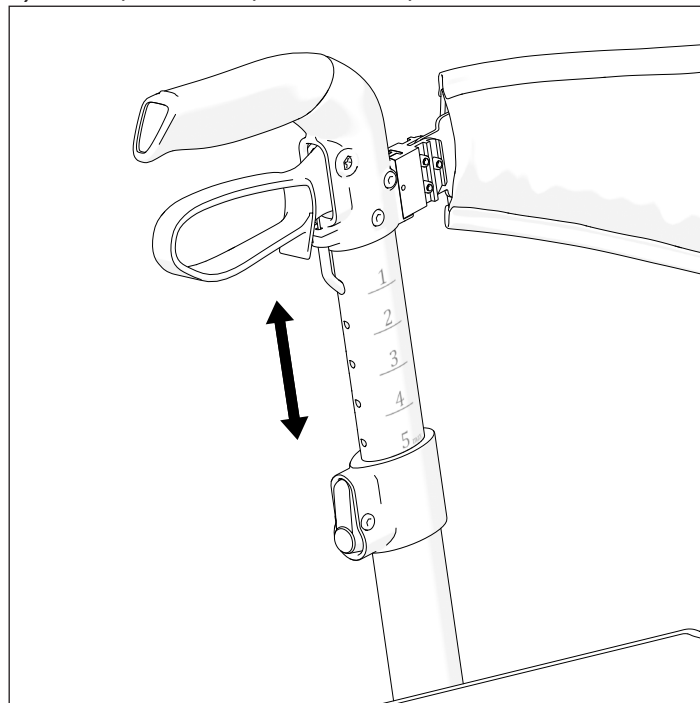

Rysunek 8 / Obrázek 8 / Obrázok č. 8 / Slika 8

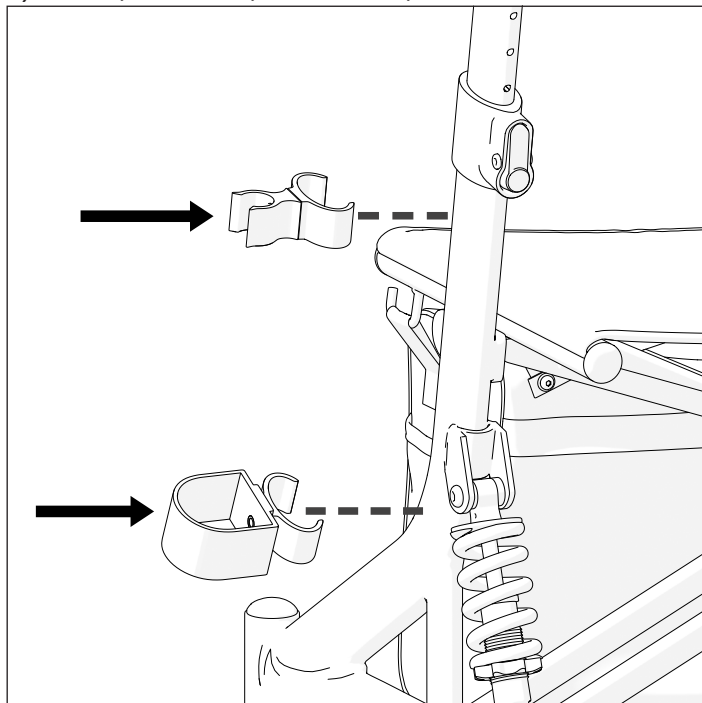

Rysunek 9 / Obrázek 9 / Obrázok č. 9 / Slika 9

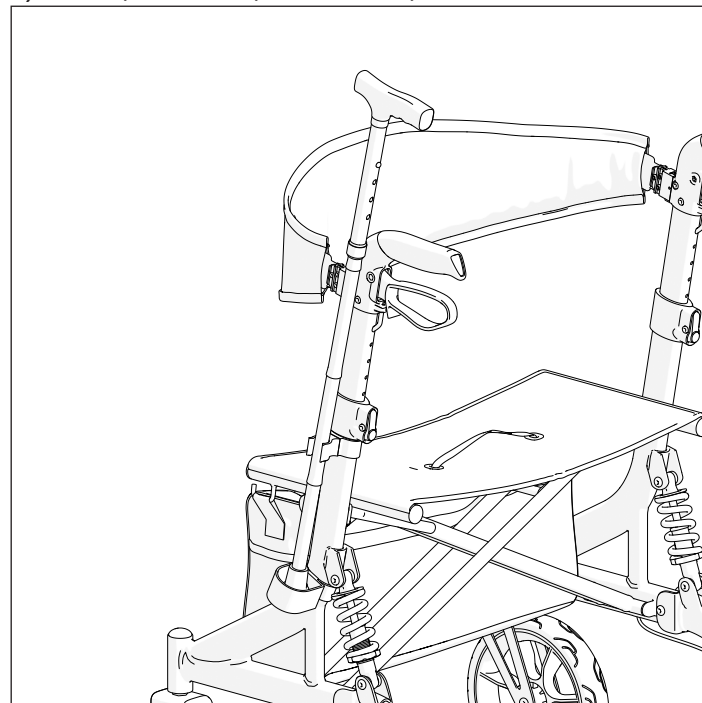

*Rysunek 10 / Obrázek 10 / Obrázok č. 10 / Slika 10*

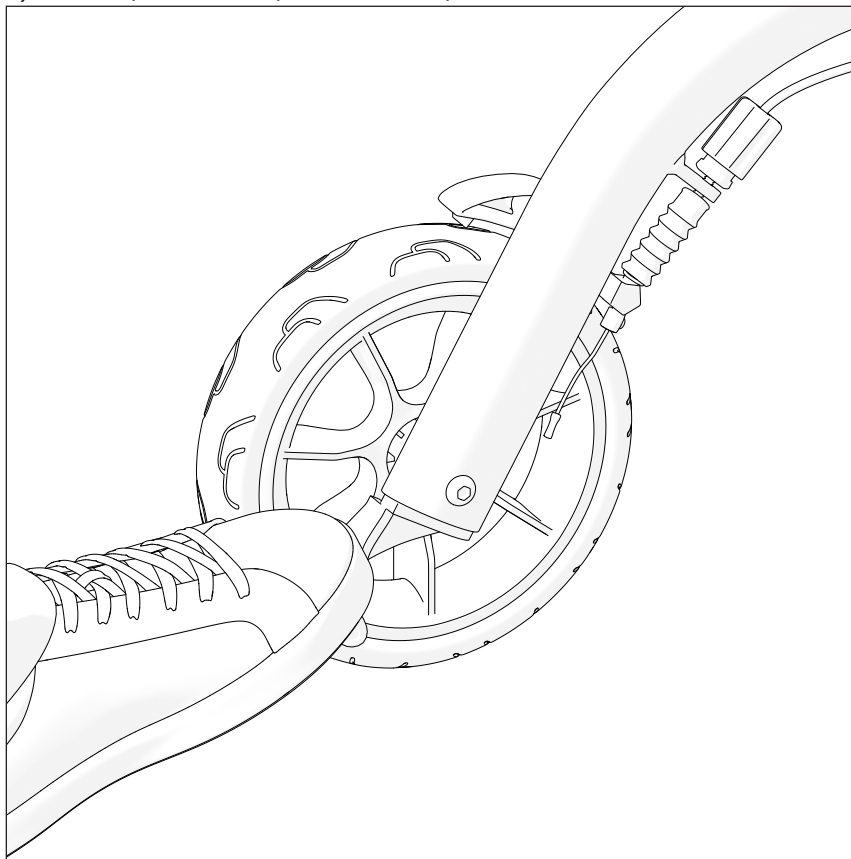

Rysunek 11 / Obrázek 11 / Obrázok č. 11 / Slika 11

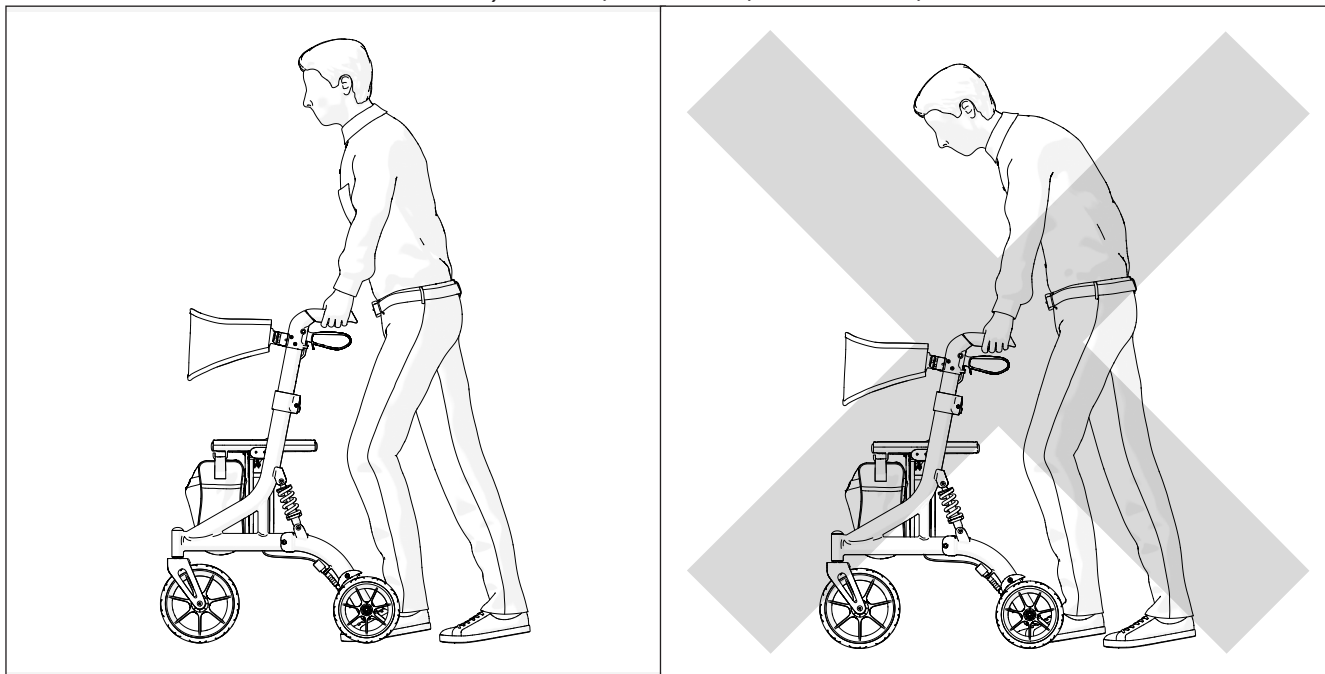



Rysunek 12 / Obrázek 12 / Obrázok č. 12 / Slika 12

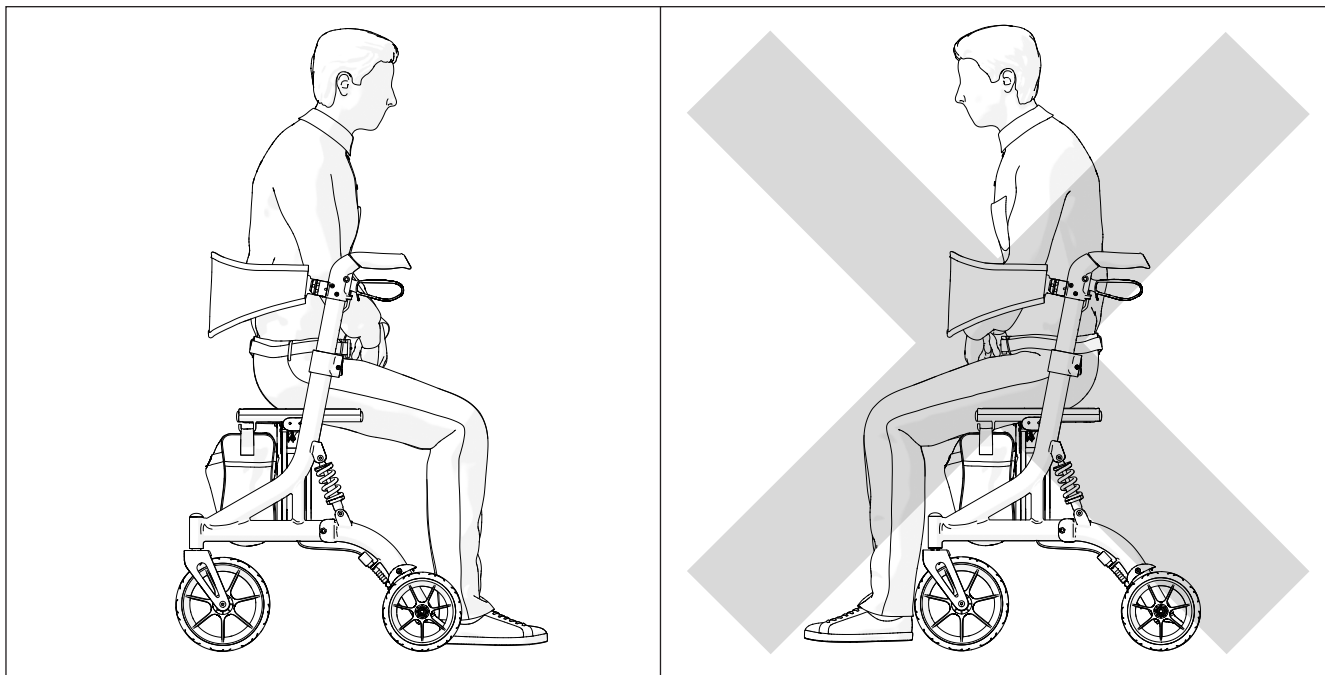



Rysunek 13 / Obrázek 13 / Obrázok č. 13 / Slika 13

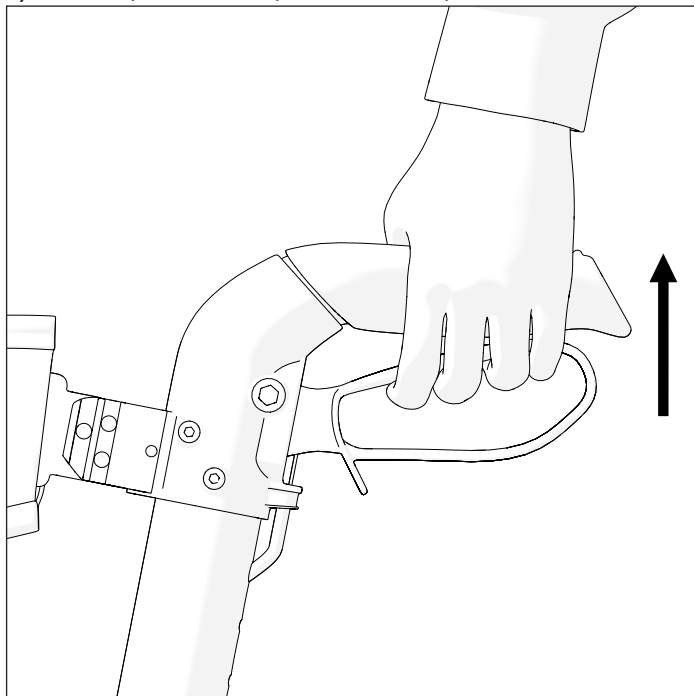

Rysunek 14 / Obrázek 14 / Obrázok č. 14 / Slika 14

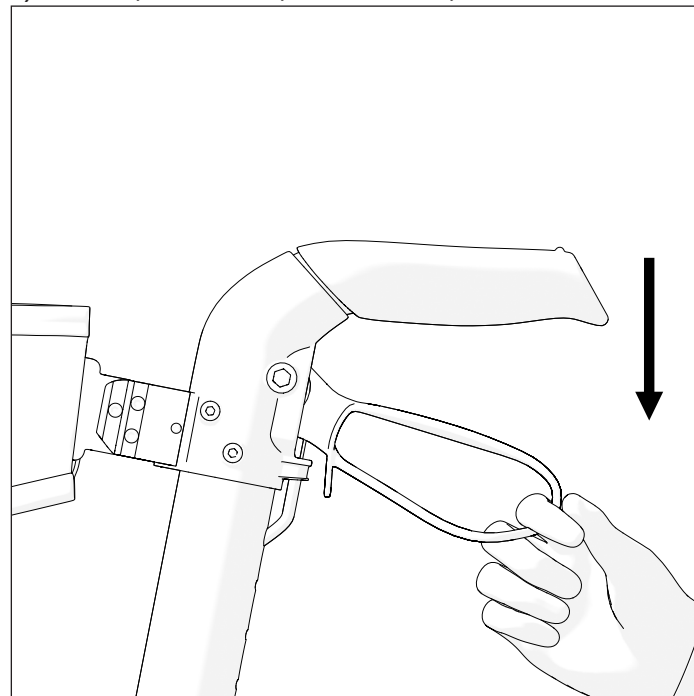

**PL**
**SYMBOLE**

**W niniejszej instrukcji obsługi, ostrzeżenia są oznaczone symbolami. Oznaczenia ostrzegawcze posiadają nagłówek wskazujący stopień zagrożenia lub podstawowe informacje.**

**i** Zawiera podstawowe informacje, zalecenia i wskazówki dotyczące wydajnego, bezproblemowego użytkowania.

 **OSTRZEŻENIE/UWAGA** – aby wskazać, że podczas obsługi urządzenia konieczne jest zachowanie ostrożności. Aby wskazać, że w danej sytuacji wymagana jest uwaga osoby obsługującej lub wykonanie czynności w celu uniknięcia niepożądanych konsekwencji.

 **UWAGA!** Ten znak jest używany przy bardzo ważnych częściach związanych z twoim bezpieczeństwem. Proszę zapoznać się z instrukcją obsługi.

**INFORMACJE DOTYCZĄCE BEZPIECZEŃSTWA**

 **OSTRZEŻENIE**  
Podpórka inwalidzka jest przeznaczona do użytkowania tylko przez jedną osobę.

 **OSTRZEŻENIE**  
Uważaj na zagrożenia w swoim otoczeniu, takie jak wąskie drzwi, stopnie schodów, sprzęt gospodarstwa domowego, zabawki itp. Nie sięgaj po przedmioty dalej, niż na odległość wyciągniętej ręki.

 **OSTRZEŻENIE**  
Nie próbuj przejeżdżać przez krawężniki lub przeszkody. Może to doprowadzić do przewrócenia się podpórki inwalidzkiej i spowodować obrażenia ciała lub uszkodzenie podpórki.

 **OSTRZEŻENIE**  
Zabrania się palenia tytoniu oraz przebywania w pobliżu ognia podczas korzystania z podpórki.



**OSTRZEŻENIE**

Podpórka inwalidzka nie jest przeznaczona do użytku przez osoby niewidzące.



**OSTRZEŻENIE**

**Ryzyko poparzenia.** Podpórka inwalidzka nie może być stale narażona na działanie temperatur przekraczających +40°C. W przeciwnym razie rama oraz podłokietniki mogą się nagrzać, co może spowodować poparzenia.



**UWAGA**

**Ryzyko przytrzaśnięcia palców.** Zawsze istnieje ryzyko, że np. palce lub ręce mogą dostać się w ruchome części podpórki inwalidzkiej.



**OSTRZEŻENIE**

**Ryzyko wypadku.** Nieprawidłowo ustawione lub niesprawne urządzenia zabezpieczające (np. hamulce) mogą być przyczyną wypadków. Przed użyciem 4-kołowej podpórki inwalidzkiej zawsze sprawdzaj, czy urządzenia zabezpieczające działają i regularnie zlecaj ich kontrolę autoryzowanemu sprzedawcy.



**OSTRZEŻENIE**

**Ryzyko wypadku.** W celu prawidłowego i bezpiecznego użytkowania zalecamy przestrzeganie instrukcji bezpieczeństwa podczas korzystania z podpórki inwalidzkiej. Podpórka inwalidzka czterokołowa HUGO została zaprojektowana w celu zapewnienia stabilności podczas chodzenia. Każdy ruch wykonywany na podpórce inwalidzkiej wpływa na położenie środka ciężkości, co może spowodować przechylenie lub przewrócenie się urządzenia.



**OSTRZEŻENIE**

Na pochyłościach poruszać się powoli. Nie przekraczaj podanego maksymalnego nachylenia. Nie korzystaj ze schodów ruchomych. Nie cofaj po powierzchni pochyłej.



**OSTRZEŻENIE**

Zabrania się przekraczania maksymalnego bezpiecznego obciążenia produktu.



**OSTRZEŻENIE**

Podczas rozpakowywania należy uważać, żeby nie przytrzasnąć palców między kółkiem a widelcem.



**OSTRZEŻENIE**

Podczas korzystania podpórki inwalidzkiej z kółkami należy używać obu hamulców jednocześnie, aby zapobiec skręceniu się kółka bez hamulca, i upadkowi użytkownika.

## OGÓLNE

### WPROWADZENIE

Niniejsza instrukcja obsługi zawiera ważne informacje dotyczące obchodzenia się z produktem. W celu zapewnienia bezpieczeństwa podczas użytkowania produktu należy dokładnie zapoznać się z Instrukcją użytkowania i stosować się do wskazówek dotyczących bezpieczeństwa.

### PRZEDMOWA

Dziękujemy za zaufanie okazanie firmie Kid-Man®. Każdy produkt jest fabrycznie sprawdzany i w idealnym stanie. Życzymy powodzenia i mamy nadzieję, że produkt UAB Kasko Group | Kid-Man® będzie miała pozytywny wpływ na Wasze codzienne życie.

### GWARANCJA

Udzielamy gwarancji na okres 24 miesięcy od daty zakupu. Wszelkie nieautoryzowane modyfikacje przeprowadzone bez zgody producenta powodują wygaśnięcie odpowiedzialności producenta. Obejmuje to przekraczanie maksymalnych obciążeń użytkowania i używanie produktu w niewłaściwy sposób. Gwarancja jest ważna tylko z właściwie wypełnioną kartą gwarancyjną. UAB Kasko Group | Kid-Man® (zwany dalej Producentem) po otrzymaniu reklamowanego towaru od kupującego w ciągu 4 tygodni podejmuje decyzję o rozpatrzeniu reklamacji w ramach gwarancji. Jeśli problem nie jest objęty gwarancją, a klient wyrazi na to zgodę, Producent, jeśli to możliwe, naprawi problem. Wszelkie koszty, w tym koszty transportu, ponosi klient. Naprawa gwarancyjna nie powoduje przedłużenia gwarancji.

### OGRANICZENIE ODPOWIEDZIALNOŚCI

Producent nie ponosi odpowiedzialności za szkody powstałe w wyniku:

- użytkowania niezgodnego z Instrukcją;
- nieprawidłowego użytkowania;
- naturalnego zużycia;
- nieprawidłowego montażu lub kalibracji przez nabywcę lub modyfikacje techniczne osób trzecich;
- używania niezatwierdzonych dodatków innych firm zamiast dodatków zatwierdzonych przez Producenta
- nieautoryzowanych modyfikacji i/lub użycia nieodpowiednich części zamiennych

## NORMY I PRZEPISY

4-kołowa podpórka inwalidzka spełnia wymagania:

- a) ROZPORZĄDZENIA (UE) 2017/745 PARLAMENTU EUROPEJSKIEGO I RADY z dnia 5 kwietnia 2017 r. w sprawie wyrobów medycznych zmieniającego dyrektywę 2001/83/WE, rozporządzenia (WE) nr 178/2002 oraz rozporządzenia (WE) nr 1223/2009 oraz uchylającego dyrektywy Rady 90/385/EWG i 93/42/EWG.
- b) Produkty wspomagające chodzenie z obsługą oburęczną – Wymagania i testy – Część 2: Podpórki inwalidzkie (ISO 11199-2:2021).

## OKRES EKSPLOATACJI

Przewidywany okres użytkowania wynosi 5 (pięć) lat, przy założeniu, że produkt jest używany codziennie i zgodnie z zasadami bezpieczeństwa, instrukcjami dotyczącymi konserwacji i użytkowania określonymi w niniejszej Instrukcji obsługi.

Po tym czasie urządzenie musi zostać poddane utylizacji. Nie należy wyrzucać produktu razem z odpadami komunalnymi (patrz rozdział „UTYLIZACJA”).

## INFORMACJE O PRODUCENCIE

**Producent:** UAB „Kasko Group” (zarejestrowany znak towarowy Kid-Man®)

**Adres:** A. Vivulskio 12D, Wilno, LT-03221, Litwa

**Telefon:** +370 5 265 0000

**E-mail:** info@kid-man.com

**Strona internetowa:** www.kid-man.com

## INFORMACJE O PRODUKCIE

**Produkt:** BARIATRYCZNA PODPÓRKA INWALIDZKA

**Model:** HUGO

**REF.:** 01-3550



### OSTRZEŻENIE

Ryzyko wypadku i poważnych obrażeń. Podpórka inwalidzka nie jest przeznaczona do użytku w pojazdach mechanicznych.

### PRZEZNACZENIE I WSKAZANIA

4-kołowa podpórka inwalidzka HUGO to urządzenie do chodzenia do użytku wewnątrz i na zewnątrz, idealne do kompensacji i poprawy ograniczonej zdolności chodzenia.



Ta 4-kołowa podpórka inwalidzka musi być dostosowana do twoich uwarunkowań zdrowotnych.

### PRZECIWWSKAZANIA

Nie są znane przeciwwskazania do użytkowania 4-kołowej podpórki inwalidzkiej HUGO zgodnie z jej przeznaczeniem.

### WSKAZANI UŻYTKOWNICY

4-kołowa podpórka inwalidzka HUGO przeznaczona jest do kompensacji i poprawy mobilności osoby z ograniczoną możliwością chodzenia - maksymalny udźwig 205 kg.



#### **OSTRZEŻENIE**

Ryzyko wypadku. Zabrania się przekraczania maksymalnego bezpiecznego obciążenia 4-kołowej podpórki inwalidzkiej.



#### **UWAGA**

4-kołowa podpórka inwalidzka może być użytkowana przez inne osoby. W tym celu podpórkę inwalidzką należy najpierw dokładnie wyczyścić i zdezynfekować. Następnie wszystkie elementy podpórki inwalidzkiej muszą zostać sprawdzone przez autoryzowany serwis pod kątem ogólnego stanu technicznego i zużycia oraz w razie potrzeby naprawione.

## ETYKIETA PRODUKTU

Etykieta identyfikacyjna jest przymocowana do ramy produktu (patrz rysunek).

1. Produkt
2. Model
3. Rozmiar (szerokość siedziska)
4. Maksymalne obciążenie
5. Producent / dane kontaktowe
6. Data produkcji
7. Kod UDI (unikalny identyfikator urządzenia) / SN (numer seryjny)
8. Znak CE
9. Zapoznaj się z instrukcją użytkownika

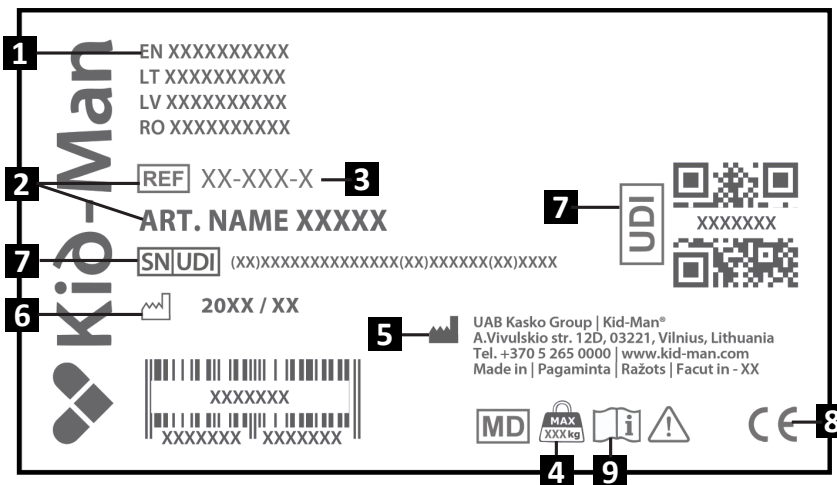

## ZAWARTOŚĆ OPAKOWANIA

4-kołowa podpórka inwalidzka HUGO jest dostarczana w opakowaniu kartonowym i jest gotowy do użycia. Po rozpakowaniu prosimy zachować opakowanie kartonowe, jeśli to możliwe. Może być potrzebny później do przechowywania lub zwrotu urządzenia. Po otrzymaniu przesyłki prosimy o sprawdzenie, czy nie uległa ona uszkodzeniu w transporcie.

**i** W przypadku zauważenia uszkodzeń należy od razu powiadomić firmę transportową.

**i** Proszę sprawdzić zawartość opakowania, a w przypadku braku któregośkolwiek z wymienionych poniżej elementów skontaktować się z lokalnym sprzedawcą.

### Zawartość opakowania:

1. 1 x Oparcie
2. 1 x Złożona podpórka
3. 1 x Torba
4. 1 x Zestaw uchwytu na laskę
5. Instrukcja użytkowania

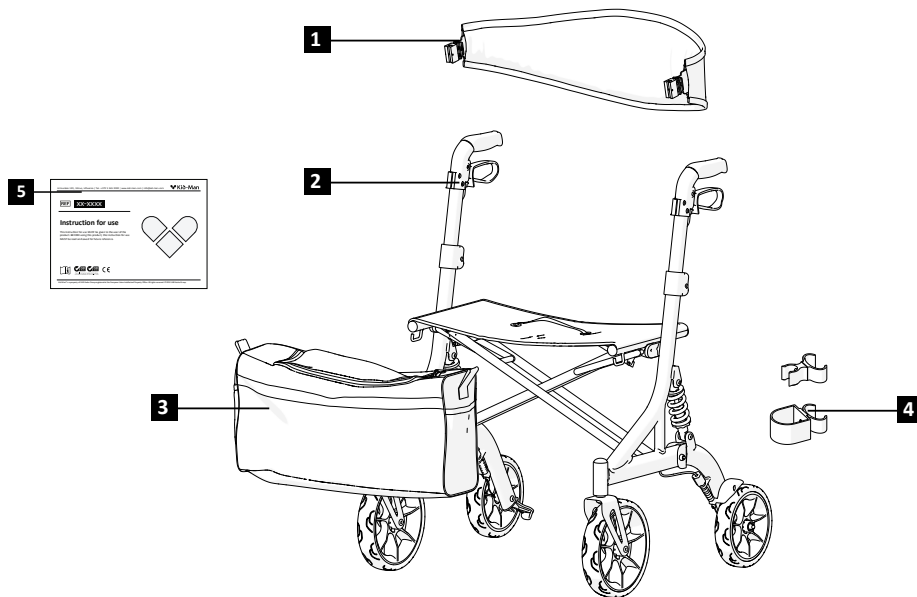

## CZĘŚCI I FUNKCJE

### Przegląd

1. Oparcie
2. Siedzisko
3. Torba
4. Przednie koło
5. Rączka
6. Hamulec
7. Przycisk regulacji wysokości uchwytów
8. Rama
9. Przewód hamulca
10. Tylne koło

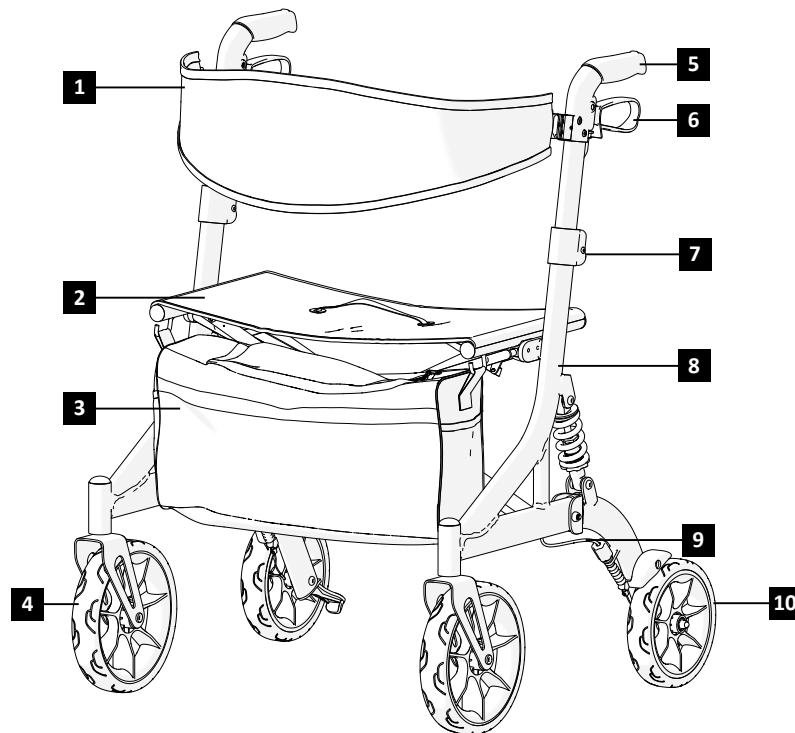

## USTAWIANIE 4-KOŁOWEJ PODPÓRKI INWALIDZKIEJ

**Aby rozłożyć** podpórkę inwalidzką:

1. Upewnij się, że 4-kołowa podpórka inwalidzka stoi na twardym, równym podłożu;
2. Dłożmi płasko dociśnij ramę siedziska w dół, aż powierzchnia siedziska będzie płaska i zostanie w całości osadzona w ramie (rys. 1-2).
3. Zamocuj oparcie na podpórcę inwalidzkiej w wyznaczonych punktach montażowych (rys. 4).
4. Zawieś torbę z tkaniny na dwóch uchwytych na torbę znajdujących się z przodu podpórki inwalidzkiej (rysunek 5).
5. W razie potrzeby zamocuj uchwyt na laskę do ramy zgodnie z rysunkami 8-9.

**Aby złożyć** podpórkę inwalidzką:

1. Znajdź dźwignię składania w pobliżu ramy (rys. 3).
2. Podnieś siedzisko za pomocą paska do podnoszenia, aby unieść 4-kołową podpórkę inwalidzką. Podczas podnoszenia podpórka automatycznie się złoży (rys. 1).
3. Przed złożeniem odłącz uchwyt na laskę, aby potencjalnych uszkodzeń.
4. Jeśli to konieczne zabezpiecz 4-kołową podpórkę inwalidzką w pozycji złożonej i umieść 4-kołową podpórkę inwalidzką w miejscu jej przechowywania.



### **OSTRZEŻENIE**

Ryzyko przytrzaśnięcia palców!

## OBSŁUGA

### **Hamowanie**

Ścieranie kół może mieć wpływ na skuteczność hamulców. Dlatego regularnie sprawdzaj hamulce. Aby uzyskać wymaganą siłę hamowania, wyreguluj hamulec ręcznie za pomocą śruby na obudowie hamulca lub za pomocą odpowiedniego narzędzia (nie wchodzi w skład zestawu) na przewodzie hamulcowym.

### **Obsługa hamulców**

Aby włączyć hamulce, ściśnij dźwignie hamulców do góry i przytrzymaj je w tej pozycji (rys. 13). Aby zwolnić hamulce, zwolnij dźwignie. Aby uruchomić hamulce postojowe czterokołowej podpórki inwalidzkiej, naciśnij dźwignie hamulców w dół, aż do ich zablokowania i unieruchomienia w miejscu (rys. 14).



### **OSTRZEŻENIE**

Zanim usiądziesz na siedzisku, upewnij się, że hamulce są zaciągnięte!

## OBSŁUGA

### Regulacja wysokości uchwytów

Jedną ręką naciśnij przycisk regulacji wysokości, a drugą ręką podnieś lub opuść uchwyt do żądanej wysokości (rys. 6). Powtórz tę czynność dla obu uchwytów po lewej i prawej stronie. Wysokość musi być jednakowa po obu stronach.

Wysokość można ustawić na 5 różnych poziomach. Pozycje są oznaczone po wewnętrznej stronie uchwytów (rys. 7).

### Chodzenie

Kiedy chodzisz z podpórką inwalidzką, należy przyjąć pozycję wyprostowaną, a podpórkę należy trzymać blisko ciała. Dzięki temu uzyskasz prawidłową postawę ciała (rysunek 11).

### Siadanie na podpórcę

Upewnij się, że podpórka inwalidzką jest zabezpieczona hamulcami postojowymi przed zajęciem miejsca na siedzisku.

Podczas siedzenia zawsze ustawiaj stopy pomiędzy tylnymi kołami (rys. 12).

### Przemieszczanie podpórki na chodnik

Zaleca się wjazd na chodnik przy pomocy osoby asystującej. Czynności wykonywane przez osobę asystującą:

- Ustaw podpórkę inwalidzką prosto, bezpośrednio przed krawężnikiem.
- Pochyl podpórkę do tyłu, naciskając stopą wspornik do pokonywania krawężników, a następnie powoli przesuwasz ją do przodu, aż przednie koła pokonają krawężnik (rys. 10).
- Pchnij podpórkę inwalidzką prosto do przodu, aż tylne koła dotkną krawężnika.
- Lekko unieś podpórkę inwalidzką i pchnij ją do przodu, aż tylne koła znajdą się na chodniku.

### KONSERWACJA

Aby zapewnić bezpieczną i niezawodną pracę, należy regularnie przeprowadzać następujące kontrole i konserwację lub zlecić ich wykonanie innej osobie. Poniżej znajdziesz zalecany harmonogram konserwacji

	Przed użyciem	Raz w tygodniu	Raz w miesiącu	Raz w roku
Sprawdzanie, czy koła są prawidłowo osadzone.		X		
Kontrola wizualna		X		
Sprawdzanie mechanizmu składania			X	
Sprawdzanie hamulców	X			
Oczyszczanie kół			X	
4-kołowa podpórka inwalidzka powinna być sprawdzana przez autoryzowanego sprzedawcę.				X



#### OSTRZEŻENIE

Naprawa, czyszczenie lub regulacja produktu muszą być wykonywane przez autoryzowany personel serwisowy, gdy produkt nie jest użytkowany.



#### UWAGA

Do wymiany można używać wyłącznie oryginalnych części zamiennych. Prosimy o podanie modelu i numeru seryjnego dealerowi lub bezpośredni kontakt z producentem. Producent i dealer nie ponoszą odpowiedzialności za jakiegokolwiek uszkodzenia produktu lub użytkownika, jeśli użyto nieoryginalnych części zamiennych i (lub) naprawa została wykonana w nieautoryzowanym zakładzie.

### CZYSZCZENIE I DEZYNFEKCJA

Podpórka inwalidzka powinna być utrzymywana w czystości i wolny od kurzu. Można to zrobić za pomocą ściereczki do kurzu lub wilgotnej szmatki i łagodnego detergentu.

**i** Piasek i woda morska mogą uszkodzić łożyska, a części stalowe podpórki inwalidzkiej mogą rdzewieć, jeśli powierzchnia jest uszkodzona. Po wystawieniu 4-kołowej podpórki inwalidzkiej na działanie piasku i wody morskiej przez krótki czas, należy ją oczyścić po każdej wyprawie na plażę.

**i** Podpórkę inwalidzka można dezynfekować poprzez spryskiwanie lub przecieranie przetestowanymi, zatwierdzonymi środkami dezynfekującymi. Spryskać delikatnym środkiem czyszcząco-dezynfekującym i postępować zgodnie z zaleceniami producenta.

### PRZECHOWYWANIE

Produkt należy przechowywać w suchym miejscu, z dala od bezpośredniego działania światła słonecznego. Urządzenie należy zawsze utrzymywać w czystości i wolne od kurzu.



#### **OSTRZEŻENIE**

Produkt nie może być stale narażony na działanie temperatur przekraczających +40°C, ponieważ rama i materiały mogą się przegrzać, co może prowadzić do poparzeń lub uszkodzeń materiałów.



#### **OSTRZEŻENIE**

Nigdy nie umieszczaj ani nie przechowuj innych przedmiotów na urządzeniu.

Po długotrwałym przechowywaniu (ponad 3 miesiące) produkt należy sprawdzić przed ponownym użyciem (patrz rozdział „KONSERWACJA”).

### WARUNKI OTOCZENIA

Produkt należy przechowywać w następujących warunkach:

Temperatura otoczenia: -20°C do 40°C;

Wilgotność względna: 20% do 75%;

Ciśnienie atmosferyczne 800 hPa do 1060 hPa.

### PONOWNE UŻYCIE

Produkt nadaje się do ponownego użycia. Należy wykonać następujące czynności:

Czyszczenie i dezynfekcja (patrz rozdział „CZYSZCZENIE I DEZYNFEKCJA”). Kontrola (patrz rozdział „KONSERWACJA”).

Produkt należy dostosować do nowego użytkownika zgodnie z dokumentacją serwisową.

### UTYLIZACJA

Dbaj o środowisko i zutylizuj produkt w odpowiedni sposób. Utylizacja podlega przepisom krajowym i lokalnym.

Aby poddać produkt recyklingowi, skontaktuj się z lokalnym samorządem, zakładem utylizacji odpadów lub naszym działem serwisowym.

**SPECYFIKACJA**

<b>Model</b>	<b>HUGO</b>
<b>REF</b>	01-3550
<b>Maksymalne bezpieczne obciążenie (kg)</b>	205
<b>Waga (kg)</b>	9.5
<b>Długość całkowita (cm)</b>	72
<b>Szerokość całkowita (cm)</b>	77
<b>Wysokość całkowita (cm)</b>	90 - 99
<b>Wysokość siedziska (cm)</b>	63
<b>Długość kosza (cm)</b>	14
<b>Szerokość kosza (cm)</b>	52
<b>Głębokość kosza (cm)</b>	24.5
<b>Szerokość między podłokietnikami (cm)</b>	61
<b>Rozmiar przedniego koła (cm)</b>	23.5 x 4.5
<b>Rozmiar tylnego koła (cm)</b>	20 x 3.5

## INCYDENTY

**Każdy poważny incydent, który miał miejsce w związku z urządzeniem, należy zgłosić do UAB Kasko Group | Kid-Man® oraz właściwemu organowi państwa członkowskiego, w którym użytkownik i/lub pacjent ma siedzibę.**

### DANE KONTAKTOWE:

**Producent:** UAB „Kasko Group” (zarejestrowany znak towarowy Kid-Man®)

**Adres:** A.Vivulskio 12D, Wilno, LT-03221, Litwa

**Telefon:** +370 5 265 0000

**E-mail:** [info@kid-man.com](mailto:info@kid-man.com)

**Strona internetowa:** [www.kid-man.com](http://www.kid-man.com)



Automatyczne uzupełnianie kontaktów za pomocą kodu QR

# CZ

## SYMBOLY

V tomto návodu k použití jsou, **varování vyznačena symboly. Varovné symboly jsou doprovázeny nadpisem, který uvádí závažnost nebezpečí nebo základní informace.**



Podává základní informace, doporučení a návod k efektivnímu a bezproblémovému užívání.



**VAROVÁNÍ / UPOZORNĚNÍ** — značí, že za provozu zařízení je třeba dbát opatrnosti. Značí, že aktuální situace vyžaduje pozornost obsluhy nebo zásah obsluhy, aby se zamezilo nežádoucím následkům.



**POZOR!** Tato značka se používá pro velmi důležité části související s Vaší bezpečností. Podívejte se prosím do návodu k použití.

## BEZPEČNOSTNÍ INFORMACE



### VAROVÁNÍ

Toto chodítko je určeno pouze pro jednu osobu.



### VAROVÁNÍ

Dávejte pozor na nebezpečí ve svém okolí, jako jsou úzké dveřní otvory, schody, domácí spotřebiče, dětské hračky, atd. Nesnažte se dosáhnout na předměty, které jsou mimo dosah vaší natažené paže.



### VAROVÁNÍ

Nesnažte se přejíždět obrubníky ani jiné překážky. Tím byste mohli přivodit převržení svého chodítka a způsobit si tělesnou újmu nebo chodítko poškodit.



### VAROVÁNÍ

Při používání chodítka je zakázáno kouřit či být poblíž plamenů.



**VAROVÁNÍ**

Chodítko není určeno k užívání nevidomými.



**VAROVÁNÍ**

**Riziko popálení.** Chodítko nesmí být dlouhodobě vystaveno teplotám převyšujícím +40 °C. Jinak by se rám a pažní opěrky mohly rozpálit a způsobit popáleniny.



**POZOR**

**Riziko zachycení prstů.** Vždy existuje riziko zachycení částí těla, jako například prstů nebo paží, do pohyblivých součástí chodítka.



**VAROVÁNÍ**

**Riziko nehod.** Nesprávné seřízení nebo nefunkčnost bezpečnostních zařízení (např. brzd) může způsobit nehodu. Před každým použitím čtyřkolého chodítka vždy nejprve zkontrolujte, zda fungují bezpečnostní zařízení, a pravidelně je nechávejte kontrolovat u autorizovaného prodejce.



**VAROVÁNÍ**

**Riziko nehod.** K zajištění řádného a správného použití doporučujeme postupovat při používání Vašeho chodítka podle bezpečnostních pokynů. Výrobek HUGO byl navržen k zajištění stability při chůzi. Každý pohyb na chodítku má vliv na polohu těžiště, což by mohlo způsobit převržení zařízení.



**VAROVÁNÍ**

Na svažitém terénu se pohybujte pomalu. Nepřesahujte maximální uvedený gradient. Nevyužívejte eskalátory. Nejezděte zpátečkou na šikmé ploše.



**VAROVÁNÍ**

Je zakázáno překračovat maximální bezpečnou nosnost produktu.



**VAROVÁNÍ**

Při vybalování dávejte pozor a zamezte zachycení svých prstů mezi kolo a vidlici.



**VAROVÁNÍ**

Při používání čtyřkolého chodítka používejte obě brzdy současně, abyste zamezili překroucení nebrzděných kol, což by způsobilo pád uživatele chodítka.

## OBCENÉ

### ÚVOD

Tento návod k použití obsahuje důležité informace o manipulaci s výrobkem. Aby byla zajištěna bezpečnost při používání výrobku, důkladně si přečtěte tento návod k použití a postupujte podle bezpečnostních pokynů.

### PŘEDMLUVA

Děkujeme Vám za důvěru, kterou prokazujete značce Kid-Man®. Každý výrobek je v továrně zkontrolován a opouští nás v bezvadném stavu. Přejeme Vám mnoho úspěchů a doufáme, že výrobek od UAB Kasko Group | Kid-Man® bude mít pozitivní dopad na Váš každodenní život.

### ZÁRUKA

Poskytujeme záruku 24 měsíců od data nákupu. Veškeré neoprávněné úpravy provedené bez svolení výrobce budou mít za následek zánik platnosti záruky. Sem patří například překročení maximálních uživatelských zatížení a používání produktu nesprávným způsobem. Záruka platí jen, je-li úplně vyplněn záruční list. UAB Kasko Group | Kid-Man® (dále jen Výrobce) po převzetí reklamovaného zboží od zákazníka v období 4 týdnů rozhodne, zda lze problém řešit cestou záruky. Jestliže se na problém záruka nebude vztahovat a zákazník s tím bude souhlasit, Výrobce, bude-li možno, problém opraví. Veškeré náklady, včetně nákladů na přepravu, musí uhradit zákazník. Záruční oprava neznamena prodloužení záruky.

### OMEZENÍ ZODPOVĚDNOSTI

Výrobce nenese zodpovědnost za škody vyplývající z následujícího:

- nedodržení Návodu k použití;
- nesprávné užívání;
- přirozené opotřebení;
- nesprávná montáž nebo seřízení zákazníkem nebo technické úpravy provedené třetí stranou;
- používání neschváleného příslušenství dodaného třetími stranami namísto schváleného příslušenství od Výrobce;
- neoprávněné úpravy nebo užívání nevhodného náhradního dílu.

## NORMY A PŘEDPISY

Toto čtyřkolé chodítko vyhovuje požadavkům:

- a) PŘEDPIS (EU) 2017/745 EVROPSKÉHO PARLAMENTU A RADY z 5. dubna 2017 o lékařských zařízeních, kterým se upravuje Směrnice 2001/83/ES, Předpis (ES) č. 178/2002 a Předpis (ES) č. 1223/2009 a odvolávají se Směrnice Rady 90/385/EHS a 93/42/EHS.
- b) Asistenční prostředky pro chůzi ovládané oběma rukama – Požadavky a zkušební metody – Část 2: Chodítka (ISO 11199-2:2021) EN ISO 11199-2:2021.

## PROVOZNÍ ŽIVOTNOST

Očekávaná provozní životnost je 5 (pět) roků za předpokladu, že bude produkt každodenně užíván v souladu s bezpečnostními pokyny, návodem k údržbě a doporučeným použitím, jak je uvedeno v tomto Návodu k použití.

Poté bude třeba zařízení recyklovat. Zakoupený výrobek nevyhazujte do běžného domovního odpadu (viz kapitolu „LIKVIDACE“).

## INFORMACE O VÝROBCI

**Výrobce:** Skupina UAB „Kasko Group“ (registrovaná obchodní známka Kid-Man®)

**Adresa:** A. Vivulskio 12D, Vilnius, LT-03221, Litva

**Telefon:** +370 5 265 0000

**E-mail:** info@kid-man.com

**Web:** www.kid-man.com

## INFORMACE O VÝROBKU

**Výrobek:** BARIATRICKÉ CHODÍTKO

**Typ:** HUGO

**REF.:** 01-3550



### VAROVÁNÍ

Riziko nehod a těžkých úrazů. Chodítko není určeno k užívání v motorových vozidlech.

## URČENÍ A ZNAČENÍ

Čtyřkolé chodítko HUGO je zařízení určené k používání při chůzi v interiéru i v exteriéru, dokonalé ke kompenzaci a zlepšování omezené schopnosti chůze.



Toto čtyřkolé chodítko musí odpovídat vašemu konkrétnímu zdravotnímu stavu.

## KONTRAINDIKACE

Při používání čtyřkolého chodítka HUGO v souladu s jeho určením nejsou žádné známé kontraindikace.

## ŘÁDNÍ UŽIVATELÉ

Čtyřkolé chodítko HUGO je určeno ke kompenzaci a zlepšování mobility osoby s omezenou schopností chůze a jeho maximální nosnost je 205 kg.



### VAROVÁNÍ

Riziko nehod. U čtyřkolého chodítka je zakázáno překračovat jeho maximální bezpečnou nosnost.



### POZOR

Čtyřkolé chodítko je vhodné k používání ostatními. Chcete-li tak učinit, musíte chodítko nejprve důkladně vyčistit a dezinfikovat. Poté musí všechny součásti chodítka zkontrolovat prodejce autorizovaného servisu, zda jsou v dobrém celkovém stavu a zda nejsou opotřebený, a v případě potřeby musí být opraveny.

## ŠTÍTEK PRODUKTU

Identifikační štítek je připevněn na rámu Vámi zakoupeného produktu (viz obrázek).

1. Výrobek
2. Model
3. Velikost (šířka sedadla)
4. Maximální zátěž
5. Výrobce / kontaktní údaje
6. Datum výroby
7. Kód UDI (jedinečný identifikátor prostředku)  
/ výrobní číslo
8. Značka CE
9. Viz návod k použití

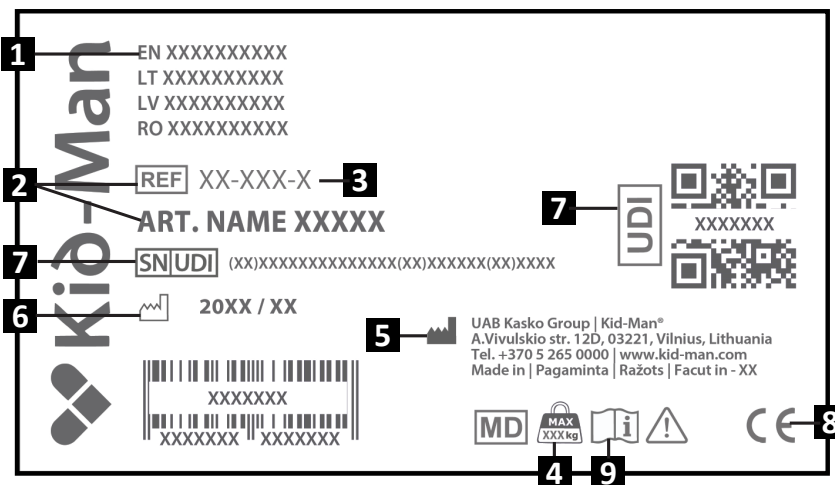

## OBSAH BALENÍ

Čtyřkolé chodítko HUGO je dodáváno v lepenkovém obalu a připraveno k použití. Po vybalení si prosím uschovejte lepenkový obal. Můžete jej později potřebovat k uskladnění nebo vrácení zařízení. Až balíček obdržíte, zkontrolujte prosím, zda nebyl poškozen při přepravě.

**i** Jestliže zpozorujete známky poškození, okamžitě to prosím oznamte přepravní firmě.

**i** Zkontrolujte prosím obsah balení a pokud chybí některé níže uvedené součásti, kontaktujte svého místního prodejce.

### Obsah balení:

1. 1 x Opěradlo
2. 1 x Složené chodítko
3. 1 x Taška
4. 1 x Sada držáku na hůl
5. Návod k použití

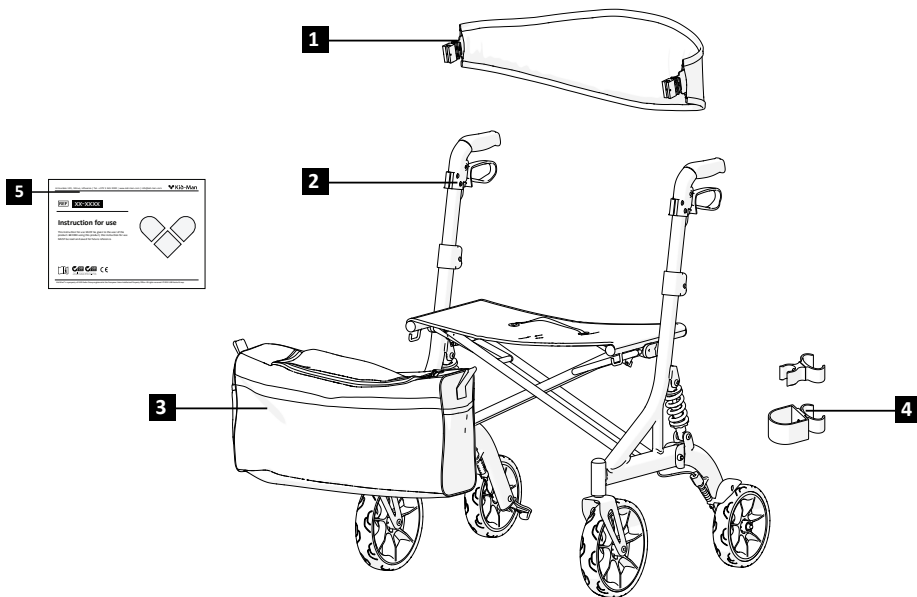

## SOUČÁSTI A FUNKCE

### Přehled

1. Opěradlo
2. Sedadlo
3. Taška
4. Přední kolo
5. Rukojeť
6. Brzda
7. Tlačítko nastavení výšky pro rukojeti
8. Rám
9. Brzdový drát
10. Zadní kolo

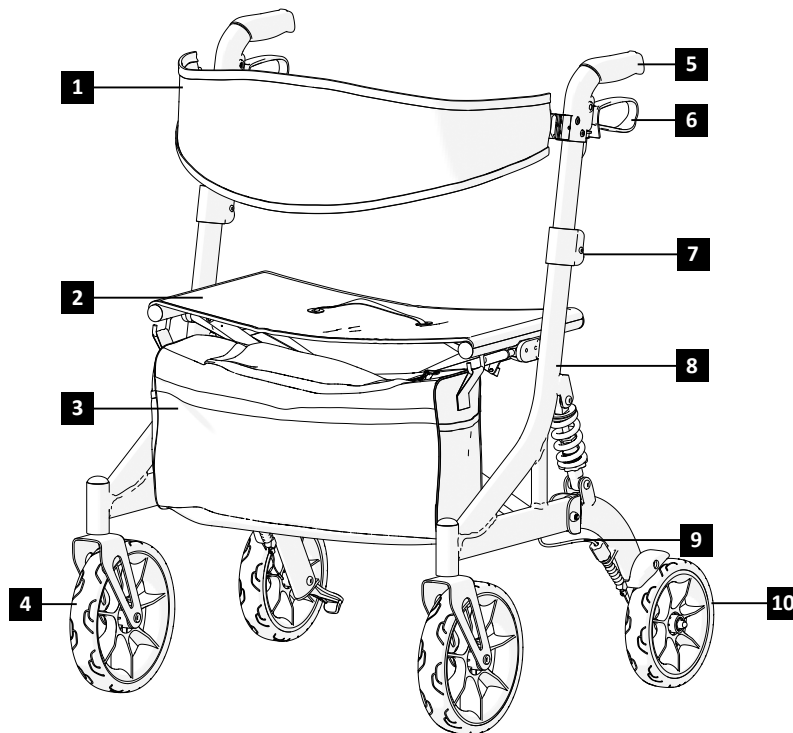

## NASTAVENÍ CHODÍTKA

Chcete-li chodítko **rozložit**:

1. Zajistěte, aby chodítko bylo na pevné vodorovné podlaze;
2. Ploskami rukou stiskněte rám sedadla dolů, dokud se jeho povrch nevyrovná a zcela nezapadne do rámu (obrázky 1 - 2);
3. Připevněte opěradlo k určeným montážním bodům na chodítku (obrázek 4);
4. Zavěste textilní tašku na držák dvou tašek vpředu na chodítku (obrázek 5);
5. Dle potřeby připevněte držák chodecké hole k rámu, jak je vyobrazeno na obrázcích 8–9.

Chcete-li chodítko **složit**:

1. Najděte skládací páčku na sedadle (obrázek 3);
2. Pomocí popruhu zvedněte sedadlo, aby se chodítko dostalo výše. Při zvedání se chodítko automaticky složí (obrázek 1);
3. Před skládáním odpojte držák chodecké hole, abyste zamezili případnému poškození;
4. V případě potřeby zajistěte chodítko ve složené poloze a uložte jej.



### **VAROVÁNÍ**

Nebezpečí zachycení prstu!

## PROVOZ

### **Brzdění**

Účinnost brzd může být ovlivněna odhrnutím kol. Proto brzdy pravidelně zkoušejte. Abyste dosáhli požadované brzdné síly, seřizujte brzdu buďto ručně šroubem na krytu brzdy, nebo vhodným nástrojem (který není v dodávce) na brzdovém drátu.

### **Použití brzd**

Chcete-li aktivovat brzdy, stiskněte brzdové páčky nahoru a podržte je (obrázek 13). Chcete-li brzdy uvolnit, uvolněte páčky. Chcete-li aktivovat parkovací brzdy čtyřkolového chodítka, stlačte brzdové páčky tak, aby zapadly a zůstávaly na místě (obrázek 14).



### **VAROVÁNÍ**

Než se posadíte na sedadlo, ujistěte se, zda je výrobek zabrzděn!

## PROVOZ

### Nastavení výšky rukojetí

Jednou rukou tiskněte tlačítko nastavení výšky a druhou rukou přitom zvyšujte nebo snižujte rukojeť do požadované výšky (obrázek 6). Totéž opakujte pro obě rukojeti na levé a na pravé straně. Výška musí být na obou stranách stejná. Výšku lze seřadit do 5 různých pozic. Pozice jsou vyznačeny na vnitřní straně rukojetí (obrázek 7).

### Chůze

Až půjdete se svým chodítkem, zajistěte, abyste chodili zpříma, s chodítkem podél těla. Tak si osvojíte správnou polohu těla (Obrázek 11).

### Sezení na chodítku

Než na chodítko sednete, nejprve zajistěte, aby bylo zajištěno parkovacími brzdami. Po usazení vždy umístěte chodidla mezi zadní kola (obrázek 12).

### Přesun na chodník

Doporučujeme přecházet na chodník za pomoci asistenta. Postup asistenta:

- Umístěte chodítko rovně, přímo před obrubník.
- Zatlačením nohou směrem dolů na pomůcku proti převržení chodítko nakloňte a pomalu jej posouvejte vpřed, dokud se přední kola nepřevalí přes obrubník (obrázek 10).
- Posuňte chodítko přímo vpřed, dokud se zadní kola nedotknou obrubníku.
- Mírně chodítko nadzdvihněte a postrkujte jej vpřed, dokud zadní kola nebudou na chodníku.

## ÚDRŽBA

Aby byl zajištěn bezpečný a spolehlivý provoz, provádějte pravidelně následující kontroly a údržbu, nebo svěřte jejich provedení jiné osobě. Níže naleznete doporučený harmonogram údržby

	Před použitím	Jednou týdně	Jednou měsíčně	Jednou ročně
Zkontrolujte, zda jsou kola správně namontována		X		
Vizuální kontrola		X		
Zkontrolujte skládací mechanismus			X	
Zkontrolujte brzdy	X			
Vyčistěte kola			X	
Nechte čtyřkolové chodítko zkontrolovat autorizovaným prodejcem				X



### VAROVÁNÍ

Opravy, čištění a seřizování produktu smí provádět jen autorizovaný servisní technik a produkt přitom nesmí být používán.



### POZOR

K výměnám používejte pouze originální náhradní díly. Prodejci prosím uveďte typové číslo a výrobní číslo, nebo kontaktujte přímo výrobce. Výrobce ani prodejce nenesou odpovědnost za škody vzniklé na výrobku v případě použití neoriginálních součástí nebo při provedení výměny v neautorizovaném závodě.

## ČIŠTĚNÍ A DEZINFEKCE

Chodítko musí být udržováno čisté a bez prachu. To můžete provádět mopem nebo mokrým hadrem a šetrným detergentem.



Písek a mořská voda mohou poškozovat ložiska, a ocelové součásti chodítka mohou po při poškození povrchu rezivět. Bude-li čtyřkolé chodítko krátkodobě vystaveno písku a mořské vodě, po každém použití na pláži jej vyčistěte.



Chodítko je možno dezinfikovat postříkem nebo otřením ověřenými a schválenými dezinfekčními prostředky. Postříkejte šetrným čisticím a dezinfekčním produktem a postupujte podle návodu od výrobce.

## SKLADOVÁNÍ

Produkt je třeba skladovat v suchém prostředí mimo dosah přímého slunečního záření. Vždy musí být udržován čistý a nezaprášený.



### VAROVÁNÍ

Tento výrobek nesmí být dlouhodobě vystaven teplotám převyšujícím +40 °C. Jinak se rám a materiály mohou přehřívat, což by mohlo přivodit popáleniny nebo materiální škody.



### VAROVÁNÍ

Nikdy nahoru na produkt nepokládejte ani na něm neskladujte jiné předměty.

Po dlouhodobém uskladnění (na déle než 3 měsíce) je nutno produkt před dalším používáním zkontrolovat (viz kapitolu „ÚDRŽBA“).

## PODMÍNKY PROSTŘEDÍ

Produkt skladujte za těchto podmínek:

Teplotní omezení: od -20 °C do + 40 °C;

Relativní vlhkost: 20 % až 75 %;

Atmosférický tlak: 800 hPa až 1060 hPa.

## OPAKOVANÉ POUŽITÍ

Tento produkt je vhodný k opakovanému používání. Je třeba provádět následující úkony:

Čistění a dezinfekci (viz kapitolu „ČISTĚNÍ A DEZINFEKCE“); Prohlídky (viz kapitolu „ÚDRŽBA“).

Výrobek je nutné přizpůsobit novému uživateli v souladu se servisní dokumentací.

## LIKVIDACE

Buďte ekologicky uvědomělí a svůj produkt likvidujte řádným způsobem. Na likvidaci se vztahují národní a místní předpisy. Abyste mohli produkt řádně recyklovat, kontaktujte prosím svou místní obec, sběrný dvůr nebo naše servisní oddělení.

**SPECIFIKACE**

<b>Typ</b>	<b>HUGO</b>
<b>REF</b>	01-3550
<b>Maximální bezpečné zatížení (kg)</b>	205
<b>Hmotnost (kg)</b>	9.5
<b>Celková délka (cm)</b>	72
<b>Celková šířka (cm)</b>	77
<b>Celková výška (cm)</b>	90 - 99
<b>Výška sedátka (cm)</b>	63
<b>Délka košíku (cm)</b>	14
<b>Šířka košíku (cm)</b>	52
<b>Hloubka košíku (cm)</b>	24.5
<b>Vzdálenost mezi pažními opěrkami (cm)</b>	61
<b>Rozměr předního kola (cm)</b>	23.5 x 4.5
<b>Rozměr zadního kola (cm)</b>	20 x 3.5

## INCIDENTY

**Veškeré závažné incidenty, ke kterým v souvislosti s používáním zařízení dojde, je třeba nahlásit společnosti UAB Kasko Group | Kid-Man® a příslušnému úřadu členského státu, na jehož území uživatel nebo pacient žije.**

### KONTAKTY:

**Výrobce:** Skupina UAB „Kasko Group“ (registrovaná obchodní známka Kid-Man®)

**Adresa:** A.Vivulskio 12D, Vilnius, LT-03221, Litva

**Telefon:** +370 5 265 0000

**E-mail:** info@kid-man.com

**Web:** www.kid-man.com



Automatické vyplnění kontaktů kódem QR

**SK**
**SYMBOLY**

**V tomto návode na použitie sa na, upozornenie používajú symboly. Výstražné symboly sú sprevádzané popisom, ktorý vyjadruje závažnosť nebezpečnej situácie alebo uvádza základné informácie.**

**i** Uvádza základné informácie, odporúčania a pokyny potrebné na efektívne a bezproblémové používanie.

**!** **UPOZORNENIE/VÝSTRAHA** – signalizuje, že pri narábaní s pomôckou je potrebná obozretnosť. Upozorňuje, že v danej situácii sa vyžaduje pozornosť obsluhy alebo jej konanie, aby nedošlo k nežiaducim následkom.

**!** **POZOR!** Toto označenie sa používa v dôležitých prípadoch týkajúcich sa vašej bezpečnosti. Pozrite si návod na obsluhu.

**BEZPEČNOSTNÉ INFORMÁCIE**

**!** **UPOZORNENIE**  
Chodítko je určené len pre jedného používateľa.

**!** **UPOZORNENIE**  
Buďte si vedomý možných rizík vo vašom okolí ako úzkych dverí, schodov, domácich spotrebičov, detských hračiek atď. Nepokúšajte sa dosiahnuť na predmety, ktoré nemáte na dosah ruky.

**!** **UPOZORNENIE**  
Nepokúšajte sa prechádzať cez obrubníky alebo prekážky. Mohlo by to viesť k prevráteniu chodítka a ublíženiu na zdraví alebo poškodeniu chodítka.

**!** **UPOZORNENIE**  
Pri používaní chodítka je zakázané fajčiť alebo sa pohybovať v blízkosti plameňov.



**UPOZORNENIE**

Chodítka nie je určené pre osoby so zrakovým postihnutím.



**UPOZORNENIE**

**Riziko popálenia.** Chodítka nesmie byť dlho vystavené teplotám vyšším ako +40 °C, pretože rám aj laktové opierky sa môžu nahriať a spôsobiť popáleniny.



**POZOR**

**Riziko zacviknutia prstov.** Vždy existuje riziko zacviknutia prstov, zachytenia ruky a pod. do pohyblivých častí chodítka.



**UPOZORNENIE**

**Riziko úrazov.** Nesprávne nastavené alebo nefunkčné bezpečnostné prvky (napr. brzdy) môžu viesť k úrazom. Pred každým použitím 4-kolesového chodítka skontrolujte, či sú bezpečnostné prvky funkčné a pravidelne ich dajte skontrolovať autorizovanému predajcovi.



**UPOZORNENIE**

**Riziko úrazov.** Aby ste používali svoje chodítka správne a bezpečne, odporúčame vám riadiť sa bezpečnostnými pokynmi. Chodítka HUGO bolo navrhnuté tak, aby pri chodení zabezpečovalo stabilitu. Každý pohyb na chodítku má vplyv na ťažisko, čo môže viesť k prevráteniu pomôcky.



**UPOZORNENIE**

Na klesaniach sa pohybujte pomaly. Neprekračujte uvedený maximálny sklon. Nepoužívajte pohyblivé schody. Necúvajte dolu svahom.



**UPOZORNENIE**

Je zakázané prekročiť maximálnu nosnosť výrobu.



**UPOZORNENIE**

Pri vybaľovaní si dajte pozor na zachytenie prstov medzi špicami a vidlicou.



**UPOZORNENIE**

Pri používaní 4-kolesového chodítka používajte obe brzdy súčasne, aby ste zabránili tomu, že sa nebrzdené kolesá skrútia a spôsobí pád používateľa.

## VŠEOBECNÉ INFORMÁCIE

### ÚVOD

Tento návod na použitie obsahuje dôležité informácie o obsluhu výrobku. Aby ste zaistili bezpečnosť pri používaní výrobku, pozorne si prečítajte tento návod na použitie a riadte sa bezpečnostnými pokynmi.

### PREDSLOV

Ďakujeme vám za dôveru prejavenu značke Kid-Man®. Každý výrobok je skontrolovaný v továrni a odchádza od nás v bezchybnom stave. Prajeme vám veľa úspechov a dúfame, že výrobok spoločnosti UAB Kasko Group | Kid-Man® zlepší váš každodenný život.

### ZÁRUKA

Záruku na výrobok poskytujeme na 24 mesiacov od dátumu nákupu. Spoločnosť nepreberá zodpovednosť za poškodenie výrobku, ak sa bez súhlasu výrobcu vykonajú akékoľvek neautorizované zmeny. Vztahuje sa to aj na prekročenie maximálneho povoleného zaťaženia a nesprávne používanie výrobku. Záruka je platná iba s kompletne vyplneným záručným listom. UAB Kasko Group | Kid-Man® (ďalej len „výrobca“) o tom, či sa na problém vzťahuje záruka, rozhodne do 4 týždňov od prijatia reklamácie výrobku od kupujúceho. Ak sa na problém nevzťahuje záruka a zákazník súhlasí, výrobca môže problém vyriešiť, ak je to možné. Všetky náklady vrátane nákladov spojených s prepravou by mal hradiť zákazník. Záručná oprava nepredlžuje záručnú dobu.

### OBMEDZENIE ZODPOVEDNOSTI

Výrobca nepreberá zodpovednosť za škody, ktoré vznikne v dôsledku:

- Nedodržania pokynov uvedených v tomto návode na použitie,
- Nesprávneho používania,
- Prírodného opotrebovania,
- Nesprávnej montáže alebo nastavenia vykonaného kupujúcim alebo v dôsledku technických úprav vykonaných treťou stranou,
- Používania neschválených doplnkov od tretej strany namiesto schválených doplnkov od výrobcu,
- Neautorizovaných úprav a/alebo používania nevhodných náhradných dielov.

## NORMY A PREDPISY

4-kolesové chodítko spĺňa požiadavky:

- a) NARIADENIA (EÚ) 2017/745 EURÓPSKEHO PARLAMENTU A RADY z 5. apríla 2017 o zdravotníckych pomôckach, zmene smernice 2001/83/ES, nariadenia (ES) č. 178/2002 a nariadenia (ES) č. 1223/2009 a o zrušení smerníc Rady 90/385/EHS a 93/42/EHS.
- b) LST EN ISO 11199-2:2021 Technické pomôcky na chôdzu ovládané obidvoma rukami. Požiadavky a skúšobné metódy. Časť 2: Rolátory (ISO 11199-2:2021) EN ISO 11199-2:2021

## ŽIVOTNOSŤ

Očakávaná životnosť je 5 (päť) rokov za predpokladu, že sa výrobok každý deň používa v súlade s bezpečnostnými pokynmi, návodom na údržbu a na určené použitie, uvedené v tomto návode na použitie.

Následne je potrebné pomôcku recyklovať. Nevyhadzujte výrobok do bežného odpadu (viď časť „LIKVIDÁCIA“).

## INFORMÁCIE O VÝROBCOVI

**Výrobca:** UAB „Kasko Group“ (registrovaná ochranná známka Kid-Man®)

**Adresa:** A. Vivulskio 12D, Vilnius, LT-03221, Litva

**Telefónne číslo:** +370 5 265 0000

**E-mail:** info@kid-man.com

**Webová stránka:** www.kid-man.com

## INFORMÁCIE O VÝROBKU

**Výrobok:** BARIATRICKÉ CHODÍTKO

**Model:** HUGO

**REF.:** 01-3550



### UPOZORNENIE

Riziko úrazov a závažných poranení. Chodítko nie je určené na používanie v motorovom vozidle.

### ÚČEL URČENIA A INDIKÁCIE

4-kolesové chodítko HUGO je pomôcka pre chôdzu na vnútorné a vonkajšie použitie, ktorá je ideálna na kompenzáciu a zlepšenie obmedzenej schopnosti chôdze.



Toto 4-kolesové chodítko musí byť prispôsobené vášmu špecifickému zdravotnému stavu.

### KONTRAINDIKÁCIE

Pri používaní 4-kolesového chodítka HUGO k jeho účelu určenia nie sú známe žiadne kontraindikácie.

### URČENÍ POUŽÍVATELIA

4-kolesové chodítko HUGO je určené na kompenzáciu a zlepšenie mobility osôb s obmedzenou schopnosťou chôdze s maximálnou hmotnosťou 205 kg.



#### UPOZORNENIE

Riziko úrazov. Je zakázané prekročiť maximálnu povolenú záťaž 4-kolesového chodítka.



#### POZOR

4-kolesové chodítko môžu používať aj iné osoby. 4-kolesové chodítko je predtým potrebné starostlivo vyčistiť a dezinfikovať. Následne je potrebné dať skontrolovať všetky diely chodítka, všeobecný stav a opotrebovanie autorizovanému servisnému predajcovi a v prípade potreby ho opraviť.

## OZNAČENIE VÝROBKU

Identifikačný štítok je pripevnený k rámu vášho výrobku (viď obrázok).

1. Výrobok
2. Model
3. Rozmer (šírka sedadla)
4. Maximálne zaťaženie
5. Výrobca / kontaktné údaje
6. Dátum výroby
7. Kód UDI (Unikátny identifikátor pomôcky) / SN
8. Označenie CE
9. Prečítajte si návod na použitie

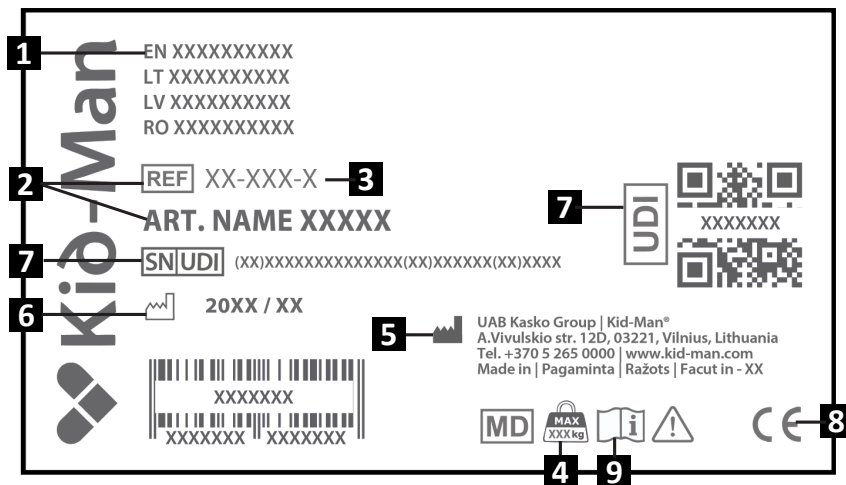

## OBSAH BALENIA

4-kolesové chodítko HUGO sa dodáva v kartónovom balíku a je takmer hneď pripravené na použitie. Ak je to možné, nechajte si po rozbalení výrobku kartónový obal. Možno ho budete potrebovať neskôr na uskladnenie alebo vrátenie pomôcky. Po prijatí zásielky skontrolujte, či sa počas prepravy výrobok nepoškodil.

**i** Ak uvidíte známky poškodenia, hneď na to upozornite prepravnú spoločnosť.

**i** Skontrolujte obsah balenia a ak niektorý z nižšie uvedených dielov chýba, kontaktujte svojho miestneho predajcu.

### Obsah balenia:

1. 1 x Operadlo
2. 1 x Zložené chodítko
3. 1 x Taška
4. 1 x Súprava držiaka na palicu
5. Návod na použitie

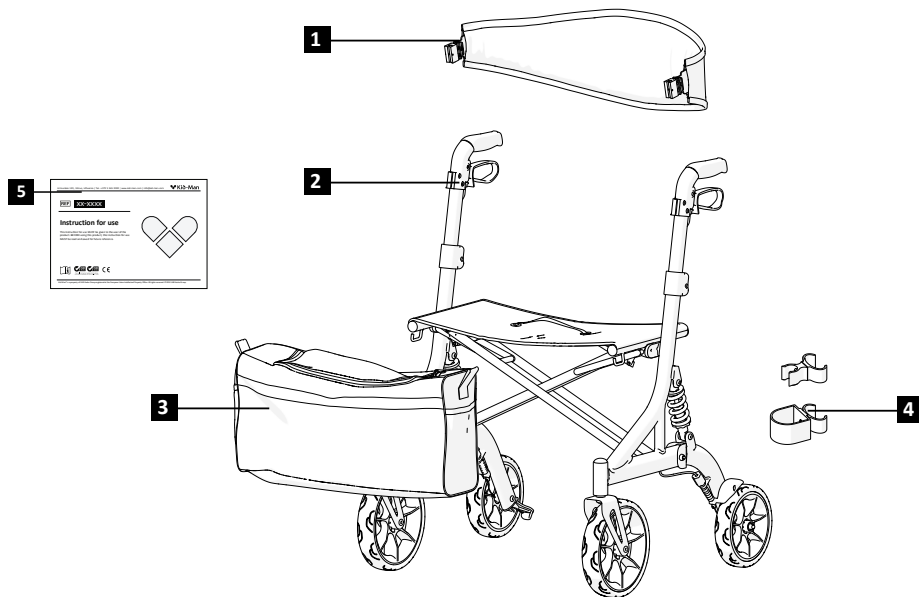

## DIELY A FUNKCIE

### Prehľad

1. Operadlo
2. Sedadlo
3. Taška
4. Predné koleso
5. Rukoväť
6. Brzda
7. Tlačidlo nastavenia výšky pre rukoväť
8. Rám
9. Brzdové lanko
10. Zadné koleso



## ZOSTAVENIE CHODÍTKA

### Rozloženie chodítka:

1. Uistite sa, že chodítko stojí na pevnom rovnom podklade;
2. Plochou rúk zatlačte rám sedadla nadol tak, kým sa povrch sedadla vyrovná a úplne sa usadí do rámu (obrázky č. 1 – 2);
3. Pripevnite operadlo k príslušným montážnym bodom na chodítko (obrázok č. 4);
4. Zaveste textilnú tašku na dva držiačky tašiek v prednej časti chodítka (obrázok č. 5);
5. V prípade potreby pripevnite držiak na vychádzkovú palicu k rámu tak, ako je znázornené na obrázkoch č. 8 – 9.

### Zloženie chodítka:

1. Nájdite sklápací popruh v blízkosti sedadla (obrázok č. 3);
2. Zdvihnite sedadlo pomocou zdvíhacieho popruhu a zdvihnite 4-kolesové chodítko. Keď ho dvíhate, chodítko sa automaticky zloží (obrázok č. 1);
3. Pred zložením odpojte držiak na vychádzkovú palicu, aby ste predišli prípadnému poškodeniu;
4. V prípade potreby zloženú polohu zaistíte a chodítko uskladníte.



### UPOZORNENIE

Nebezpečenstvo zacviknutia prstov!

## POUŽITIE

### Brzdenie

Účinnosť brzd môže byť ovplyvnená opotrebovaním kolies. Brzdy preto pravidelne testujte. Na dosiahnutie požadovanej brzdnéj sily nastavte brzdu buď ručne na skrutke na kryte brzdy, alebo pomocou vhodného nástroja (nie je súčasťou dodávky) na brzdovom lanku.

### Ovládanie brzd

Brzdy sa aktivujú stlačením brzdových pák nahor a ich podržaním (obrázok č. 13). Brzdy sa uvoľnia uvoľnením páčok. Parkovacie brzdy 4-kolesového chodítka sa aktivujú stlačením brzdových pák, až kým sa nezablokujú a zostanú v polohe (obrázok č. 14).



### UPOZORNENIE

Pred usadnutím na sedadlo sa uistite, že sú brzdy zatiahnuté!

## OBSLUHA

### Nastavenie výšky rúkaväti

Jednou rukou stlačte tlačidlo nastavenia výšky a druhou rukou zdvihnite alebo spustite rúkaväť do požadovanej výšky (obrázok č. 6). Ten istý postup zopakujte pre obe rúkaväte na ľavej a pravej strane. Výška musí byť na oboch stranách rovnaká. Výšku je možné nastaviť do 5 rôznych polôh. Polohy sú označené na vnútornej strane rúkaväti (obrázok č. 7).

### Chôdza

Pri chôdzi s chodítkom dbajte na to, aby ste chodili vzpriamene, s chodítkom pri tele. Takto dosiahnete správne držanie tela (Obrázok č. 11).

### Sedenie na chodítku

Predtým, ako si sadnete na sedadlo, sa uistite, že je chodítko zaistené parkovacími brzdami. Keď sedíte, vždy umiestnite nohy medzi zadné kolesá (obrázok č. 12).

### Vystupovanie na chodník

Odporúčame stúpať na chodník s pomocou asistenta. Kroky pre asistenta:

- Umiestnite chodítko rovno, priamo pred obrubník.
- Nakloňte chodítko dozadu pritlačením nôh na zariadenie na prekonávanie prekážok a pomaly sa posuňte dopredu, kým predné kolieska neprejdú cez obrubník (obrázok č. 10).
- Posuňte chodítko rovno dopredu, kým zadné kolieska nedosiahnu na obrubník;
- Mierne zdvihnite chodítko a posuňte ho dopredu, kým zadné kolesá nebudú na chodníku.

## ÚDRŽBA

Na účely zachovania bezpečnosti a spoľahlivosti chodítka pravidelne vykonávajte nasledujúce kontroly a údržbu alebo ho nechajte skontrolovať inou osobou. Odporúčaný plán údržby je uvedený nižšie

	Pred použitím	Každý týždeň	Každý mesiac	Každý rok
Skontrolujte, či sú kolieska správne nasadené		X		
Vizuálna kontrola		X		
Skontrolujte skladací mechanizmus			X	
Skontrolujte brzdy	X			
Umyte kolesá			X	
Nechajte skontrolovať 4-kolesové chodítko autorizovaným predajcom				X



### UPOZORNENIE

Oprava, čistenie alebo nastavovanie výrobku by mal vykonávať autorizovaný servisný pracovník, keď sa výrobok nepoužíva.



### POZOR

Na výmenu sa smú použiť len originálne náhradné diely. Predajcovi uveďte model a sériové číslo alebo kontaktujte priamo výrobcu. Výrobca ani predajca nenesú zodpovednosť za poškodenie výrobku alebo zranenie používateľa v prípade použitia neoriginálnych náhradných dielov a (alebo) opravy vykonanej v neautorizovanom servise.

## ČISTENIE A DEZINFEKCIA

Pomôcka by mala byť udržiavaná čistá a bez prachu. To možno zabezpečiť použitím prachovky alebo vlhkej handry a jemného čistiaceho prostriedku.

- i** Piesok a morská voda môžu poškodiť ložiská a v prípade, že je povrch oceľových dielov chodítka poškodený, môžu zhrdzavieť. Ak je 4-kolesové chodítko vystavené piesku a morskej vode len na krátku dobu, po každom výlete na pláž chodítko očistite.
- i** Chodítko možno dezinfikovať nasprejovaním alebo očistením otestovanými a schválenými dezinfekčnými prostriedkami. Nastriekajte naň jemný čistiaci a dezinfekčný prostriedok a postupujte podľa pokynov uvedených výrobcom.

## SKLADOVANIE

Výrobok by mal byť skladovaný v suchom prostredí mimo priameho slnečného žiarenia. Vždy by sa mal udržiavať v čistote a bez prachu.



### UPOZORNENIE

Výrobok sa nesmie trvalo vystavovať teplotám vyšším ako +40 °C. V opačnom prípade môže dôjsť k prehriatiu rámu a materiálov, čo môže spôsobiť popáleniny alebo poškodenie materiálu.



### UPOZORNENIE

Na výrobok nikdy neukladajte ani na ňom neskladujte iné predmety.

Po dlhodobom skladovaní (viac ako 3 mesiace) je pred pred opätovným použitím potrebné dať výrobok skontrolovať (viď časť „ÚDRŽBA“).

## PODMIENKY PROSTREDIA

Uchovávajúte výrobok za týchto podmienok:

Teplotné obmedzenie -20 °C až +40 °C;

Relatívna vlhkosť 20 % až 75 %;

Atmosférický tlak od 800 hPa do 1060 hPa.

## OPÄTOVNÉ POUŽITIE

Výrobok je vhodný na opätovné použitie. Je treba vykonať nasledujúce kroky:

Čistenie a dezinfekciu (viď časť „ČISTENIE A DEZINFEKCIA“); Kontrolu (viď časť „ÚDRŽBA“).

Výrobok by mal byť prispôbosený pre nového používateľa v súlade so servisnou dokumentáciou.

## LIKVIDÁCIA

Buďte ohľaduplní k životnému prostrediu a zlikvidujte svoj výrobok podľa predpisov. Likvidácia podlieha vnútroštátnym a miestnym predpisom.

Na zabezpečenie správnej recyklácie výrobku kontaktujte svoju obec, zariadenie na likvidáciu odpadu alebo naše servisné oddelenie.

**PARAMETRE**

<b>Model</b>	<b>HUGO</b>
<b>REF</b>	01-3550
<b>Maximálne bezpečné zaťaženie (kg)</b>	205
<b>Hmotnosť (kg)</b>	9.5
<b>Celková dĺžka (cm)</b>	72
<b>Celková šírka (cm)</b>	77
<b>Celková výška (cm)</b>	90 - 99
<b>Výška sedadla (cm)</b>	63
<b>Dĺžka košíka (cm)</b>	14
<b>Šírka košíka (cm)</b>	52
<b>Hĺbka košíka (cm)</b>	24.5
<b>Šírka medzi laktóvými opierkami (cm)</b>	61
<b>Rozmer predných kolies (cm)</b>	23.5 x 4.5
<b>Rozmer zadných kolies (cm)</b>	20 x 3.5

## NEHODY

**V prípade závažnej nehody spojenej s pomôckou by mal používateľ túto udalosť ohlásiť spoločnosti UAB Kasko Group | Kid-Man® a príslušnému orgánu v členskom štáte, v ktorom má používateľ a/alebo pacient svoje bydlisko.**

### KONTAKTY:

**Výrobca:** UAB „Kasko Group“ (registrovaná ochranná známka Kid-Man®)

**Adresa:** A.Vivulskio 12D, Vilnius, LT-03221, Litva

**Telefónne číslo:** +370 5 265 0000

**E-mail:** [info@kid-man.com](mailto:info@kid-man.com)

**Webová stránka:** [www.kid-man.com](http://www.kid-man.com)



Automatické vyplnenie kontaktov cez QR kód

**SL****SIMBOLI**

**V teh navodilih za uporabo so opozorila označena s simboli.  
Opozorilne simbole spremlja naslov, ki opredeljuje resnost nevarnosti ali zagotavlja osnovne informacije.**



Podaja osnovne informacije, priporočila in napotke za učinkovito in nemoteno uporabo.



**OPOZORILO/PREVIDNOST** - napis opozarja na potrebno previdnost pri uporabi pripomočka. Opozarja tudi na to, da je v zadevni situaciji potrebna ozaveščenost ali ukrepanje upravljavca, da bi preprečili neželene posledice.



**POZOR!** Ta znak se uporablja za zelo pomembne dele, ki zadevajo vašo varnost. Prosimo vas, da si ogledate navodila za uporabo.

**VARNOSTNE INFORMACIJE****OPOZORILO**

Rolator je primeren le za eno osebo.

**PREVIDNOST**

Bodite pozorni na nevarnosti v vaši okolici, kot so ozki prehodi, stopnice, gospodinjski aparati, otroške igrače ipd. Ne segajte po predmetih, ki se nahajajo na razdalji, ki je večja od iztega rok.

**OPOZORILO**

Ne poskušajte voziti čez robnike ali druge ovire. To lahko povzroči prevrnitev rolatorja, kar lahko vodi do telesnih poškodb uporabnika ali škode na rolatorju.

**OPOZORILO**

Med uporabo rolatorja je prepovedano kaditi ali se nahajati v bližini ognja.



**OPOZORILO**

Rolator ni namenjen slepim osebam.



**OPOZORILO**

**Nevarnost opeklin.** Rolator ne sme biti trajno izpostavljen temperaturam višjim od +40°C. V nasprotnem primeru se lahko okvir in nasloni za roke segrejejo, kar lahko povzroči opekline.



**POZOR**

**Nevarnost ujetja prstov.** Vedno obstaja nevarnost, da se prsti ali roke ujamejo v gibljive dele rolatorja.



**OPOZORILO**

**Nevarnost nesreč.** Varnostne naprave, ki so nepravilno nastavljene ali ne delujejo več (npr. zavore), lahko povzročijo nesreče. Pred uporabo štirikolesnega rolatorja vedno preverite, ali varnostne naprave delujejo, in jih redno dajte pregledati pri pooblaščenem prodajalcu.



**OPOZORILO**

**Nevarnost nesreč.** Za pravilno in varno uporabo priporočamo, da med uporabo rolatorja upoštevate varnostna navodila HUGO je zasnovan tako, da zagotavlja stabilnost med hojo. Vsako gibanje na rolatorju vpliva na težišče, kar lahko povzroči prevrnitev pripomočka.



**OPOZORILO**

Pri vožnji po naklonih vozite počasi. Ne prekoračite največjega dovoljenega naklona. Ne uporabljajte tekočih stopnic (eskalatorjev). Ne spuščajte se vzvratno po klancu navzdol.



**OPOZORILO**

Prepovedano je prekoračiti največjo varno obremenitev pripomočka.



**OPOZORILO**

Pri razpakiranju rolatorja bodite previdni, da si ne ukleščite prste med kolo in vilice kolesa.



**OPOZORILO**

Med uporabo štirikolesnega rolatorja aktivirajte obe zavori hkrati, da preprečite vrtenje nezaviranih koles, zaradi česar bi uporabnik rolatorja lahko padel.

## SPLOŠNO

### UVOD

Ta navodila za uporabo vsebujejo pomembne informacije o ravnanju z izdelkom. Za zagotovitev varnosti pri uporabi izdelka ta navodila natančno preberite in upoštevajte varnostna navodila.

### PREDGOVOR

Zahvaljujemo se vam za izkazano zaupanje v blagovno znamko Kid-Man®. Vsak izdelek je bil tovarniško pregledan in odposlan v brezhibnem stanju.

Želimo vam veliko uspeha, obenem pa upamo, da bo izdelek Kid-Man® družbe UAB Kasko Group pozitivno vplival na vaše vsakodnevno življenje.

### GARANCIJA

Za izdelek izdajamo 24-mesečno garancijo, ki velja od datuma njegovega nakupa. Vse nepooblaščen spremembe, izvedene brez odobritve proizvajalca, bodo povzročile nično in neveljavno odgovornost proizvajalca. To vključuje prekoračitev največje dovoljene obremenitve s strani uporabnika in nepravilno uporabo izdelka. Garancija velja le s popolnoma izpolnjenim garancijskim listom. Družba UAB Kasko Group | Kid-Man® v 4 tednih od prejema zahtevka s strani kupca, odloči, ali ta spada v okvir garancije ali ne. Če garancija ne krije kupčeve težave z izdelkom, lahko UAB Kasko Group, če kupec s tem soglašja, odpravi težavo (če je to mogoče). Vse stroške, vključno s stroški prevoza, krije kupec. Popravilo v času garancije ne pomeni podaljšanja garancije.

### OMEJITEV ODGOVORNOSTI

Proizvajalec ne prevzema nobene odgovornosti za škodo, ki bi nastala zaradi:

- neupoštevanja navodil za uporabo,
- nepravilne uporabe,
- običajne obrabe in izrabe,
- nepravilne sestavitve ali nastavitve izdelka s strani kupca ali tehničnih prilagoditev, izvedenih s strani tretje osebe,
- uporabe neodobrene dodatne opreme s strani tretje osebe, namesto uporabe odobrene dodatne opreme proizvajalca,
- nepooblaščen prilagoditve in/ali uporabe neustreznega nadomestnega dela.

## STANDARDI IN PREDPISI

Štirikolesni rolator izpolnjuje zahteve:

- a) UREDBE (EU) 2017/745 EVROPSKEGA PARLAMENTA IN SVETA z dne 5. aprila 2017 o medicinskih pripomočkih, ki spreminja Direktivo 2001/83/ES, Uredbo (ES) št. 178/2002 in Uredbo (ES) št. 1223/2009 ter razveljavlja Direktivi Sveta 90/385/EGS in 93/42/EGS.
- b) LST EN ISO 11199-2:2021 Pripomočki za hojo, ki jih upravljamo z obema rokama – Zahteve in preskusne metode – 2. del: Rolatorji (ISO 11199-2:2021) EN ISO 11199-2:2021.

## ŽIVLJENJSKA DOBA

Ob predpostavki, da se izdelek uporablja vsak dan in v skladu z varnostnimi navodili, navodili za vzdrževanje in predvideno uporabo, ki je navedena v navodilih za uporabo, pričakovana življenjska doba rolatorja znaša pet (5) let.

Po izteku tega časa je treba rolator ustrezno reciklirati. Rolatorja ne odvrzite med običajne gospodinjske odpadke (glejte poglavje »ODSTRANJEVANJE«).

## INFORMACIJE O PROIZVAJALCU

**Proizvajalec:** UAB »Kasko Group« (registrirana blagovna znamka Kid-Man®)

**Naslov:** A. Vivulskio 12D, Vilna, LT-03221, Litva

**Telefon:** +370 5 265 0000

**E-pošta:** info@kid-man.com

**Spletna stran:** www.kid-man.com

## PODATKI O IZDELKU

**Izdelek:** BARIATRIČNI ROLATOR

**Model:** HUGO

**REF:** 01-3550



### OPOZORILO

Nevarnost nesreč in resnih poškodb. Rolator ni namenjen uporabi v motornih vozilih.

### PREDVIDENI NAMEN IN INDIKACIJE

Štirikolesni rolator HUGO je pripomoček za hojo, namenjen uporabi v notranjih in zunanjih prostorih, primeren za kompenzacijo oziroma izboljšanje omejene sposobnosti hoje.



Ta štirikolesni rolator mora biti prilagojen vašemu specifičnemu zdravstvenemu stanju.

### KONTRAINDIKACIJE

Pri uporabi štirikolesnega rolatorja HUGO v skladu z njegovim predvidenim namenom niso znane kontraindikacije.

### PREDVIDENI UPORABNIKI

ŠTIRIKOLESNi ROLATOR HUGO je zasnovan za kompenzacijo in izboljšanje mobilnosti osebe z omejeno sposobnostjo hoje. Največja dovoljena obremenitev znaša 205 kg.



#### OPOZORILO

##### Nevarnost nesreč.

Prepovedano je prekoračiti največjo varno obremenitev štirikolesnega rolatorja.



#### POZOR

Štirikolesni rolator je primeren za uporabo tudi pri drugih uporabnikih. Pred ponovno uporabo mora biti rolator temeljito očiščen in razkužen. Nato mora pooblaščen servisni prodajalec preveriti vse sestavne dele rolatorja glede splošnega stanja in obrabe ter jih po potrebi popraviti.

## OZNAKA IZDELKA

Identifikacijska nalepka je pritrjena na okvir vašega izdelka (glejte sliko).

1. Izdelek
2. Model
3. Velikost (širina sedeža)
4. Največja dovoljena obremenitev
5. Proizvajalec / kontaktni podatki
6. Datum izdelave
7. Koda UDI / SN
8. CE oznaka
9. Preberite navodila za uporabo

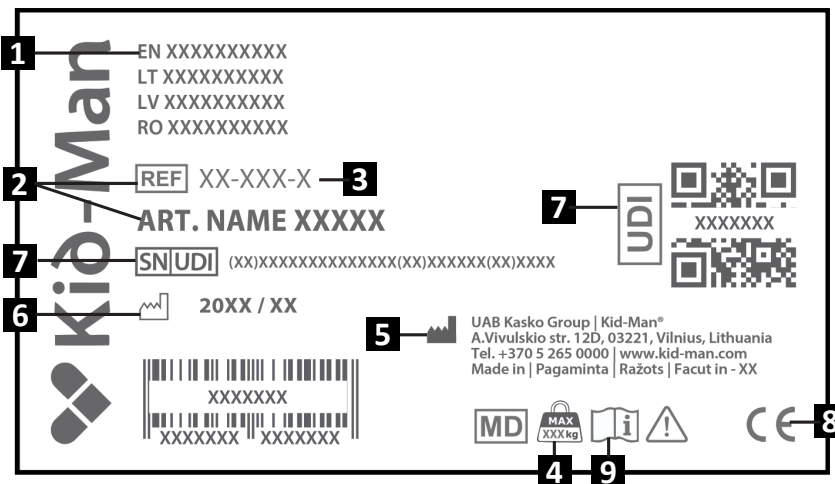

## VSEBINA PAKETA

Štirikolesni rolator HUGO je dobavljen v kartonasti embalaži in je pripravljen za uporabo. Prosimo vas, da po končanem razpakiranju štirikolesnega rolatorja shranite njegovo kartonasto embalažo (če je to mogoče). To boste kasneje morda potrebovali za shranjevanje ali vračilo štirikolesnega rolatorja.

Ob prejemu paketa preverite, ali je med prevozom prišlo do poškodb.

**i** Če opazite znake poškodb, o tem nemudoma obvestite prevozno podjetje.

**i** Prav tako preverite vsebino paketa. Če manjka kateri izmed spodaj navedenih delov, o tem nemudoma obvestite vašega lokalnega prodajalca.

### Vsebina paketa:

1. 1 x Naslonjalo
2. 1 x Zložen rolator
3. 1 x Torba
4. 1 x Komplet držala za palico
5. Navodila za uporabo

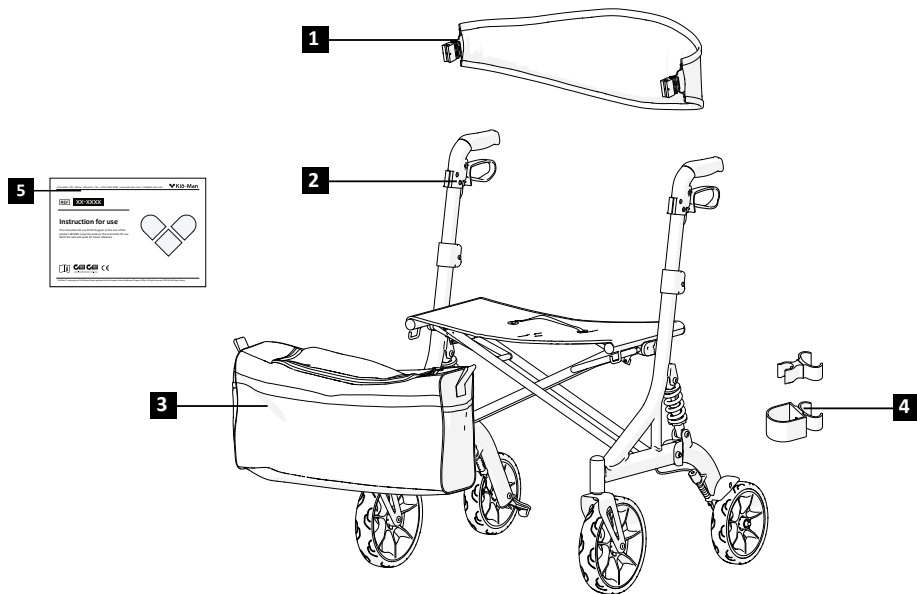

## SESTAVNI DELI IN FUNKCIJE

### Pregled

1. Naslonjalo
2. Sedež
3. Torba
4. Sprednje kolo
5. Ročaj
6. Zavora
7. Gumb za nastavitev višine ročajev
8. Okvir
9. Zavorna zajla
10. Zadnje kolo

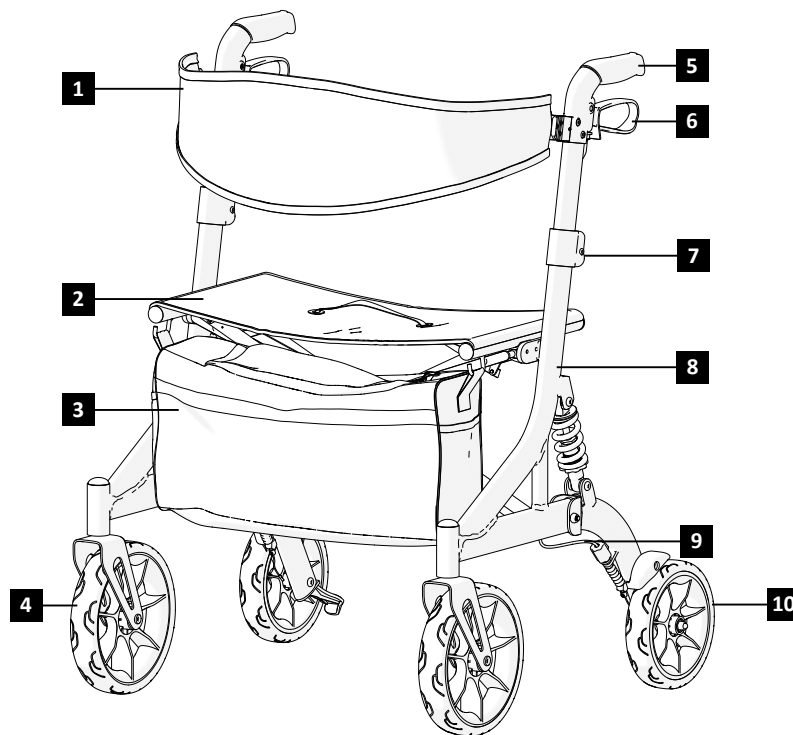

## NAMESTITEV ROLATORJA

### Za razpiranje rolatorja:

1. Prepričajte se, da je rolator postavljen na trdno in ravno podlago;
2. Z dlanmi pritisnite sedežni okvir navzdol, dokler se sedežna površina ne poravna in je popolnoma nameščena med okvir (Slike 1 - 2);
3. Namestite naslonjalo na predvidena pritrdilna mesta na rolatorju (Slika 4);
4. Tekstilno torbo obesite na dva nosilca za torbo na sprednjem delu rolatorja (Slika 5);
5. Po potrebi pritrdite držalo za hojno palico na okvir, kot je prikazano na slikah 8 -9.

### Za zlaganje rolatorja:

1. Poiščite zložilni trak na sedežu (Slika 3);
2. Dvignite sedež s pomočjo dviznega traku, da se rolator dvigne navzgor. Med dviganjem se bo rolator samodejno zložil skupaj (Slika 1);
3. Pred zlaganjem odstranite držalo za pohodno palico, da preprečite morebitne poškodbe.
4. Po potrebi pritrdite zloženi položaj in rolator shranite.



### OPOZORILO

Nevarnost ujetja prstov!

## UPORABA

### Zaviranje

Obraba koles lahko vpliva na učinkovitost zavor, zato je treba redno preverjati njihovo stanje. Za doseg želenih zavornih moči, je treba zavoro nastaviti bodisi ročno pri vijaku na ohišju zavore ali z ustreznim orodjem (ni priloženo) na zavorni zajli.

### Upravljanje zavor

Za aktiviranje zavor stisnite zavorne ročice navzgor in jih držite (Slika 13). Za sprostitve zavor ročice spustite.

Za vklop parkirnih zavor štirikolesnega rolatorja pritisnite zavorne ročice navzdol, dokler se ne zaklenejo in ostanejo v položaju (Slika 14).



### OPOZORILO

Preden se usedete na sedež, se prepričajte, da so zavore aktivirane!

## UPORABA

### Nastavitev višine ročajev

Višina se nastavlja v dveh korakih. Najprej sprostite ročaj iz okvirja. Nato medtem ko z eno roko pritiskate rdeči gumb, z drugo roko dvignite ali spustite ročaj na zeleno višino (Slika 6). Enako ponovite za oba ročaja na levi in desni strani. Višina mora biti na obeh straneh enaka.

Višino je mogoče nastaviti v 5 različnih položajev. Položaji so označeni na notranji strani ročajev (Slika 7).

### Hoja

Ko hodite z rolatorjem, poskrbite, da hodite vzravnano, pri čemer naj bo rolator blizu vašega telesa. To vam bo omogočilo pravilno držo (Slika 11).

### Sedenje na rolatorju

Preden se usedete na sedež, se prepričajte, da je rolator zavarovan s parkirnimi zavorami. Ko sedite, vedno postavite stopala med zadnja kolesa (Slika 12).

### Premik na pločnik

Priporočamo, da se na pločnik povzpnete s pomočjo spremljevalca. Koraki za spremljevalca:

- Postavite rolator naravnost, neposredno pred robnik.
- Nagnite rolator nazaj tako, da z ного pritisnete na pripomoček za nagibanje, in se počasi pomikajte naprej, dokler sprednja kolesa ne zapeljejo čez robnik (Slika 10).
- Potisnite rolator naravnost naprej, dokler se zadnja kolesa ne dotaknejo robnika.
- Rahlo dvignite rolator in ga potisnite naprej, dokler zadnja kolesa niso na pločniku.

### VZDRŽEVANJE

Za zagotovitev varnega in zanesljivega delovanja, redno izvajajte spodnje preglede in vzdrževalne postopke ali za njih zadolžite drugo osebo. V nadaljevanju je naveden načrt priporočenih posegov vzdrževanja.

	Pred uporabo	Enkrat na teden	Mesečni pregled	Enkrat na leto
Preverite, ali so kolesa pravilno nameščena		X		
Vizualni pregled		X		
Preverite delovanje mehanizma za zlaganje			X	
Preverite delovanje zavor	X			
Očistite kolesa			X	
4-kolesni rolator naj pregleda pooblaščen prodajalec				X



#### OPOZORILO

Popravilo, čiščenje ali nastavitev izdelka mora opraviti pooblaščen servisna oseba, ko izdelek ni v uporabi.



#### POZOR

Za zamenjavo se smejo uporabljati samo originalni nadomestni deli. Prosimo, da prodajalcu posredujete model in serijsko številko ali se neposredno obrnete na proizvajalca. Proizvajalec in prodajalec ne odgovarjata za kakršno koli škodo na izdelku ali uporabniku, če so uporabljeni neoriginalni nadomestni deli in/ali je bilo popravilo opravljeno v nepooblaščenem servisu.

### ČIŠČENJE IN RAZKUŽEVANJE

Izdelek mora biti čist in brez prahu. To lahko storite s krpo za prah ali vlažno krpo in blagim detergentom.

**i** Pesek in morska voda lahko poškodujeta ležaje, jekleni deli rolatorja pa lahko zarjavijo, če je površina poškodovana. Če je 4-kolesni rolator kratek čas izpostavljen pesku in morski vodi, ga po vsakem obisku plaže očistite.

**i** Rolator je mogoče razkužiti z brizganjem ali brisanjem s preizkušenimi, odobrenimi razkužili. Uporabite nežno čistilno in razkuževalno sredstvo ter upoštevajte navodila proizvajalca.

### SHRANJEVANJE

Izdelek je treba shranjevati v suhem okolju, stran od neposredne sončne svetlobe. Vedno mora biti čist in brez prahu.



#### OPOZORILO

Izdelek ne sme biti trajno izpostavljen temperaturam višjim od +40°C. V nasprotnem primeru se lahko okvir in materiali pregrejejo, kar lahko povzroči opekline ali poškodbe materiala.



#### OPOZORILO

Nikoli ne postavljajte ali shranjujte drugih predmetov na vrhu izdelka.

Po dolgotrajnem shranjevanju (več kot 3 mesece) je treba izdelek pred uporabo pregledati (glejte poglavje »VZDRŽEVANJE«).

### OKOLJSKI POGOJI

Izdelek shranjujte v naslednjih pogojih:  
Temperaturna omejitev: -20°C do +40°C;  
Relativna vlažnost: 20 % do 75 %;  
Atmosferski tlak: 800 hPa do 1060 hPa.

### PONOVNA UPORABA

Izdelek je primeren za ponovno uporabo. Izvesti je treba naslednje postopke:  
Čiščenje in razkuževanje (glejte poglavje »ČIŠČENJE IN RAZKUŽEVANJE«);  
Pregled (glejte poglavje »VZDRŽEVANJE«).

Izdelek je treba prilagoditi novemu uporabniku v skladu s servisno dokumentacijo.

### ODSTRANJEVANJE

Bodite okoljsko odgovorni in izdelek pravilno odstranite. Odstranjevanje je predmet nacionalnih in lokalnih predpisov. Za recikliranje izdelka se obrnite na lokalno skupnost, center za ravnanje z odpadki ali naš servisni oddelek.

**SPECIFIKACIJA**

<b>Model</b>	<b>HUGO</b>
<b>REF</b>	01-3550
<b>Največja varna obremenitev (kg)</b>	205
<b>Teža (kg)</b>	9.5
<b>Skupna dolžina (cm)</b>	72
<b>Skupna širina (cm)</b>	77
<b>Skupna višina (cm)</b>	90 - 99
<b>Višina sedeža (cm)</b>	63
<b>Dolžina košare (cm)</b>	14
<b>Širina košare (cm)</b>	52
<b>Globina košare (cm)</b>	24.5
<b>Širina med naslonoma za roke (cm)</b>	61
<b>Velikost sprednjih koles (cm)</b>	23.5 x 4.5
<b>Velikost zadnjih koles (cm)</b>	20 x 3.5

## RESNI INCIDENTI

O vsakem resnem zapletu, do katerega je prišlo v zvezi s pripomočkom, je treba obvestiti družbo UAB Kasko Group | Kid-Man® in pristojni organ države članice, v kateri ima uporabnik in/ali bolnik stalno prebivališče.

### KONTAKTI:

**Proizvajalec:** UAB »Kasko Group« (registrirana blagovna znamka Kid-Man®)

**Naslov:** A.Vivulskio 12D, Vilna, LT-03221, Litva

**Telefon:** +370 5 265 0000

**E-pošta:** [info@kid-man.com](mailto:info@kid-man.com)

**Spletna stran:** [www.kid-man.com](http://www.kid-man.com)



Samodejno izpolnjevanje kontaktov prek QR kode

**KARTA GWARANCYJNA / ZÁRUČNÍ LIST / ZÁRUČNÝ LIST / GARANCIJSKI LIST**

<b>Nazwa produktów</b> <b>Název výrobku</b> <b>Názov výrobku</b> <b>Ime izdelka</b>	<b>Model, REF</b> <b>Model, REF</b> <b>Model, REF</b> <b>Model, REF</b>	<b>Data zakupu (wstawić)</b> <b>Datum nákupu (uvedte)</b> <b>Dátum nákupu (vložif)</b> <b>Datum nakupa (vnesite)</b>	<b>Okres gwarancji</b> <b>Záruční doba</b> <b>Záručná lehota</b> <b>Garancijska doba</b>
<ul style="list-style-type: none"> <li><b>PL</b> Podpórka inwalidzka bariatryczna 4-kołowa</li> <li><b>CZ</b> Bariatrické čtyřkolé chodítko</li> <li><b>SK</b> Bariatrické 4-kolesové chodidlo</li> <li><b>SL</b> Bariatrični štirikolesni rotator</li> </ul>	<p>HUGO, 01-3550</p>		<p><b>24</b> miesiące měsíců mesiacov mesecev</p>

Published by UAB Kasko Group | Kid-Man®

A. Vivulskio g. 12D, 03221 Vilnius, Lithuania  
 Tel. +370 5 265 0000 | www.kid-man.com | info@kid-man.com

Date 2019-03-18

Data ostatniej aktualizacji 2026-04-14  
 Datum poslední aktualizace 2026-04-14  
 Dátum poslednej úpravy 2026-04-14  
 Datum zadnje posodobitve 2026-04-14



The quality management system of Kasko Group,  
 UAB meets the standards ISO 9001 and ISO 14001



Miejsce na SN (numer seryjny)/ UDI(universalny identyfikator urządzenia)  
 Místo na výrobní číslo | UDI  
 Priestor pre SN | UDI  
 Prostor za serijsko številko | Edinstveni identifikator pripomočka

Twój sprzedawca  
 Váš prodejce  
 Váš predajca  
 Vaš prodajalec