

INGO

01-3510

HODALICA (ROLATOR) NA 4 KOTAČA
4 KEREKES ROLLÁTOR
CADRU DE MERS CU 4 ROTI
РОЛАТОР С 4 КОЛЕЛА

HR

HU

RO

BG

i

- HR** Upute za uporabu
- HU** Használati útmutató
- RO** Instrucțiuni de utilizare
- BG** Инструкция за употреба



- HR** Upute za uporabu **MORAJU** se dostaviti korisniku proizvoda. **PRIJE** upotrebe proizvoda, **MORATE** pročitati ove upute za upotrebu i pohraniti ih za buduću upotrebu.
- HU** Ezt a használati útmutatót át **KELL** adni a termék használojának. Használat **ELŐTT** el **KELL** olvasni az útmutatót és meg kell őrizni azt későbbi használatra.
- RO** Aceste instrucțiuni de utilizare **TREBUIE** să fie furnizate utilizatorului produsului. **ÎNAINTE** de a utiliza acest produs, această Instrucțiune de utilizare **TREBUIE** să fie citită și salvată pentru referință viitoare.
- BG** Тази инструкция за употреба **ТРЯБВА** да бъде предоставена на потребителя на продукта. **ПРЕДИ** да използвате този продукт, **ТРЯБВА** да прочетете и запазите за бъдещи справки тази инструкция за употреба

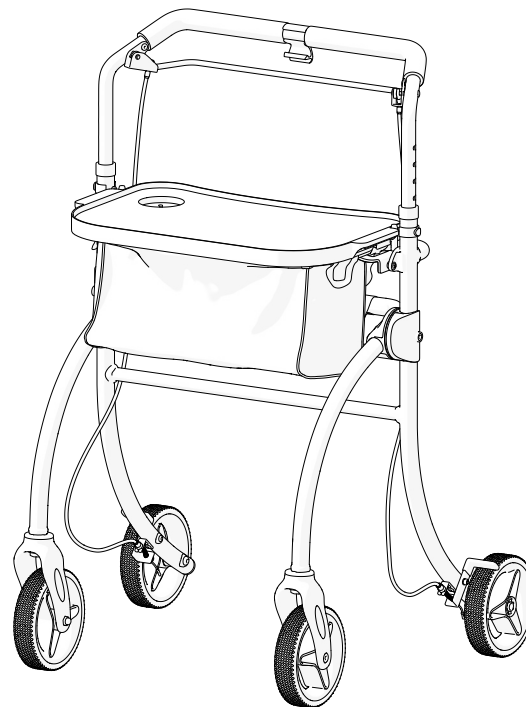

Slika 1 / Ábra 1 / Imaginea 1 / Снимка 1

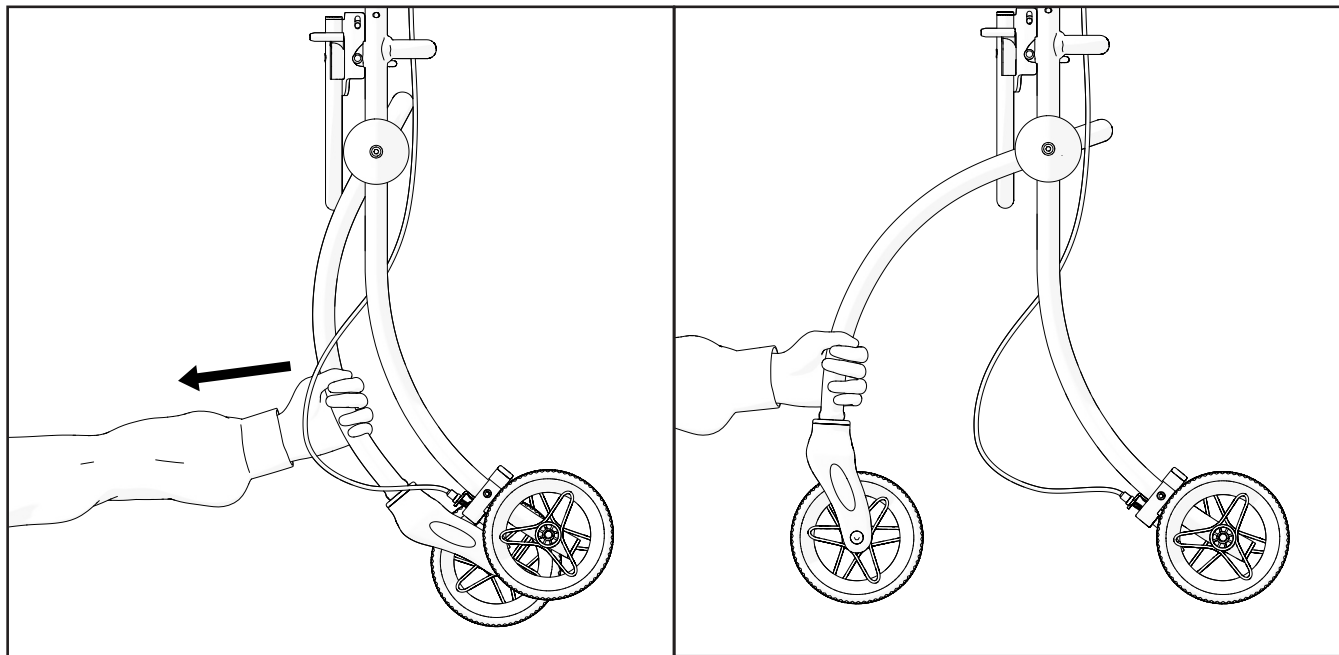

Slika 2 / Ábra 2 / Imaginea 2 / Снимка 2

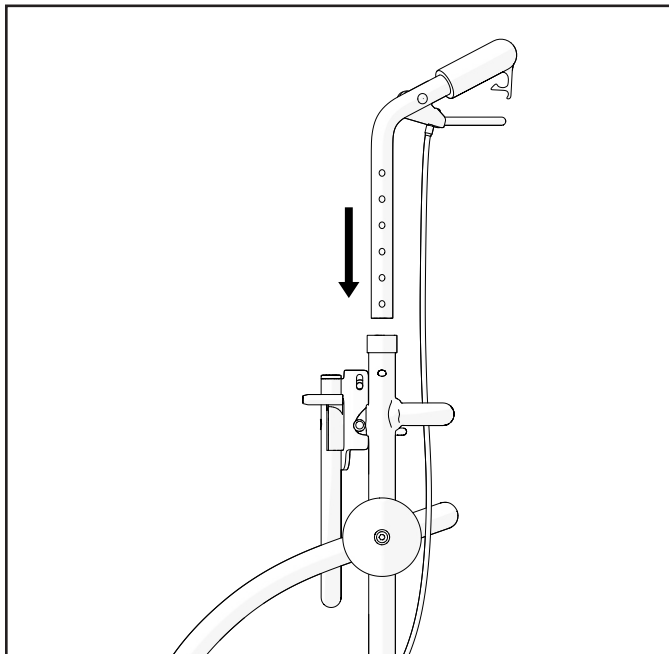

Slika 3 / Ábra 3 / Imaginea 3 / Снимка 3

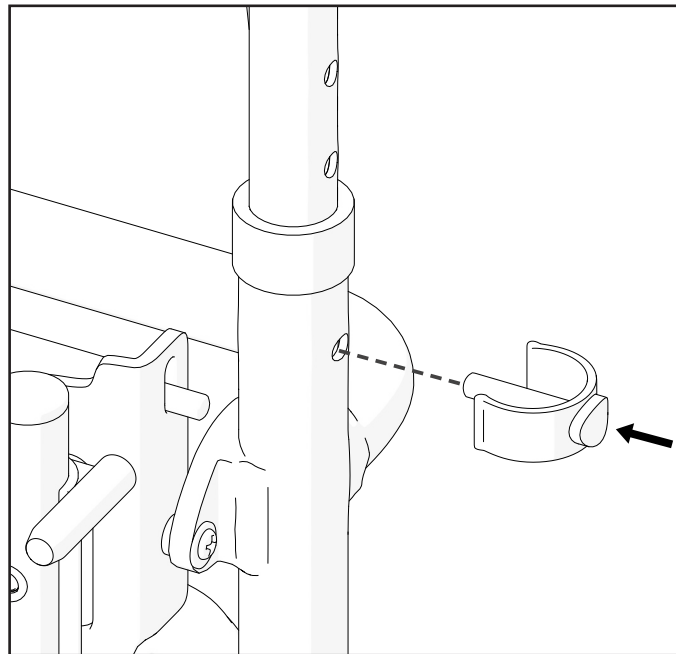

Slika 4 / Ábra 4 / Imaginea 4 / Снимка 4

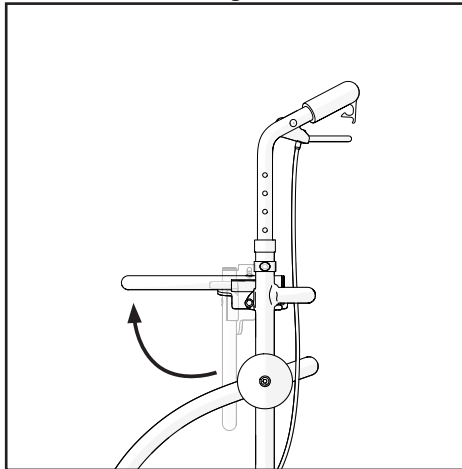

Slika 5 / Ábra 5 / Imaginea 5 / Снимка 5

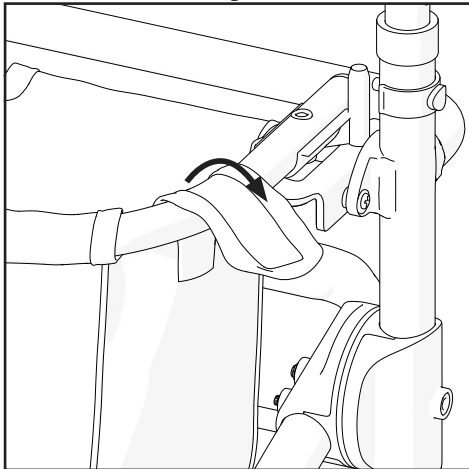

Slika 6 / Ábra 6 / Imaginea 6 / Снимка 6

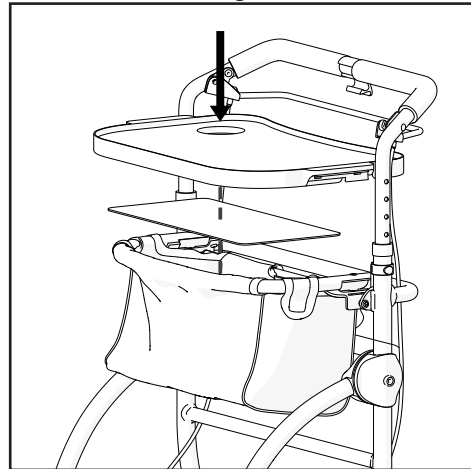

Slika 7 / Ábra 7 / Imaginea 7 / Снимка 7

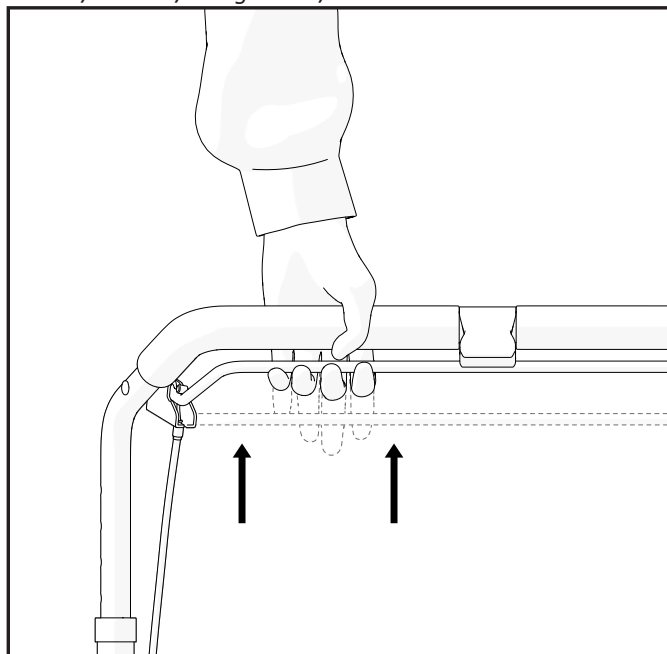

Slika 8 / Ábra 8 / Imaginea 8 / Снимка 8

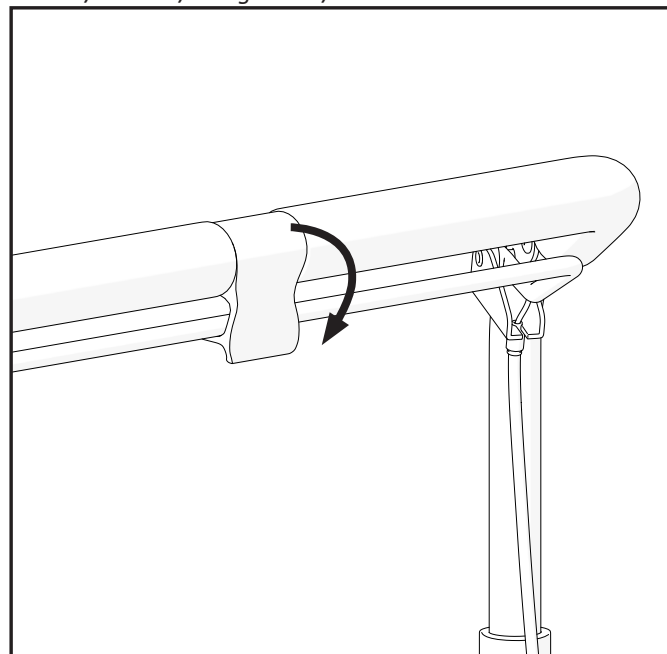

Slika 9 / Ábra 9 / Imaginea 9 / Снимка 9

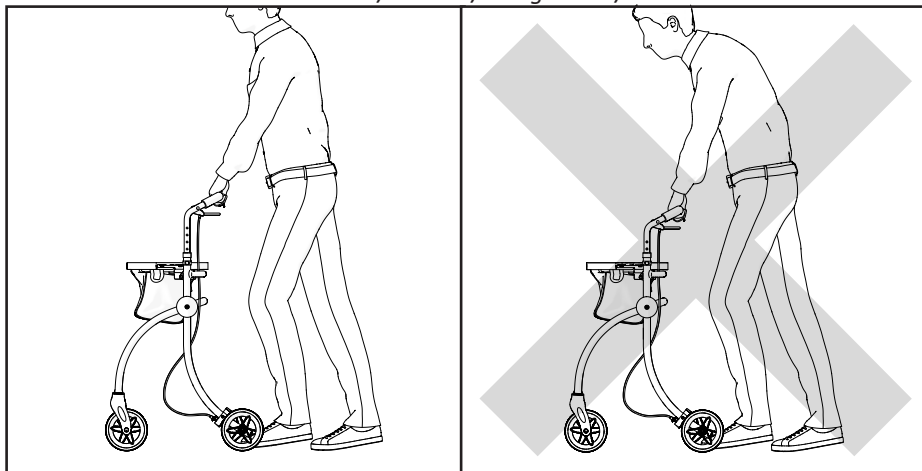

Slika 10 / Ábra 10 / Imaginea 10 / Снимка 10

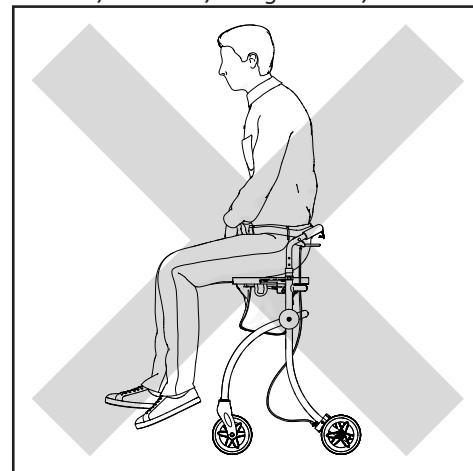

Slika 11 / Ábra 11 / Imaginea 11 / Снимка 11

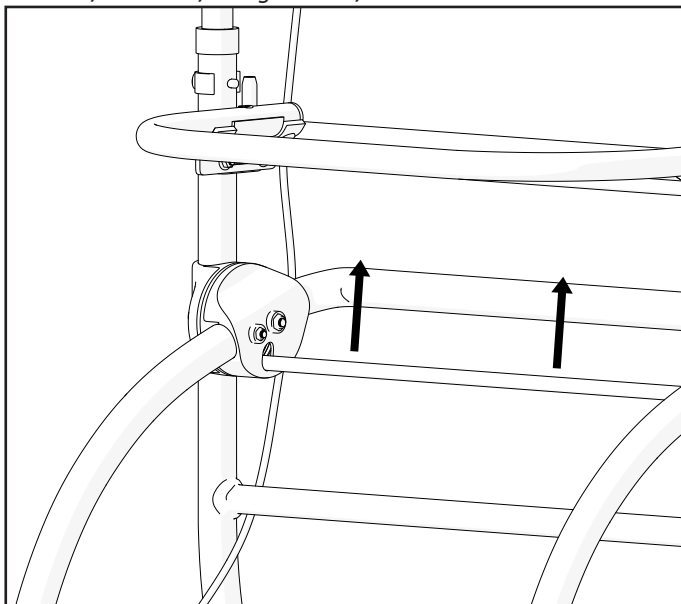

Slika 12 / Ábra 12 / Imaginea 12 / Снимка 12

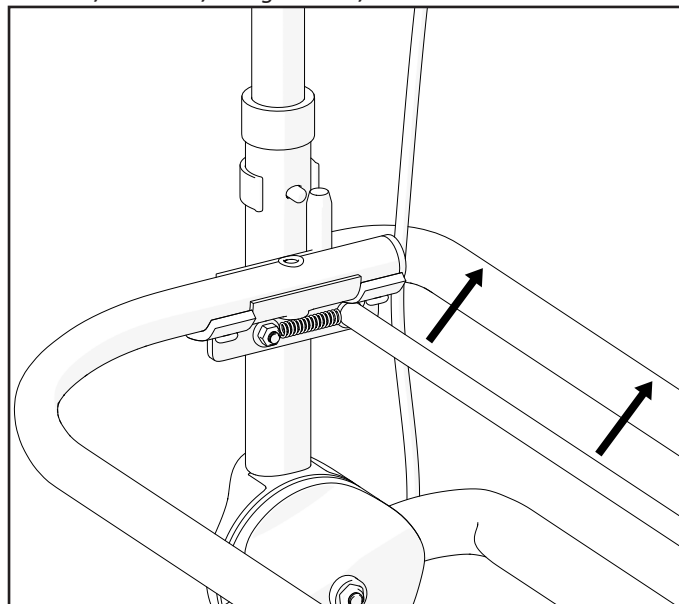

SIMBOLI

U ovim uputama za uporabu, upozorenja su prikazana simbolima. Simboli upozorenja popraćeni su tekstom koji označava ozbiljnost opasnosti ili pruža osnovne informacije.



Označava osnovne informacije, preporuke i smjernice za učinkovitu i nesmetanu upotrebu.



UPOZORENJE / OPREZ - označava da je oprez nužan prilikom upotrebe uređaja. Označava kako trenutna situacija zahtijeva pozornost rukovatelja ili rukovatelj treba poduzeti određenu radnju kako bi se izbjegle neželjene posljedice.



UPOZORENJE! Ovaj simbol se koristi za iznimno važne dijelove koji se odnose na vašu sigurnost. Pogledajte upute za upotrebu.

SIGURNOSNE INFORMACIJE



UPOZORENJE

Hodalica (rolator) namijenjena je uporabi jedne osobe.



UPOZORENJE

Budite svjesni mogućih opasnosti u svojem okruženju, kao što su uska vrata, stepenice, kućanski aparati, dječje igračke, itd. Nemojte posezati za predmetima koji se nalaze izvan dosega vaše ruke.



UPOZORENJE

Ne pokušavate voziti preko ruba pločnika ili prepreka. To može izazvati prevrtanje hodalice (rolatora) što vam može izazvati tjelesne ozljeda ili oštećenje hodalice (rolatora).



UPOZORENJE

Zabranjeno je pušiti ili biti u blizini plamena kada koristite hodalicu (rolator).



UPOZORENJE

Hodalica (rolator) nije namijenjena uporabi slijepih osoba.



UPOZORENJE

Opasnost od opekline. Hodalica (rolator) ne smije se trajno izlagati temperaturama većim od +40°C. U protivnom se okvir te nasloni za ruke mogu zagrijati što može izazvati opekline.



OPREZ

Opasnost od prignječenja prstiju. Uvijek postoji opasnost od prignječenja, npr. prstiju ili ruku, u pokretnim dijelovima hodalice (rolatora).



UPOZORENJE

Opasnost od ozljeda. Sigurnosni uređaji koji nisu ispravno podešeni ili više ne rade (npr. kočnice) mogu izazvati nezgode. Prije upotrebe hodalice (rolatora) na 4 kotača uvijek provjerite rade li sigurnosni uređaji i neka ih ovlašteni trgovac redovito provjerava.



UPOZORENJE

Opasnost od ozljeda. Za ispravnu i sigurnu upotrebu preporučujemo vam pridržavanje sigurnosnih uputa prilikom upotrebe hodalice (rolatora). INGO je dizajniran tako da osigurava stabilnost dok hodate. Svaki pomak hodalice (rolatora) utječe na težište, koje može izazvati prevrtanje hodalice (rolatora).



OPREZ

Na nagibu se krećite sporije. Ne premašujte maksimalni nagib. Ne koristite pomične stepenice. Ne vozite unatrag na kosini.



UPOZORENJE

Zabranjeno je premašiti maksimalno sigurno opterećenje hodalice (rolatora).



UPOZORENJE

Prilikom raspakiravanja pazite da ne uklješćite prste između žbica i vilice kotača.

OPĆENITO

UVOD

Ove upute za uporabu sadrže važne informacije o uporabi proizvoda. Kako bi se osigurala sigurnost prilikom upotrebe proizvoda, pažljivo pročitajte ove upute za uporabu i pridržavajte se sigurnosnih uputa.

UVOD

Zahvaljujemo vam na povjerenju koje ste ukazali tvrtki Kid-Man®. Svaki proizvod pregledan je u tvornici i isporučen u bespriječnom stanju. Želimo vam puno uspjeha i nadamo se da će proizvod UAB Kasko Group | Kid-Man® pozitivno utjecati na vaš svakodnevni život.

JAMSTVO

Izdajemo jamstvo koje traje 24 mjeseca od dana kupnje. Bilo kakva neovlaštena preinaka izvršena bez odobrenja proizvođača poništiti će jamstvo. To uključuje prekoračenje maksimalne dopuštene težine korisnika te neodgovarajuću upotrebu proizvoda. Jamstvo vrijedi samo s ispravno popunjenim jamstvenim listom. UAB Kasko Group | Kid-Man® (u daljnjem tekstu proizvođač) nakon što je od kupca primila reklamirani proizvod u roku od 4 tjedna odlučuje hoće li rješenje problema biti obuhvaćeno jamstvom. Ako nije obuhvaćeno jamstvom, a kupac se slaže, tada će proizvođač riješiti problem ako je to moguće. Sve troškove, uključujući troškove transporta, snosit će kupac. Popravak u jamstvenom roku ne produžuje jamstveno razdoblje.

OGRANIČENJE ODGOVORNOSTI

Proizvođač ne prihvaća nikakvu odgovornost za štetu koja proizlazi iz:

- ne pridržavanja uputa za uporabu;
- neispravne upotrebe;
- uobičajenog trošenja i habanja;
- neispravnog sastavljanja ili podešavanja kupca ili tehničkih izmjena koje je izvršila treća strana;
- uporabe neodobrenog pribora treće strane umjesto odobrenog pribora proizvođača;
- neovlaštene izmjene i/ili upotreba neprikladnog rezervnog dijela.

STANDARDI I DIREKTIVE

Hodalica (rolator) na 4 kotača u skladu je sa zahtjevima:

- a) UREDBOM (EU) 2017/745 EUROPSKOG PARLAMENTA I VIJEĆA od 5. travnja 2017. o medicinskim proizvodima, izmjenom Direktive 2001/83/EZ, Uredbe (EZ) br. 178/2002 i Uredbe (EZ) br. 1223/2009 i stavljanju izvan snage Direktive Vijeća 90/385/EEC i 93/42/EEC.
- b) EN ISO 11199-2:2021 Pomoćni proizvodi za hodaње kojima se upravlja objema rukama — Zahtjevi i metode ispitivanja — 2. dio: hodalice (rolatori).

VIJEK TRAJANJA

Očekivani vijek trajanja proizvoda je 5 (pet) godina, uz pretpostavku svakodnevne uporabe proizvoda te u skladu sa sigurnosnim uputama, uputama za održavanje i ako se koristi za predviđenu namjenu kako je navedeno u ovim uputama za uporabu.

Nakon toga hodalicu (rolator) potrebno je reciklirati. Ne odlažite proizvod s drugim komunalnim otpadom (pogledajte poglavlje „ZBRINJAVANJE“).

INFORMACIJE O PROIZVOĐAČU

Proizvođač: UAB „Kasko Group“ (registrirani zaštitni znak (žig) Kid-Man®)

Adresa: A. Vivulskio 12D, Vilnius, LT-03221, Litva

Telefon: +370 5 265 0000

E-pošta: info@kid-man.com

Internetske stranice: www.kid-man.com

INFORMACIJE O PROIZVODU

Proizvod: HODALICA (ROLATOR) NA 4 KOTAČA

Model: INGO

REF: 01-3510



UPOZORENJE

Opasnost od teških ozljeda. Hodalica (rolator) nije namijenjena za upotrebu u motornom vozilu.

PREDVIĐENA NAMJENA I INDIKACIJE

Hodalica (rolator) na 4 kotača je pomagalo za hodanje koje se koristi u zatvorenom prostoru te je namijenjena kompenzaciji i poboljšanju ograničene sposobnosti hodanja.

i Ova hodalica (rolator) na 4 kotača mora biti prilagođena vašem specifičnom zdravstvenom stanju.

KONTRAINDIKACIJE

Nema poznatih kontraindikacija kada se hodalica (rolator) na 4 kotača INGO koristi u skladu sa svojom namjenom.

PREDVIĐENI KORISNICI

Hodalica (rolator) na 4 kotača INGO namijenjena je kompenzaciji i poboljšanju mobilnosti osobe s ograničenom sposobnosti hodanja s maksimalnom dopuštenom težinom korisnika od 120 kg.



UPOZORENJE

Opasnost od ozljeda. Zabranjeno je premašiti maksimalno sigurno opterećenje hodalice (rolatora) na 4 kotača.



OPREZ

Druge osobe mogu koristiti hodalicu (rolator) na 4 kotača. Da biste to učinili, hodalicu (rolator) prvo morate temeljito očistiti i dezinficirati. Zatim sve dijelove hodalice (rolatora) mora provjeriti ovlaštenu servisera i to opće stanje, istrošenost te ih po potrebi popraviti.

OZNAKA PROIZVODA

Identifikacijska oznaka pričvrščena je na okvir vašeg proizvoda (pogledajte sliku).

1. Proizvod
2. Model
3. Veličina (širina sjedala)
4. Maksimalno opterećenje
5. Proizvođač / kontakt podaci
6. Datum proizvodnje
7. UDI (Jedinstvena identifikacija proizvoda) šifra / šifra serijskog broja (SN)
8. CE oznaka
9. Pogledajte upute za upotrebu

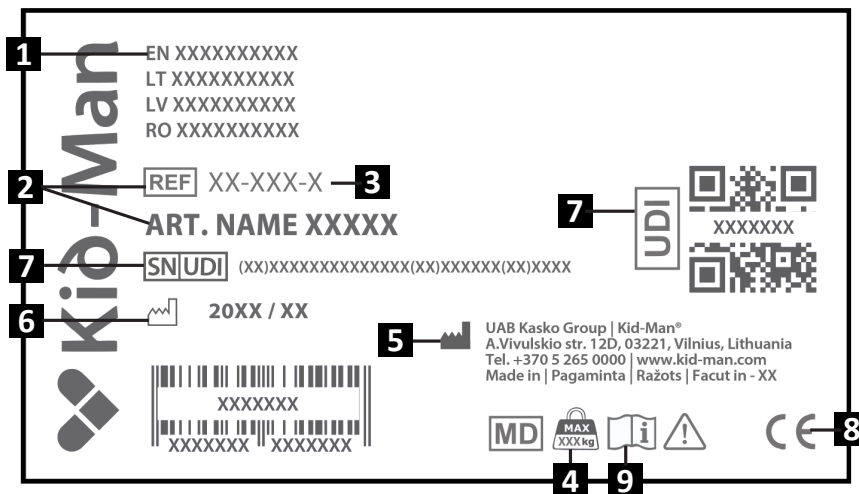

SADRŽAJ PAKETA

Hodalica (rolator) na 4 kotača INGO isporučuje se u kartonskom pakiranju i spremna je za upotrebu. Nakon raspakiranja, po mogućnosti sačuvajte kartonsku ambalažu. Možda će vam kasnije trebati za skladištenje ili povrat pomagala. Nakon primitka pošiljke provjerite je li oštećena tijekom transporta.

i Ako primijetite znakove oštećenja, odmah obavijestite prijevozničku tvrtku.

i Provjerite sadržaj paketa. Ako nedostaje bilo koji od dolje navedenih dijelova, obratite se lokalnom prodavaču.

Sadržaj pakiranja:

1. 1 x okvir hodalice (rolatora) s kočnicama i ručkama
2. 1 x plastični pladanj
3. 1 x plastična podloga
4. 1 x košara od tkanine
5. 2 x C-kopča
6. Upute za uporabu

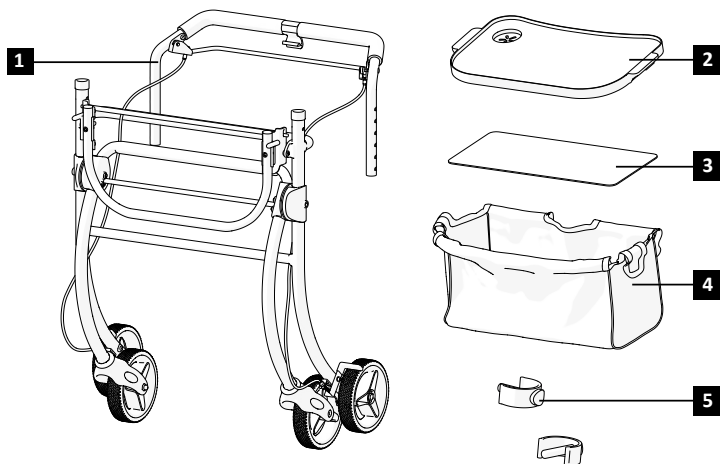

DIJELOVI I FUNKCIJE

Pregled

1. Hvatište ručke
2. Kabel kočnice
3. Plastični pladanj
4. Košara od tkanine
5. Prednji kotač
6. Kabel kočnice
7. C-kopča
8. Okvir hodalice (rolatora)
9. Stražnji kotač
10. Mehanizam blokiranja košare
11. Mehanizam blokiranja okvira

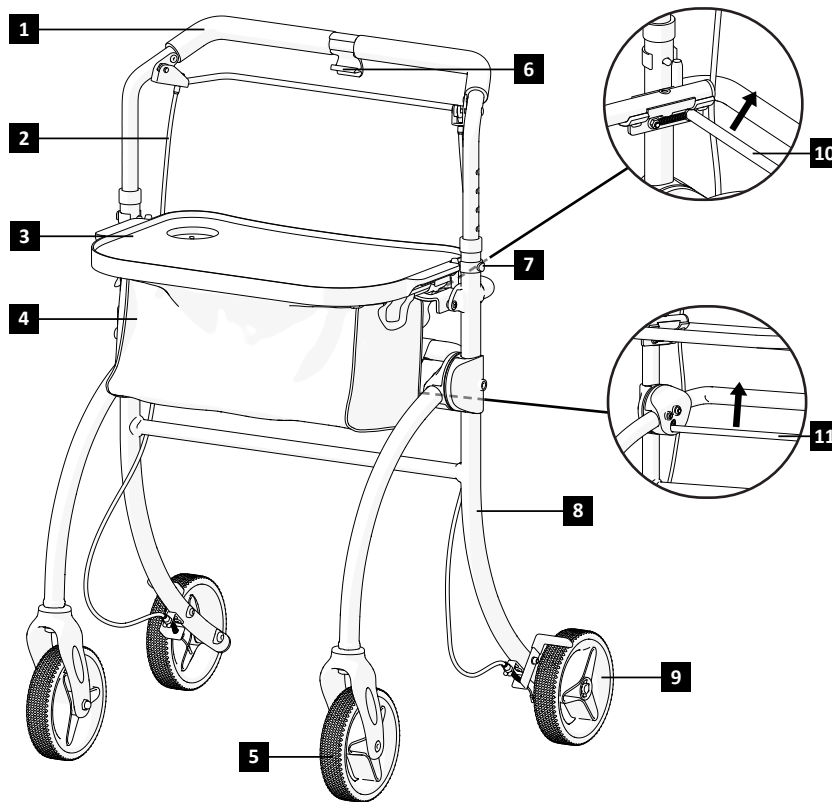

i Dizajn vaše hodalice (rolatora) može se malo razlikovati od modela opisanog u ovom priručniku zbog kontinuiranog razvoja proizvoda.

PODEŠAVANJE HODALICE (ROLATORA)

Rasklapanje hodalice (rolatora):

1. Provjerite je li hodalica (rolator) postavljena na ravnom tlu (podu);
2. Držite stražnji okvir i gurnite prednji okvir prema van dok se hodalica (rolator) potpuno ne raširi (slika 1).

Podešavanje ostalih dijelova hodalice (rolatora):

3. Umetnite sklop ručke s kočnicom u okvir i pričvrstite ga C-kopčama (slike 2 - 3);
4. Podignite držač košare dok se ne učvrsti na svom mjesto (slika 4);
5. Pričvrstite tkaninu na držač (slika 5);
6. Umetnite plastičnu podlogu za pravilno oblikovanje košare;
7. Zatim postavite plastični pladanj na košaru. Pritisnite pladanj prema dolje s obje strane dok se sigurno ne učvrsti na svoje mjesto (slika 6);
8. Provjerite jesu li svi dijelovi pravilno pričvršćeni i zaključani prije uporabe.

Sklapanje hodalice (rolatora):

1. Locirajte ručku za sklapanje pored stražnjeg okvira (slika 11);
2. Povucite ručku i oslobodite mehanizam blokade;
3. Lagano gurnite strane prema unutra i sklopite hodalicu (rolator) (slika 1);
4. Otpustite mehanizam za blokiranje košare i preklopite košaru prema dolje (slika 12)
5. Osigurajte sklopljeni položaj ako je potrebno i spremite hodalicu (rolator).



UPOZORENJE

Opasnost od prignječenja prsta!

RUKOVANJE

Kočnica

Na učinkovitost kočnica može utjecati istrošenost kotača. Zbog toga, redovito testirajte kočnice. Za željenu jačinu kočenja, podesite kočnice ručno, pomoću vijka na kućištu kočnice ili pomoću odgovarajućeg alata (nije uključen) na kabelu kočnice.

RUKOVANJE

Rukovanje kočnicama

Za aktiviranje kočnica, stisnite poluge kočnice prema gore i držite ih tako (slika 7). Za otpuštanje kočnice, pustite poluge. Za aktiviranje parkirnih kočnica hodalice (rolatora) na 4 kotača, pričvrstite polugu kočnice na plastičnu kuku u sredini ručke (slika 8).

Podešavanje visine hvatišta ručke

Za podešavanje, uklonite C-kopče sa strane i podesite hvatište ručke na željenu visinu. Nakon odabira željene visine, ponovno umetnite i učvrstite C-kopču (slika 3).

Hodanje

Kada hodate pomoću hodalice (rolatora) pripremite i hodajte uspravno, tako da hodalica (rolator) bude uz vaše tijelo. Tako ćete imati ispravan položaj tijela (slika 9).

Sjedanje na hodalici (rolator)

Hodalica (rolator) nije namijenjen za sjedenje. Ne sjedajte na hodalicu (rolator), uključujući košaru hodalice (rolatora) s 4 kotača (slika 10). Korištenje rolatora na ovaj način može dovesti do oštećenja ili ozljeda.

ODRŽAVANJE

Kako biste osigurali siguran i pouzdan rad, redovito provodite sljedeće provjere i postupke održavanja ili ih prepustite drugoj osobi. U nastavku ćete pronaći preporučeni raspored održavanja

	Prije upotrebe	Jednom tjedno	Jednom mjesečno	Jednom godišnje
Provjerite jesu li kotači pravilno postavljeni		X		
Vizualna provjera		X		
Provjerite mehanizam sklapanja			X	
Provjerite kočnice	X			
Očistite kotače			X	
Neka hodalicu (rolator) na 4 kotača pregleda ovlaštenu zastupnik/trgovac				X



UPOZORENJE

Popravak, čišćenje ili podešavanje proizvoda (hodalice/rolatora) treba obaviti ovlaštenu servisera kad se proizvod ne koristi.



OPREZ

Prilikom zamjene smiju se koristiti isključivo originalni rezervni dijelovi. Dostavite model i serijski broj zastupniku ili izravno kontaktirajte proizvođača. Proizvođač i zastupnik ne snose odgovornost za štetu nastalu na proizvodu ili korisniku ako se koriste neoriginalni rezervni dijelovi i (ili) ako je popravak obavljen u neovlaštenom servisu.

ČIŠĆENJE I DEZINFEKCIJA

Hodalicu treba održavati čistom i bez prašine. To se može postići četkom za uklanjanje prašine ili vlažnom krpom i blagim deterdžentom.



Pijesak i morska voda mogu oštetiti ležajeve, a čelični dijelovi hodalice (rolatora) mogu zahrđati ako je površina oštećena. Ako hodalicu (rolator) na 4 kotača izlažete pijesku i morskoj vodi samo tijekom kratkih razdoblja i očistite ih nakon svakog odlaska na plažu.



Hodalica (rolator) može se dezinficirati prskanjem ili brisanjem testiranim i odobrenim dezinficijensom. Nanesite blago sredstvo za čišćenje i dezinfekciju te slijedite upute proizvođača..

SKLADIŠTENJE

Proizvod treba čuvati na suhom mjestu, podalje od izravnog sunčevog svjetla. Uvijek je treba održavati čistom i bez prašine.

 **UPOZORENJE**
Proizvod ne smije biti trajno izložen temperaturama višim od +40°C. U suprotnom, okvir i materijali mogu se pregrijati, što može izazvati opekline ili materijalnu štetu.

 **UPOZORENJE**
Nikada ne stavljajte druge predmete na proizvod.

Nakon dugotrajnog skladištenja (više od 3 mjeseca) proizvod treba pregledati prije uporabe (vidi poglavlje „ODRŽAVANJE”).

UVJETI OKRUŽENJA

Proizvod čuvajte u sljedećim uvjetima:
Raspon temperature -20°C to + 40°C;
Relativna vlažnost 20% do 75%;
Atmosferski tlak 800 hPa do 1060 hPa.

PONOVNA UPOTREBA

Proizvod je namijenjen višekratnoj uporabi. Potrebno je izvršiti sljedeće radnje:
Čišćenje i dezinfekcija (pogledajte poglavlje „ČIŠĆENJE I DEZINFEKCIJA”), Provjera (pogledajte poglavlje „ODRŽAVANJE”).

Proizvod treba prilagoditi novom korisniku u skladu sa servisnom dokumentacijom.

ZBRINJAVANJE

Postupajte odgovorno prema okolišu i pravilno zbrinite proizvod. Zbrinjavanje podliježe državnim i lokalnim propisima. Kako biste pravilno reciklirali proizvod, kontaktirajte svoju lokalnu zajednicu, odlagalište ili naš servisni odjel.

TEHNIČKI PODACI

Model	INGO
REF	01-3510
Maksimalno sigurno opterećenje (kg)	120
Težina (kg)	16
Ukupna dužina (cm)	57.5
Ukupna širina (cm)	63
Ukupna visina (cm)	81.5 - 94.5
Dužina košare (cm)	41.5
Širina košare (cm)	19
Dubina košare (cm)	53
Dimenzije plastičnog pladnja (cm)	50.5 x 29.5
Promjer kotača (cm)	15.1

NEZGODE

Svaku ozbiljnu nezgodu koja se dogodi u vezi s pomagalom treba prijaviti društvu UAB Kasko Group | Kid-Man® i nadležnom tijelu države članice u kojoj korisnik i/ili pacijent ima prebivalište.



KONTAKTI:

Proizvođač: UAB „Kasko Group“ (registrirani zaštitni znak (žig) Kid-Man®)

Adresa: A.Vivulskio 12D, Vilnius, LT-03221, Litva

Telefon: +370 5 265 0000

E-pošta: info@kid-man.com

Internetske stranice: www.kid-man.com

SZIMBÓLUMOK

Ebben a használati útmutatóban a figyelmeztetéseket szimbólumok jelölik. A figyelmeztető szimbólumokat felirat kíséri, amely jelzi a veszély mértékét vagy alapvető információkat.



Alapvető információkat, ajánlásokat és útmutatást ad a hatékony, problémamentes használathoz.



FIGYELMEZTETÉS / ÓVINTÉZKEDÉS – jelzi, hogy óvatosság szükséges az eszköz használatakor. Jelzi, hogy az aktuális helyzetben a használó figyelme szükséges vagy valamilyen cselekvés szükséges nem várt következmény elkerüléséhez.



FIGYELEM! Ez a jelzés nagyon fontos biztonsági információkat tartalmaz. Kérjük ellenőrizze a használati útmutatót.

BIZTONSÁGI INFORMÁCIÓK

FIGYELMEZTETÉS

A rollátort csak egy személy használhatja.

FIGYELMEZTETÉS

Figyeljen a környezetében található veszélyekre, például keskeny ajtónyílásokra, lépcsőkre, háztartási eszközökre, gyermekjátékokra stb.
Ne hajoljon ki a rollátorból..

FIGYELMEZTETÉS

Ne próbáljon meg tárgyakon vagy akadályokon áthaladni, mert az a rollátor felborulásához vezethet. Így sérülést okozhat a rollátora magának vagy a rollátor hibásodik meg.

FIGYELMEZTETÉS

A rollátor használata közben tilos a dohányzás vagy a nyílt láng használata.



FIGYELMEZTETÉS

A rollátor nem használható vak személyek által.



FIGYELMEZTETÉS

Égés veszély. A rollátort nem szabad tartósan +40 °C feletti hőmérsékletnek kitenni. Különben a keret és a kartámasz is felmelegedhet, amely égési sérüléseket is okozhat.



ÓVINTÉZKEDÉS

Ujjbecsípődés veszélye. Mindig fennáll a veszélye annak, hogy például az ujjai vagy a karjai bekerülnek a rollátor mozgó részeibe.



FIGYELMEZTETÉS

Balesetveszély. Biztonsági eszközök, melyek rosszul vannak beállítva vagy nem működnek (például fékek) balesetet okozhatnak. A 4 kerekes járókeret használata előtt mindig ellenőrizze, hogy a biztonsági berendezések megfelelően működnek-e, és azokat rendszeresen ellenőriztesse felhatalmazott forgalmazóval.



FIGYELMEZTETÉS

Balesetveszély. A megfelelő és biztonságos használat érdekében javasoljuk, hogy a járókeret használata során tartsa be a biztonsági előírásokat. A 4 kerekes INGO járókeretet a járás közbeni stabilitás biztosítására tervezték. A járókereten végzett minden mozdulat befolyásolja a súlypontot, ami a segédeszköz felborulását okozhatja.



ÓVINTÉZKEDÉS

Használja lassan egyenlőtlen, illetve meredek felületen. A megadott dőlésszögön túl ne mozdítsa el az eszközt. Soha ne menjen tolatva lejtőn. Ne menjen háttal ellentétes irányban egy lejtőn.



FIGYELMEZTETÉS

Tilos a termék maximális biztonsági terhelhetőségét meghaladni.



FIGYELMEZTETÉS

Kicsomagolásakor, figyeljen a sérülés veszélyre, melyet ujjai üllök vagy villák közé kerülésekor valósulhat meg.

ÁLTALÁNOS

BEVEZETŐ

Ez a használati útmutató fontos információkat tartalmaz a termék használatával kapcsolatban. Az eszköz biztonságos használata érdekében figyelmesen olvassa el a használati útmutatót, és kövesse a biztonsági előírásokat..

ELŐSZÓ

Köszönjük, hogy a Kid-Man® -ot választotta. Minden terméket a gyárban ellenőrzünk, és kifogástalan állapotban szállítunk ki. Sok sikert kívánunk, és reméljük, hogy a UAB Kasko Group | Kid-Man® terméke pozitívan befolyásolja majd mindennapjait.

GARANCIALEVÉL

A vásárlás napjától számított 24 hónapos garanciát biztosítunk termékeinkre. Bármilyen, a gyártó által nem jóváhagyott módosítás a garancia vagy a gyártó bármilyen egyéb kötelezettségének megszűnéséhez vezet. Beleértve a maximális terhelhetőség túllépését és a termék nem megfelelő használatát. Garancia csak a teljeskörűen kitöltött garancialevél függvényében igényelhető. UAB Kasko Group | Kid-Man® (ezután Gyártó) a kereskedőn keresztül visszaküldött terméket bevizsgálja és 4 héten belül dönt, hogy az eset garanciális-e. Amennyiben az eset nem garanciális, és a vásárló jóváhagyja a Gyártó, amennyiben lehetséges javítja a problémát. Minden költség, beleértve a szállítást is a vásárlót terheli. A garanciális javítás nem hosszabbítja meg a garancia időtartamát.

FELELŐSSÉG KORLÁTOZÁSA

A Gyártó nem vállal felelősséget az alábbi okokból bekövetkező meghibásodásokért:

- a használati útmutató be nem tartása;
- nem megfelelő használat okozott;
- természetes elhasználódás és eltépedés eredményezett;
- a vásárló általi helytelen összeállítás vagy beállítás okozott, vagy egy harmadik személy technikai változtatása eredményezett;
- nem a Gyártó kiegészítőinek használata okozott;
- jogtalan módosítások és/vagy nem megfelelő kiegészítő eszköz használata miatt történt

NORMÁK ÉS ELŐÍRÁSOK

A 4-kerekes rollátor megfelel az alábbi előírásoknak:

- a) (EU) 2017/745 SZÁMÚ 2017. április 5-ei EURÓPAI PARLAMENT ÉS TANÁCS SZABÁLYOZÁSA egészségügyi eszközökről, módosítva a 2001/83/EC direktívát, az (EC) No 178/2002 és (EC) No 1223/2009 számú előírásokat, valamint hatályon kívül helyezve a Tanács 90/385/EEC és 93/42/EEC számú direktíváit.
- b) EN ISO 11199-2:2021 Kézzel működtetett járást segítő eszközök – Elvárások és tesztelési módok – Második rész: Rollátorok

HASZNÁLATI IDŐ

Az eszköz várható élettartama öt (5) év, amennyiben napi szinten a használati útmutatónak megfelelően, a biztonsági és karbantartási előírásokat betartva van használatban.

Ezt követően az eszközt megfelelő módon újra kell hasznosítani. Ne dobja a terméket a háztartási hulladék közé. (lásd az „ARTALMATLANÍTÁS” fejezetet).

INFORMÁCIÓ A GYÁRTÓRÓL

Gyártó: UAB „Kasko Group” (hivatalos márkanév Kid-Man®)

Cím: A. Vivulskio 12D, Vilnius, LT-03221, Litvánia

Telefon: +370 5 265 0000

E-mail: info@kid-man.com

Weboldal: www.kid-man.com

INFORMÁCIÓ A TERMÉKRŐL

Termék: 4 KERESKES ROLLÁTOR

Modell: INGO

REFERENCIA SZÁM: 01-3510



FIGYELMEZTETÉS

Baleset és súlyos sérülések veszélye. A járókeret nem használható motoros járműben történő közlekedéshez.

KÍVÁNT CÉL ÉS JAVASLATOK

A 4-kerekes INGO rollátor egy járást segítő eszköz beltéri és kültéri használatra, amely a csökkent járáskéesség kompenzálására és javítására szolgál.



Ennek a 4-kerekes rollátornak tökéletesen illeszkednie kell az Ön egészségügyi állapotához.

ELLENJAVASLATOK

Nincs ismert ellenjavallat az INGO rollátor rendeltetésszerű használatára.

CÉLKÖZÖNSÉG

A 4-kerekes rollátor INGO egy járási képességeiben korlátozott maximum 120 kg-os ember mobilitását hivatott kompenzálni, illetve javítani.



FIGYELMEZTETÉS

Balesetveszély. Tilos a 4-kerekes rollátor maximális megengedett terhelhetőségét meghaladni.



ÓVINTÉZKEDÉS

A 4-kerekes rollátor másoknak is átadható. Újrahasználat előtt a járókeretet alaposan meg kell tisztítani és fertőtleníteni. Ezt követően a járókeret minden alkatrészét egy felhatalmazott szervizszolgáltatónak kell ellenőriznie az általános állapot és a kopás szempontjából, és szükség esetén javítani kell.

TERMÉK CÍMKE

A termékazonosító címke a járókeret vázán található (lásd az ábrát).

1. Termék
2. Modell
3. Méret (ülés szélesség)
4. Maximális terhelhetőség
5. Gyártó / kapcsolat
6. Gyártási dátum
7. UDI (Egyedi eszközazonosító)/SN (Sorozatszám) kód
8. CE jelzés
9. Használati útmutató és tanácsok

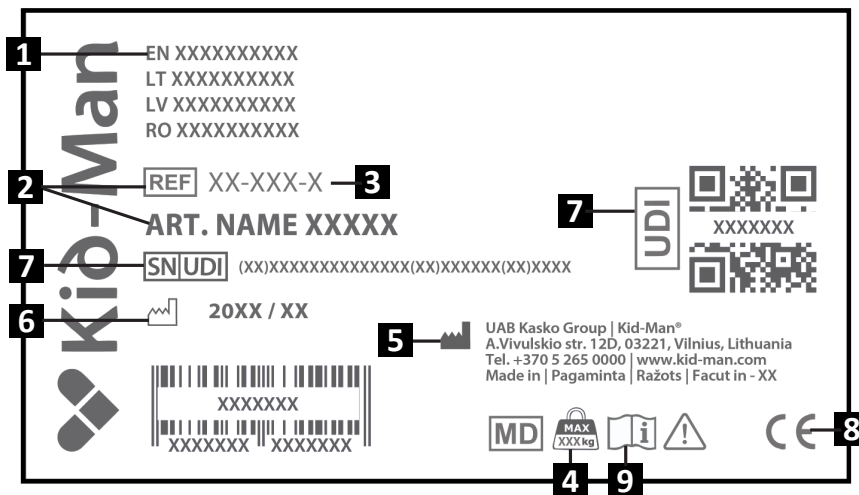

A CSOMAG TARTALMA

A 4-kerekes rollátor INGO használatra készen egy kartondobozban kerül kiszállításra. Kicsomagolás után kérjük, amennyiben lehetséges, őrizze meg a kartondobozt. Később szüksége lehet rá tároláshoz vagy az eszköz visszaküldésekor. A csomag átvételekor kérjük, ellenőrizze, hogy nem sérült-e meg a szállítás során.

i Amennyiben sérülés nyomát észleli, kérjük, azonnal jelezze a szállítónak.

i Kérjük, ellenőrizze a csomag tartalmát. Ha az alább felsorolt alkatrészek közül bármelyik hiányzik, vegye fel a kapcsolatot a helyi forgalmazóval.

A csomag tartalma:

1. 1 × járókeret váz fékekkel és fogantyúval
2. 1 × műanyag tálca
3. 1 × műanyag betét
4. 1 × textil kosár
5. 2 × C-rögzítőgyűrű
6. Használati útmutató

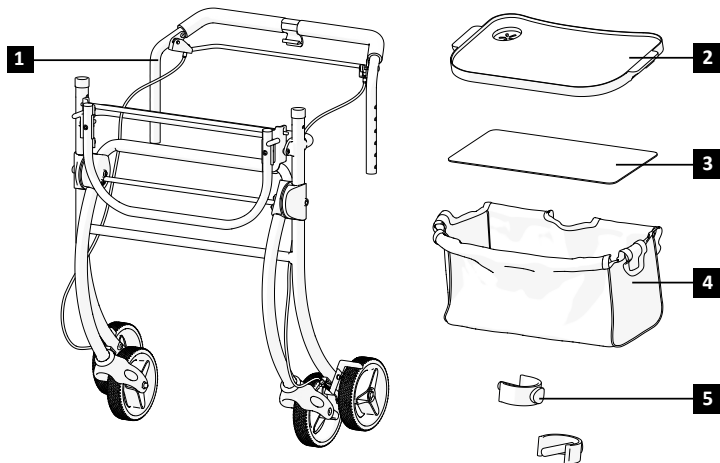

ALKATRÉSZEK ÉS FUNKCIÓK

Áttekintés

1. Fogantyú
2. Fékvezeték
3. Műanyag tálca
4. Textil kosár
5. Első kerék
6. Fékkábel rögzítő
7. C-biztosítógyűrű
8. Rollátor váz
9. Hátsó kerék
10. Kosár rögzítő mechanizmus
11. Váz rögzítő mechanizmus

i Az Ön rollátorának összetettsége eltérhet valamennyire az itt bemutatottól, hiszen folyamatosan fejlesztjük a terméket.

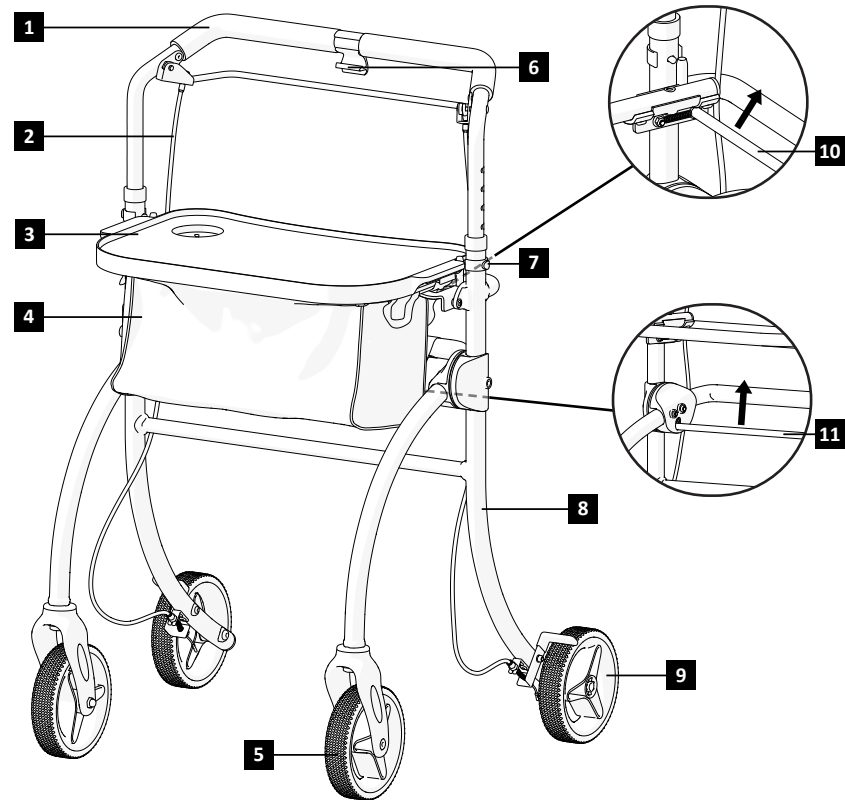

A ROLLÁTOR FELÁLLÍTÁSA

A 4-kerekes rollátor **kihajtogatása:**

1. Győződjön meg róla, hogy a rollátor stabil és egyenes talajon áll.
2. Fogja meg a hátsó vázrészt, és tolja kifelé az első vázrészt, amíg a rollátor teljesen ki nem nyílik (1. ábra).

A járókeret további **összeszerelése:**

3. Helyezze be a fékkart a kézifogantyúval együtt a vázba, és rögzítse C-rögzítőkkal (2-3. ábra).
4. Emelje fel a kosártartót, amíg a helyére nem rögzül (4. ábra).
5. Rögzítse a textil kosarat a tartóra (5. ábra).
6. Helyezze be a műanyag betétet a kosár megfelelő formájának kialakításához.
7. Ezután helyezze rá a műanyag tálcát a kosárra. Mindkét oldalon nyomja le a műanyag tálcát, amíg az biztonságosan a helyére nem kattant (6. ábra).
8. Használat előtt győződjön meg róla, hogy minden alkatrész megfelelően rögzített és lezárt állapotban van.

A 4-kerekes rollátor **összehajtásához:**

1. Helyezze a hajtható kart a vázhoz közel (11. ábra).
2. Húzza meg a kart a zármechanizmus feloldásához;
3. Óvatosan nyomja az oldalakat kifelé, hogy kinyissa rollátorát (1. ábra).
4. Oldja ki a kosár rögzítőmechanizmusát, majd hajtsa le a kosarat (12. ábra).
5. Biztosítsa az összehajtott állapotot, ha szükséges, majd tárolja a rollátort.



FIGYELMEZTETÉS

Ujjbecsípődés veszélye!

MŰKÖDÉS

Fékezés

A kerekek kopása befolyásolhatja a fékek hatékonyságát. Ezért ellenőrizze a féket rendszeresen. Az ideális fékerősség biztosításához igazítsa a féket akár kézzel a fékház csavarjánál vagy a megfelelő (a csomagban nem tartalmazott) eszközzel a fékvezetéken.

MŰKÖDÉS

A fékek használata

A fékek aktiválásához, csavarja a fékkarokat felfelé és tartsa őket így (7. ábra). A fék elengedéséhez, engedje el a karokat. A 4 kerekes járókeret rögzítőfékének használatához rögzítse a fékkart a kézifogantyú közepén található műanyag kampóra (8. ábra).

A kézifogantyú magasságának beállítása

A beállításhoz távolítsa el az oldalsó C-rögzítőket, majd állítsa a kézifogantyút a kívánt magasságba. A kívánt magasság beállítása után helyezze vissza és rögzítse a C-biztosítógyűrűt (3. ábra).

Séta

Amikor a rollátorral sétál győződjön meg róla, hogy egyenes háttal az eszközhöz közel állva sétál. A helyes testtartást biztosítja Önnek (9. ábra).

Rollátoron ülés

A rollátor nem alkalmas ülésre Ne üljön a járókeretre, beleértve a 4-kerekes járókeret kosarát is (10. ábra). A járókeret ilyen módon történő használata sérüléshez vagy a termék károsodásához vezethet.

KARBANTARTÁS

A biztonságos és megbízható használat érdekében rendszeresen végezze el az alábbi ellenőrzési és karbantartási műveleteket, vagy végeztesse el egy másik személlyel. Alább javasolt karbantartási tervezetet talál.

	Használat előtt	Egyszer egy héten	Egyszer egy hónapban	Egyszer egy évben
Ellenőrizze, hogy a kerekek megfelelően vannak-e rögzítve		X		
Vizuális ellenőrzés		X		
Ellenőrizze az összehajtási műveletet			X	
Ellenőrizze a fékeket	X			
Tisztítsa le a kerekeket			X	
Ellenőriztesse a 4-kerekes rollátort egy hivatalos kereskedővel				X



FIGYELMEZTETÉS

A termék javítását, tisztítását vagy beállítását kizárólag felhatalmazott szervizszemély végezheti, amikor a termék nincs használatban.



ÓVINTÉZKEDÉS

Kizárólag eredeti alkatrészek használhatók cserekor. Kérjük adja meg a modell és sorozatszámot a forgalmazónak, vagy vegye fel a kapcsolatot a gyártóval közvetlenül. A gyártó és a forgalmazó nem felelős semmilyen a használó vagy a termékkel kapcsolatos sérülés miatt, amennyiben nem eredeti alkatrészek használata és/vagy jogosulatlan szervizben végzett javítás történt a terméken.

TISZTÍTÁS ÉS FERTŐTLENÍTÉS

A terméket tisztán és pormentesen kell tartani. Ez megoldható porszívóval vagy nedves ruhával és enyhe tisztítószerrel.



Homok és tengervíz károsíthatja a rollátor csapágycsúcsait, és a fémrészek rozsdásodhatnak, amennyiben a felszín megsérül. Amennyiben rövid ideig a 4-kerekes rollátort homok és tengervíz éri, tisztítsa le minden parti út után.



A rollátor bevizsgált és jóváhagyott fertőtlenítőszerrel permetezéssel vagy letörléssel fertőtleníthető. Permetezzen enyhe tisztító- és fertőtlenítőszerrel, és kövesse a gyártó utasításait.

TÁROLÁS

A terméket száraz helyen kell tárolni távol közvetlen napsütéstől. A rollátort mindig tisztán és pormentesen kell tartani.



FIGYELMEZTETÉS

A terméket nem szabad tartósan +40°C feletti hőmérsékletnek kitenni, mivel a váz és az anyagok túlmelegedhetnek, ami égési sérülést vagy anyagkárosodást okozhat.



FIGYELMEZTETÉS

Soha ne helyezzen vagy tároljon más tárgyakat a termék tetején.

Három hónapot meghaladó tárolás után a terméket használat előtt ellenőrizni kell (lásd a „KARBANTARTÁS” fejezetet).

KÖRNYEZETI KONDÍCIÓK

A terméket az alábbi körülmények között kell tárolni:

Hőmérséklet: -20°C és +40°C közt;

Relatív páratartalom: 20% - 75%;

Atmoszférikus nyomás 800 hPa - 1060 hPa.

ÚJRA-HASZNÁLAT

A termék alkalmas újrahásználatra. Az alábbi műveleteket kell elvégezni:

Tisztítás és fertőtlenítés (ld. „TISZTÍTÁS ÉS FERTŐTLENÍTÉS” fejezet). Ellenőrzés/Vizsgálat (ld. a „KARBANTARTÁS” fejezetet).

A terméket a szervizdokumentáció szerint az új felhasználó igényeihez kell igazítani.

ELTÁVOLÍTÁS

Legyen környezettudatos, és a terméket megfelelő módon semmisítse meg. Az eltávolítás országos és helyi előírások hatálya alá tartozik.

A termék újrahásznosításához kérjük, vegye fel a kapcsolatot a helyi önkormányzattal, hulladékkezelő létesítménnyel vagy szervizrészlegünkkel.

SPECIALIZÁCIÓ

Modell	INGO
REFERENCIASZÁM:	01-3510
Maximális terhelhetőség (kg)	120
Súly (kg)	16
Teljes hosszúság (cm)	57.5
Teljes szélesség (cm)	63
Teljes magasság (cm)	81.5 - 94.5
Kosár hossza (cm)	41.5
Kosár szélessége (cm)	19
Kosár mélysége (cm)	53
Műanyag tálca mérete (cm)	50.5 x 29.5
Kerék mérete (cm)	15.1

BALESETEK

Bármilyen komoly balesetet, mely az eszközzel kapcsolatosan történt, jelenteni kell az UAB Kasko Group | Kid-Man®-nak és a használó és/vagy beteg tagállamának megfelelő szervnek.



KAPCSOLAT:

Gyártó: UAB „Kasko Group” (hivatalos márkanév Kid-Man®)

Cím: A.Vivulskio 12D, Vilnius, LT-03221, Litvánia

Telefon: +370 5 265 0000

E-mail: info@kid-man.com

Weboldal: www.kid-man.com

RO
SIMBOLURI

În aceste instrucțiuni de utilizare, avertismentele sunt indicate prin simboluri. Simbolurile de avertizare sunt însoțite de un titlu care indică nivelul de gravitate al pericolului sau oferă informații de bază.

i Acest simbol oferă informații de bază, recomandări și îndrumări pentru o utilizare eficientă și fără probleme.

 **AVERTISMENT / ATENȚIE** – indică faptul că este necesară prudență atunci când utilizați dispozitivul. Acest simbol arată că situația necesită atenția sau acțiunea utilizatorului pentru a evita consecințe nedorite.

 **ATENȚIE!** Acest semn este utilizat pentru părți foarte importante privind siguranța dumneavoastră. Vă rugăm să consultați instrucțiunile de utilizare.

INFORMAȚII PRIVIND SIGURANȚA

 **AVERTISMENT**
Cadrul de mers este potrivit doar pentru o singură persoană.

 **AVERTISMENT**
Fiți conștienți de pericolele din mediul înconjurător, cum ar fi ușile înguste, treptele, aparatele electrocasnice sau jucăriile pentru copii. Nu încercați să ajungeți la obiecte aflate în afara razei dumneavoastră de acțiune.

 **AVERTISMENT**
Nu încercați să treceți peste borduri sau obstacole. Acest lucru poate duce la răsturnarea cadrului de mers ceea ce poate provoca vătămări corporale sau deteriorarea acestuia.

 **AVERTISMENT**
Este interzis fumatul sau apropierea de flăcări deschise în timpul utilizării cadrului de mers.



AVERTISMENT

Cadrul de mers nu este destinat utilizării de către nevăzători.



AVERTISMENT

Risc de arsuri. Cadrul de mers nu trebuie expus în mod permanent la temperaturi mai mari de +40 °C. În caz contrar, cadrul și mânerul se pot încălzi, ceea ce poate provoca arsuri.



ATENȚIE

Risc de prindere a degetelor. Există întotdeauna riscul ca degetele sau mâinile să fie prinse în părțile mobile ale cadrului de mers.



AVERTISMENT

Risc de accidente. Dispozitivele de siguranță care sunt reglate incorect sau nu mai funcționează (de exemplu, frânele) pot provoca accidente. Verificați întotdeauna dacă dispozitivele de siguranță funcționează înainte de a utiliza cadrul de mers cu patru roți și solicitați verificarea lor periodică de către distribuitorul autorizat.



AVERTISMENT

Risc de accidente. Pentru o utilizare corectă și sigură, vă recomandăm să urmați instrucțiunile de siguranță în timpul folosirii cadrului de mers. Modelul INGO a fost conceput pentru a asigura stabilitatea în timpul mersului. Orice mișcare a cadrului de mers afectează centrul de greutate și poate provoca răsturnarea dispozitivului.



ATENȚIE

Folosiți viteze mici pe pante. Nu depășiți panta maximă indicată. Nu folosiți scările rulante. Nu coborâți în sens invers pe o pantă.



AVERTISMENT

Este interzisă depășirea sarcinii maxime de siguranță a produsului.



AVERTISMENT

În timpul despachetării, aveți grijă să nu vă prindeți degetele între roată și furcă.

GENERAL

INTRODUCERE

Această instrucțiune de utilizare conține informații importante despre manipularea produsului. Pentru a asigura siguranța la utilizarea produsului, citiți cu atenție aceste instrucțiuni de utilizare și urmați instrucțiunile de siguranță.

PREFAȚĂ

Vă mulțumim pentru încrederea arătată în Kid-Man®. Fiecare produs este verificat în fabrică și ne-a părăsit în stare impecabilă. Vă dorim mult succes și sperăm că produsul UAB Kasko Group | Kid-Man® va avea un impact pozitiv asupra vieții dumneavoastră de zi cu zi.

GARANȚIE

Oferim o garanție de 24 de luni de la data achiziției. Orice modificări neautorizate efectuate fără aprobarea producătorului vor atrage nulitatea răspunderii. Aceasta include depășirea sarcinilor maxime ale utilizatorului și utilizarea produsului în mod necorespunzător. Garanția este valabilă numai cu cardul de garanție complet completat. UAB Kasko Group | Kid-Man® (denumit în continuare producător), după ce primește articolul reclamat de la cumpărător în termen de 4 săptămâni, decide dacă problema este tratată în cadrul garanției. Dacă problema nu este acoperită de garanție și clientul este de acord, producătorul poate, dacă este posibil, să remedieze problema. Toate costurile, inclusiv costurile de transport, sunt suportate de client. Repararea în garanție nu prelungește garanția.

LIMITAREA RĂSPUNDERII

Producătorul nu acceptă nicio răspundere pentru daunele care rezultă din:

- Nerespectarea Instrucțiunilor de utilizare;
- Utilizarea incorectă;
- Uzura normală;
- Asamblarea sau configurarea incorectă de către cumpărător sau modificări tehnice de către terți;
- Utilizarea de accesorii terțe neaprobată în loc de accesorii aprobate de producător;
- Modificări neautorizate și/sau utilizarea unei piese de schimb necorespunzătoare.

STANDARDE ȘI REGLEMENTĂRI

Cadrul de mers cu 4 roți îndeplinește cerințele:

- a) REGULAMENTULUI (UE) 2017/745 AL PARLAMENTULUI EUROPEAN ȘI AL CONSILIULUI din 5 aprilie 2017 privind dispozitivele medicale, de modificare a Directivei 2001/83/CE, a Regulamentului (CE) nr. 178/2002 și a Regulamentului (CE) nr. 1223/2009 și de abrogare a Directivelor 90/385/CEE și 93/42/CEE ale Consiliului.
- b) EN ISO 11199-2:2021 Produse de asistență pentru mers manipulate cu ambele brațe – Cerințe și metode de încercare – Partea 2: Rollatoare.

DURATA DE VIATA

Durata de viață estimată este de 5 (cinci) ani, presupunând că produsul este utilizat zilnic și în conformitate cu instrucțiunile de siguranță, instrucțiunile de întreținere și utilizarea prevăzută, menționate în acest manual de utilizare.

După această perioadă, produsul trebuie reciclat. Nu aruncați produsul împreună cu deșeurile menajere (consultați capitolul „ELIMINARE”).

INFORMAȚII DESPRE PRODUCĂTOR

Producător: UAB „Kasko Group” (marcă înregistrată Kid-Man®)

Adresa: A. Vivulskio 12D, Vilnius, LT-03221, Lituania

Telefon: +370 5 265 0000

E-mail: info@kid-man.com

Site web: www.kid-man.com

INFORMAȚII DESPRE PRODUS

Produs: CADRU DE MERS CU 4 ROȚI

Model: INGO

REF: 01-3510



AVERTISMENT

Risc de accidente și vătămări grave. Cadrul de mers nu este destinat utilizării într-un autovehicul.

SCOPUL PRECONIZAT ȘI INDICAȚII

Cadrul de mers cu 4 roți INGO este un dispozitiv de sprijin pentru mers destinat utilizării în interior, conceput pentru a compensa și îmbunătăți capacitatea limitată de deplasare.

i Acest cadru de mers cu 4 roți trebuie să se potrivească stării dumneavoastră de sănătate specifice.

CONTRAINDICAȚII

Nu există contraindicații cunoscute atunci când cadrul de mers cu 4 roți INGO este utilizat conform destinației sale.

UTILIZATORII VIZAȚI

Cadrul de mers cu 4 roți INGO este destinat compensării și îmbunătățirii mobilității persoanelor cu capacitate limitată de deplasare, cu o greutate maximă a utilizatorului de 120 kg.



AVERTISMENT

Risc de accidente. Este interzisă depășirea sarcinii maxime de siguranță a cadrului de mers cu 4 roți.



ATENȚIE

Cadrul de mers cu 4 roți este potrivit pentru reutilizarea de către alte persoane. Pentru a face acest lucru, cadrul de mers trebuie mai întâi curățat și dezinfectat complet. Apoi, toate componentele cadrului de mers trebuie să fie verificate de un service autorizat pentru starea generală, uzură și reparate dacă este necesar.

ETICHETA PRODUSULUI

Eticheta de identificare este atașată pe cadrul produsului dumneavoastră (a se vedea imaginea).

1. Produs
2. Model
3. Dimensiune (lățimea scaunului)
4. Sarcina maximă
5. Producător / date de contact
6. Data de fabricație
7. Cod UDI (identificator unic al dispozitivului) / SN
8. Marcaj CE
9. Consultați instrucțiunile de utilizare

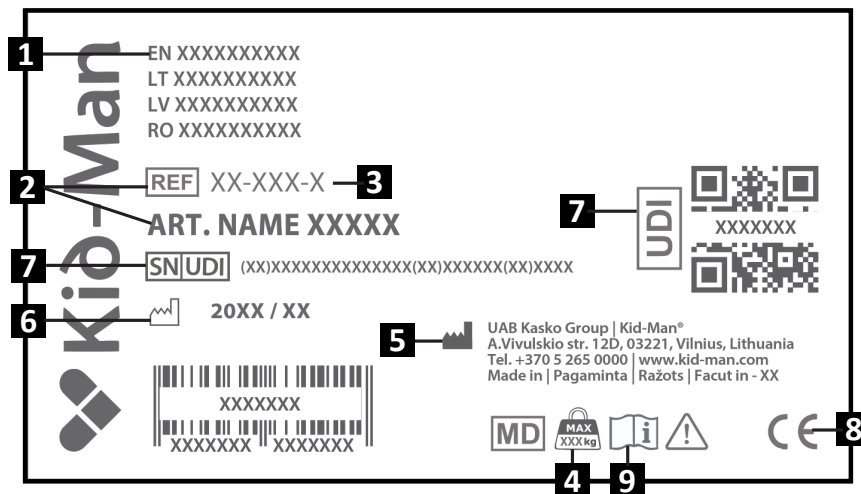

CONȚINUTUL PACHETULUI

Cadrul de mers cu 4 roți INGO este livrat într-un ambalaj de carton și este gata de utilizare. După despachetare, vă rugăm să păstrați ambalajul de carton, dacă este posibil. Este posibil să aveți nevoie de acesta ulterior pentru depozitare sau pentru returnarea produsului.

După primirea coletului, vă rugăm să verificați dacă acesta nu este deteriorat în timpul transportului.

i Dacă observați semne de deteriorare, vă rugăm să le semnalăți imediat companiei de transport.

i Vă rugăm să verificați conținutul pachetului și, dacă lipsește oricare dintre piesele enumerate mai jos, contactați distribuitorul local.

Conținutul pachetului:

1. 1 x Cadru de mers cu frâne și mânere
2. 1 x Tavă din plastic
3. 1 x Folie de plastic
4. 1 x Coș de material textil
5. 2 x cleme în formă de C
6. Instrucțiuni de utilizare

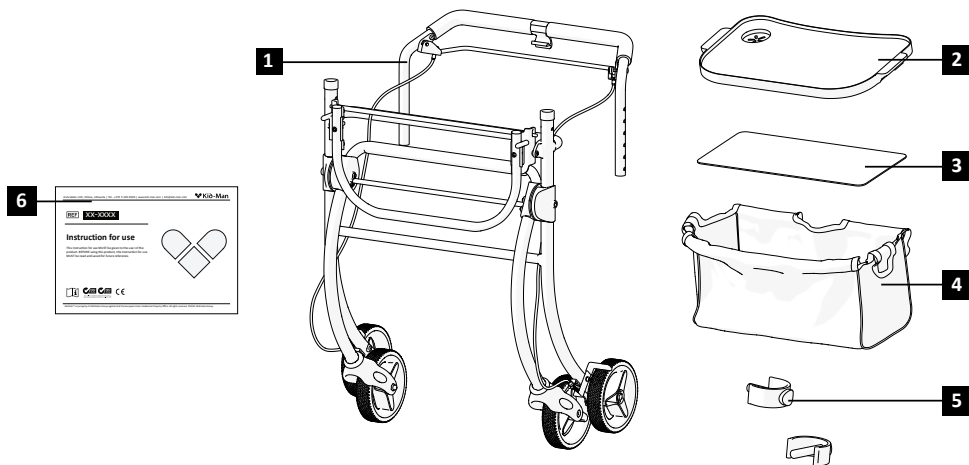

COMPONENTE ȘI FUNCȚII

Prezentare generală

1. Mâner
2. Cablu de frână
3. Tavă de plastic
4. Coș de material textil
5. Roata din față
6. Cârlig de frână
7. Clemă în formă de C
8. Cadru pentru cadrul de mers
9. Roată spate
10. Mecanism de blocare a coșului
11. Mecanism de blocare a cadrului

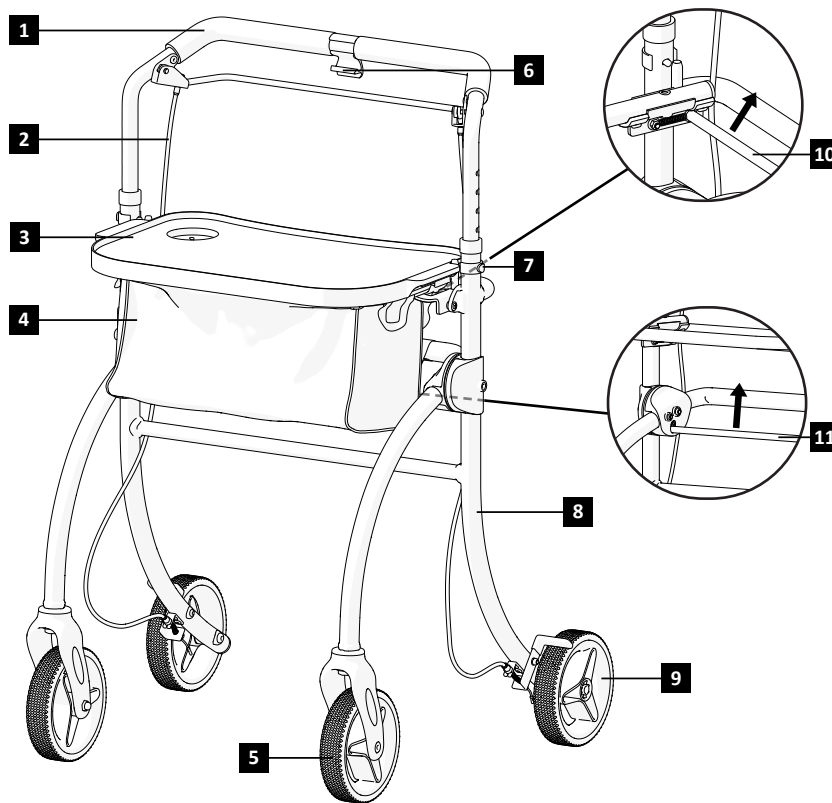

i Complexitatea cadrului de mers poate varia ușor față de cel descris în acest manual, datorită dezvoltării continue a produsului.

CONFIGURAREA CADRULUI DE MERS

Pentru a desfășura cadrul de mers:

1. Asigurați-vă că cadrul de mers este așezat pe o suprafață stabilă și plană.
2. Țineți cadrul din spate și împingeți cadrul din față spre exterior până când cadrul de mers este complet extins (Imaginea 1).

Pentru a configura restul cadrului de mers:

3. Introduceți sistemul de frână cu mâner în cadru și fixați-l cu clemele în formă de C (Imaginile 2–3).
4. Ridicați suportul pentru coș până când se blochează în poziție (Imaginea 4);
5. Atașați materialul textil pe suport (Imaginea 5);
6. Introduceți folia de plastic pentru a modela corect coșul;
7. Apoi așezați tava de plastic pe coș. Apăsăți tava în jos din ambele părți până când se fixează în siguranță în poziție cu un clic (Imaginea 6);
8. Asigurați-vă că toate piesele sunt fixate și blocate înainte de utilizare.

Pentru a plia cadrul de mers:

1. Localizați maneta de pliere lângă cadrul din spate (Imaginea 11);
2. Trageți de manetă pentru a elibera mecanismul de blocare;
3. Împingeți ușor lateralele spre interior pentru a plia cadrul de mers (Imaginea 1);
4. Eliberați mecanismul de blocare a coșului și rabatați coșul în jos (Imaginea 12);
5. Asigurați poziția pliată, dacă este necesar, și depozitați cadrul de mers.



AVERTISMENT

Pericol de prindere a degetelor!

FUNCȚIONARE

Frânare

Eficiența frânelor poate fi afectată de abraziunea roților. Prin urmare, testați frânele în mod regulat. Pentru puterea de frânare dorită, reglați frâna fie manual la șurubul de pe carcasa frânei, fie cu instrumentul adecvat (nu este inclus) pe firul de frână.

FUNȚIONARE

Pentru a acționa frânele

Pentru a activa frânele, strângeți maneta de frână în sus și mențineți-o apăsată (Imaginea 7). Pentru a elibera frânele, eliberați maneta.

Pentru a activa frânele de parcare ale cadrului de mers cu 4 roți, fixați maneta de frână pe cârligul de plastic din mijlocul mânerului (Imaginea 8).

Reglarea înălțimii mânerului

Pentru a regla, scoateți clemele în formă de C de pe laterale și reglați mânerul la înălțimea dorită. După selectarea înălțimii necesare, reintroduceți și fixați clema în formă de C (Imaginea 3).

Mersul

Când mergeți cu cadrul de mers, asigurați-vă că mergeți în poziție verticală, cu cadrul de mers aproape de corp. Aceasta vă va oferi o poziție corectă a corpului (imaginea 9).

Așezarea pe cadrul de mers

Cadrul de mers nu este proiectat pentru a sta așezat pe acesta. Nu vă așezați pe cadrul de mers cu 4 roți, nici pe coșul acestuia (Imaginea 10). Utilizarea cadrului de mers în acest mod poate duce la deteriorări sau vătămări corporale.

ÎNȚREȚINERE

Pentru a asigura o funcționare sigură și fiabilă, efectuați în mod regulat următoarele verificări și lucrări de întreținere sau încredințați-le unei persoane calificate. Mai jos veți găsi programul de întreținere recomandat

	Înainte de utilizare	O dată pe săptămână	O dată pe lună	O dată pe an
Verificați dacă roțile sunt montate corect		X		
Verificare vizuală		X		
Verificați mecanismul de pliere			X	
Verificați frânele	X			
Curățați roțile			X	
Verificați cadrul de mers cu 4 roți la un service autorizat				X



AVERTISMENT

Repararea, curățarea sau ajustarea produsului trebuie efectuate de o persoană autorizată atunci când produsul nu este utilizat.



ATENȚIE

Pentru înlocuire pot fi utilizate numai piese de schimb originale. Vă rugăm să furnizați modelul și numărul de serie dealerului sau să contactați direct producătorul. Producătorul și distribuitorul nu sunt responsabili pentru nicio deteriorare a produsului sau pentru vătămări ale utilizatorului în cazul în care sunt utilizate piese de schimb care nu sunt originale și (sau) reparația a fost efectuată în service-uri neautorizate.

CURĂȚARE ȘI DEZINFECȚIE

Ar trebui să fie păstrat curat și fără praf. Acest lucru se poate face cu un ștergător de praf sau o cârpă umedă și un detergent ușor.



Nisipul și apa de mare pot deteriora rulmenții, iar piesele din oțel ale cadrului de mers pot rugini dacă suprafața este deteriorată.

Dacă rollatorul cu 4 roți este expus nisipului și apei de mare pentru perioade scurte, curățați-l după fiecare călătorie la plajă.



Cadrul de mers poate fi dezinfectat prin pulverizare sau ștergere cu dezinfectanți testați și aprobați.

Pulverizați un produs moale de curățare și dezinfectare și urmați instrucțiunile date de producător.

DEPOZITARE

Produsul trebuie depozitat într-un mediu uscat, ferit de lumina directă a soarelui. Produsul trebuie păstrat întotdeauna curat și fără praf.



AVERTISMENT

Produsul nu trebuie expus în mod permanent la temperaturi mai mari de +40 °C. În caz contrar, cadrul și materialele se pot supraîncălzi, ceea ce poate provoca arsuri sau daune materiale.



AVERTISMENT

Nu depozitați niciodată alte obiecte deasupra produsului.

După depozitarea pe termen lung (mai mult de 3 luni), produsul trebuie inspectat înainte de utilizare (a se vedea capitolul „ÎNTREȚINERE”).

CONDIȚII DE MEDIU

Păstrați produsul în aceste condiții:
Limitarea temperaturii - 20° C până la + 40° C;
Umiditate relativă 20% până la 75%;
Presiunea atmosferică 800 hPa până la 1060 hPa.

REUTILIZARE

Produsul este potrivit pentru reutilizare. Trebuie efectuate următoarele acțiuni:
Curățare și dezinfectare (vezi capitolul „CURĂȚARE ȘI DEZINFECTARE”); Inspecție (vezi capitolul „ÎNTREȚINERE”);

Produsul trebuie adaptat pentru noul utilizator în conformitate cu documentația de service.

ELIMINARE

Respectați mediul înconjurător și eliminați produsul în mod corespunzător, în conformitate cu reglementările aplicabile. Eliminarea se face în conformitate cu reglementările naționale și locale.

Pentru ca produsul să fie reciclat, vă rugăm să contactați comunitatea locală, unitatea de eliminare a deșeurilor sau departamentul nostru de service.

SPECIFICAȚIE

Model	INGO
REF	01-3510
Sarcina maximă de siguranță (kg)	120
Greutate (kg)	16
Lungimea totală (cm)	57.5
Lățimea totală (cm)	63
Înălțime totală (cm)	81.5 - 94.5
Lungimea coșului (cm)	41.5
Lățimea coșului (cm)	19
Adâncimea coșului (cm)	53
Dimensiunea tăvii de plastic (cm)	50.5 x 29.5
Dimensiunea roții (cm)	15.1

INCIDENTE

Orice incident grav care a avut loc în legătură cu dispozitivul trebuie raportat grupului UAB Kasko Group | Kid-Man® și autorității competente a statului membru în care este stabilit utilizatorul și/ sau pacientul.

CONTACTE:

Producător: UAB „Kasko Group” (marcă înregistrată Kid-Man®)

Adresa: A.Vivulskio 12D, Vilnius, LT-03221, Lituania

Telefon: +370 5 265 0000

E-mail: info@kid-man.com

Site web: www.kid-man.com



BG

СИМВОЛИ

В тази инструкция за употреба предупрежденията са обозначени със символи. Предупредителните символи са придружени от заглавие, което показва сериозността на опасността или основна информация.



Дава основна информация, препоръки и насоки за ефективна и безпроблемна употреба.



ПРЕДУПРЕЖДЕНИЕ/ВНИМАНИЕ – за да се покаже, че е необходимо внимание при работа с устройството. Да се посочи, че текущата ситуация изисква информираност на оператора или действие на оператора, за да се избегнат нежелани последици.



ВНИМАНИЕ! Този знак се използва за много важни части, свързани с вашата безопасност. Погледнете инструкциите за експлоатация.

ИНФОРМАЦИЯ ЗА БЕЗОПАСНОСТ



ПРЕДУПРЕЖДЕНИЕ

Ролаторът е предназначен само за един човек.



ПРЕДУПРЕЖДЕНИЕ

Бъдете наясно с опасностите във вашата среда, като тесни врати, стъпала, домакински уреди, детски играчки и др. Не посягайте към предмети по-далеч от ръката ви.



ПРЕДУПРЕЖДЕНИЕ

Не се опитвайте да карате през бордюри или препятствия. Това може да доведе до преобръщане на ролатора и да причини телесна повреда на вас или на ролатора.



ПРЕДУПРЕЖДЕНИЕ

Забранява се пушенето и близостта до пламъци, докато се използва ролатора.



ПРЕДУПРЕЖДЕНИЕ

Ролаторът не е предназначен за използване от незрящи.



ПРЕДУПРЕЖДЕНИЕ

Опасност от изгаряне. Ролаторът с 4 колела не трябва да бъде постоянно излаган на температури по-високи от +40 °C. В противен случай рамката, както и подлакътниците може да се нагреят, което може да причини изгаряния.



ВНИМАНИЕ

Риск от захващане на пръстите. Винаги има риск да захванете, напр. пръсти или ръце, в движещите се части на ролатора.



ПРЕДУПРЕЖДЕНИЕ

Риск от злополуки. Предпазни устройства, които са неправилно настроени или вече не работят (напр. спирачки) може да причинят злополуки. Винаги проверявайте дали устройствата за безопасност работят, преди да използвате ролатора с 4 колела, и ги проверявайте редовно при оторизиран представител.



ПРЕДУПРЕЖДЕНИЕ

Риск от злополуки. За правилна и безопасна употреба ви препоръчваме да следвате инструкциите за безопасност, докато използвате ролатора. INGO е проектиран така, че да осигури стабилност при ходене. Всяко движение на ролатора влияе върху центъра на тежестта, което може да доведе до преобръщане на изделието.



ВНИМАНИЕ

Използвайте бавни скорости по наклони. Не превишавайте посочения максимален градиент. Не използвайте ескалатори при употреба на ролатора. Не се движете на заден под надолу по наклон.



ПРЕДУПРЕЖДЕНИЕ

Забранено е превишаването на максимално безопасното натоварване на продукта.



ПРЕДУПРЕЖДЕНИЕ

По време на разопаковането внимавайте да не захванете пръстите си между колелото и вилката.

ОБЩА ЧАСТ

ВЪВЕДЕНИЕ

Тази инструкция за употреба съдържа важна информация за използването на продукта. За да осигурите безопасност при използване на продукта, прочетете внимателно инструкцията за употреба и следвайте инструкциите за безопасност.

УВОДНИ БЕЛЕЖКИ

Благодарим ви за доверието, оказано на Kid-Man®. Всеки продукт е фабрично проверен и ни остави в безупречно състояние. Пожелаваме ви много успех и се надяваме продукта на UAB Kasko Group | Kid-Man® да има положително въздействие върху ежедневието ви.

ГАРАНЦИЯ

Издаваме гаранция от 24 месеца от датата на закупуване. Всички неразрешени модификации, извършени без одобрението на производителя, ще направят отговорността невалидна. Това включва превишаване на максималните потребителски натоварвания и използване на продукта по неправилен начин. Гаранцията е валидна само при напълно попълнена гаранционна карта. Компанията UAB Kasko Group | Kid-Man® (наричана по-нататък „Производител“) след получаване на заявен артикул от купувача в рамките на период от 4 седмици решава дали проблемът се третира в рамките на гаранцията. Ако проблемът не е покрит от гаранцията и клиентът се съгласи, производителят, ако е възможно, коригира проблема. Всички разходи, включително разходите за транспорт, трябва да бъдат поети от клиента. Гаранционният ремонт не дължава гаранцията.

ОГРАНИЧЕНИЯ НА ОТГОВОРНОСТТА

Производителят не поема отговорност за щети, произтичащи от:

- неспазване на инструкцията за употреба;
- неправилно използване;
- естествено износване;
- сглобяване или настройка от купувача или технически модификации на трета страна;
- използването на неодобрени аксесоари от трета страна вместо одобрени аксесоари на производителя;
- неоторизирани модификации и/или използване на неподходяща резервна част.

СТАНДАРТИ И РЕГЛАМЕНТИ

Ролаторът с 4 колела отговаря на изискванията на:

а) РЕГЛАМЕНТ (ЕС) 2017/745 НА ЕВРОПЕЙСКИЯ ПАРЛАМЕНТ И НА СЪВЕТА от 5 април 2017 година за медицинските изделия, за изменение на Директива 2001/83/ЕО, Регламент (ЕО) № 178/2002 и Регламент (ЕО) № 1223/2009 и за отмяна на директиви 90/385/ЕИО и 93/42/ЕИО на Съвета.

б) Помощни средства за ходене, управлявани с двете ръце – Изисквания и методи за изпитване – Част 2: Ролатори (ISO 11199-2:2021) EN ISO 11199-2:2021.

ЕКСПЛОАТАЦИОНЕН СРОК

Очакваният експлоатационен живот е 5 (пет) години, при условие че продуктът се използва ежедневно и в съответствие с инструкциите за безопасност, инструкциите за поддръжка и предназначението, посочено в тази инструкция за употреба.

След това изделието трябва да бъде рециклирано. Не изхвърляйте продукта заедно с обикновените отпадъци (вижте глава „ИЗХВЪРЛЯНЕ“).

ИНФОРМАЦИЯ ЗА ПРОИЗВОДИТЕЛЯ

Производител: UAB „Kasko Group“ (регистрирана търговска марка Kid-Man®)

Адрес: А. Vivulskio 12D, Вилнюс, LT-03221, Литва

Телефон: +370 5 265 0000

Електронна поща: info@kid-man.com

Уеб сайт: www.kid-man.com

ИНФОРМАЦИЯ ЗА ПРОДУКТА

Продукт: РОЛАТОР С 4 КОЛЕЛА

Модел: INGO

РЕФ: 01-3510



ПРЕДУПРЕЖДЕНИЕ

Риск от инциденти и сериозни наранявания. Ролаторът не е предназначен за употреба в моторни превозни средства.

ПРЕДНАЗНАЧЕНИЕ И ПОКАЗАНИЯ

Ролаторът с 4 колела INGO е помощно средство за ходене за вътрешна употреба, предназначено за компенсиране и подобряване на ограничената способност за ходене.

i Този ролатор с 4 колела трябва да бъде съобразен с вашето специфично здравословно състояние.

ПРОТИВОПОКАЗАНИЯ

Не са известни противопоказания при използване на ролатора с 4 колела INGO по предназначение.

ЦЕЛЕВИ ПОТРЕБИТЕЛИ

Ролаторът с 4 колела INGO е предназначен да компенсира и подобрява мобилността на лица с ограничена способност за ходене с максимално тегло до 120 kg.



ПРЕДУПРЕЖДЕНИЕ

Риск от злополука. Забранено е превишаването на максимално безопасното натоварване на ролатора с 4 колела.



ВНИМАНИЕ

Ролаторът с 4 колела е подходяща за използване от други лица. За тази цел ролаторът трябва първо да бъде добре почистен и дезинфекциран. След това всички компоненти на ролатора трябва да бъдат проверени от оторизиран сервизен представител за общо състояние, износване и да бъдат ремонтирани, ако е необходимо.

ЕТИКЕТ НА ПРОДУКТА

Идентификационният етикет е прикрепен към рамката на вашия продукт (вижте снимката).

1. Продукт
2. Модел
3. Размер (ширина на седалката)
4. Максимално натоварване
5. Производител/информация за контакт
6. Дата на производство
7. UDI (Уникален идентификатор на изделието) / SN код
8. Маркировка CE
9. Консултирайте се с инструкциите за употреба

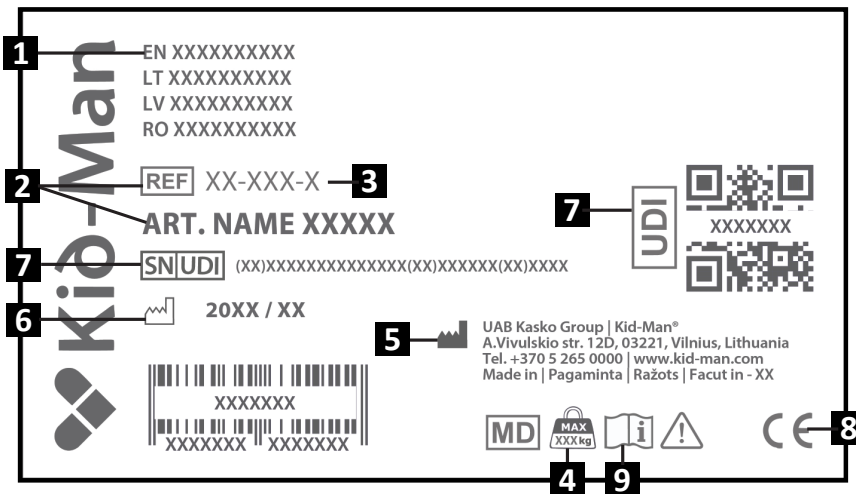

СЪДЪРЖАНИЕ НА ОПАКОВКАТА

Ролаторът с 4 колела INGO се доставя в картонена опаковка и е готов за употреба. След разопаковането запазете картонената опаковка, ако е възможно. Може да ви потрябва по-късно за съхранение или за връщане на уреда. След получаване на пратката, проверете дали не е повредена по време на транспортирането.

i Ако забележите признаци на повреда, уведомете незабавно транспортната компания.

i Проверете съдържанието на опаковката и ако някоя от изброените по-долу части липсва, свържете се с местния представител.

Съдържание на пакета:

1. 1 x рамка на ролатора със спиращка и дръжка
2. 1 x пластмасова поставка
3. 1 x пластмасова подложка
4. 1 x кошница от плат
5. 2 x С-образна скоба
6. Инструкция за употреба

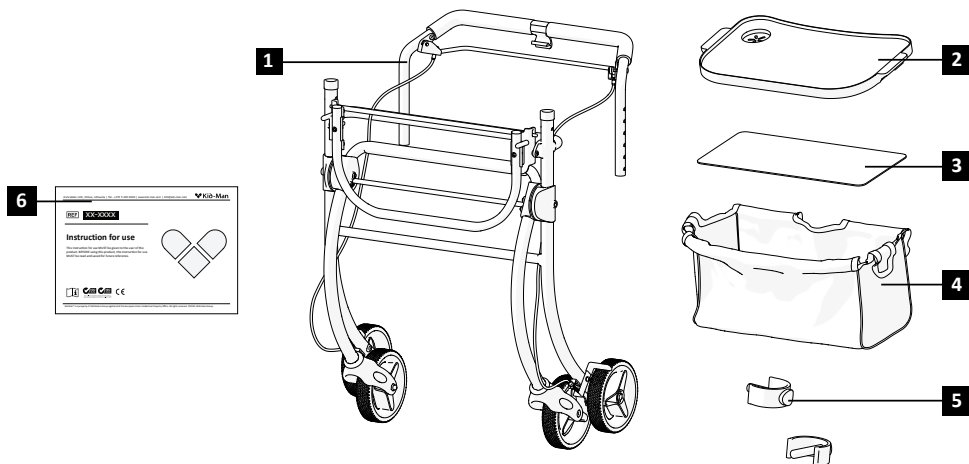

КОМПОНЕНТИ И ФУНКЦИИ

Общ преглед

1. Дръжка
2. Спирачно жило
3. Пластмасова поставка
4. Кошница от плат
5. Предно колело
6. Кука за фиксиране на спирачката
7. С-образна скоба
8. Рамка на ролатора
9. Задно колело
10. Механизъм за закрепване на кошницата
11. Механизъм за заключване на рамката

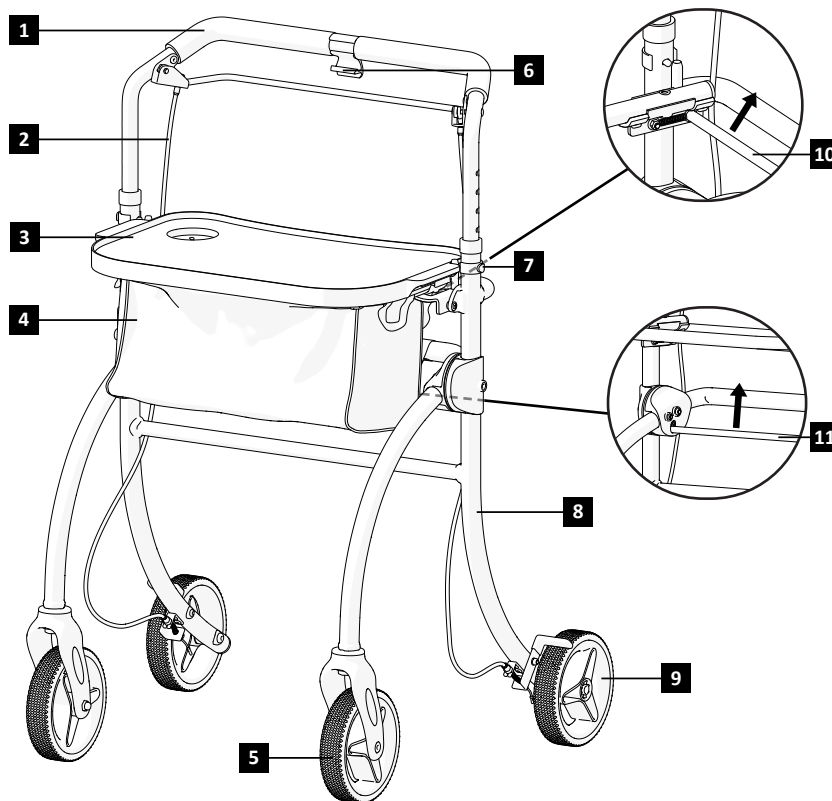

- i** Комплектът на вашия ролатор може леко да се различават от ролатора, описан в настоящото ръководство поради непрекъснатото развитие на продукта.

НАСТРОЙВАНЕ НА РОЛАТОРА

За да разгънете ролатора:

1. уверете се, че ролаторът е върху здрава и равна основа;
2. Хванете задната рамка и натиснете предната рамка навън, докато ролаторът се разгъне напълно (снимка 1).

За да настроите останалата част от ролатора:

3. Поставете спирачката с държача в рамката и я закрепете с С-образни скоби (снимки 2 – 3);
4. Обърнете държача на кошницата нагоре, докато щракне на мястото си (снимка 4);
5. Прикрепете плата към държача (снимка 5);
6. Поставете пластмасовата вложка, за да оформите правилно кошницата;
7. След това поставете пластмасовата тава върху кошницата. Натиснете поставката надолу от двете страни, докато щракне стабилно на мястото си (снимка 6);
8. Уверете се, че всички части са добре и заключени преди употреба.

За да сгънете ролатора:

1. Намерете лоста за сгъване близо до задната рамка (снимка 11);
2. Дръпнете лоста, за да освободите заключващия механизъм;
3. Внимателно натиснете страните навън, за да сгънете ролатора (снимка 1);
4. Освободете механизмът за заключване на кошницата и сгънете кошницата надолу (снимка 12);
5. Ако е необходимо, закрепете сгънато положение и приберете ролатора.



ПРЕДУПРЕЖДЕНИЕ

Опасност от прищипване на пръстите!

ЕКСПЛОАТАЦИЯ

Спирачка

Ефективността на спирачките може да бъде повлияна от износването на колелата. Затова проверявайте редовно спирачките. За желаната сила на спирачката регулирайте спирачката ръчно на винта на корпуса на спирачката или с подходящия инструмент (не е включен) върху жилото на спирачката.

ЕКСПЛОАТАЦИЯ

За задействане на спирачките

За да активирате спирачките, натиснете спирачния лост нагоре и го задръжте (снимка 7). За да освободите спирачките, отпуснете лоста.

За да активирате ръчните спирачки на ролатора с 4 колела, закрепете спирачния лост към пластмасовата кука в средата на дръжката (снимка 8).

Регулиране на височината на дръжката

За да регулирате, отстранете С-образните скоби от страни и регулирайте дръжката на желаната височина. След като изберете необходимата височина, поставете отново и закрепете С-образната скоба (снимка 3).

Ходене

Когато използвате ролатора при ходене, уверете се, че стоите изправени, а ролаторът е близо до тялото ви. Той ще ви осигури правилната стойка на тялото (снимка 9).

Седене върху ролатора

Ролаторът не е предназначен за седане. Не сядайте върху ролатора, включително върху кошницата на ролатора с 4 колела (снимка 10). Използването на ролатора по този начин може да доведе до повреда или нараняване.

ТЕХНИЧЕСКО ОБСЛУЖВАНЕ

За да осигурите безопасна и надеждна работа, извършвайте редовно описаните по-долу проверки и поддръжка или ги оставете да се извършват от друго лице. По-долу ще намерите препоръчителен график за техническо обслужване

	Преди употреба	Веднъж седмично	Веднъж месечно	Веднъж годишно
Проверете дали колелата са поставени правилно		X		
Визуална проверка		X		
Проверете механизма за сгъване			X	
Проверете спирачките	X			
Почистете колелата			X	
Ролаторът с 4 колела трябва да бъде проверен от оторизиран сервизен представител				X



ПРЕДУПРЕЖДЕНИЕ

Ремонтът, почистването или регулирането на продукта трябва да се извършват от оторизиран сервизен техник, когато продуктът не се използва.



ВНИМАНИЕ

За подмяна може да се използват само оригинални резервни части. Уведомете търговеца за модела и серийния номер или се свържете директно с производителя. Производителят и търговецът не носят отговорност за каквито и да е щети, причинени на продукта или потребителя, ако са използвани неоригинални резервни части и (или) ремонтът е извършен в неоторизиран обект.

ПОЧИСТВАНЕ И ДЕЗИНФЕКЦИЯ

Трябва да се поддържа чист и без прах. Това може да стане с кърпа за прах или влажна кърпа и неагресивен почистващ препарат.



Пясъкът и морската вода могат да повредят лагерите, а стоманените части на ролатора може да ръждясват, ако повърхността е повредена.

Ако ролаторът с 4 колела е изложен на пясък и морска вода за кратки периоди, почиствайте го след всяко ходене до плажа.



Ролаторът може да се дезинфекцира чрез пръскане или избърсване с тествани и одобрени дезинфектанти.

Напръскайте мек почистващ и дезинфекциращ продукт и следвайте инструкциите, дадени от производителя.

СЪХРАНЕНИЕ

Продуктът трябва да се съхранява на сухо място, защитено от пряка слънчева светлина. Винаги трябва да се поддържа чист и без прах.

 **ПРЕДУПРЕЖДЕНИЕ**
Продуктът не трябва да бъде излаган постоянно на температури по-високи от +40°C. В противен случай рамката и материалите може да прегреят, което може да причини изгаряния или материални щети.

 **ПРЕДУПРЕЖДЕНИЕ**
Никога не поставяйте или съхранявайте други предмети върху продукта.

След продължително съхранение (повече от 3 месеца) продуктът трябва да бъде прегледан преди употреба (вижте глава „ТЕХНИЧЕСКО ОБСЛУЖВАНЕ“).

УСЛОВИЯ НА ОКОЛНАТА СРЕДА

Дръжте продукта при следните условия:
Температурен диапазон: -20 °C до +40 °C;
Относителна влажност 20% до 75%;
Атмосферно налягане 800 hPa до 1060 hPa.

ПОВТОРНА УПОТРЕБА

Продуктът може да бъде използван повторно.. Трябва да се изпълнят следните действия:
Почистване и дезинфекция (вижте глава „ПОЧИСТВАНЕ И ДЕЗИНФЕКЦИЯ“); Проверка (вижте глава „ТЕХНИЧЕСКО ОБСЛУЖВАНЕ“);

Продуктът трябва да се адаптира за новия потребител в съответствие със сервизната документация.

ИЗХВЪРЛЯНЕ

Съобразете се с околната среда и изхвърлете продукта по подходящ начин. Изхвърлянето подлежи на национални и местни разпоредби.

За правилно рециклиране на продукта се свържете с местната общност, съоръжението за изхвърляне на отпадъци или нашия сервизен отдел.

СПЕЦИФИКАЦИЯ

Модел	INGO
РЕФ.	01-3510
Максимално безопасно натоварване (kg)	120
Тегло (kg)	16
Обща дължина (cm)	57.5
Обща широчина (cm)	63
Обща височина (cm)	81.5 - 94.5
Дължина на кошницата (cm)	41.5
Широчина на кошницата (cm)	19
Дълбочина на кошницата (cm)	53
Размер на пластмасовата поставка (cm)	50.5 x 29.5
Размер на колелото (cm)	15.1

ИНЦИДЕНТИ

Всеки сериозен инцидент, възникнал във връзка с устройството, трябва да бъде докладван на UAB Kasko Group | Kid-Man® и на компетентния орган в държавата членка, в която е установен потребителят и/или пациентът.



КОНТАКТ:

Производител: UAB „Kasko Group“ (регистрирана търговска марка Kid-Man®)

Адрес: A.Vivulskio 12D, Вилнюс, LT-03221, Литва

Телефон: +370 5 265 0000

Електронна поща: info@kid-man.com

Уеб сайт: www.kid-man.com

JAMSTVENI LIST / GARANCIALEVÉL / CARD DE GARANȚIE / ГАРАНЦИОННА КАРТА

<p>Naziv proizvoda Termék neve Denumirea produsului Име на продукт</p>	<p>Model, REF Model, REF Model, REF Модел, РЕФ.</p>	<p>Datum kupnje (umetak) A vásárlás időpontja(melléklet) Data achiziției (introducere) Дата на закупуване (посочете)</p>	<p>Jamstveno razdoblje Garanciális időszak Perioada de garanție Гаранционен срок</p>
<p>HR Hodalica (rolator) na 4 kotača HU 4-kerekes rollátor RO Cadru de mers cu 4 roți BG Ролатор с 4 колела</p>	<p>INGO, 01-3510</p>		<p>24 mjeseca hónap de luni месеца</p>

Published by UAB Kasko Group | Kid-Man®

A. Vivulskio g. 12D, 03221 Vilnius, Lithuania
Tel. +370 5 265 0000 | www.kid-man.com | info@kid-man.com

Datum 2019-03-18 | Dátum 2019-03-18 | Data 2019-03-18 | Дата 2019-03-18

Datum zadnjeg ažuriranja 13. 1. 2026.

Utolsó ellenőrzés napja 2026.01.13

Data ultimei actualizări 13.01.2026

Дата на последна актуализация 13.1.2026 г.

Mjesto za serijski broj (SN) | UDI (jedinствени идентификатор proizvoda)
Az SN (Sorozatszám)/UDI(Általános Eszköz Azonosító) helye
Locul pentru SN | UDI
Място за SN | UDI

Vaš zastupnik
Forgalmazója
Dealerul dvs.
Вашият представител



The quality management system of Kasko Group,
UAB meets the standards ISO 9001 and ISO 14001

