

# INGO

01-3510

**PODPÓRKA INWALIDZKA 4-KOŁOWA**  
**ČTYŘKOLÉ CHODÍTKO**  
**4-KOLESOVÉ CHODÍTKO**  
**ŠTIRIKOLESNI ROLATOR**

PL

CZ

SK

SL

**i**

- PL** Instrukcja obsługi
- CZ** Návod k použití
- SK** Návod na použitie
- SL** Navodila za uporabo



- PL** Niniejszą instrukcję obsługi **POWINIEN** otrzymać użytkownik produktu. **PRZED ROZPOCZĘCIEM** korzystania z tego produktu należy przeczytać niniejszą instrukcję obsługi i zachować ją do wglądu w przyszłości.
- CZ** Tento návod k použití **MUSÍ** být vydán uživateli produktu. **NEŽ** tento produkt použijete, **MUSÍTE** si přečíst tento návod k použití a uschovat si jej pro budoucí potřebu.
- SK** Tento návod sa **MUSÍ** odovzdať používateľovi výrobu. **PRED** použitím si pozorne prečítajte tento návod na použitie a uschovajte ho pre prípad potreby v budúcnosti.
- SL** Ta navodila za uporabo je **TREBA** izročiti uporabniku pripomočka. **PRED** uporabo tega izdelka je **TREBA** skrbno prebrati ta navodila za uporabo in jih shraniti za morebitno prihodnjo uporabo.

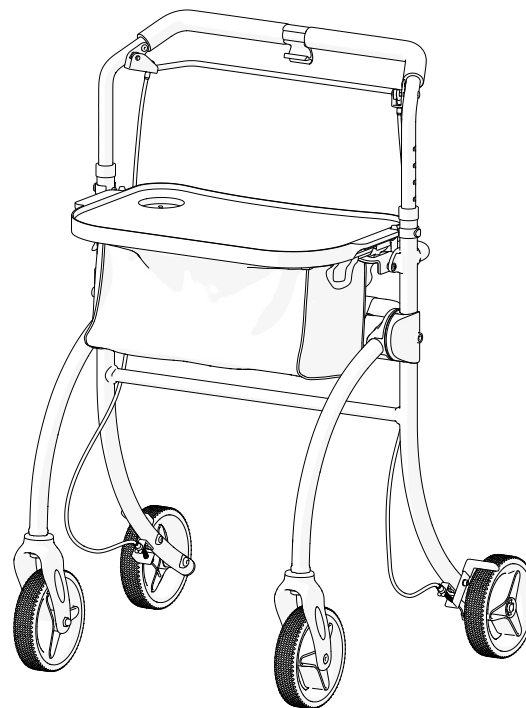

Rysunek 1 / Obrázek 1 / Obrázok č. 1 / Slika 1

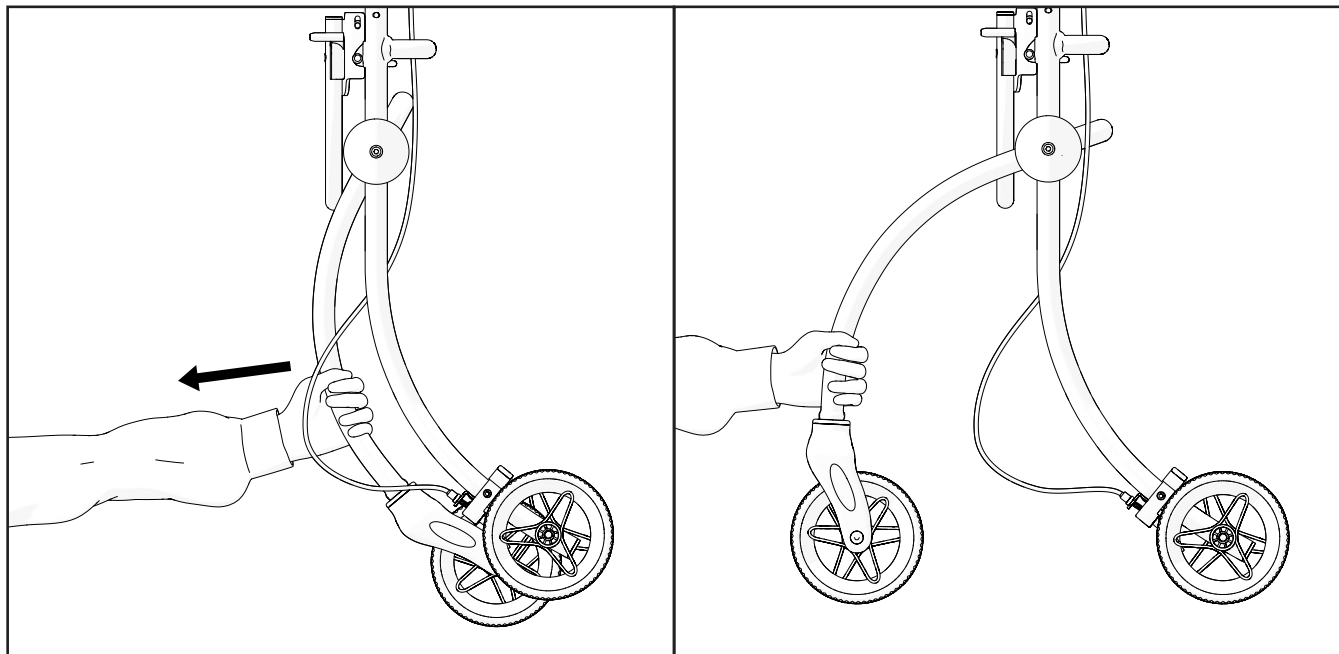

Rysunek 2 / Obrázek 2 / Obrázok č. 2 / Slika 2

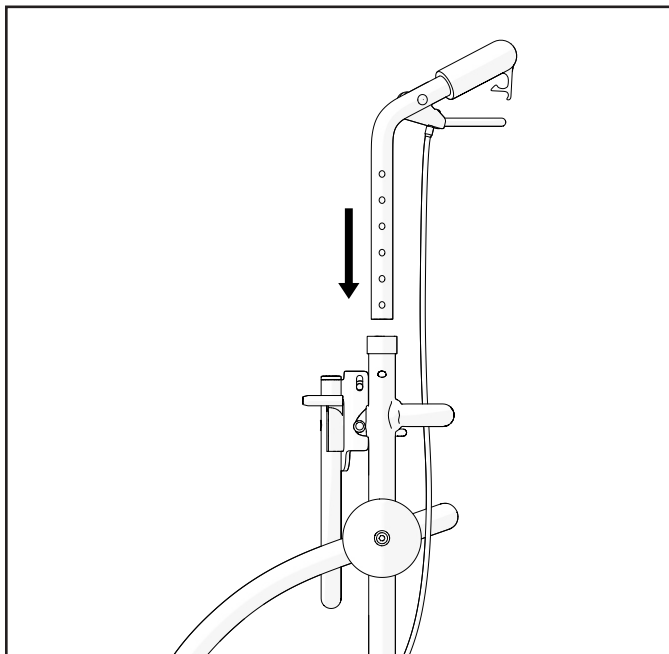

Rysunek 3 / Obrázek 3 / Obrázok č. 3 / Slika 3

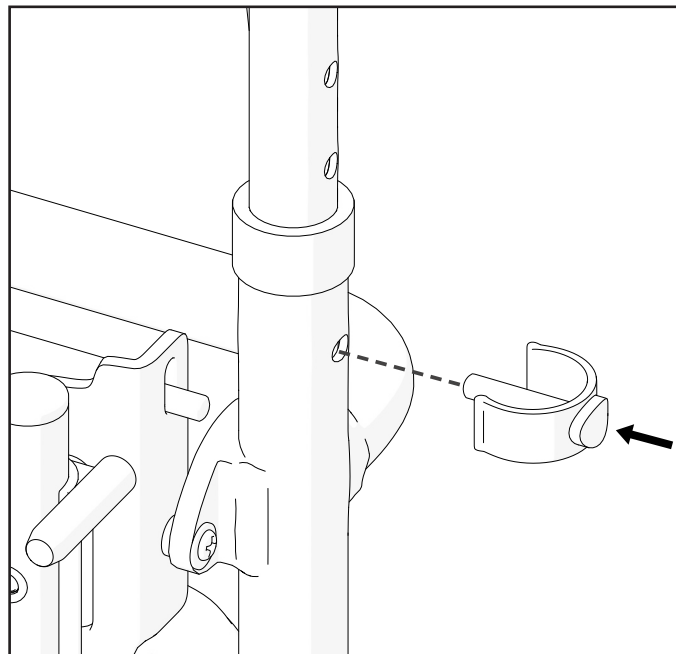

Rysunek 4 / Obrázek 4 /  
Obrázok č. 4 / Slika 4

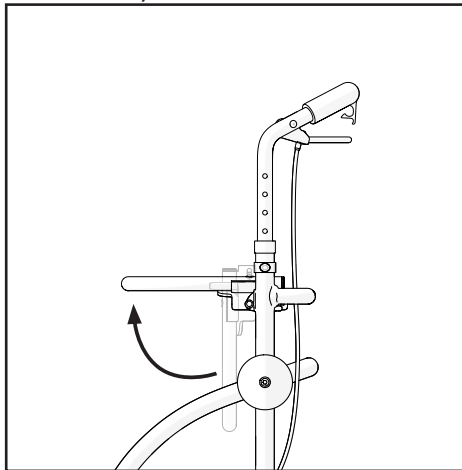

Rysunek 5 / Obrázek 5 /  
Obrázok č. 5 / Slika 5

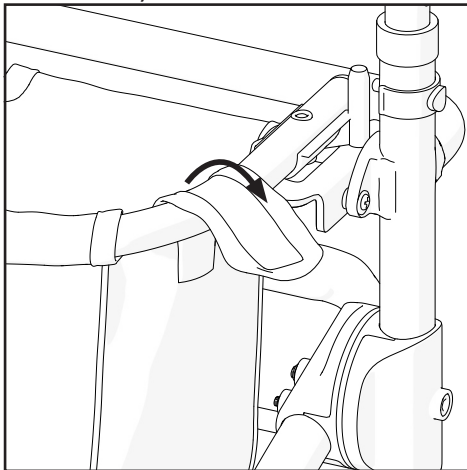

Rysunek 6 / Obrázek 6 /  
Obrázok č. 6 / Slika 6

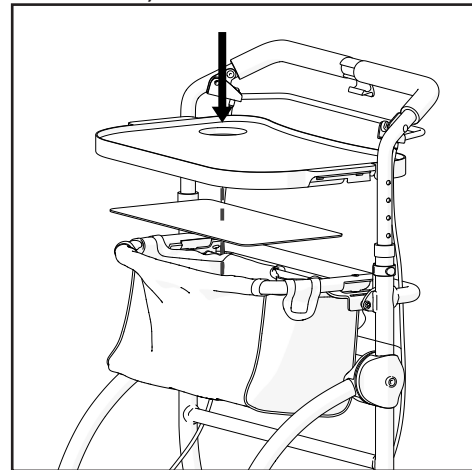

Rysunek 7 / Obrázek 7 / Obrázok č. 7 / Slika 7

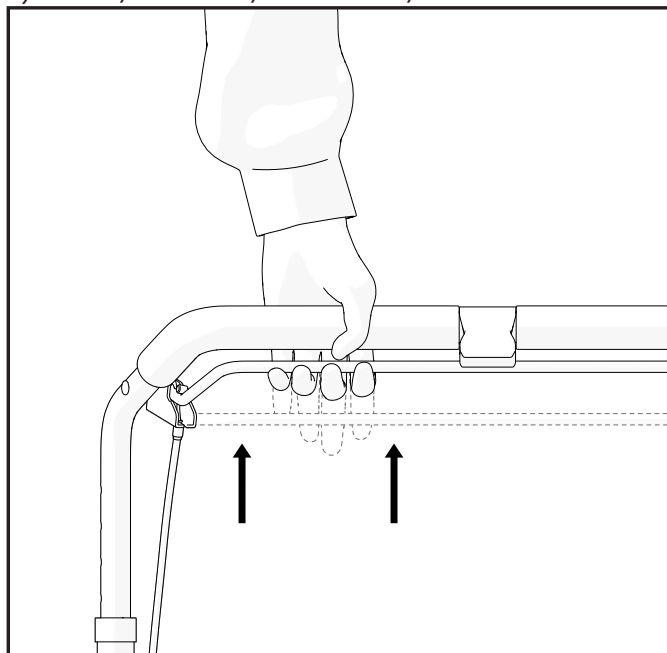

Rysunek 8 / Obrázek 8 / Obrázok č. 8 / Slika 8

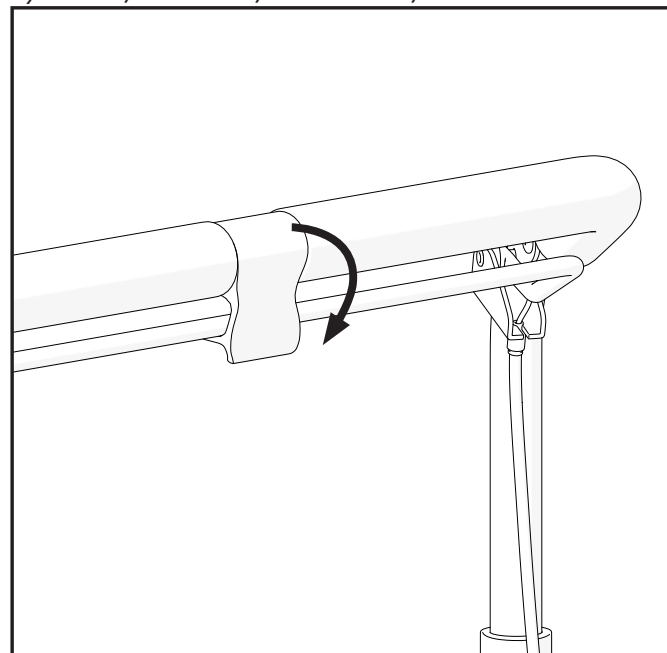

*Rysunek 9 / Obrázek 9 / Obrázok č. 9 / Slika 9*

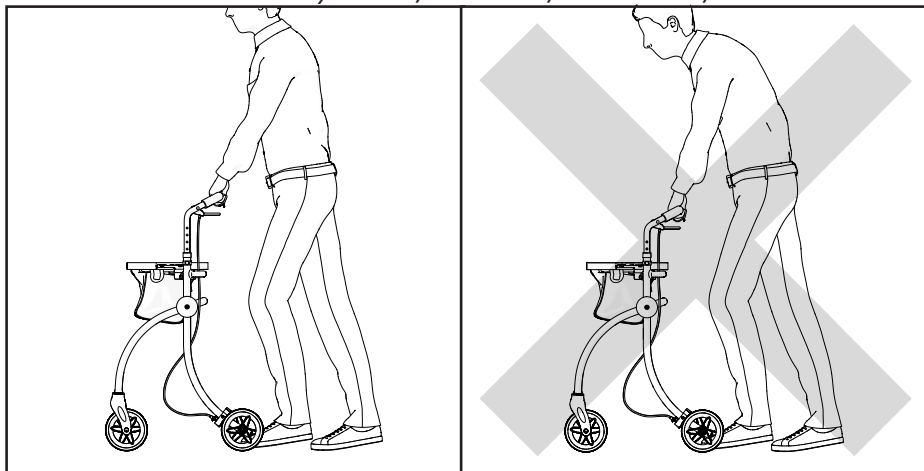

*Rysunek 10 / Obrázek 10 /  
Obrázok č. 10 / Slika 10*

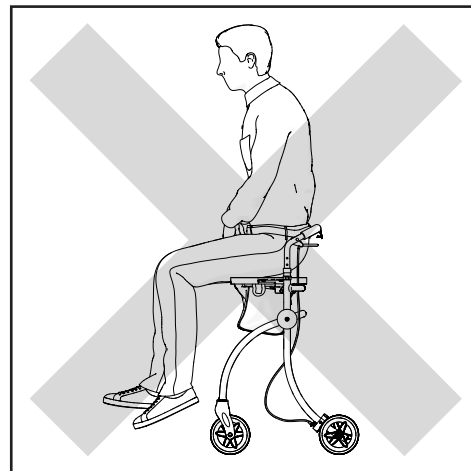

Rysunek 11 / Obrázek 11 / Obrázok č. 11 / Slika 11

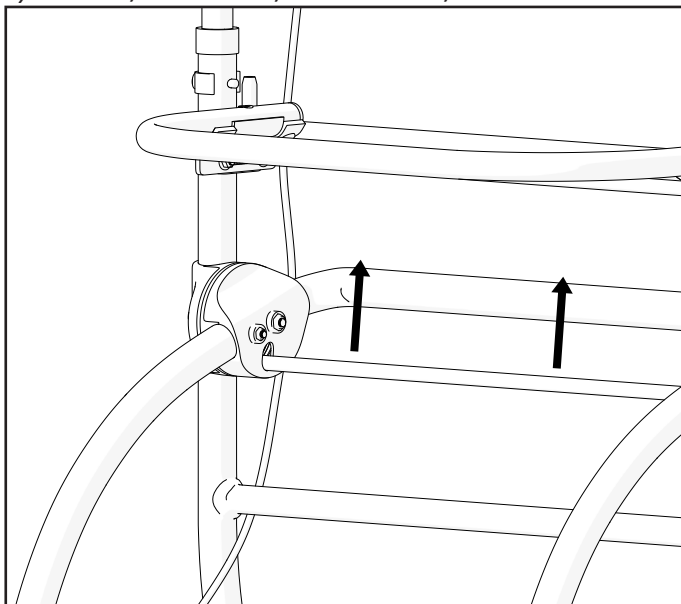

Rysunek 12 / Obrázek 12 / Obrázok č. 12 / Slika 12

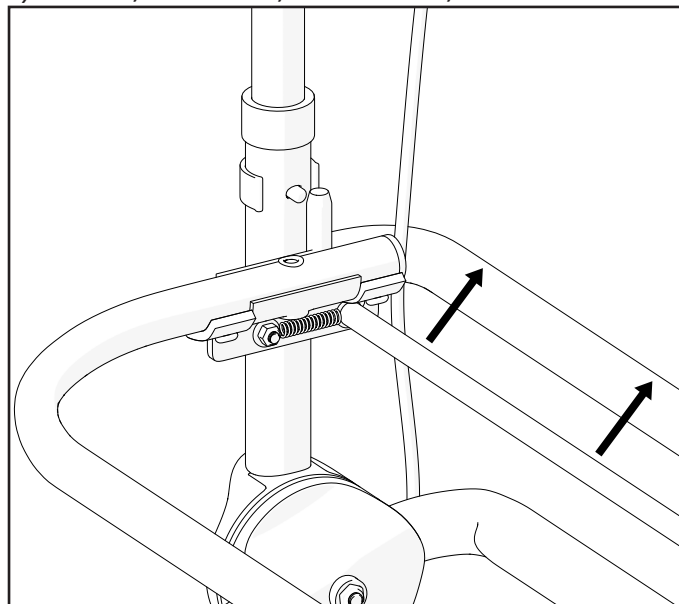

PL

## SYMBOLE

W niniejszej instrukcji obsługi ostrzeżenia są oznaczone symbolami. Oznaczenia ostrzegawcze posiadają nagłówek wskazujący stopień zagrożenia lub podstawowe informacje.



Zawiera podstawowe informacje, zalecenia i wskazówki dotyczące wydajnego, bezproblemowego użytkowania.



**OSTRZEŻENIE/UWAGA** – aby wskazać, że podczas obsługi urządzenia konieczne jest zachowanie ostrożności. Aby wskazuje, że w danej sytuacji wymagana jest szczególna ostrożność w celu uniknięcia niepożądanych konsekwencji.



**UWAGA!** Ten znak jest używany przy bardzo ważnych częściach związanych z twoim bezpieczeństwem. Proszę zapoznać się z instrukcją obsługi.

## INFORMACJE DOTYCZĄCE BEZPIECZEŃSTWA

**OSTRZEŻENIE**

Podpórka inwalidzka jest przeznaczona do użytkowania przez jedną osobę.

**OSTRZEŻENIE**

Uważaj na zagrożenia w swoim otoczeniu, takie jak wąskie drzwi, stopnie schodów, sprzęt gospodarstwa domowego, zabawki itp. Nie sięgaj po przedmioty znajdujące się poza zasięgiem wyciągniętej ręki.

**OSTRZEŻENIE**

Nie próbuj przejeżdżać przez krawężniki lub przeszkody. Może to doprowadzić do przewrócenia się podpórki inwalidzkiej i spowodować obrażenia ciała lub uszkodzenie podpórki.

**OSTRZEŻENIE**

Podczas korzystania z podpórki zabrania się palenia tytoniu oraz przebywania w pobliżu otwartego ognia.



**OSTRZEŻENIE**

Podpórka inwalidzka nie jest przeznaczona do użytkowania przez osoby niewidome.



**OSTRZEŻENIE**

**Ryzyko poparzenia.** Podpórka inwalidzka nie może być narażona na działanie temperatur przekraczających +40°C. W przeciwnym razie rama oraz podłokietniki mogą się nagrzać, co może spowodować poparzenia.



**UWAGA**

**Ryzyko przytraśnięcia palców.** Zawsze istnieje ryzyko, że np. palce lub dłonie mogą dostać się w ruchome części podpórki.



**OSTRZEŻENIE**

**Ryzyko wypadku.** Nieprawidłowo ustawione lub niesprawne urządzenia zabezpieczające (np. hamulce) mogą być przyczyną wypadków. Przed użyciem 4-kołowej podpórki inwalidzkiej zawsze sprawdzaj, czy urządzenia zabezpieczające działają, oraz zlecaj ich regularną kontrolę autoryzowanemu serwisowi.



**OSTRZEŻENIE**

**Ryzyko wypadku.** W celu prawidłowego i bezpiecznego użytkowania zalecamy przestrzeganie instrukcji bezpieczeństwa podczas korzystania z podpórki inwalidzkiej. Podpórka inwalidzka czterokołowa INGO została zaprojektowana w celu zapewnienia stabilności podczas chodzenia. Każdy ruch wykonywany na podpórce inwalidzkiej wpływa na położenie środka ciężkości, co może spowodować przechylenie lub przewrócenie się urządzenia.



**UWAGA**

Na pochyłościach poruszać się powoli. Nie przekraczaj podanego maksymalnego nachylenia. Nie korzystaj ze schodów ruchomych. Nie cofaj po powierzchni pochyłej.



**OSTRZEŻENIE**

Nie wolno przekraczać maksymalnego dopuszczalnego obciążenia produktu.”



**OSTRZEŻENIE**

Podczas rozpakowywania należy uważać, żeby nie przytrzasnąć palców między kołem a widelcem.

## OGÓLNE

### WPROWADZENIE

Niniejsza instrukcja obsługi zawiera ważne informacje dotyczące obchodzenia się z produktem. W celu zapewnienia bezpieczeństwa podczas użytkowania produktu należy dokładnie zapoznać się z instrukcją obsługi i stosować się do wskazówek dotyczących bezpieczeństwa.

### PRZEDMOWA

Dziękujemy za zaufanie okazanie firmie Kid-Man®. Każdy produkt jest fabrycznie sprawdzany i w idealnym stanie. Życzymy powodzenia i mamy nadzieję, że produkt UAB Kasko Group | Kid-Man® będzie miała pozytywny wpływ na Wasze codzienne życie.

### GWARANCJA

Udzielamy gwarancji na okres 24 miesięcy od daty zakupu. Wszelkie nieautoryzowane modyfikacje przeprowadzone bez zgody producenta powodują utratę gwarancji. Obejmuje to przekraczanie maksymalnych obciążeń użytkowania i używanie produktu w niewłaściwy sposób. Gwarancja jest ważna tylko z właściwie wypełnioną kartą gwarancyjną. UAB Kasko Group | Kid-Man® (zwany dalej Producentem) po otrzymaniu reklamacji od kupującego w ciągu 4 tygodni podejmuje decyzję o rozpatrzeniu reklamacji w ramach gwarancji. Jeśli problem nie jest objęty gwarancją, a klient wyrazi na to zgodę, Producent, jeśli to możliwe, naprawi problem. Wszelkie koszty, w tym koszty transportu, ponosi klient. Naprawa gwarancyjna nie powoduje przedłużenia gwarancji.

### OGRANICZENIE ODPOWIEDZIALNOŚCI

Producent nie ponosi odpowiedzialności za szkody powstałe w wyniku:

- użytkowania niezgodnego z Instrukcją;
- nieprawidłowego użytkowania;
- naturalnego zużycia;
- nieprawidłowego montażu lub montażu przez nabywcę lub modyfikacje techniczne osób trzecich;
- używania niezatwierdzonych dodatków innych firm zamiast dodatków zatwierdzonych przez Producenta
- nieautoryzowanych modyfikacji i/lub użycia nieodpowiednich części zamiennych

## NORMY I PRZEPISY

4-kołowa podpórka inwalidzka spełnia wymagania:

a) ROZPORZĄDZENIA (UE) 2017/745 PARLAMENTU EUROPEJSKIEGO I RADY z dnia 5 kwietnia 2017 r. w sprawie wyrobów medycznych zmieniającego dyrektywę 2001/83/WE, rozporządzenia (WE) nr 178/2002 oraz rozporządzenia (WE) nr 1223/2009 oraz uchylającego dyrektywy Rady 90/385/EWG i 93/42/EWG.

b) Produkty wspomagające chodzenie z obsługą oburęczną – Wymagania i testy – Część 2: Podpórki inwalidzkie (ISO 11199-2:2021).

## OKRES EKSPLOATACJI

Przewidywany okres użytkowania wynosi 5 (pięć) lat, przy założeniu, że produkt jest używany codziennie i zgodnie z zasadami bezpieczeństwa, instrukcjami dotyczącymi konserwacji i użytkowania określonymi w niniejszej Instrukcji obsługi.

Po tym czasie urządzenie musi zostać poddane utylizacji. Nie należy wyrzucać produktu razem z odpadami komunalnymi (patrz rozdział „UTYLIZACJA”).

## INFORMACJE O PRODUCENCIE

**Producent:** UAB „Kasko Group” (zarejestrowany znak towarowy Kid-Man®)

**Adres:** A. Vivulskio 12D, Wilno, LT-03221, Litwa

**Telefon:** +370 5 265 0000

**E-mail:** info@kid-man.com

**Strona internetowa:** www.kid-man.com

## INFORMACJE O PRODUKCIE

**Produkt:** PODPÓRKA INWALIDZKA 4-KOŁOWA

**Model:** INGO

**REF:** 01-3510



### OSTRZEŻENIE

Ryzyko wypadku i poważnych obrażeń. Podpórka inwalidzka nie jest przeznaczona do stosowania w pojazdach mechanicznych.

### PRZEZNACZENIE I WSKAZANIA

4-kołowa podpórka inwalidzka INGO to urządzenie do chodzenia do użytku wewnątrz, przeznaczone do kompensacji i poprawy ograniczonej zdolności chodzenia.



Ta 4-kołowa podpórka inwalidzka musi być dostosowana do stanu zdrowia użytkownika.

### PRZECIWWSKAZANIA

Nie są znane przeciwwskazania do stosowania 4-kołowej podpórki inwalidzkiej INGO zgodnie z jej przeznaczeniem.

### WSKAZANI UŻYTKOWNICY

4-kołowa podpórka inwalidzka przeznaczona jest do kompensacji i poprawy mobilności osoby z ograniczoną możliwością chodzenia - maksymalne dopuszczalne obciążenie 120 kg.



#### **OSTRZEŻENIE**

Ryzyko wypadku. Zabrania się przekraczania maksymalnego bezpiecznego obciążenia 4-kołowej podpórki inwalidzkiej.



#### **UWAGA**

4-kołowa podpórka inwalidzka może być użytkowana przez inne osoby. W tym celu podpórkę inwalidzką należy najpierw dokładnie wyczyścić i zdezynfekować. Następnie wszystkie elementy podpórki inwalidzkiej muszą zostać sprawdzone przez autoryzowany serwis pod kątem ogólnego stanu technicznego, zużycia oraz w razie potrzeby naprawione.

## ETYKIETA PRODUKTU

Etykieta identyfikacyjna jest przymocowana do ramy produktu (patrz rysunek).

1. Produkt
2. Wzór
3. Rozmiar (szerokość siedziska)
4. Maksymalne obciążenie
5. Producent / dane kontaktowe
6. Data produkcji
7. Kod UDI (unikalny identyfikator urządzenia) / SN (numer seryjny)
8. Znak CE
9. Zapoznaj się z instrukcją użytkownika

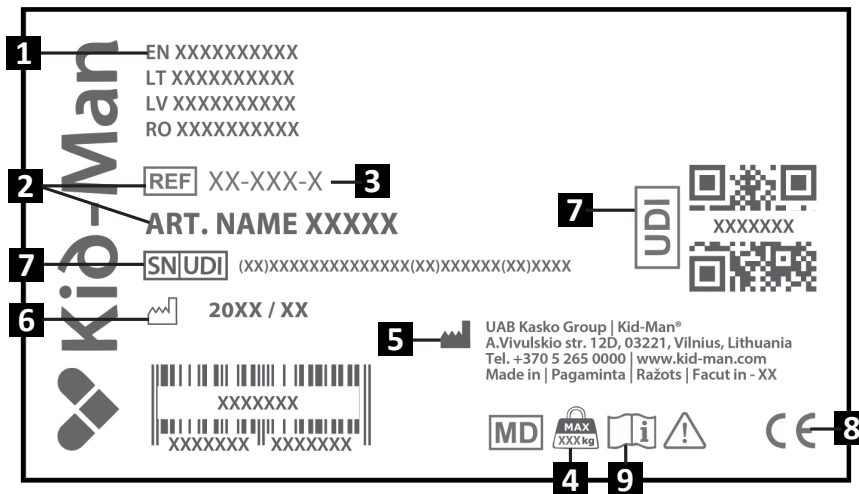

## ZAWARTOŚĆ OPAKOWANIA

4-kołowa podpórka inwalidzka INGO jest dostarczana w opakowaniu kartonowym i jest gotowy do użycia. Po rozpakowaniu zaleca się zachować opakowanie kartonowe, jeśli to możliwe. Może być potrzebny później do przechowywania lub zwrotu urządzenia. Po otrzymaniu przesyłki należy sprawdzić, czy nie została uszkodzona w transporcie.

**i** W przypadku zauważenia uszkodzeń należy od razu powiadomić firmę transportową.

**i** Należy sprawdzić zawartość opakowania, a w przypadku braku któregokolwiek z wymienionych poniżej elementów skontaktować się z lokalnym sprzedawcą.

### Zawartość opakowania:

1. 1 × rama podpórki inwalidzkiej z hamulcami i uchwytami
2. 1 × plastikowa tacka
3. 1 × plastikowa wkładka
4. 1 × kosz z tkaniny
5. 2 × zacisk typu C
6. Instrukcja obsługi

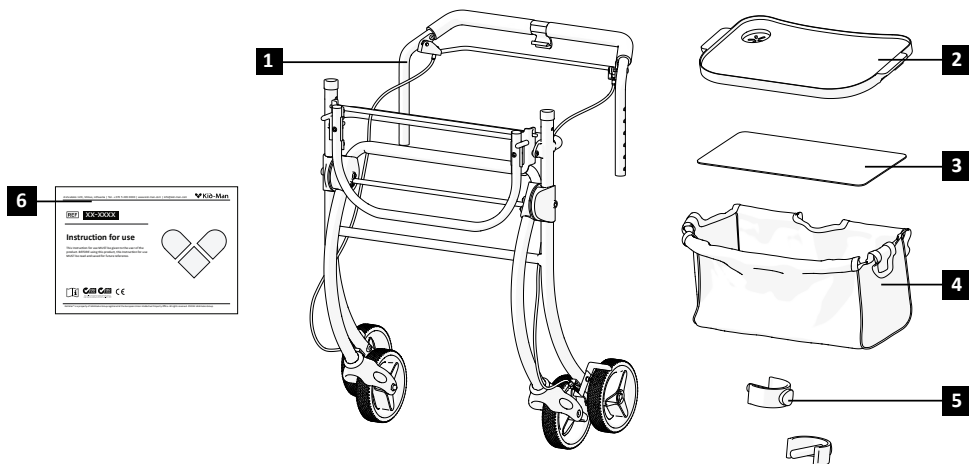

## CZĘŚCI I FUNKCJE

### Przegląd

1. Uchwyt
2. Linka hamulca
3. Plastikowa tacka
4. Kosz z tkaniny
5. Przednie koło
6. Hak hamulca
7. Zacisk typu C
8. Rama podpórki inwalidzkiej
9. Tylne koło
10. Mechanizm blokady kosza
11. Mechanizm blokady ramy

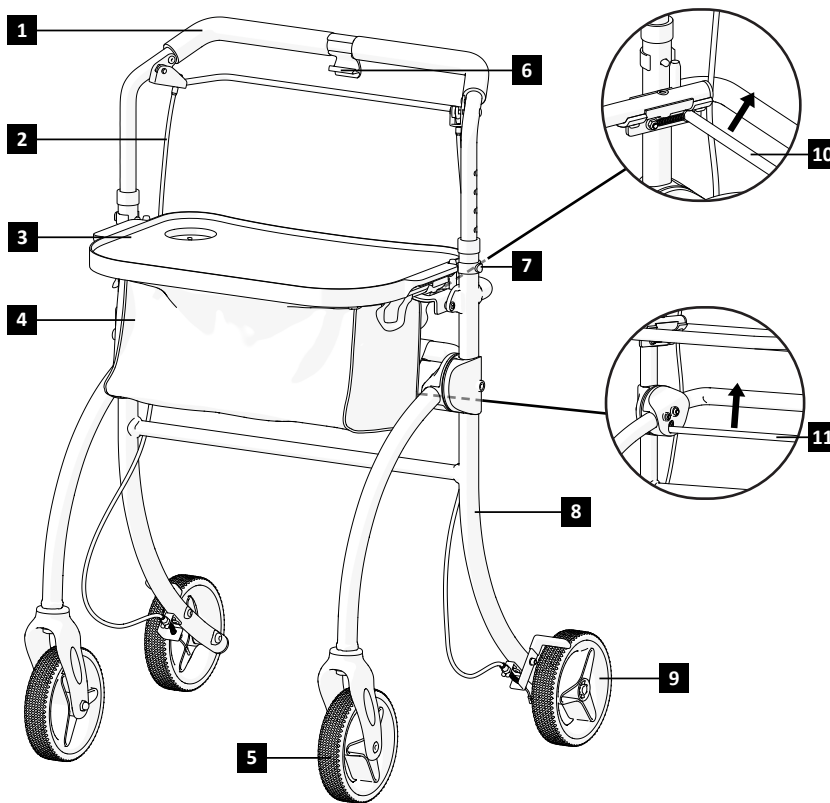

**i** Konstrukcja twojej 4-kołowej podpórki inwalidzkiej może nieznacznie różnić się od 4-kołowej podpórki inwalidzkiej opisanego w tej instrukcji ze względu na ciągły rozwój produktu.

## USTAWIANIE 4-KOŁOWEJ PODPÓRKI INWALIDZKIEJ

### Aby rozłożyć podpórkę inwalidzką:

1. Upewnij się, że 4-kołowa podpórka inwalidzka stoi na twardym, równym podłożu;
2. Chwyć tylną ramę i wypchnij przednią ramę na zewnątrz, aż podpórka całkowicie się rozłoży (rys. 1).

### Aby zamontować pozostałe elementy podpórki inwalidzkiej:

3. Włóż uchwyty do ramy i zabezpiecz go zaciskami typu C (rys. 2-3).
4. Unieś uchwyt kosza, aż zablokuje się na swoim miejscu (rys. 4).
5. Przymocuj kosz z tkaniny do ramy (rys. 5).
6. Włóż plastikową wkładkę, aby nadać koszowi właściwy kształt.
7. Następnie umieść plastikową tackę na koszu z tkaniny. Dociśnij tackę z obu stron, aż zatrzask się pewnie na swoim miejscu (rys. 6).
8. Przed użyciem upewnij się, że wszystkie części są prawidłowo zamocowane i zablokowane.

### Aby złożyć 4-kołową podpórkę inwalidzką:

1. Znajdź dźwignię składania w pobliżu ramy (rys. 11).
2. Pociągnij dźwignię, aby zwolnić mechanizm blokujący;
3. Aby złożyć 4-kołową podpórkę inwalidzką delikatnie pchnij jej boki do środka (rysunek 1);
4. Zwolnij mechanizm blokady kosza i złóż kosz (rys. 12).
5. Jeśli to konieczne zabezpiecz 4-kołową podpórkę inwalidzką w pozycji złożonej i umieść 4-kołową podpórkę inwalidzką w miejscu jej przechowywania.



### OSTRZEŻENIE

Ryzyko przytrzaśnięcia palca!

## OBSŁUGA

### Hamowanie

Zużycie kół może wpływać na skuteczność hamulców. Dlatego regularnie sprawdzaj hamulce. Aby uzyskać wymaganą siłę hamowania, wyreguluj hamulec ręcznie za pomocą śruby na obudowie hamulca lub za pomocą odpowiedniego narzędzia (nie wchodzi w skład zestawu) na lince hamulca.

## OBSŁUGA

### **Obsługa hamulców**

Aby włączyć hamulce, ściśnij dźwignie hamulców do góry i przytrzymaj je w tej pozycji (rysunek 7). Aby zwolnić hamulce, zwolnij dźwignie.

Aby włączyć hamulce postojowe czterokołowej podpórki inwalidzkiej, przymocuj dźwignię hamulca do plastikowego haka znajdującego się pośrodku uchwytu (rys. 8).

### **Regulacja wysokości uchwytów**

Aby wyregulować wysokość, usuń zaciski typu C z boków i ustaw uchwyt na żądanej wysokości. Po ustawieniu wymaganej długości włoż ponownie zacisk typu C i zabezpiecz go (rys. 3).

### **Chodzenie**

Kiedy chodzisz z podpórką inwalidzką, należy przyjąć pozycję wyprostowaną, a podpórkę należy trzymać blisko ciała. Dzięki temu uzyskasz prawidłową postawę ciała (rysunek 9).

### **Siadanie na podpórcę**

Podpórka inwalidzka nie jest przeznaczona do siedzenia. Nie wolno siadać na podpórcę inwalidzkiej ani na koszyku 4-kołowej podpórki inwalidzkiej (rysunek 10). Używanie podpórki inwalidzkiej w ten sposób może spowodować jego uszkodzenie lub obrażenia u osoby użytkującej.

### KONSERWACJA

Aby zapewnić bezpieczną i niezawodną pracę, należy regularnie przeprowadzać następujące kontrole i konserwację lub zlecić ich wykonanie innej osobie. Poniżej znajdziesz zalecany harmonogram konserwacji

	Przed użyciem	Raz w tygodniu	Raz w miesiącu	Raz w roku
Sprawdzenie, czy koła są prawidłowo zamocowane.		X		
Kontrola wzrokowa		X		
Sprawdzanie mechanizmu składania			X	
Sprawdzanie hamulców	X			
Oczyszczanie kół			X	
4-kołowa podpórka inwalidzka powinna być sprawdzana przez autoryzowanego sprzedawcę.				X



#### OSTRZEŻENIE

Naprawa, czyszczenie lub regulacja produktu muszą być wykonywane przez autoryzowany personel serwisowy, gdy produkt nie jest używany..



#### UWAGA

Do wymiany można używać wyłącznie oryginalnych części zamiennych. Prosimy o podanie modelu i numeru seryjnego sprzedawcy lub producentowi lub bezpośredni kontakt z producentem. Producent i dealer nie ponoszą odpowiedzialności za jakiegokolwiek uszkodzenia produktu lub użytkownika, jeśli użyto nieoryginalnych części zamiennych i (lub) naprawa została wykonana w nieautoryzowanym zakładzie.

### CZYSZCZENIE I DEZYNFEKCJA

Podpórka inwalidzka powinna być utrzymywana w czystości i wolny od kurzu. Można to zrobić za pomocą ściereczki do kurzu lub wilgotnej szmatki i łagodnego detergentu.



Piasek i woda morska mogą uszkodzić łożyska, a części stalowe podpórki inwalidzkiej mogą rdzewieć, jeśli powierzchnia jest uszkodzona. Po wystawieniu 4-kołowej podpórki inwalidzkiej na działanie piasku i wody morskiej przez krótki czas, należy ją oczyścić po każdej wyprawie na plażę.



Podpórkę inwalidzka można dezynfekować poprzez spryskiwanie lub przecieranie przetestowanymi, zatwierdzonymi środkami dezynfekującymi. Stosować łagodny środek czyszczący lub zatwierdzony środek dezynfekujący i postępować zgodnie z zaleceniami producenta.

## PRZECHOWYWANIE

Produkt należy przechowywać w suchym miejscu, z dala od bezpośredniego działania światła słonecznego. Urządzenie należy zawsze utrzymywać w czystości i wolne od kurzu.

 **OSTRZEŻENIE**  
Produktu nie wolno stale narażać na temperatury przekraczające +40°C, ponieważ rama i materiały mogą się przegrzać, co może prowadzić do poparzeń lub uszkodzeń materiałów.

 **OSTRZEŻENIE**  
Nigdy nie umieszczaj ani nie przechowuj innych przedmiotów na produkcie.

Po długotrwałym przechowywaniu (ponad 3 miesiące) produkt należy sprawdzić przed ponownym użyciem (patrz rozdział „KONSERWACJA”).

## WARUNKI OTOCZENIA

Produkt należy przechowywać w następujących warunkach:

Temperatura otoczenia: -20°C do 40°C;

Wilgotność względna: 20% do 75%;

Ciśnienie atmosferyczne 800 hPa do 1060 hPa.

## PONOWNE UŻYCIE

Produkt nadaje się do ponownego użycia. Należy wykonać następujące czynności:

Czyszczenie i dezynfekcja (patrz rozdział „CZYSZCZENIE I DEZYNFEKCJA”). Kontrola (patrz rozdział „KONSERWACJA”).

Produkt powinien zostać dostosowany do nowego użytkownika przez autoryzowany serwis.

## UTYLIZACJA

Dbaj o środowisko i zutylizuj produkt w odpowiedni sposób. Utylizacja podlega przepisom krajowym i lokalnym.

Aby poddać produkt recyklingowi, skontaktuj się z lokalnym samorządem, zakładem utylizacji odpadów lub naszym działem serwisowym.

**SPECYFIKACJA**

<b>Model</b>	<b>INGO</b>
<b>REF.</b>	01-3510
<b>Maksymalne dopuszczalne obciążenie (kg)</b>	120
<b>Waga (kg)</b>	16
<b>Długość całkowita (cm)</b>	57.5
<b>Szerokość całkowita (cm)</b>	63
<b>Wysokość całkowita (cm)</b>	81.5 - 94.5
<b>Długość kosza (cm)</b>	41.5
<b>Szerokość kosza (cm)</b>	19
<b>Głębokość kosza (cm)</b>	53
<b>Wymiary plastikowej tacki (cm)</b>	50.5 x 29.5
<b>Średnica koła (cm)</b>	15.1

## INCYDENTY

**Każdy poważny incydent, który miał miejsce w związku z urządzeniem, należy zgłosić do UAB Kasko Group | Kid-Man® oraz właściwemu organowi państwa członkowskiego, w którym użytkownik i/ lub pacjent ma siedzibę.**

### DANE KONTAKTOWE:

**Producent:** UAB „Kasko Group” (zarejestrowany znak towarowy Kid-Man®)

**Adres:** A.Vivulskio 12D, Wilno, LT-03221, Litwa

**Telefon:** +370 5 265 0000

**E-mail:** [info@kid-man.com](mailto:info@kid-man.com)

**Strona internetowa:** [www.kid-man.com](http://www.kid-man.com)



**CZ**
**SYMBOLY**

V tomto návodu k použití jsou varování vyznačena symboly. Varovné symboly jsou doplněny nadpisem, který uvádí závažnost nebezpečí nebo poskytuje základní informace.



Poskytuje základní informace, doporučení a pokyny pro účinné a bezpečné používání.



**VAROVÁNÍ / UPOZORNĚNÍ** — značí, že za provozu zařízení je třeba dbát opatrnosti. Značí, že aktuální situace vyžaduje pozornost obsluhy nebo zásah obsluhy, aby se zamezilo nežádoucím následkům.



**POZOR!** Tato značka se používá pro velmi důležité části související s Vaší bezpečností. Podívejte se prosím do návodu k použití.

**BEZPEČNOSTNÍ INFORMACE**

**VAROVÁNÍ**

Toto chodítko je určeno k použití pouze jednou osobou.

**VAROVÁNÍ**

Dávejte pozor na nebezpečí ve svém okolí, jako jsou úzké dveřní otvory, schody, domácí spotřebiče nebo dětské hračky. Nesnažte se dosahovat na předměty nacházející se dále, než kam dosáhne vaše natažená paže.

**VAROVÁNÍ**

Nesnažte se přejíždět obrubníky ani jiné překážky. Tím byste mohli přivodit převržení svého chodítka a způsobit si tělesnou újmu nebo chodítko poškodit.

**VAROVÁNÍ**

Při používání chodítka je zakázáno kouřit či být poblíž plamenů.



**VAROVÁNÍ**

Chodítko není určeno k používání osobami se zrakovým postižením.



**VAROVÁNÍ**

**Riziko popálení.** Chodítko nesmí být dlouhodobě vystaveno teplotám převyšujícím +40 °C. Jinak by se rám a pažní opěrky mohly rozpálit a způsobit popáleniny.



**POZOR**

**Riziko zachycení prstů.** Vždy existuje riziko zachycení částí těla, jako například prstů nebo paží, do pohyblivých součástí chodítka.



**VAROVÁNÍ**

**Riziko nehod.** Nesprávné seřízení nebo nefunkčnost bezpečnostních zařízení (např. brzd) může způsobit nehodu. Před každým použitím čtyřkolého čtyřkolového chodítka vždy nejprve zkontrolujte, zda fungují bezpečnostní zařízení, a pravidelně je nechávejte kontrolovat u autorizovaného servisního technika.



**VAROVÁNÍ**

**Riziko nehod.** K zajištění řádného a správného použití doporučujeme postupovat při používání Vašeho chodítka podle bezpečnostních pokynů. Výrobek INGO byl navržen k zajištění stability při chůzi. Každý pohyb na chodítku má vliv na polohu těžiště, což by mohlo způsobit převržení zařízení.



**POZOR**

Na svažitém terénu se pohybujte jen malou rychlostí. Nepřekračujte maximální povolený sklon. Nevyužívejte eskalátory. Nejezděte zpátečkou na šikmé ploše.



**VAROVÁNÍ**

Je zakázáno překračovat maximální dovolené zatížení produktu.



**VAROVÁNÍ**

Při vybalování dávejte pozor a zamezte zachycení svých prstů mezi kolo a vidlici.

## OBEČNÉ

### ÚVOD

Tento návod k použití obsahuje důležité informace o manipulaci s výrobkem. Aby byla zajištěna bezpečnost při používání výrobku, důkladně si přečtěte tento návod k použití a postupujte podle bezpečnostních pokynů.

### PŘEDMLUVA

Děkujeme Vám za důvěru, kterou prokazujete značce Kid-Man®. Každý výrobek je v továrně zkontrolován a opouští výrobní závod v bezvadném stavu. Přejeme Vám mnoho úspěchů a doufáme, že výrobek od UAB Kasko Group | Kid-Man® bude mít pozitivní dopad na Vaš každodenní život.

### ZÁRUKA

Poskytujeme záruku 24 měsíců od data nákupu. Veškeré neoprávněné úpravy provedené bez svolení výrobce budou mít za následek zánik platnosti záruky. Sem patří například překročení maximálních uživatelských zatížení a používání produktu nesprávným způsobem. Záruka platí jen, je-li úplně vyplněn záruční list. UAB Kasko Group | Kid-Man® (dále jen Výrobce) po obdržení reklamovaného výrobku rozhodne do 4 týdnů, zda lze problém řešit cestou záruky. Jestliže se na problém záruka nebude vztahovat a zákazník s tím bude souhlasit, Výrobce, bude-li možno, problém opraví. Veškeré náklady, včetně nákladů na přepravu, hradí zákazník. Záruční oprava neznamená prodloužení záruky.

### OMEZENÍ ZODPOVĚDNOSTI

Výrobce nenese zodpovědnost za škody vyplývající z následujícího:

- nedodržení Návodu k použití;
- nesprávné užívání;
- přirozené opotřebení;
- nesprávná montáž nebo seřízení zákazníkem nebo technické úpravy provedené třetí stranou;
- používání neschváleného příslušenství dodaného třetími stranami namísto příslušenství schváleného výrobcem;
- neoprávněné úpravy nebo užívání nevhodného náhradního dílu.

## NORMY A PŘEDPISY

Toto čtyřkolové chodítko splňuje požadavky následujících předpisů:

- a) PŘEDPIS (EU) 2017/745 EVROPSKÉHO PARLAMENTU A RADY z 5. dubna 2017 o lékařských zařízeních, kterým se upravuje Směrnice 2001/83/ES, Předpis (ES) č. 178/2002 a Předpis (ES) č. 1223/2009 a odvolávají se Směrnice Rady 90/385/EHS a 93/42/EHS.
- b) Pomůcky pro chůzi ovládané oběma rukama – Požadavky a zkušební metody – Část 2: Chodítka (ISO 11199-2:2021) EN ISO 11199-2:2021.

## PROVOZNÍ ŽIVOTNOST

Očekávaná provozní životnost je 5 (pět) roků za předpokladu, že bude produkt každodenně užíván v souladu s bezpečnostními pokyny, návodem k údržbě a doporučeným použitím, jak je uvedeno v tomto Návodu k použití.

Poté bude třeba zařízení recyklovat. Zakoupený výrobek nevyhazujte do běžného domovního odpadu (viz kapitolu „LIKVIDACE“).

## INFORMACE O VÝROBCI

**Výrobce:** Skupina UAB „Kasko Group“ (registrovaná obchodní známka Kid-Man®)

**Adresa:** A. Vivulskio 12D, Vilnius, LT-03221, Litva

**Telefon:** +370 5 265 0000

**E-mail:** info@kid-man.com

**Web:** www.kid-man.com

## INFORMACE O VÝROBKU

**Výrobek:** ČTYŘKOLÉ CHODÍTKO

**Typ:** INGO

**REF.:** 01-3510



### VAROVÁNÍ

Riziko nehody a vážného zranění. Chodítko není určeno k užívání v motorových vozidlech.

## URČENÍ A ZNAČENÍ

Čtyřkolé chodítko INGO je zařízení určené k používání při chůzi v interiéru, určené ke kompenzaci a zlepšení omezené schopnosti chůze.



Toto čtyřkolé chodítko musí odpovídat vašemu konkrétnímu zdravotnímu stavu.

## KONTRAINDIKACE

Při používání čtyřkolového chodítka INGO v souladu s jeho určením nejsou žádné známé kontraindikace.

## ŘÁDNÍ UŽIVATELÉ

Čtyřkolé chodítko INGO je určeno ke kompenzaci a zlepšení mobility osob s omezenou schopností chůze a maximální dovolené zatížení je 120 kg.



### VAROVÁNÍ

Riziko nehody. U čtyřkolého chodítka je zakázáno překračovat jeho maximální dovolené zatížení.



### POZOR

Čtyřkolé chodítko je vhodné k používání ostatními. Chcete-li tak učinit, musíte chodítko nejprve důkladně vyčistit a dezinfikovat. Poté musí všechny součásti chodítka zkontrolovat autorizovaný servis, zda jsou v dobrém celkovém stavu a zda nejsou opotřebený, a v případě potřeby musí být opraveny.

## ŠTÍTEK PRODUKTU

Identifikační štítek je připevněn na rámu Vámi zakoupeného produktu (viz obrázek).

1. Výrobek
2. Model
3. Velikost (šířka sedadla)
4. Maximální zátěž
5. Výrobce / kontaktní údaje
6. Datum výroby
7. Kód UDI (Jedinečný identifikátor prostředku) / výrobní číslo
8. Značka CE
9. Viz návod k použití

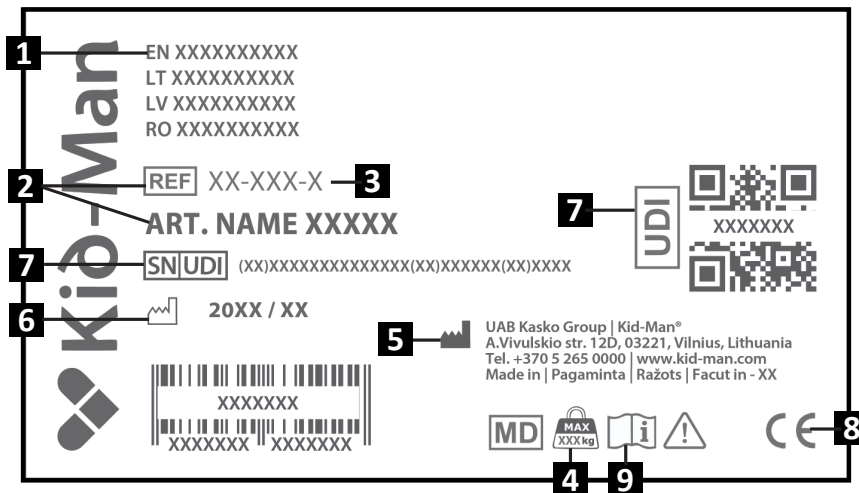

## OBSAH BALENÍ

Čtyřkolé chodítko INGO je dodáváno v lepenkovém obalu a připraveno k použití. Po vybalení si lepenkový obal prosím uschovejte. Možná jej budete později potřebovat k uskladnění nebo při vrácení zařízení. Po obdržení zásilky zkontrolujte, zda nebyl poškozen při přepravě.

- i** Pokud zjistíte známky poškození, neprodleně informujte přepravce.
- i** Zkontrolujte prosím obsah balení a jestliže chybí některé níže uvedené součásti, kontaktujte místního prodejce.

### Obsah balení:

1. 1 x rám chodítka s brzdou a ručním úchopem
2. 1 x plastový táč
3. 1 x plastový plát
4. 1 x plátěný košík
5. 2 x spony tvaru C
6. Návod k použití

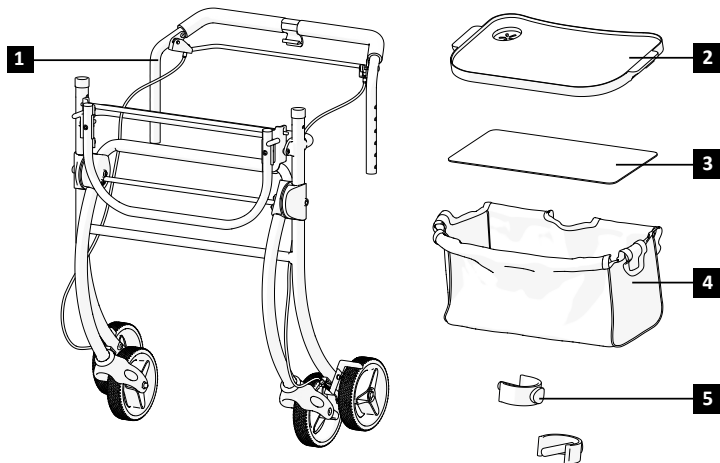

## SOUČÁSTI A FUNKCE

### Přehled

1. Ruční úchop
2. Brzdové lanko
3. Plastová police
4. Plátěný košík
5. Přední kolo
6. Brzdový hák
7. Spona tvaru C
8. Rám chodítka
9. Zadní kolo
10. Mechanismus zajištění košíku
11. Mechanismus zamykání rámu

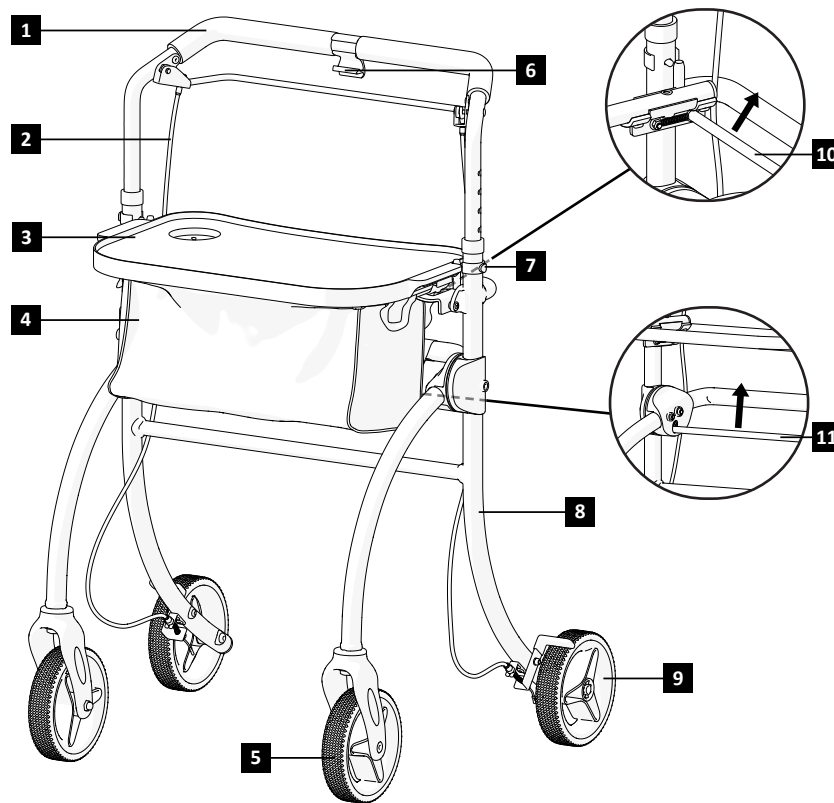

**i** Sestavování vašeho chodítka se může mírně odlišovat od případu chodítka popsaného v této příručce, protože produkt je nepřetržitě vyvíjen.

## NASTAVENÍ CHODÍTKA

Chcete-li chodítka **rozložit**:

1. Zajistěte, aby chodítka bylo na pevné vodorovné podlaze;
2. Podržte zadní rám a postrčte přední rám směrem ven, dokud nebude chodítka zcela rozloženo (obrázek 1).

**Sestavení** zbývajících částí chodítka:

3. Vložte brzdu s ručním úchopem do rámu a zajistěte ji sponami ve tvaru C (obrázky 2–3);
4. Odklopte držák košíku nahoru, dokud nezapadne na místo (obrázek 4);
5. Připevněte látkový košík k rámu (obrázek 5);
6. Vložte plastovou vložku tak, aby košík získal správný tvar;
7. Poté umístěte plastovou polici na košík. Z obou stran táč stlačujte směrem dolů, dokud nezapadne bezpečně na své místo (obrázek 6);
8. Před použitím se ujistěte, zda jsou všechny součásti zajištěny a upevněny.

Chcete-li chodítka **složit**:

1. Najděte skládací páčku poblíž zadního rámu (obrázek 11);
2. Stiskem páčky uvolněte zacvakávací mechanismus;
3. Opatrným stlačováním boků směrem dovnitř chodítka složte (obrázek 1);
4. Uvolňujte mechanismus zamykání košíku a skládejte košík (obrázek 12);
5. Dle potřeby chodítka zajistěte ve složené poloze a uskladněte.



### **VAROVÁNÍ**

Nebezpečí zachycení prstů!

## PROVOZ

### **Brzdění**

Účinnost brzd může být ovlivněna opotřebením kol. Proto brzdy pravidelně zkoušejte. Abyste dosáhli požadované brzdící síly, seřizujte brzdu buďto ručně šroubem na krytu brzdy, nebo vhodným nástrojem (který není v dodávce) na brzdovém lanku.

## PROVOZ

### Provoz brzd

Chcete-li aktivovat brzdy, stiskněte brzdovou páčku nahoru a podržte ji (obrázek 7). Chcete-li brzdy uvolnit, uvolněte páčku. Chcete-li zapojit parkovací brzdami čtyřkolého chodítka, připojte brzdovou páčku k plastovému háčku uprostřed rukojeti (obrázek 8).

### Seřízení výšky rukojeti

Seřízení provedete sejmutím spon ve tvaru C z boků a nastavením rukojeti do požadované výšky. Po vybrání požadované výšky vložte zpět sponu ve tvaru C a zajistěte ji (obrázek 3).

### Chůze

Až půjdete se svým chodítkem, zajistěte, abyste chodili zpříma, s chodítkem podél těla. Tak si osvojíte správnou polohu těla (Obrázek 9).

### Sezení na chodítku

Chodítko není určeno k sezení na něm. Na chodítko, tedy ani na košík čtyřkolého chodítka, nikdy nesedejte (obrázek 10). Takové používání chodítka může způsobit poškození výrobku nebo zranění.

## ÚDRŽBA

Aby byl zajištěn bezpečný a spolehlivý provoz, provádějte pravidelně následující kontroly a údržbu, nebo svěřte jejich provedení jiné osobě. Níže naleznete doporučený harmonogram údržby

	Před použitím	Jednou týdně	Jednou měsíčně	Jednou ročně
Zkontrolujte, zda jsou kola správně upevněna		X		
Vizuální kontrola		X		
Zkontrolujte skládací mechanismus			X	
Zkontrolujte brzdy	X			
Vyčistěte kola			X	
Nechte čtyřkolové chodítko zkontrolovat autorizovaným servisem				X



### VAROVÁNÍ

opravy, čištění a seřizování produktu smí provádět jen autorizovaný servisní technik a produkt přitom nesmí být používán.



### POZOR

K výměnám je možno užívat jen originální náhradní díly. Uveďte typové číslo a výrobní číslo prodejci nebo kontaktujte výrobce. Výrobce ani prodejce nenesou odpovědnost za škody, které na výrobku vzniknou v případě použití neoriginálních součástí nebo při provedení výměny v neautorizovaném závodě.

## ČIŠTĚNÍ A DEZINFEKCE

Musí být udržováno čisté a nezaprášené. To můžete provádět mopem nebo mokrým hadrem a šetrným detergentem.



Písek a mořská voda mohou poškozovat ložiska, a ocelové součásti chodítka mohou po poškození povrchu rezivět. Bude-li čtyřkolé chodítko krátkodobě vystaveno písku a mořské vodě, po každé návštěvě pláže jej vyčistěte.



Chodítko je možno dezinfikovat postříkem nebo otřením testovanými a schválenými dezinfekčními prostředky. Postříkejte šetrným čistícím a dezinfekčním produktem a postupujte podle návodu od výrobce.

## SKLADOVÁNÍ

Produkt je třeba skladovat v suchém prostředí mimo přímé sluneční záření. Vždy musí být udržován čistý a nezaprášžený.



### VAROVÁNÍ

Tento výrobek nesmí být dlouhodobě vystaven teplotám převyšujícím +40 °C. Jinak se rám a materiály mohou přehřívat, což by mohlo přivodit popáleniny nebo materiální škody.



### VAROVÁNÍ

Nikdy nahoru na produkt nepokládejte ani na něm neskladujte jiné předměty.

Po dlouhodobém uskladnění (na déle než 3 měsíce) je nutno produkt před dalším používáním zkontrolovat (viz kapitolu „ÚDRŽBA“).

## PODMÍNKY PROSTŘEDÍ

Produkt skladujte za těchto podmínek:

Teplotní omezení: od -20 °C do + 40 °C;

Relativní vlhkost: 20 % až 75 %;

Atmosférický tlak: 800 hPa až 1060 hPa.

## OPAKOVANÉ POUŽITÍ

Tento výrobek je vhodný k opakovanému použití. Je třeba provádět následující úkony:

Čistění a dezinfekci (viz kapitolu „ČISTĚNÍ A DEZINFEKCE“); Prohlídky (viz kapitolu „ÚDRŽBA“).

Novému uživateli je třeba tento výrobek uzpůsobit v souladu se servisní dokumentací.

## LIKVIDACE

Buďte ekologicky uvědomělí a svůj produkt likvidujte řádným způsobem. Na likvidaci se vztahují národní a místní předpisy. Abyste mohli produkt řádně recyklovat, kontaktujte prosím místní úřad, sběrný dvůr nebo naše servisní oddělení.

**SPECIFIKACE**

<b>Typ</b>	<b>INGO</b>
<b>REF</b>	01-3510
<b>Maximální bezpečné zatížení (kg)</b>	120
<b>Hmotnost (kg)</b>	16
<b>Celková délka (cm)</b>	57.5
<b>Celková šířka (cm)</b>	63
<b>Celková výška (cm)</b>	81.5 - 94.5
<b>Délka košíku (cm)</b>	41.5
<b>Šířka košíku (cm)</b>	19
<b>Hloubka košíku (cm)</b>	53
<b>Rozměr plastového tácu (cm)</b>	50.5 x 29.5
<b>Rozměr kola (cm)</b>	15.1

## INCIDENTY

**Veškeré závažné incidenty, ke kterým v souvislosti s používáním zařízení dojde, je třeba nahlásit společnosti UAB Kasko Group | Kid-Man® a příslušnému úřadu členského státu, na jehož území má uživatel nebo pacient bydliště.**



### KONTAKTY:

**Výrobce:** Skupina UAB „Kasko Group“ (registrovaná obchodní známka Kid-Man®)

**Adresa:** A.Vivulskio 12D, Vilnius, LT-03221, Litva

**Telefon:** +370 5 265 0000

**E-mail:** info@kid-man.com

**Web:** www.kid-man.com

**SK**
**SYMBOLY**

V tomto návode na použitie sú upozornenia označené symbolmi. Výstražné symboly sú sprevádzané popisom, ktorý vyjadruje závažnosť nebezpečenstva alebo uvádza základné informácie.



Uvádza základné informácie, odporúčania a pokyny potrebné na bezpečné a správne používanie.



**UPOZORNENIE/VÝSTRAHA** – signalizuje, že pri narábaní s pomôckou je potrebná obozretnosť. Upozorňuje, že v danej situácii sa vyžaduje pozornosť obsluhy alebo vykonanie určitej činnosti, aby nedošlo k nežiaducim následkom.



**POZOR!** Toto označenie sa používa v dôležitých prípadoch týkajúcich sa vašej bezpečnosti. Pozrite si návod na obsluhu.

**BEZPEČNOSTNÉ INFORMÁCIE**

**UPOZORNENIE**

Chodítko je určené na používanie iba jednou osobou.

**UPOZORNENIE**

Buďte si vedomí možných rizík vo vašom okolí ako úzkych dverí, schodov, domácich spotrebičov, detských hračiek a podobne. Nepokúšajte sa dosiahnuť na predmety, ktoré sú mimo dosahu ruky.

**UPOZORNENIE**

Nepokúšajte sa prechádzať cez obrubníky alebo prekážky. Mohlo by to viesť k prevráteniu chodítka a ublíženiu na zdraví alebo poškodeniu chodítka.

**UPOZORNENIE**

Počas používania chodítka je zakázané fajčiť alebo sa pohybovať v blízkosti plameňov.



**UPOZORNENIE**

Chodítko nie je určené na používanie nevidiacimi osobami



**UPOZORNENIE**

**Riziko popálenia.** Chodítko nesmie byť dlho vystavené teplotám vyšším ako +40 °C, pretože rám aj laktové opierky sa môžu nahriať a spôsobiť popáleniny.



**POZOR**

**Riziko zacviknutia prstov.** Vždy existuje riziko zacviknutia prstov, zachytenia ruky a pod. do pohyblivých častí chodítka.



**UPOZORNENIE**

**Riziko úrazov.** Nesprávne nastavené alebo nefunkčné bezpečnostné prvky (napr. brzdy) môžu viesť k úrazom. Pred každým použitím 4-kolesového chodítka skontrolujte, či sú bezpečnostné prvky funkčné a pravidelne ich dajte skontrolovať autorizovanému servisnému technikovi.



**UPOZORNENIE**

**Riziko úrazov.** Aby ste používali svoje chodítko správne a bezpečne, odporúčame vám riadiť sa bezpečnostnými pokynmi. Chodítko INGO bolo navrhnuté tak, aby pri chodení zabezpečovalo stabilitu. Každý pohyb na chodítku ovplyvňuje polohu ťažiska, čo môže viesť k prevráteniu pomôcky.



**POZOR**

Na klesaniach sa pohybujte pomaly. Neprekračujte uvedený maximálny sklon. Nepoužívajte pohyblivé schody. Necúvajte po svahu nadol.



**UPOZORNENIE**

Je zakázané prekročiť maximálnu povolenú záťaž výrobku.



**UPOZORNENIE**

Pri vybaľovaní si dajte pozor na zachytenie prstov medzi špicami a vidlicou.

## VŠEOBECNÉ INFORMÁCIE

### ÚVOD

Tento návod na použitie obsahuje dôležité informácie o používaní výrobku. Aby ste zaistili bezpečnosť pri používaní výrobku, pozorne si prečítajte tento návod na použitie a riadte sa bezpečnostnými pokynmi.

### PREDSLOV

Dakujeme vám za dôveru prejavenu značke Kid-Man®. Každý výrobok je skontrolovaný vo výrobe a odchádza od nás v bezchybnom stave. Prajeme vám veľa úspechov a dúfame, že výrobok spoločnosti UAB Kasko Group | Kid-Man® zlepší váš každodenný život.

### ZÁRUKA

Na výrobok poskytujeme záruku 24 mesiacov od dátumu nákupu. Spoločnosť nepreberá zodpovednosť za poškodenie výrobku, ak sa bez súhlasu výrobcu vykonajú akékoľvek neautorizované úpravy. Platí to aj v prípade prekročenia maximálneho povoleného zaťaženia a nesprávne používanie výrobku. Záruka je platná iba s kompletne vyplneným záručným listom. UAB Kasko Group | Kid-Man® (ďalej len „výrobca“) o tom, či sa na problém vzťahuje záruka, rozhodne do 4 týždňov od prijatia reklamácie výrobku od kupujúceho. Ak sa na problém nevzťahuje záruka a zákazník súhlasí, výrobca môže problém vyriešiť, ak je to možné. Všetky náklady vrátane nákladov na prepravu znáša zákazník. Záručná oprava nepredlžuje záručnú dobu.

### OBMEDZENIE ZODPOVEDNOSTI

Výrobca nepreberá žiadnu zodpovednosť za poškodenie, ktoré vznikne v dôsledku:

- Nedodržania pokynov uvedených v tomto návode na použitie;
- Nesprávneho používania;
- Prírodného opotrebenia;
- Nesprávnej montáže alebo nastavenia vykonaného kupujúcim alebo treťou stranou;
- Používania neschváleného príslušenstva namiesto príslušenstva schváleného výrobcom;
- Neautorizovaných úprav alebo používania nevhodných náhradných dielov.

## NORMY A PREDPISY

4-kolesové chodítko spĺňa požiadavky:

- a) NARIADENIA (EÚ) 2017/745 EURÓPSKEHO PARLAMENTU A RADY z 5. apríla 2017 o zdravotníckych pomôckach, zmene smernice 2001/83/ES, nariadenia (ES) č. 178/2002 a nariadenia (ES) č. 1223/2009 a o zrušení smerníc Rady 90/385/EHS a 93/42/EHS.
- b) Pomôcky na chôdzu ovládané oboma rukami. Požiadavky a skúšobné metódy. Časť 2: Rolátory (ISO 11199-2:2021)

## ŽIVOTNOSŤ

Predpokladaná životnosť je 5 (päť) rokov za predpokladu, že sa výrobok každý deň používa v súlade s bezpečnostnými pokynmi, návodom na údržbu a na určené použitie, uvedené v tomto návode na použitie.

Po uplynutí tejto doby musí byť výrobok zlikvidovaný v súlade s miestnymi predpismi. Nevyhadzujte výrobok do bežného odpadu (viď časť „LIKVIDÁCIA“).

## INFORMÁCIE O VÝROBCOVI

**Výrobca:** UAB „Kasko Group“ (registrovaná ochranná známka Kid-Man®)

**Adresa:** A. Vivulskio 12D, Vilnius, LT-03221, Litva

**Telefónne číslo:** +370 5 265 0000

**E-mail:** info@kid-man.com

**Webová stránka:** www.kid-man.com

## INFORMÁCIE O VÝROBKU

**Výrobok:** 4-KOLESOVÉ CHODÍTKO

**Model:** INGO

**REF.:** 01-3510



### UPOZORNENIE

Riziko úrazov a závažných poranení. Chodítko nie je určené na používanie v motorových vozidlách.

### ÚČEL URČENIA A INDIKÁCIE

4-kolesové chodítko INGO je pomôcka pre chôdzu na vnútorné použitie, ktorá slúži na kompenzáciu a zlepšenie obmedzenej schopnosti chôdze.

**i** Toto 4-kolesové chodítko musí byť prispôsobené vášmu špecifickému zdravotnému stavu.

### KONTRAINDIKÁCIE

Pri používaní 4-kolesového chodítka INGO k jeho účelu určenia nie sú známe žiadne kontraindikácie.

### URČENÍ POUŽÍVATELIA

4-kolesové chodítko INGO je určené na kompenzáciu a zlepšenie mobility osôb s obmedzenou schopnosťou chôdze s maximálnou hmotnosťou 120 kg.



#### UPOZORNENIE

Riziko úrazov. Je zakázané prekročiť maximálnu povolenú záťaž 4-kolesového chodítka.



#### POZOR

4-kolesové chodítko môžu používať aj iné osoby. 4-kolesové chodítko je predtým potrebné starostlivo vyčistiť a dezinfikovať. Následne je potrebné dať skontrolovať všetky diely chodítka, všeobecný stav a opotrebovanie autorizovanému servisnému technikovi a v prípade potreby ho opraviť.

## OZNAČENIE VÝROBKU

Identifikačný štítok je pripevnený k rámu výrobku (viď obrázok).

1. Výrobok
2. Model
3. Rozmery (šírka sedadla)
4. Maximálna nosnosť
5. Výrobca / kontaktné údaje
6. Dátum výroby
7. Kód UDI (Unikátny identifikátor pomôcky) / SN
8. Označenie CE
9. Prečítajte si návod na použitie

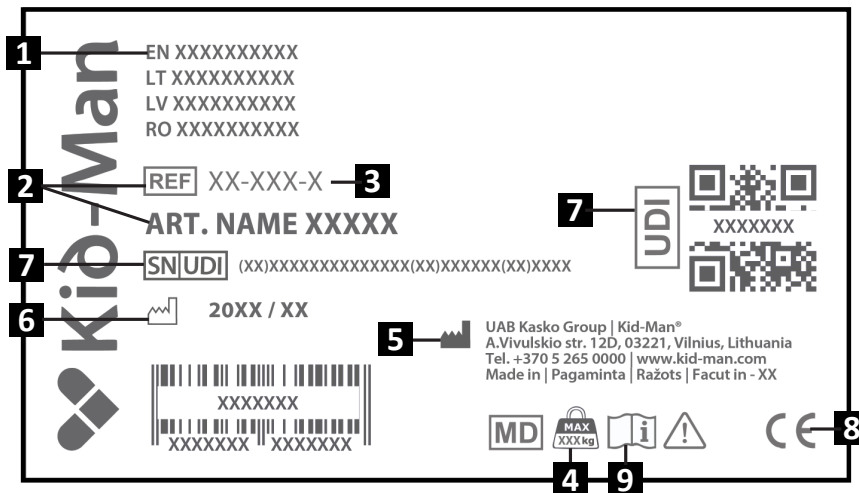

## OBSAH BALENIA

4-kolesové chodítko INGO sa dodáva v kartónovom balíku a je takmer okamžite pripravené na použitie. Ak je to možné, po rozbalení si kartónový obal uschovajte. Možno ho budete potrebovať neskôr na uskladnenie alebo vrátenie pomôcky. Po prijatí zásielky skontrolujte, či sa výrobok počas prepravy nepoškodil.

**i** Ak zistíte známky poškodenia, hneď na to upozornite prepravnú spoločnosť.

**i** Skontrolujte obsah balenia a ak niektorý z nižšie uvedených dielov chýba, kontaktujte miestneho predajcu.

### Obsah balenia:

1. 1 x rám chodítka s brzdou a rukoväťou
2. 1 x plastová odkladacia plocha
3. 1 x plastová vložka
4. 1 x tkaninový košík
5. 2 x C-spona
6. Návod na použitie

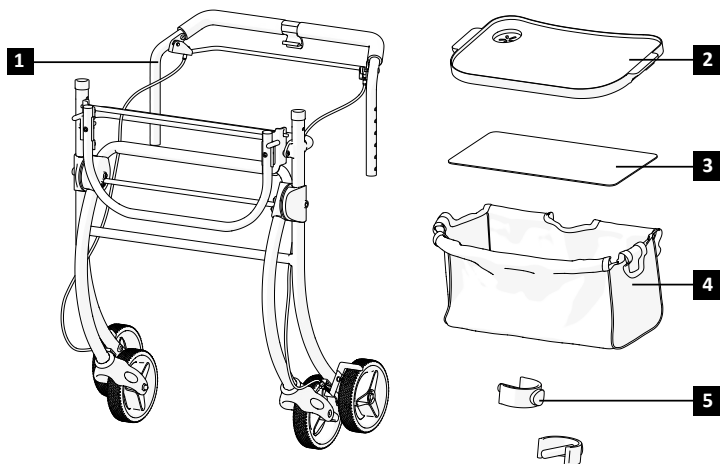

## DIELY A FUNKCIE

### Prehľad

1. Rukoväť
2. Brzdové lanko
3. Plastová odkladacia polica
4. Tkaninový košík
5. Predné koleso
6. Hák parkovacej brzdy
7. C-svorka
8. Rám chodítka
9. Zadné koleso
10. Zaisťovací mechanizmus koša
11. Zaisťovací mechanizmus rámu

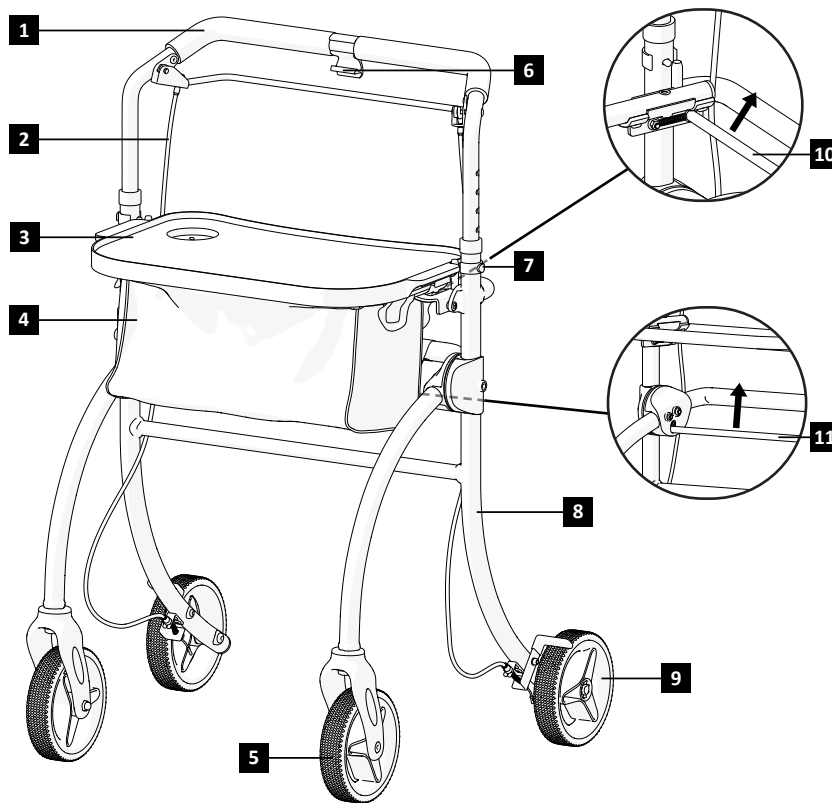

**i** Z dôvodu neustáleho vývoja výrobku sa konštrukcia chodítka môže trochu líšiť od chodítka opísaného v tomto návode.

## ZOSTAVENIE CHODÍTKA

### Rozloženie chodítka:

1. Uistite sa, že chodítko stojí na pevnom rovnom podklade;
2. Podržte zadný rám a zatlačte predný rám smerom von, až kým sa chodítko úplne rozťahne (Obrázok č. 1).

### Zostavenie zvyšku chodítka:

3. Vložte brzdu s rukoväťou do rámu a zaistite ju C-svorkami (Obrázky č. 2 – 3).
4. Vyklopte držiak košíka, kým nezapadne na miesto (Obrázok č. 4).
5. Pripnite košík na držiak (Obrázok č. 5).
6. Vložte plastovú vložku, aby košík získal správny tvar.
7. Následne na košík umiestnite plastovú odkladaciu policu. Zatlačte odkladaciu plochu z oboch strán, kým nezapadne na miesto (Obrázok č. 6);
8. Uistite sa, že sú pred používaním všetky časti bezpečne zaistené.

### Zloženie chodítka:

1. Nájdite sklápaciu páčku v blízkosti zadného rámu (Obrázok č. 11);
2. Potiahnutím páčky uvoľníte zaistovací mechanizmus;
3. Jemným zatlačením na bočné strany smerom dovnútra zložte chodítko (Obrázok č. 1);
4. Uvoľníte zaistovací mechanizmus rámu a rozložte košík (Obrázok č. 12);
5. V prípade potreby zloženú polohu zaistíte a chodítko uskladníte.



### UPOZORNENIE

Nebezpečenstvo privretia prstov!

## POUŽITIE

### Brzdenie

Účinnosť brzd môže byť ovplyvnená opotrebovaním kolies. Brzdy preto pravidelne testujte. Na dosiahnutie požadovanej brzdnnej sily nastavte brzdu buď ručne na skrutke na kryte brzdy, alebo pomocou vhodného nástroja (nie je súčasťou dodávky) na brzdovom lanku.

## OBSLUHA

### Ovládanie brzd

Brzdy sa aktivujú potiahnutím brzdovej páky nahor a jej podržaním (Obrázok č. 7). Brzdy sa uvoľnia uvoľnením páky. Parkovacie brzdy 4-kolesového chodítka sa aktivujú pripojením brzdovej páky na plastový hák uprostred rukoväte (Obrázok č. 8).

### Nastavenie výšky rukoväte

Nastavenie urobíte odstránením C-svoriek z oboch strán a nastavením rukoväte do požadovanej výšky. Po výbere požadovanej výšky znovu vložte C-svorku a zaistite ju (Obrázok č. 3).

### Chôdza

Pri chôdzi s chodítkom dbajte na to, aby ste chodili vzpriamene, s chodítkom pri tele. Takto dosiahnete správne držanie tela (Obrázok č. 9).

### Sedenie na chodítku

Chodítko nie je určené na sedenie. Nesadajte si na chodítko ani na košík 4-kolesového chodítka (Obrázok č. 10) Takýmto používaním chodítka môže dôjsť k jeho poškodeniu alebo k zraneniu osôb.

## ÚDRŽBA

Na účely zachovania bezpečnosti a spoľahlivosti chodítka pravidelne vykonávajte nasledujúce kontroly a údržbu alebo ho nechajte skontrolovať inou osobou. Odporúčany plán údržby je uvedený nižšie

	Pred použitím	Každý týždeň	Každý mesiac	Každý rok
Skontrolujte, či sú kolieska správne nasadené		X		
Vizuálna kontrola		X		
Skontrolujte skladací mechanizmus			X	
Skontrolujte brzdy	X			
Umyte kolesá			X	
Nechajte skontrolovať 4-kolesové chodítka autorizovaným predajcom				X



### UPOZORNENIE

Oprava, čistenie alebo prispôsobovanie výrobku by mal vykonávať autorizovaný servisný technik, keď sa výrobok nepoužíva.



### POZOR

Na výmenu sa smú použiť len originálne náhradné diely. Uveďte model a sériové číslo predajcovi alebo kontaktujte priamo výrobcu. Výrobca ani predajca nenesú zodpovednosť za poškodenie výrobku alebo zranenie používateľa v prípade použitia neoriginálnych náhradných dielov a (alebo) opravy vykonanej v neautorizovanom servise.

## ČISTENIE A DEZINFEKCIA

Pomôcka by mala byť udržiavaná čistá a bez prachu. To možno zabezpečiť použitím prachovky alebo vlhkej handry a jemného čistiaceho prostriedku.



Piesok a morská voda môžu poškodiť ložiská a v prípade, že je povrch oceľových dielov chodítka poškodený, môžu zhrdzavieť. Ak je 4-kolesové chodítka vystavené piesku a morskej vode len na krátku dobu, po každom výlete na pláž chodítka očistite.



Chodítka možno dezinfikovať nasprejovaním alebo očistením otestovanými a schválenými dezinfekčnými prostriedkami. Nasprejajte naň jemný čistiaci a dezinfekčný prostriedok a postupujte podľa pokynov výrobcu.

## SKLADOVANIE

Výrobok by mal byť skladovaný v suchom prostredí mimo priameho slnečného žiarenia. Vždy by sa mal udržiavať v čistote a bez prachu.



### UPOZORNENIE

Výrobok sa nesmie trvalo vystavovať teplotám vyšším ako +40 °C. V opačnom prípade môže dôjsť k prehriatiu rámu a materiálov, čo môže spôsobiť popáleniny alebo poškodenie materiálu.



### UPOZORNENIE

Na výrobok nikdy neukladajte ani na ňom neskladujte iné predmety.

Po dlhodobom skladovaní (viac ako 3 mesiace) je pred opätovným použitím potrebné dať výrobok skontrolovať (viď časť „ÚDRŽBA“).

## PODMIENKY PROSTREDIA

Uchovávajte výrobok za týchto podmienok:

Teplotné obmedzenie -20 °C až +40 °C;

Relatívna vlhkosť 20 % až 75 %;

Atmosférický tlak od 800 hPa do 1060 hPa.

## OPÄTOVNÉ POUŽITIE

Výrobok je vhodný na opätovné použitie. Je treba vykonať nasledujúce kroky: Čistenie a dezinfekciu (viď časť „ČISTENIE A DEZINFEKČIA“); Kontrolu (viď časť „ÚDRŽBA“).

Výrobok musí byť prispôsobený novému používateľovi v súlade so servisnou dokumentáciou.

## LIKVIDÁCIA

Buďte ohľaduplní k životnému prostrediu a zlikvidujte svoj výrobok podľa predpisov. Likvidácia podlieha vnútroštátnym a miestnym predpisom.

Na zabezpečenie správnej recyklácie výrobku kontaktujte svoju obec, zariadenie na likvidáciu odpadu alebo naše servisné oddelenie.

**PARAMETRE**

<b>Model</b>	<b>INGO</b>
<b>REF</b>	01-3510
<b>Maximálna nosnosť (kg)</b>	120
<b>Hmotnosť (kg)</b>	16
<b>Celková dĺžka (cm)</b>	57.5
<b>Celková šírka (cm)</b>	63
<b>Celková výška (cm)</b>	81.5 - 94.5
<b>Dĺžka košíka (cm)</b>	41.5
<b>Šírka košíka (cm)</b>	19
<b>Hĺbka košíka (cm)</b>	53
<b>Veľkosť plastovej odkladacej police (cm)</b>	50.5 x 29.5
<b>Rozmer koliesok (cm)</b>	15.1

## NEHODY

V prípade závažnej nehody spôsobenej pomôckou by mal používateľ túto udalosť ohlásiť spoločnosti UAB Kasko Group | Kid-Man® a príslušnému orgánu v členskom štáte, v ktorom má používateľ a/alebo pacient svoje bydlisko.



### KONTAKTY:

**Výrobca:** UAB „Kasko Group“ (registrovaná ochranná známka Kid-Man®)

**Adresa:** A.Vivulskio 12D, Vilnius, LT-03221, Litva

**Telefónne číslo:** +370 5 265 0000

**E-mail:** [info@kid-man.com](mailto:info@kid-man.com)

**Webová stránka:** [www.kid-man.com](http://www.kid-man.com)

**SL****SIMBOLI**

V teh navodilih za uporabo so opozorila označena s simboli. Opozorilne simbole spremlja besedilo, ki opredeljuje resnost nevarnosti ali podaja osnovne informacije.



Podaja osnovne informacije, priporočila in napotke za učinkovito in nemoteno uporabo.



**OPOZORILO/PREVIDNOST** - napis opozarja na potrebno previdnost pri uporabi pripomočka. Opozarja tudi na to, da je v zadevni situaciji potrebna ozaveščenost ali ukrepanje upravljavca, da bi preprečili neželene posledice.



**POZOR!** Ta znak se uporablja za zelo pomembne dele, ki zadevajo vašo varnost. Prosimo vas, da si ogledate navodila za uporabo.

**VARNOSTNE INFORMACIJE****OPOZORILO**

Rolator je namenjen uporabi ene osebe.

**OPOZORILO**

Bodite pozorni na nevarnosti v okolju, kot so ozka vrata, stopnice, gospodinjski aparati, otroške igrače ali spolzke površine. Ne segajte po predmetih, ki so izven dosega vaših rok.

**OPOZORILO**

Ne poskušajte prečkati robnikov ali drugih ovir. To lahko povzroči prevrnitev rolatorja, kar lahko vodi do telesnih poškodb uporabnika ali škode na rolatorju.

**OPOZORILO**

Med uporabo rolatorja ne kadite in se ne zadržujte v bližini odprtega ognja.



**OPOZORILO**

Rolator ni namenjen uporabi slepih oseb.



**OPOZORILO**

**Nevarnost opeklin.** Rolatorja se ne sme trajno izpostavljati temperaturam, ki presegajo 40 °C. V nasprotnem primeru lahko pride do segretja ogrodja, kot tudi naslonov za roke, kar lahko povzroči opekline.



**PREVIDNOST**

**Nevarnost ukleščenja prstov.** Vedno obstaja tveganje za ukleščenje npr. prstov na roki ali rok v premikajoče se dele rolatorja



**OPOZORILO**

**Nevarnost poškodb.** Nepravilno nastavljene ali nedelujoče varnostne naprave (npr. zavore) lahko privedejo do nastanka nesreče. Pred uporabo štirikolesnega rolatorja vedno preverite, ali varnostne naprave delujejo, prav tako pa poskrbite za njihovo redno pregledovanje s strani pooblaščenega prodajalca.



**OPOZORILO**

**Nevarnost nesreč.** Za pravilno in varno uporabo vam priporočamo, da pri uporabi vašega rolatorja upoštevate varnostna navodila. Rolator INGO je bil zasnovan tako, da zagotavlja stabilnost med hojo. Vsak premik na rolatorju vpliva na njegovo težišče, zaradi česar se ta lahko prevrne



**PREVIDNOST**

Pri vožnji po naklonih vozite počasi. Ne prekažite največjega dovoljenega naklona. Ne uporabljajte tekočih stopnic. Ne spuščajte se vzvratno po klancu navzdol.



**OPOZORILO**

Prepovedano je prekažati največjo dovoljeno obremenitev pripomočka.



**OPOZORILO**

Pri razpakiranju rolatorja bodite previdni, da si ne ukleščite prstov med kolo in vilice kolesa.

## SPLOŠNO

### UVOD

Ta navodila za uporabo vsebujejo pomembne informacije o uporabi izdelka. Za zagotovitev varnosti pri uporabi izdelka, skrbno preberite navodila za uporabo in upoštevajte varnostna navodila.

### PREDGOVOR

Zahvaljujemo se vam za izkazano zaupanje v blagovno znamko Kid-Man®. Vsak izdelek je bil tovarniško pregledan in dobavljen v brezhibnem stanju.

Želimo vam veliko uspeha, obenem pa upamo, da bo izdelek Kid-Man® družbe UAB Kasko Group pozitivno vplival na vaše vsakodnevno življenje.

### GARANCIJA

Za izdelek izdajamo 24-mesečno garancijo, ki velja od datuma njegovega nakupa. Vse nepooblaščen spremembe, izvedene brez odobritve proizvajalca, bodo povzročile nično in neveljavno odgovornost proizvajalca. To vključuje prekoračitev največje dovoljene obremenitve izdelka in nepravilno uporabo izdelka. Garancija velja le s popolnoma izpolnjenim garancijskim listom. Družba UAB Kasko Group | Kid-Man® (v nadaljnjem besedilu »proizvajalec«) v 4 tednih od prejema zahtevka s strani kupca, odloči, ali ta spada v okvir garancije ali ne. Če garancija ne krije kupčeve težave z izdelkom, lahko proizvajalec, če kupec s tem soglaša, odpravi težavo (če je to mogoče). Vse stroške, vključno s stroški prevoza, krije kupec. Popravilo v garancijskem roku ne podaljša garancijskega obdobja.

### OMEJITEV ODGOVORNOSTI

Proizvajalec ne prevzema nobene odgovornosti za škodo, ki bi nastala zaradi:

- neupoštevanja navodil za uporabo,
- nepravilne uporabe,
- običajne obrabe,
- nepravilne montaže ali namestitve s strani kupca ali tehničnih prilagoditev, izvedenih s strani tretje osebe,
- uporabe neodobrene dodatne opreme s strani tretje osebe, namesto uporabe odobrene dodatne opreme proizvajalca,
- nepooblaščenih sprememb in/ali uporabe neustreznih nadomestnih delov.

## STANDARDI IN PREDPISI

Štirikolesni rolator izpolnjuje sledeče zahteve:

- a) UREDBO (EU) 2017/745 EVROPSKEGA PARLAMENTA IN SVETA z dne 5. aprila 2017 o medicinskih pripomočkih, ki spreminja Direktivo 2001/83/ES, Uredbo (ES) št. 178/2002 in Uredbo (ES) št. 1223/2009 ter razveljavlja Direktivi Sveta 90/385/EGS in 93/42/EGS.
- b) Pripomočki za hojo, ki se upravljajo z obema rokama - Zahteve in preskusne metode - 2. del: Rolatorji (ISO 11199-2:2021) EN ISO 11199-2:2021.

## ŽIVLJENJSKA DOBA

Če se izdelek uporablja vsak dan in v skladu z varnostnimi navodili, navodili za vzdrževanje in predvideno uporabo, ki je navedena v navodilih za uporabo, pričakovana življenjska doba rolatorja je 5 (pet) let.

Po preteku navedenega obdobja je pripomoček treba reciklirati. Izdelka ne odlagajte med običajne gospodinjske odpadke (glejte poglavje »ODSTRANJEVANJE«).

## INFORMACIJE O PROIZVAJALCU

**Proizvajalec:** UAB »Kasko Group« (registrirana blagovna znamka Kid-Man®)

**Naslov:** A. Vivulskio 12D, Vilna, LT-03221, Litva

**Telefon:** +370 5 265 0000

**E-pošta:** info@kid-man.com

**Spletna stran:** www.kid-man.com

## PODATKI O IZDELKU

**Izdelek:** ŠTIRIKOLESNi ROLATOR

**Model:** INGO

**REF:** 01-3510



### OPOZORILO

Nevarnost hudih poškodb. Rolator ni namenjen uporabi v motornih vozilih.

### PREDVIDENI NAMEN IN INDIKACIJE

Štirikolesni rolator INGO je pripomoček za pomoč pri hoji, namenjen za notranjo uporabo, primeren za kompenzacijo ali izboljšanje omejene sposobnosti hoje.



Ta štirikolesni rolator mora biti prilagojen vašemu specifičnemu zdravstvenemu stanju.

### KONTRAINDIKACIJE

Pri uporabi štirikolesnega rolatorja INGO v skladu z njegovim predvidenim namenom, ni znanih kontraindikacij.

### PREDVIDENI UPORABNIKI

Štirikolesni rolator INGO je namenjen za kompenzacijo in izboljšanje mobilnosti osebe z omejeno sposobnostjo hoje z Največjo dovoljeno telesno težo uporabnika 120 kg.



#### OPOZORILO

Nevarnost poškodb. Prepovedano je prekoračiti največjo dovoljeno obremenitev rolatorja.



#### PREVIDNOST

Štirikolesni rolator lahko uporablja tudi druga oseba. V ta namen je treba rolator predhodno temeljito očistiti in dezinficirati. Pooblaščen servisni zastopnik mora nato preveriti splošno stanje in obrabo vseh sestavnih delov rolatorja ter jih po potrebi popraviti.

OZNAKA IZDELKA

Identifikacijska etiketa je pritrjena na okvir vašega rolatorja (glejte sliko).

1. Izdelek
2. Model
3. Velikost (širina sedeža)
4. Največja obremenitev
5. Proizvajalec/kontaktne podatki
6. Datum proizvodnje
7. Edinstveni identifikator pripomočka / Serijska številka
8. Oznaka CE
9. Preberite navodila za uporabo

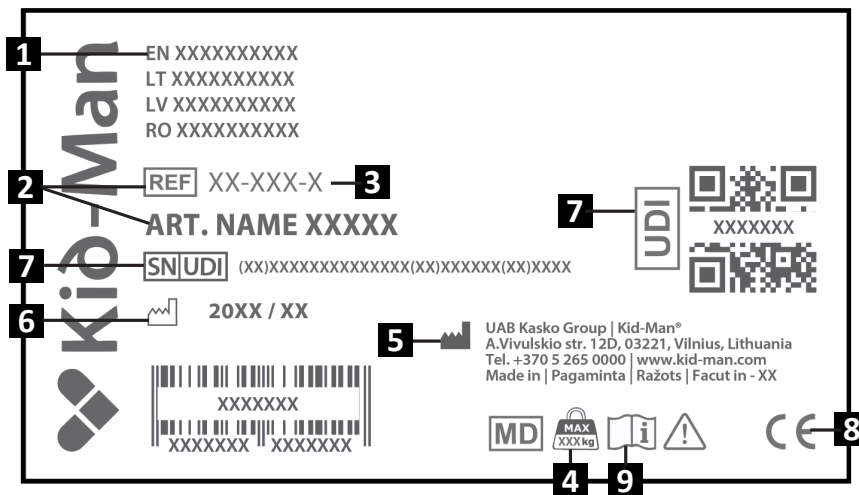

## VSEBINA PAKETA

Štirikolesni rolator INGO je dobavljen v kartonasti embalaži in je pripravljen za uporabo. Prosimo vas, da po končanem razpakiranju rolatorja shranite njegovo kartonasto embalažo (če je to mogoče). To boste kasneje morda potrebovali za shranjevanje ali vračilo rolatorja.

Ob prejemu paketa preverite, če je med prevozom prišlo do nastanka poškodb.

**i** Če opazite znake poškodb, o tem nemudoma obvestite prevoznika.

**i** Prosimo, preverite vsebino paketa. Če kateri koli izmed spodaj navedenih delov manjka, se obrnite na svojega lokalnega distributerja.

### Vsebina paketa:

1. 1 × ogrodje rolatorja z zavorami in ročaji
2. 1 x Plastični pladenj (odlagalna površina)
3. 1 x plastična podloga
4. 1 x tekstilna košara
5. 2 x pritrdilna sponka (tip C)
6. Navodila za uporabo

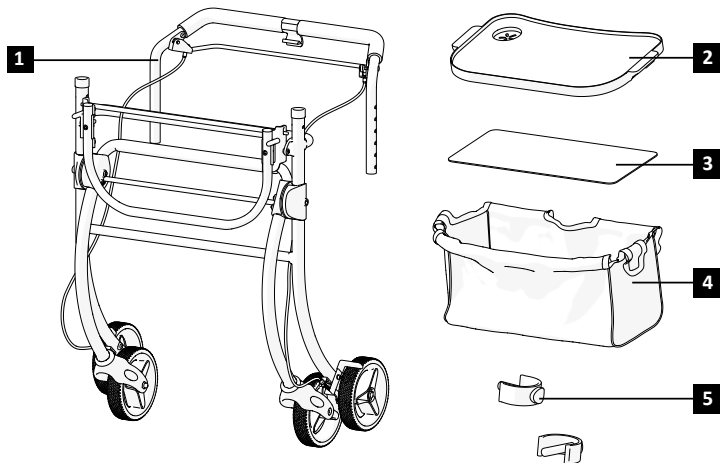

## SESTAVNI DELI IN FUNKCIJE

### Pregled

1. Ročaj za oprijem
2. Zavorni kabel
3. Plastični pladenj
4. Tekstilna košara
5. Sprednje kolo
6. Zavorni ročaj
7. Pritrdilna sponka (tip C)
8. Ogradje rolatorja
9. Zadnje kolo
10. Mehanizem za zaklepanje košare
11. Mehanizem za zaklepanje ogradja

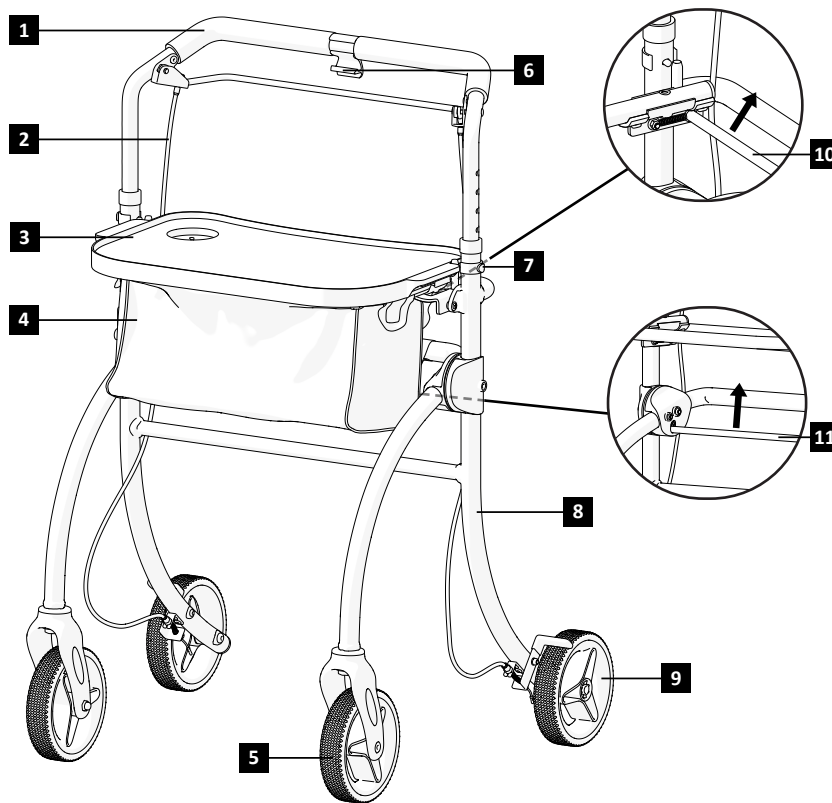

**i** Zaradi nenehnega razvoja izdelka, se lahko kompleksnost vašega rolatorja nekoliko razlikuje od tistega, ki je opisan v tem priročniku.

## SESTAVLJANJE ROLATORJA

### Za razpiranje rolatorja:

1. Prepričajte se, da je rolator postavljen na trdna in ravna tla.
2. Držite zadnji del ogrodja in potisnite sprednji del ogrodja navzven, dokler se rolator popolnoma ne razpre (slika 1).

### Za sestavo preostalih delov rolatorja:

3. Vstavite zavoro z ročajem v ogrodje in jo pritrdite s pritrdilnimi sponkami (tip C) (sliki 2–3).
4. Dvignite nosilec košare, dokler se ta ne zaskoči na svoje mesto (slika 4).
5. Pritrdite tkanino košare na nosilec (slika 5).
6. Vstavite plastično podlogo, da košara dobi pravilno obliko.
7. Na košaro nato postavite plastični pladenj. Pritisnite pladenj z obeh strani, dokler se ne zaskoči na svoje mesto (slika 6).
8. Pred uporabo se prepričajte, da so vsi deli rolatorja varno zaklenjeni v pravilnem položaju.

### Za zlaganje rolatorja:

1. V bližini zadnjega dela ogrodja poiščite zložljivi ročaj (slika 11).
2. Potegnite ročaj, da sprostite zaklepni mehanizem.
3. Nežno potisnite stranice rolatorja navznoter, da ga zložite (slika 1).
4. Odklenite mehanizem za zaklep košare in jo zložite (slika 12).
5. Po potrebi zavarujte zloženi položaj rolatorja in ga shranite.



### OPOZORILO

Nevarnost ukleščanja prstov!

## UPORABA

### Zaviranje

Obraba koles lahko vpliva na učinkovitost zavornega sistema. Zato je treba redno preverjati stanje zavor. Za doseg želenih zavornih moči, je treba zavoro nastaviti bodisi ročno pri vijaku na ohišju zavore ali z ustreznim orodjem (ni priloženo) na zavornem kablu.

## UPRAVLJANJE

### Upravljanje z zavorami

Če želite aktivirati zavore, stisnite zavorni ročici navzgor in ju držite (slika 7). Za sprostitvev zavor, preprosto izpustite ročico. Če želite aktivirati parkirne zavore štirikolesnega rolatorja, pritrdite zavorno ročico na plastični kavelj, ki se nahaja na sredini ročaja (slika 8).

### Prilagoditev višine ročaja

Za nastavitve višine ročaja odstranite pritrdilne sponke (tip C) ob straneh, nato pa ročaj nastavite na zeleno višino. Po izbiri ustrezne višine, ponovno vstavite pritrdilne sponke in jih varno pritrdite (slika 3).

### Hoja

Pri hoji z rolatorjem pazite, da hodite pokončno, z rolatorjem ob telesu. S tem boste poskrbeli za pravilno držo telesa (slika 9).

### Sedenje na rolatorju

Rolator ni namenjen sedenju. Ne sedite na rolatorju ali na košari štirikolesnega rolatorja (slika 10). Tovrstna uporaba rolatorja lahko povzroči škodo na rolatorju ali telesne poškodbe uporabnika.

### VZDRŽEVANJE

Za zagotovitev varnega in zanesljivega delovanja, redno izvajajte spodnje preglede in vzdrževalne postopke ali za njih zadolžite drugo osebo. V nadaljevanju je naveden načrt priporočenih posegov vzdrževanja

	Pred uporabo	Enkrat na teden	Enkrat na mesec	Enkrat na leto
Preverite, ali so kolesa pravilno nameščena		X		
Vizualni pregled		X		
Preverite delovanje mehanizma za zlaganje			X	
Preverite delovanje zavor	X			
Očistite kolesa			X	
Pregled štirikolesnega rolatorja pri pooblaščenem serviserju				X



#### OPOZORILO

Popravilo, čiščenje ali nastavitvev rolatorja mora opraviti pooblaščen servisni tehnik, ko rolator ni v uporabi.



#### PREVIDNOST

Uporabljajte samo originalne nadomestne dele. Prodajalcu sporočite model in serijsko številko ali se obrnite neposredno na proizvajalca. Proizvajalec in prodajalec nista odgovorna za kakršno koli škodo, povzročeno na izdelku samem ali škodo, povzročeno uporabniku, če so bili uporabljeni neoriginalni nadomestni deli, (ali) če je bilo popravilo opravljeno v nepooblaščenem obratu.

### ČIŠČENJE IN DEZINFEKCIJA

Rolator mora biti čist in brez prahu. Očistite ga lahko s krpo za brisanje prahu ali z vlažno krpo in blagim čistilnim sredstvom.

**i** Pesek in morska voda lahko poškodujeta ležaje, jekleni deli rolatorja lahko zaradi poškodovane površine zarjavijo. Štirikolesni rolator naj bo pesku in morski vodi izpostavljen le za kratek čas in ga po vsakem obisku plaže očistite.

**i** Rolator lahko dezinficirate tako, da ga popršite ali obrišete s preizkušenimi in odobrenimi dezinficirnimi sredstvi. Rolator popršite z blagim čistilnim in razkužilnim sredstvom ter sledite navodilom proizvajalca.

## SHRANJEVANJE

Rolator je treba hraniti v suhem okolju, stran od neposredne sončne svetlobe. Vedno ga je treba vzdrževati čistega in brez prahu.

 **OPOZORILO**  
Izdelek ne sme biti stalno izpostavljen temperaturam nad 40 °C. V nasprotnem primeru se lahko ogrodje in materiali pregrejejo, kar lahko povzroči opekline ali poškodbe na materialu.

 **OPOZORILO**  
Na rolator ne polagajte drugih predmetov.

Po dolgotrajnem shranjevanju (več kot tri mesece), je treba izdelek pred uporabo pregledati (glejte poglavje »VZDRŽEVANJE«).

## OKOLJSKI POGOJI

Ohranjajte rolator v sledečih pogojih:

Mejna vrednost temperature od - 20 °C do + 40 °C;

Relativna vlažnost od 20 % do 75 %,

Atmosferski tlak od 800 hPa do 1060 hPa.

## PONOVNA UPORABA

Ta izdelek je primeren za ponovno uporabo. Izvesti je treba naslednje postopke:

Čiščenje in dezinficiranje (glejte poglavje »ČIŠČENJE IN DEZINFEKCIJA«); Pregled (glejte poglavje »VZDRŽEVANJE«);

Rolator je treba prilagoditi novemu uporabniku v skladu s servisno dokumentacijo.

## ODLAGANJE

Bodite odgovorni do okolja in vaš rolator ustrezno odložite. Odstranitev izdelka je predmet nacionalnih in lokalnih predpisov.

Za ustrezno recikliranje vašega rolatorja se obrnite na vašo lokalno skupnost, podjetje za odstranjevanje odpadkov ali na naš servisni oddelek.

**SPECIFIKACIJA**

<b>Model</b>	<b>INGO</b>
<b>REF</b>	01-3510
<b>Največja varna obremenitev (kg)</b>	120
<b>Teža (kg)</b>	16
<b>Skupna dolžina (cm)</b>	57.5
<b>Skupna širina (cm)</b>	63
<b>Skupna višina (cm)</b>	81.5 - 94.5
<b>Dolžina košare (cm)</b>	41.5
<b>Širina košare (cm)</b>	19
<b>Globina košare (cm)</b>	53
<b>Velikost plastičnega pladnja (cm)</b>	50.5 x 29.5
<b>Velikost kolesa (cm)</b>	15.1

## RESNI ZAPLETI

O vsakem resnem zapletu, do katerega je prišlo v zvezi s pripomočkom, je treba obvestiti družbo UAB Kasko Group | Kid-Man® in pristojni organ države članice, v kateri ima uporabnik in/ali bolnik stalno prebivališče.

### KONTAKTI:

**Proizvajalec:** UAB »Kasko Group« (registrirana blagovna znamka Kid-Man®)

**Naslov:** A.Vivulskio 12D, Vilna, LT-03221, Litva

**Telefon:** +370 5 265 0000

**E-pošta:** info@kid-man.com

**Spletna stran:** www.kid-man.com



**KARTA GWARANCYJNA / ZÁRUČNÍ LIST / ZÁRUČNÝ LIST / GARANCIJSKI LIST**

<p>Nazwa produktów Název výrobku Názov výrobku Ime izdelka</p>	<p>Model, REF Model, REF Model, REF Model, REF</p>	<p>Data zakupu (wstawić) Datum nákupu (uved'te) Dátum nákupu (vložif) Date of purchase (insert)</p>	<p>Okres gwarancji Záruční doba Záručná lehota Garancijska doba</p>
<p><b>PL</b> Podpórka inwalidzka 4-kołowa <b>CZ</b> Čtyřkolé chodítko <b>SK</b> 4-kolesové chodítko <b>SL</b> Štirikolesni rolator</p>	<p>INGO, 01-3510</p>		<p><b>24</b> miesiące měsíců mesiacov mesecev</p>

Published by UAB Kasko Group | Kid-Man®

A. Vivulskio g. 12D, 03221 Vilnius, Lithuania

Tel. +370 5 265 0000 | www.kid-man.com | info@kid-man.com

Data 2019-03-18 | Datum 18.3.2019 | Dátum 18.3.2019 | Datum 18.3.2019

Data ostatniej aktualizacji 2026-01-13

Datum poslední aktualizace 13. 1. 2026

Dátum poslednej úpravy 13. 1. 2026

Datum zadnje posodobitve: 13. januar 2026



The quality management system of Kasko Group,  
UAB meets the standards ISO 9001 and ISO 14001

Miejsce na SN (numer seryjny)/ UDI(universalny identyfikator urzadzania)

Místo na výrobní číslo | UDI

Priestor pre SN | UDI

Prostor za serijsko številko | Edinstveni identifikator pripomočka

Twój sprzedawca  
Váš prodejce  
Váš predajca  
Vaš prodajalec