

JONI

01-5720

SPRAVA ZA PEDALIRANJE PEDÁLOZÓ DISPOZJTIV DE PEDALARE УСТРОЙСТВО ЗА ПЕДАЛИРАНЕЪТ ЗА РЕХАБИЛИТАЦИЯ И РАЗДВИЖВАНЕ

i

HR Upute za uporabu
HU Használati útmutató
RO Instrucțiuni de utilizare
BG Инструкция за употреба



HR Upute za uporabu **MORAJU** se dostaviti korisniku proizvoda. **PRIJE** upotrebe proizvoda, **MORATE** pročitati ove upute za upotrebu i pohraniti ih za buduću upotrebu.

HU Ezt a használati útmutatót át **KELL** adni a termék használójának. Használat **ELŐTT** el **KELL** olvasni az útmutatót és meg kell őrizni azt későbbi használatra.

RO Aceste instrucțiuni de utilizare **TREBUIE** să fie furnizate utilizatorului produsului. **ÎNAINTE** de a utiliza acest produs, această Instrucțiune de utilizare **TREBUIE** să fie citită și salvată pentru referință viitoare.

BG Тази инструкция за употреба **ТРЯБВА** да бъде предоставена на потребителя на продукта.
ПРЕДИ да използвате този продукт, **ТРЯБВА** да прочетете и запазите за бъдещи справки тази инструкция за употреба.

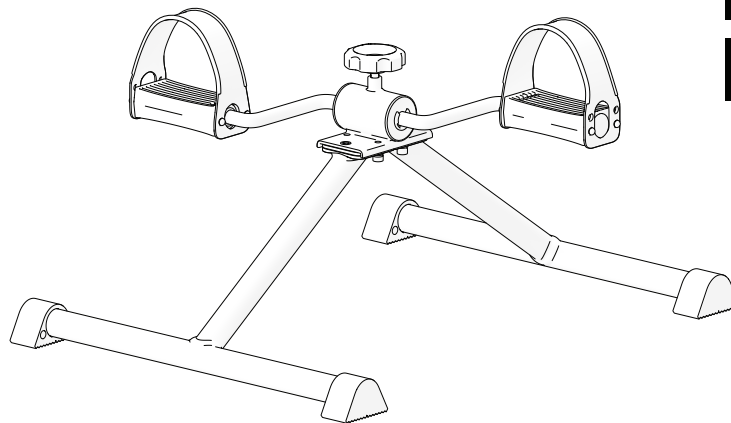

HR

HU

RO

BG

Slika 1 / Ábra 1 / Imaginea 1 / Снимка 1

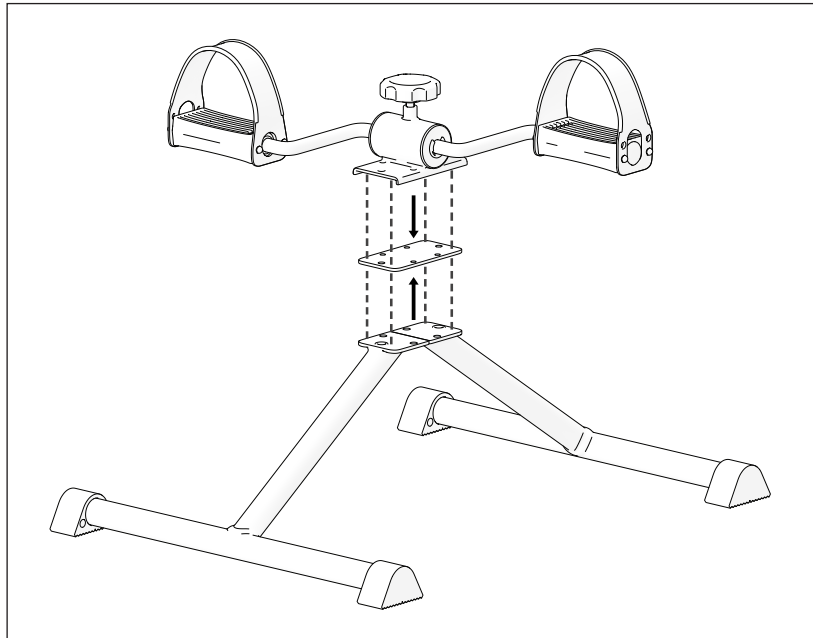

Slika 2 / Ábra 2 / Imaginea 2 / Снимка 2

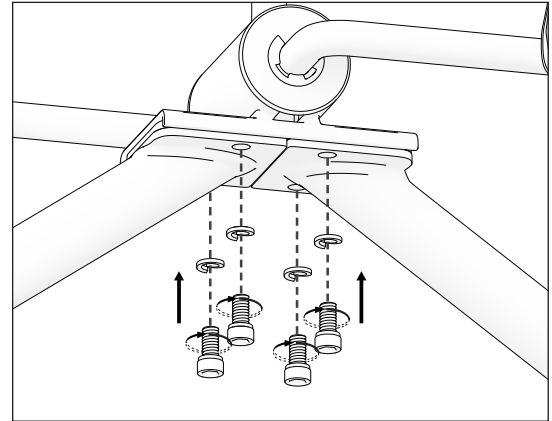

Slika 3 / Ábra 3 / Imaginea 3 / Снимка 3

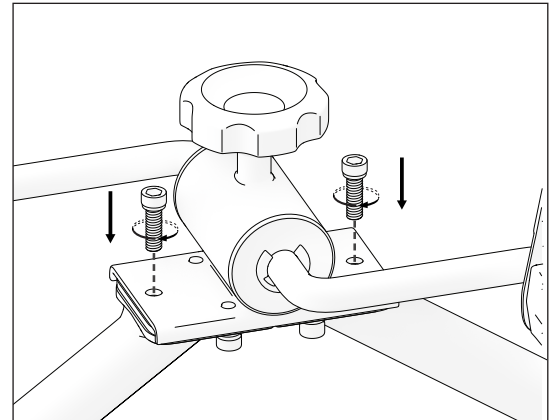

Slika 4 / Ábra 4 / Imaginea 4 / Снимка 4

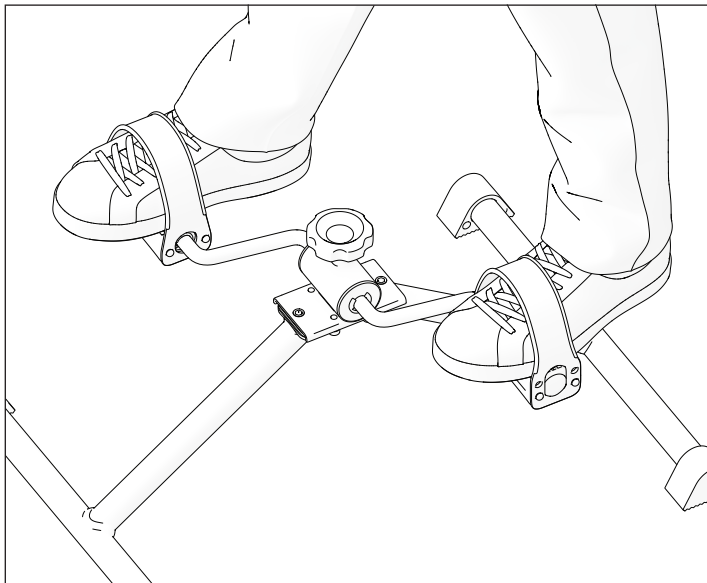

Slika 5 / Ábra 5 / Imaginea 5 / Снимка 5

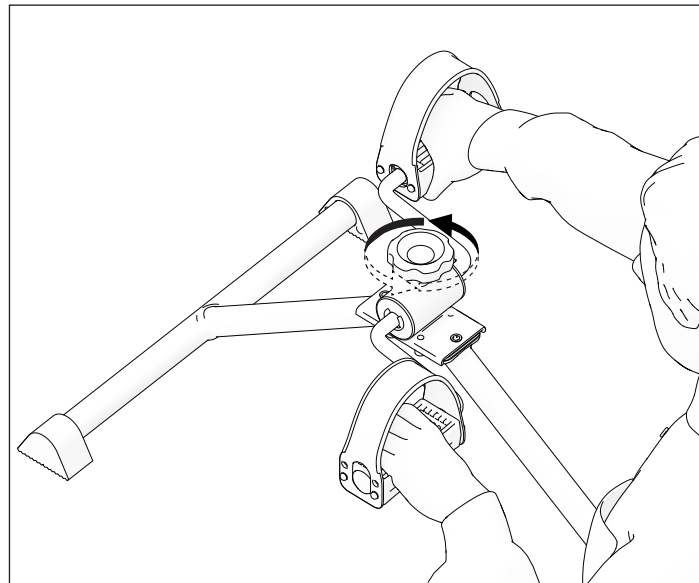



HR

SIMBOLI

U ovim uputama za uporabu upozorenja su prikazana simbolima. Simboli upozorenja popraćeni su naslovom koji označava ozbiljnost opasnosti ili osnovne informacije.

i Pruža osnovne informacije, preporuke i smjernice za učinkovitu i sigurnu uporabu.

 **UPOZORENJE / OPREZ** - označava da je potreban poseban oprez pri uporabi uređaja. Označava kako trenutna situacija zahtijeva pozornost rukovatelja ili rukovatelj treba poduzeti određenu radnju kako bi se izbjegle neželjene posljedice.

 **UPOZORENJE!** Ovaj simbol se koristi za iznimno važne dijelove koji se odnose na vašu sigurnost. Pogledajte upute za upotrebu.

SIGURNOSNE INFORMACIJE

 **UPOZORENJE**
Svaka druga ili nepravilna uporaba može dovesti do opasne situacije.

 **UPOZORENJE**
Prije početka korištenja sprave za pedaliranje posavjetujte se s liječnikom ili zdravstvenim djelatnikom i slijedite njihove preporuke. Ako u bilo kojem trenutku tijekom vježbanja osjetite nesvjesticu, vrtoglavicu ili bol ili bilo koje druge zdravstvene probleme, prestanite i obratite se svom liječniku ili zdravstvenom djelatniku.

 **UPOZORENJE**
Spravu za pedaliranje smije koristiti samo jedna osoba.

 **UPOZORENJE**
Ne stojte na spravi za pedaliranje.

 **UPOZORENJE**
Ne premašujte maksimalno opterećenje.

SIGURNOSNE INFORMACIJE

 **UPOZORENJE**
Spravu za pedaliranje postavite i koristite na čvrstoj, ravnoj površini. Ne postavljajte spravu za pedaliranje na neravne površine ili tepihe koji se lako pomiču.

 **UPOZORENJE**
Prije uporabe provjerite jesu li svi dijelovi sprave za pedaliranje pravilno zategnuti.

 **UPOZORENJE**
Prije upotrebe, zamijenite sve labave ili istrošene dijelove.

 **OPREZ**
Pripazite ima li dovoljno prostora za pristup spravi za pedaliranje i oko nje.

 **OPREZ**
Uvijek nosite odgovarajuću obuću, poput tenisica za trening, koje dobro pristaju, daju dobru potporu stopalu i imaju neklizajuće gumene potplate.

 **UPOZORENJE**
Ne nosite široku odjeću ili odjeću koja visi dok koristite spravu za pedaliranje.

 **OPREZ**
Pazite i održavajte ravnotežu tijekom korištenja, penjanja, silaženja ili sastavljanja sprave za pedaliranje, gubitak ravnoteže može rezultirati padom i teškim ozljedama.

 **OPREZ**
Uvijek odaberite razinu otpora koja odgovara vašoj fizičkoj snazi i fleksibilnosti. Morate znati svoje granice i trenirati unutar njih. Uvijek koristite zdrav razum prilikom vježbanja.

 **UPOZORENJE**
Držite djecu podalje od sprave za pedaliranje. Ne dopustite djeci da koriste ili se igraju na spravi i držite ih podalje tijekom uporabe.

OPĆENITO

UVOD

Ove upute za uporabu sadrže važne informacije o rukovanju proizvodom. Kako biste osigurali sigurnost prilikom korištenja proizvoda, pažljivo pročitajte upute za uporabu i slijedite sigurnosne upute. Sprava za pedaliranje JONI 01-5720 je prikladna za pacijente nakon teških ozljeda. Može se koristiti u bolnicama, rehabilitacijskim centrima i kod kuće kao sprava za rehabilitaciju.

i Napominjemo kako u ovom dokumentu mogu postojati odjeljci koji nisu relevantni za vaš proizvod, budući da se ovaj dokument odnosi na sve dostupne modele. Ako nije drugačije navedeno, svaki odjeljak u ovom dokumentu odnosi se na sve modele proizvoda.

UVOD

Zahvaljujemo se na povjerenju koje ste ukazali tvrtki Kid-Man®. Svaki proizvod je pregledan u tvornici i isporučen u besprijekornom stanju. Želimo vam puno uspjeha i nadamo se da će proizvod UAB Kasko Group | Kid-Man® pozitivno utjecati na vaš svakodnevni život.

JAMSTVO

Izdajemo jamstvo koje traje 24 mjeseca od dana kupnje. Neovlaštene izmjene izvršene bez odobrenja proizvođača poništiti će jamstvo. Ovo uključuje premašivanje maksimalne težine korisnika te neodgovarajuću upotrebu proizvoda. Jamstvo vrijedi samo s ispravno popunjenim jamstvenim listom. Tvrtka UAB „Kasko Group” nakon što je od kupca primila reklamirani artikl u roku od 4 tjedna odlučuje hoće li rješenje problema biti obuhvaćeno jamstvom. Ako problem nije obuhvaćeno jamstvom, a kupac se slaže, tada će tvrtka UAB „Kasko Group” riješiti problem ako je to moguće. Ako kvar nije obuhvaćen jamstvom, sve troškove, uključujući troškove transporta, snosi kupac. Popravak pod jamstvom ne produžuje jamstvo.

OGRANIČENJE ODGOVORNOSTI

Proizvođač ne prihvaća nikakvu odgovornost za štetu koja proizlazi zbog:

- ne pridržavanja uputa za uporabu;
- neispravne upotrebe;
- uobičajenog trošenja i habanja;
- neispravnog sastavljanja ili podešavanja kupca ili tehničkih izmjena koje je izvršila treća strana
- upotreba neodobrenog pribora treće strane umjesto odobrenog pribora proizvođača
- neovlaštene izmjene i/ili upotreba neprikladnog rezervnog dijela.

STANDARDI I DIREKTIVE

Trenažer za pedaliranje za ruke i noge JONI 01-5720 u skladu je sa zahtjevima:

a) UREDBOM (EU) 2017/745 EUROPSKOG PARLAMENTA I VIJEĆA od 5. travnja 2017. o medicinskim proizvodima, izmjenom Direktive 2001/83/EZ, Uredbe (EZ) br. 178/2002 i Uredbe (EZ) br. 1223/2009 i stavljanju izvan snage Direktive Vijeća 90/385/EEC i 93/42/EEC.

VIJEK TRAJANJA

Očekivani vijek trajanja je 5 (pet) godina, uz pretpostavku svakodnevne uporabe proizvoda te u skladu sa sigurnosnim uputama, uputama za održavanje i ako se koristi za predviđenu namjenu kako je navedeno u ovim uputama za uporabu.

Nakon toga spravu za pedaliranje potrebno je reciklirati. Ne odlažite spravu za pedaliranje JONI s drugim komunalnim otpadom (pogledajte poglavlje „ZBRINJAVANJE”).

INFORMACIJE O PROIZVOĐAČU

Proizvođač: UAB „Kasko Group” (registrirani zaštitni znak (žig) Kid-Man®)

Adresa: A. Vivulskio 12D, Vilnius, LT-03221, Litva

Telefon: +370 5 265 0000

E-pošta: info@kid-man.com

Internetske stranice: www.kid-man.com

INFORMACIJE O PROIZVODU

Proizvod: Sprava za pedaliranje

Model: JONI

REF: 01-5720

PREDVIĐENA NAMJENA I INDIKACIJE

Sprava za pedaliranje JONI je namijenjena osobama su na rehabilitaciji nakon ozljeda, posebno osobama koje imaju problema s donjih ekstremiteta. Sprava je namijenjena samo za uporabu u zatvorenom prostoru i može se koristiti u bolnicama, rehabilitacijskim centrima i kod kuće.

Sprava ima okvir od čelika s praškastim premazom, okretni gumb za podešavanje otpora, četiri protuklizne podloge i gumene trake za stopala, što je čini prikladnom čak i za pacijente koji se oporavljaju od teških ozljeda. Podržava progresivnu terapiju vježbanjem i pomaže vratiti snagu i pokretljivost.

i Spravu za pedaliranje treba odabrati na temelju liječničkog savjeta i prilagoditi je specifičnom zdravstvenom stanju korisnika.

PREDVIĐENI KORISNICI

Sprava za pedaliranje JONI je namijenjena poboljšanju pokretljivosti osoba nakon ozljeda. Namijenjena je adolescentima i odraslima s kontrakturama ili mišićnom atrofijom nastalom uslijed dugotrajne imobilizacije u gipsu ili nakon operacije. Sprava se također koristi u procesu rehabilitacije osoba kojima je potrebna obnova motoričkih funkcija i ponovno uvježbavanje obrazaca kretanja pogođenih neurološkim oštećenjem.



UPOZORENJE

Opasnost od nesreća.

Zabranjeno je premašiti maksimalno sigurno opterećenje.

KONTRAINDIKACIJE

Nema poznatih kontraindikacija kada se sprava koristi u skladu sa svojom namjenom.

OZNAKA PROIZVODA

Identifikacijska oznaka pričvrščena je na proizvod (pogledajte sliku).

1. Proizvod
2. Model
3. Veličina (širina sjedala)
4. Maksimalno opterećenje
5. Proizvođač / kontakt podaci
6. Datum proizvodnje
7. UDI (Jedinstvena identifikacija proizvoda) šifra / šifra serijskog broja (SN)
8. CE oznaka
9. Pogledajte upute za upotrebu

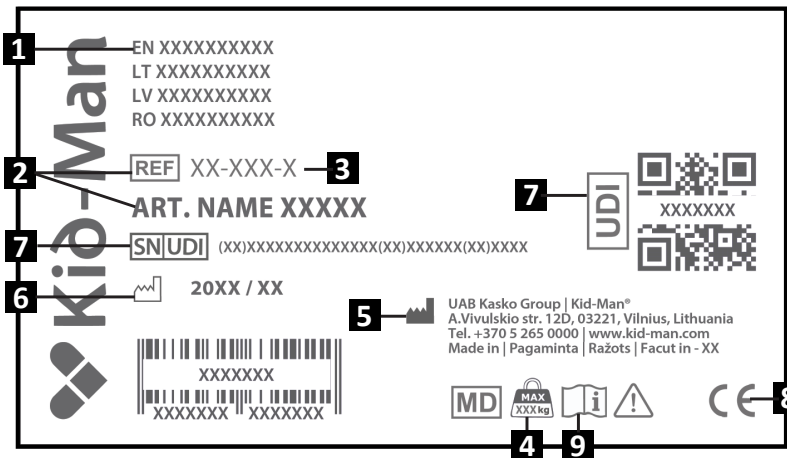

OPREZ
Sprava može ponovno koristiti drugi korisnik. Prije toga, sprava se mora temeljito očistiti i dezinficirati. Sve komponente zatim treba pregledati ovlašteni serviser i provjeriti cjelokupno stanje i znakove istrošenosti te ih po potrebi popraviti ili zamijeniti.

SADRŽAJ PAKETA

Sprava za pedaliranje JONI dostavlja se u kartonskom pakiranju i spremna je za upotrebu. Nakon raspakiranja, po mogućnosti sačuvajte kartonsku ambalažu. Možda će vam zatrebati kasnije za skladištenje ili za povrat pomagala. Nakon primitka pošiljke provjerite je li proizvod oštećen tijekom transporta.

- i** Ako primijetite znakove oštećenja, molimo da o tome odmah obavijestite prijevozničku tvrtku.
- i** Molimo provjerite sadržaj paketa i ako neki od dolje navedenih dijelova nedostaje, obratite se svom lokalnom prodavaču.

Sadržaj pakiranja:

1. 1 x pedaler
2. 1 x gumena podloga
3. 2 x okvir baze
4. 2 x duga vijka
5. 4 x kratka vijka
6. 4 x opružne podloške
7. 1 x imbusni ključ
8. Upute za uporabu

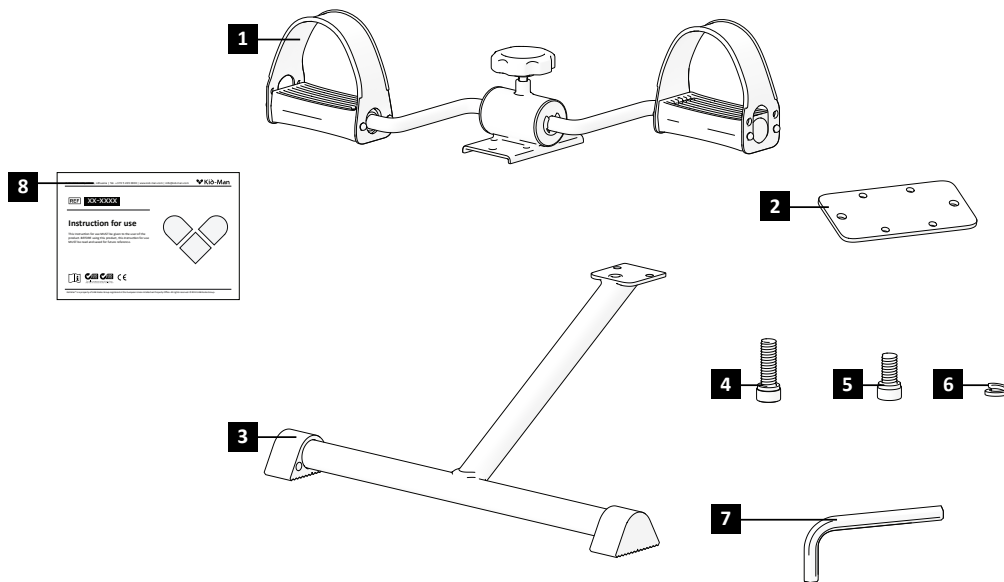

DIJELOVI I FUNKCIJE

Pregled

Ova sprava za pedaliranje ima stabilan čelični okvir, protuklizne nožice i podesivi otpor za trening ruku i nogu.

1. Pedala
2. Nožica
3. Gumb za podešavanje razine otpora

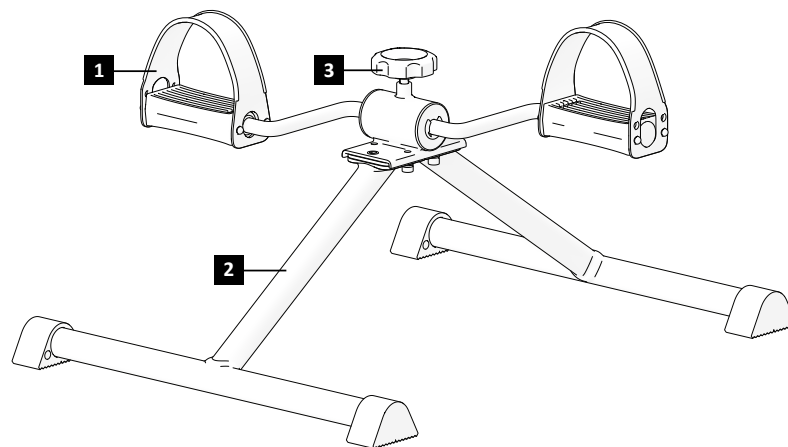

i Oprema sprave za pedaliranje može se neznatno razlikovati od sprave za pedaliranje opisane u ovom priručniku zbog stalnog razvoja proizvoda.

SASTAVLJANJE SPRAVE ZA PEDALIRANJE

Sastavljanje sprave za pedaliranje:

1. Provjerite jesu li svi dijelovi prisutni i postavite uređaj na stabilnu, ravnu površinu;
2. Postavite gumenu podlogu ispod glavnog okvira pedala gdje će se montirati potporne noge (slika 1);
3. Dok držite jednu od potpornih nožica na njezinom mjestu, umetnite i zategnite kraće vijke kroz nožicu u gumenu brtvu i okvir (slika 2);
4. Ponovite postupak za drugu potpornu nožicu i provjerite jesu li obje noge dobro pričvršćene;
5. Umetnite duže vijke kroz gornji dio okvira pedala i čvrsto ih zategnite i tako ih pričvrstite na okvir (slika 3).
6. Prije upotrebe provjerite jesu li svi vijci potpuno zategnuti i je li sprava za pedaliranje ravna i stabilna na podu.

i Ne morate koristiti pretjeranu silu tijekom sastavljanja ili upotrebe. Prejaki pritisak može oštetiti dijelove sprave za pedaliranje, poput gumba za podešavanje otpora ili okvira.



UPOZORENJE

Opasnost od prignječena prsta prilikom sastavljanja sprave za pedaliranje.



UPOZORENJE

Ne podižite ili nosite spravu za pedaliranje držeći je za pokretne dijelove, poput pedala, gumba za podešavanje otpora ili trake za stopala. Ove komponente nisu dizajnirane kako bi podnosile punu težinu sprave i mogu se slomiti ili izazvati ozljede. Spravu za pedaliranje uvijek držite za čelični okvir radi sigurnog podizanja ili premještanja.

RUKOVANJE

i Spravu za pedaliranje uvijek postavite na ravnu, stabilnu površinu prije upotrebe. Pazite da protuklizne podloge u potpunosti dodiruju podlogu kako biste spriječili pomicanje tijekom vježbanja. Spravu za pedaliranje koristite samo dok sjedite sigurno u stabilnoj stolici, invalidskim kolicima ili krevetu.



UPOZORENJE

Ne postoje položaji točaka namijenjenih za nošenje dodatnih opterećenja.

Rukovanje spravom za pedaliranje

Spravu za pedaliranje JONI postavite na ravnu, stabilnu površinu. Pazite da sve četiri protuklizne podloge čvrsto dodiruju podlogu kako biste spriječili pomicanje sprave tijekom upotrebe.

Sjednite na stabilnu stolicu ili invalidska kolica s dobrom potporom za leđa. Postavite spravu za pedaliranje ravnoo ispred sebe tako da su vam kukovi savijeni pod kutom od najmanje **90°**.

Stavite stopala na pedale i podesite trake kako bi dobro obuhvatile vaša stopala. Ovo sprječava klizanje stopala s pedala tijekom vježbanja (slika 4).

Podesite razinu otpora okretanjem gumba za podešavanje otpora (slika 5):

- Okrenite u smjeru kazaljke na satu za **povećanje otpora**.
- Okrenite u smjeru obrnutom od smjera kazaljke na satu za **smanjenje otpora**.

Čvrsto postavite stopala (ili ruke, ako ih koristite za vježbe za ruke) na pedale s udobno zategnutim gumenim trakama.

Počnite polako okretati pedale, pazite i neka vam pokreti budu glatki i kontrolirani i kontrolirani kako biste ojačali mišiće ruku i nogu. Postupno povećavajte otpor kako se vaša snaga poboljšava.

Vježbe uvijek izvodite u sjedećem, stabilnom položaju kako biste osigurali sigurnost i učinkovitu rehabilitaciju.

ODRŽAVANJE

Kako biste osigurali siguran i pouzdan rad, redovito provodite sljedeće provjere i održavanje ili ih prepustite drugoj osobi. U nastavku ćete pronaći preporučeni raspored održavanja.

| | Prije upotrebe | Jednom tjedno | Jednom mjesečno | Jednom godišnje |
|---|----------------|---------------|-----------------|-----------------|
| Vizualna provjera | X | | | |
| Provjerite jesu li gumbi za podešavanje zategnuti | X | | | |
| Gumb za podešavanje otpora, podmazivanje pedala uljem (ulijte nekoliko kapi ulja za zupčanike u ručku za podešavanje otpora i pedalu) | | | X | |



UPOZORENJE

Popravak ili podešavanje sprave za pedaliranje JONI treba obaviti ovlašteni serviser dok korisnik ne koristi proizvod.



OPREZ

Prilikom zamjene smiju se koristiti samo originalni rezervni dijelovi. Dostavite model i serijski broj prodavatelju ili izravno kontaktirajte proizvođača. Proizvođač i zastupnik nisu odgovorni za nikakvu štetu nastalu na proizvodu ili počinjenu korisniku ako se koriste neoriginalni rezervni dijelovi i (ili) ako je popravak obavljen u neovlaštenom servisu.

ČIŠĆENJE I DEZINFEKCIJA

Spravu za pedaliranje JONI održavajte čistom i bez prašine. Za čišćenje koristite meku krpu ili krpu za prašinu s blagim deterdžentom. Redovito čistite mekom krpom navlaženom vodom s deterdžentom, a zatim temeljito osušite mekom, suhom krpom.

Uklonite sve nečistoće s pokretnih dijelova i tako osigurajte nesmetani rad. Izbjegavajte korištenje jakih sredstava za poliranje ili agresivnih kemikalija, jer mogu oštetiti zaštitni premaz okvira.

SKLADIŠTENJE

Sprava za pedaliranje JONI se treba čuvati na suhom mjestu, podalje od izravnog sunčevog svjetla. Održavajte spravu za pedaliranje čistom i bez prašine brisanjem mekom, vlažnom krpom i blagim deterdžentom po potrebi.



UPOZORENJE

Izbjegavajte duglje izlaganje sprave za pedaliranje temperaturama iznad +40°C, jer to može oštetiti komponente ili utjecati na siguran rad.



UPOZORENJE

Nikada ne odlažite druge predmete na spravu za pedaliranje.



Nakon dugotrajnog skladištenja (više od 3 mjeseca), prije upotrebe pregledajte i obavite postupke održavanje na spravi za pedaliranje. (Pogledajte poglavlje „ODRŽAVANJE”).

Uvjeti okruženja

Spravu za pedaliranje čuvajte u ovim uvjetima:

- Raspon temperature: od -20°C do +40°C
- Relativna vlažnost: od 20 % do 75 %

PONOVNA UPOTREBA

Sprava za pedaliranje se može višekratno koristiti. Treba poduzeti sljedeće radnje:

Čišćenje i dezinfekcija (pogledajte poglavlje „ČIŠĆENJE I DEZINFEKCIJA”);

Provjera (pogledajte poglavlje „ODRŽAVANJE”).

Prije predaje proizvoda novom korisniku, treba ga prilagoditi i provjeriti u skladu sa servisnom dokumentacijom, vodeći računa o tome je li proizvod prikladan i siguran za potrebe novog korisnika.

ZBRINJAVANJE

Budite ekološki osviješteni i pravilno zbrinite spravu za pedaliranje. Zbrinjavanje podliježe državnim i lokalnim propisima. Kako biste pravilno reciklirali spravu za pedaliranje, kontaktirajte svoju lokalnu zajednicu, odlagalište ili naš servisni odjel.

TEHNIČKE SPECIFIKACIJE

| | |
|--|-----------------------------------|
| Model | JONI |
| REF | 01-5720 |
| Maksimalno dopušteno opterećenje (kg) | 100 |
| Ukupna dužina (cm) | 53 |
| Ukupna visina (cm) | 27 |
| Ukupna širina (cm) | 41.5 |
| Težina (kg) | 2.4 |
| Okvir | Čelik |
| Gumene trake za pedale | Gumirana (gumene trake za pedale) |

NEZGODE

**Svaki ozbiljan incident povezan s uređajem treba prijaviti tvrtki UAB Kasko Group | Kid-Man®
nadležnom tijelu države članice u kojoj se korisnik i/ili pacijent nalazi.**

KONTAKTI:

Proizvođač: UAB „Kasko Group“ (registrirani zaštitni znak (žig) Kid-Man®)

Adresa: A.Vivulskio 12D, Vilnius, LT-03221, Litva

Telefon: +370 5 265 0000

E-pošta: info@kid-man.com

Internetske stranice: www.kid-man.com



Automatsko popunjavanje kontakata pomoću QR koda

SZIMBÓLUMOK

**Ebben a használati útmutatóban a figyelmeztetéseket szimbólumok jelzik.
A figyelmeztető szimbólumok felcímkézettek, melyek jelzik a veszély mértékét vagy az alapinformációkat.**

i Alapinformációkat és ajánlásokat tartalmaz a hatékony és problémamentes használathoz.

 **FIGYELMEZTETÉS / ÓVINTÉZKEDÉS** – jelzi, hogy óvatosság szükséges az eszköz használatakor. Jelzi, hogy az adott helyzetben fokozott figyelem szükséges. vagy valamilyen cselekvés szükséges nem várt következmény elkerüléséhez.

 **FIGYELEM!** Ez a jelzés nagyon fontos biztonsági információkat tartalmaz. Kérjük ellenőrizze a használati útmutatót.

BIZTONSÁGI INFORMÁCIÓK

 **FIGYELMEZTETÉS**
Bármilyen helytelen vagy nem megfelelő használat veszélyes helyzetet teremthet.

 **FIGYELMEZTETÉS**
A pedálozó használata előtt konzultáljon kezelőorvosával vagy egészségügyi szakemberrel, és kövesse az általuk adott ajánlásokat. Amennyiben edzés közben bármikor szédülést, gyengeséget, fájdalmat vagy bármilyen egyéb egészségügyi problémát tapasztal, hagyja abba a használatát, és forduljon orvosához vagy egészségügyi szakemberhez.

 **FIGYELMEZTETÉS**
A pedálozót egyszerre csak egy személy használhatja.

 **FIGYELMEZTETÉS**
Tilos ráállni a pedálozóra.

 **FIGYELMEZTETÉS**
Ne lépje túl a megengedett maximális terhelést.

BIZTONSÁGI INFORMÁCIÓK

 **FIGYELMEZTETÉS**
A pedálozót szilárd, vízszintes felületen állítsa fel és használja. Ne helyezze a pedálozót egyenetlen felületre vagy laza szőnyegre.

 **FIGYELMEZTETÉS**
Használat előtt ellenőrizze, hogy a pedálozó minden alkatrésze megfelelően rögzítve van.

 **FIGYELMEZTETÉS**
Használat előtt cserélje ki a meglazult vagy elhasználódott alkatrészeket.

 **ÓVINTÉZKEDÉS**
Bizonyosodjon meg, hogy elegendő szabad hely áll rendelkezésre a pedálozó körül és a megközelítéséhez.

 **ÓVINTÉZKEDÉS**
Mindig viseljen megfelelő lábbelit, például jól illeszkedő sportcipőt, amely megfelelő támaszt nyújt és csúszásmentes gumitalppal.

 **FIGYELMEZTETÉS**
A pedálozó használata közben ne viseljen bő, lelógó ruházatot.

 **ÓVINTÉZKEDÉS**
Ügyeljen az egyensúly megtartására használat, fel- és leszállás, valamint összeszerelés közben, mivel az egyensúly elvesztése esést és súlyos sérüléseket okozhat.

 **ÓVINTÉZKEDÉS**
Mindig válassza az Ön fizikai erőnlétéhez és mozgékonyságához leginkább megfelelő ellenállási szintet. Ismerje saját határait, és azokhoz igazítva végezze az edzést. Edzés közben mindig a józan ész szabályai szerint járjon el.

 **FIGYELMEZTETÉS**
Gyermekeket tartsa távol a pedálozótól. Ne engedje, hogy gyermekek használják vagy játsszanak a trénerrel, és tartsa őket távol a pedálozótól működés közben.

ÁLTALÁNOS

BEVEZETŐ

Ez a használati útmutató fontos információkat tartalmaz a termék kezelésével kapcsolatban. Az eszköz biztonságos használata érdekében figyelmesen olvassa el a használati útmutatót és kövesse a biztonsági előírásokat. A JONI 01-5720 pedálozó súlyos sérüléseket követően rehabilitáció alatt álló betegek számára alkalmas. Kórházakban, rehabilitációs intézményekben és otthoni környezetben is használható rehabilitációs eszközként.

- i** Vegye figyelembe a lehetőségét, hogy ez a dokumentum tartalmaz olyan információkat, mely az Ön termékére nem vonatkoznak, mivel jelen leírás minden elérhető modellre vonatkozik. Amennyiben nincs külön jelölve, ennek a dokumentumnak minden része, minden típusra vonatkozik.

ELŐSZÓ

Köszönjük, hogy a Kid-Man®-ot választotta. Minden terméket a gyárban ellenőrzünk, és hibátlan állapotban szállítjuk ki. Sok sikert kívánunk, és reméljük, hogy a UAB Kasko Group | Kid-Man® terméke pozitívan befolyásolja majd mindennapjait.

GARANCIA

Termékeinkre a vásárlás dátumától számított 24 hónap garanciát biztosítunk. Bármilyen engedély nélküli módosítás, melyet a gyártó nem hagyott jóvá a garancia vagy a gyártó bármilyen egyéb kötelezettségének megszűnéséhez vezet. Beleértve a maximális terhelhetőség túllépését és a termék nem megfelelő használatát. Garancia csak a teljeskörűen kitöltött garancialevél függvényében igényelhető. Az UAB „Kasko Group” a vásárlótól megkapott reklamációs elemről 4 héten belül eldönti, hogy garanciális igényről van-e szó. Amennyiben az eset nem garanciális, és a vásárló jóváhagyja a UAB „Kasko Group”, amennyiben lehetséges javítja a problémát. Minden költség, beleértve a szállítást is a vásárlót terheli. A garanciális javítás nem hosszabbítja meg a garancia időszakát.

FELELŐSÉG KORLÁTOZÁSA

A gyártó nem vállal felelősséget az olyan meghibásodásokért, amelyek:

- a használati útmutató be nem tartása;
- nem megfelelő használat okozott;
- természetes elhasználódás és eltépődés eredményezett;
- a vásárló általi helytelen összeállítás vagy beállítás okozott, vagy egy harmadik személy technikai változtatása eredményezett;
- nem a gyártó által jóváhagyott kiegészítők használata okozott;
- jogtalan módosítások és/vagy nem megfelelő kiegészítő eszköz használata miatt történt

NORMÁK ÉS ELŐÍRÁSOK

A JONI Pedálozó Kar- és Lábtréner 01-5720 megfelel az alábbi követelményeknek:

a) (EU) 2017/745 SZÁMÚ 2017. április 5-ei EURÓPAI PARLAMENT ÉS TANÁCS SZABÁLYOZÁSA egészségügyi eszközökről, módosítva a 2001/83/EC direktívát, az (EC) No 178/2002 és (EC) No 1223/2009 számú előírásokat, valamint hatályon kívül helyezve a Tanács 90/385/EEC és 93/42/EEC számú direktíváit.

HASZNÁLATI IDŐ

Az eszköz várható élettartama öt (5) év, amennyiben napi szinten a használati útmutatónak megfelelően, a biztonsági és karbantartási előírásokat betartva van használatban.

Az élettartam végén a pedálozót újra kell hasznosítani. Ne dobja ki a JONI pedálozót a háztartási hulladékkal (lásd „ÁRTALMATLANÍTÁS” fejezet).

INFORMÁCIÓ A GYÁRTÓRÓL

Gyártó: UAB „Kasko Group” (hivatalos márkanév Kid-Man®)

Cím: A. Vivulskio 12D, Vilnius, LT-03221, Litvánia

Telefon: +370 5 265 0000

E-mail: info@kid-man.com

Weboldal: www.kid-man.com

INFORMÁCIÓ A TERMÉKRŐL

Termék: Pedálozó

Modell: JONI

REFERENCIA SZÁM: 01-5720

RENDELTETÉS ÉS JAVALLATOK

A JONI pedálozó sérülés utáni rehabilitációra készült, különösen alsó végtagi problémákkal élők részére. Kizárólag beltéri használatra tervezték, alkalmazható kórházakban, rehabilitációs központokban és otthon.

A készülék porszórt acélvázsal, forgatható ellenállás-szabályozó gombbal, négy csúszásgátló tappanccsal és gumírozott pedálszíjakkal rendelkezik, így súlyos sérülésekből lábadozó betegek számára is alkalmas. Elősegíti a fokozatos terápiai terhelést, valamint hozzájárul az izomerő és a mozgásképeség helyreállításához.

i A pedálozó kiválasztása orvosi javaslat alapján történjen, és a felhasználó aktuális egészségi állapotához legyen igazítva.

FELHASZNÁLÓK

A JONI pedálozó célja a mozgásképeség javítása sérülést követően. Olyan serdülők és felnőttek számára készült, akiknél tartós rögzítés vagy műtét következtében ízületi merevség vagy izomsorvadás alakult ki. Alkalmazható továbbá neurológiai károsodás miatt érintett személyek rehabilitációjában, a mozgásfunkciók helyreállítása és a mozgásminták újratanulása érdekében.



FIGYELMEZTETÉS

Balesetveszély.

Tilos a maximális terhelési értéket túllépn.

ELLENJAVASLATOK

Rendeltetésszerű használat esetén ellenjavallat nem ismert.

TERMÉK CÍMKE

A termékazonosító címke a terméken található (lásd az ábrát).

1. Termék
2. Modell
3. Méret (ülés szélesség)
4. Maximális megengedett terhelés
5. Gyártó / kapcsolat
6. Gyártási dátum
7. UDI (Egyedi eszközazonosító)/SN (Sorozatszám) kód
8. CE jelzés
9. Használati útmutató és tanácsok

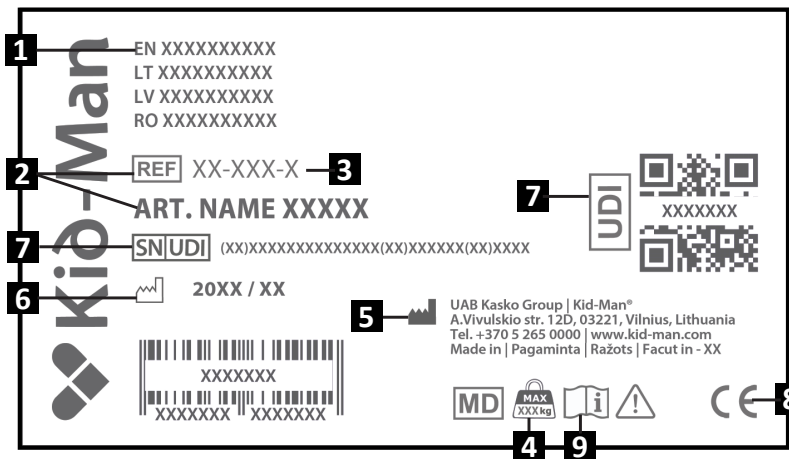

ÓVINTÉZKEDÉS

A készülék más felhasználó által is újra használható. Ehhez a készüléket alaposan meg kell tisztítani és fertőtleníteni. Ezt követően valamennyi alkatrészt felhatalmazott szervizszolgálatónak kell ellenőriznie az általános állapotot és az elhasználódás jeleit vizsgálni, szükség esetén javítva vagy cserélve azokat.

A CSOMAG TARTALMAI

A JONI pedálozót kartondobozban szállítjuk., használatra kész állapotban. Kicsomagolás után kérjük, lehetőség szerint őrizze meg a kartondobozt. Szüksége lehet rá később tárolásra vagy az eszköz visszaszolgáltatásakor. A csomag átvételekor kérjük, ellenőrizze, hogy nem sérült-e meg a szállítás során.

- i** Ha sérülés nyomait észleli, kérjük, azonnal jelezze a fuvarozónak
- i** Kérjük ellenőrizze a csomag tartalmát, és amennyiben bármelyik az alábbi részek közül hiányzik, vegye fel a kapcsolatot a helyi kereskedővel.

A csomag tartalma:

1. 1 x pedál
2. 1 x gumitömítés
3. 2 x alapkeret
4. 2 x hosszú csavar
5. 4 x rövid csavar
6. 4 x rugós alátét
7. 1 x Imbuszkulcs
8. Használati útmutató

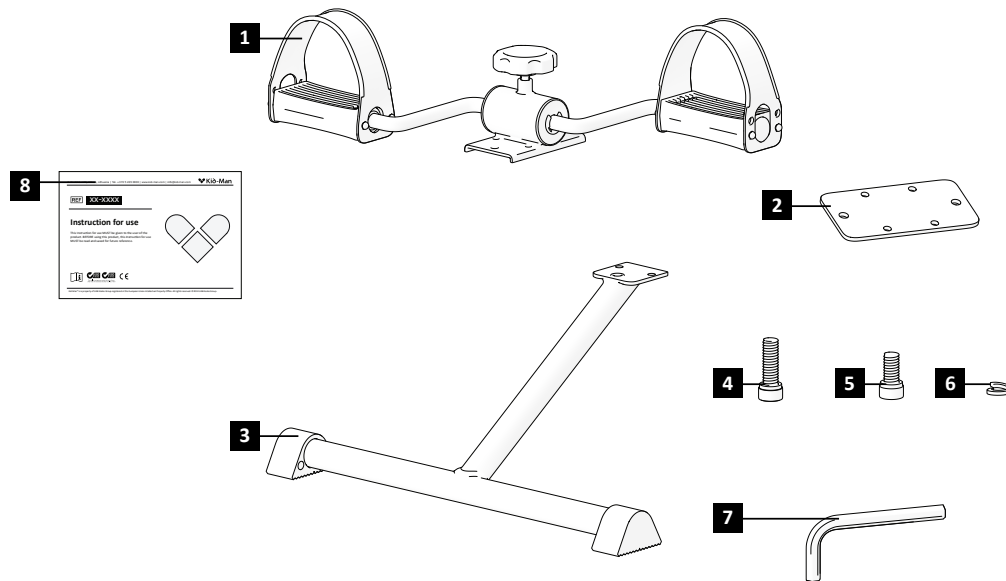

RÉSZEK ÉS FUNKCIÓK

Áttekintés

Ez egy stabil acélvázzal, csúszásgátló talpakkal és állítható ellenállással rendelkező pedálozó, amely kar- és lábtréninghez használható.

1. Pedál
2. Támasztóláb
3. Ellenállás-szabályozó gomb

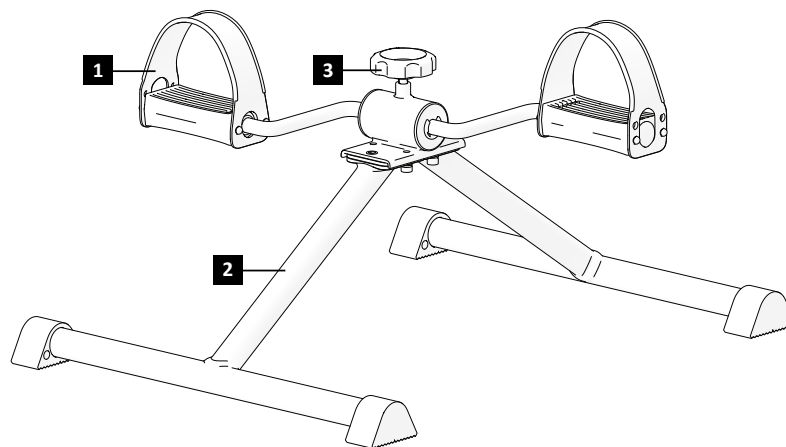

i A pedálozó felszereltsége a folyamatos termékfejlesztés miatt kis mértékben eltérhet a jelen útmutatóban leírtaktól.

A PEDÁLOZÓ ÖSSZESZERELÉSE

Az összeszerelés lépései:

1. Ellenőrizze, hogy minden alkatrész rendelkezésre áll-e, majd helyezze a készüléket stabil, sík felületre;
2. Helyezze a gumialátétet a pedálozó váza alá, arra a pontra, ahol a támasztólábak rögzítésre kerülnek (1. ábra);
3. Tartsa a támasztólábat a helyén, majd helyezze be és húzza meg a rövidebb csavarokat a lábon keresztül a gumitömítésbe és a vázba (2. ábra);
4. Ismétlje meg a műveletet a másik támasztólábbal, és ellenőrizze, hogy mindkettő megfelelően rögzítve van;
5. Helyezze be a hosszabb csavarokat a pedálozó váz felső részén, majd húzza meg őket határozottan a szerkezet rögzítéséhez (3. ábra);
6. Használat előtt győződjön meg róla, hogy minden csavar teljesen meg van húzva, és a pedálozó stabilan és vízszintesen áll a padlón.

i Az összeszerelés és használat során nincs szükség túlzott erőfeszítésre. A túl nagy nyomás károsíthatja a pedálozó alkatrészeit, például az ellenállás-szabályozó gombot vagy a vázat.



FIGYELMEZTETÉS

Ujjbecsípődés veszélye áll fenn az összeszerelés során!



FIGYELMEZTETÉS

Ne emelje és mozgassa a pedálozót mozgó alkatrészeinél, például a pedáloknál, az ellenállás szabályozó gombnál vagy a lábszíjaknál. Ezek az elemek nem a készülék teljes tömegének viselésére szolgálnak, eltörhetnek vagy sérülést okozhatnak. A pedálozót mindig az acélvázánál fogva emelje vagy helyezze át.

MŰKÖDÉS

i Használat előtt mindig sík, stabil felületre helyezze a pedálozót. Ellenőrizze, hogy a csúszásgátló tappancsok teljes felületükön érintkeznek-e a padlóval, így megelőzve a pedálozó elcsúszását. A pedálozót kizárólag stabil széken, kerekesszékekben vagy ágyban ülve használja.



FIGYELMEZTETÉS

A pedálozón nincs lehetőség további súlyok rögzítésére.

A pedálozó használata

Helyezze a JONI pedálozót sík, stabil felületre. Győződjön meg róla, hogy mind a négy csúszásgátló tappancs stabilan érintkezik a talajjal, megelőzve a pedálozó elmozdulását használat közben.

Üljön stabil székre vagy kerekesszékekbe megfelelő háttámlával. Helyezze a pedálozót közvetlenül maga elé úgy, hogy a csípő legalább **90°**-os szögben legyen behajlítva.

Helyezze lábait a pedálokra, és állítsa be a szíjakat a láb körfogatához igazodva. Ez megakadályozza, hogy a lábak lecsússzanak a pedálokról edzés közben (4. ábra).

Az ellenállás mértékét a forgatható gomb elforgatásával állíthatja be (5. ábra):

- Óramutató járásával megegyező irányba forgatva **növeli az ellenállást**.
- Az óramutató járásával ellentétes irányba forgatva **csökkenti az ellenállást**.

Helyezze lábait – vagy felső végtagi tréning esetén kezeit – biztonságosan a pedálokra, és rögzítse a gumiszíjakat kényelmesen.

Kezdje lassú pedálozással, egyenletes és kontrollált mozdulatokkal, így erősítve a karok és a lábak izmait. Az erőnlét javulásával fokozatosan növelje az ellenállást.

A biztonság és a hatékony rehabilitáció érdekében mindig ülő, stabil testhelyzetben végezze a gyakorlatokat.

KARBANTARTÁS

A biztonság és a megbízható használat érdekében az alábbi ellenőrzési és karbantartási folyamatokat rendszeresen valósítsa meg, vagy csináltassa meg valaki mással. Alább javasolt karbantartási tervezetet talál.

| | Használat előtt | Egyszer egy héten | Egyszer egy hónapban | Egyszer egy évben |
|---|-----------------|-------------------|----------------------|-------------------|
| Vizuális ellenőrzés | X | | | |
| Ellenőrizze, hogy az állítócsavarok megfelelően meg vannak-e húzva. | X | | | |
| Az ellenállás-szabályozó gomb és a pedál kenése (cseppentsen néhány csepp hajtóműolajat az ellenállásállító karba és a pedálcsapágyakhoz) | | | X | |



FIGYELMEZTETÉS

A JONI pedálozó javítását vagy beállítását kizárólag felhatalmazott szervizszemélyzet végezheti, amikor a készülék nincs használatban.



ÓVINTÉZKEDÉS

Csere esetén kizárólag eredeti alkatrészek használhatók. Kérjük adja meg a modell és sorozatszámot a forgalmazónak, vagy vegye fel a kapcsolatot a gyártóval közvetlenül. A gyártó és a forgalmazó nem felelős semmilyen a használó vagy a termékkel kapcsolatos sérülés miatt, amennyiben nem eredeti alkatrészek használata és/vagy jogosultság nélküli körülmények mellett megvalósult javítás történt a terméken.

TISZTÍTÁS ÉS FERTŐTLENÍTÉS

Tartsa a JONI pedálozót tisztán és pormentesen. Tisztításhoz puha kendőt vagy portörölőt és gyengéd tisztítószert használjon. Rendszeresen tisztítsa enyhén szappanos vízzel benedvesített puha kendővel, majd törölje szárazra.

Távolítsa el a mozgó alkatrészekről a szennyeződések a zavartalan működés érdekében. Kerülje az erős polírozószerek és agresszív vegyszerek használatát, mivel ezek károsíthatják a váz védőbevonatát.

TÁROLÁS

A JONI pedálozót száraz helyen, közvetlen napfénytől védve tárolja. Szükség szerint törölje át puha, enyhén nedves kendővel és gyengéd tisztítószerrel a pormentesség megőrzése érdekében.



FIGYELMEZTETÉS

Kerülje a pedáltartót +40°C feletti hőmérsékletnek való tartós kitettséget, mivel ez károsíthatja az alkatrészeket, vagy befolyásolhatja a biztonságos működést.



FIGYELMEZTETÉS

Ne tároljon tárgyakat a pedálozó tetején.



Hosszabb, három hónapot meghaladó tárolást követően használat előtt ellenőriztesse a készüléket és végeztesse el annak karbantartását. (ld. „KARBANTARTÁS” fejezet).

Környezeti kondíciók

A pedálozót az alábbi körülmények között tárolja:

- Hőmérséklet-tartomány: -20°C és +40°C közt
- Relatív páratartalom: 20% - 75%

ÚJRA-HASZNÁLAT

A pedálozó újrahasználható. A következő lépéseket kell megtenni:
Tisztítás és fertőtlenítés (ld. „TISZTÍTÁS ÉS FERTŐTLENÍTÉS” fejezet);
Vizsgálat (ld. „KARBANTARTÁS” fejezet).

Mielőtt a készüléket új felhasználónak átadná a készüléket a szervizdokumentáció szerint be kell állítani és ellenőrizni kell a biztonságos használat érdekében, megbizonyosodva, hogy megfelel az új felhasználó szükségleteinek.

ÁRTALMATLANÍTÁS

Ügyeljen a környezetvédelemre, és a pedálozót megfelelő módon ártalmatlanítsa. Az eltávolítás országos és helyi előírások hatálya alá tartozik. A megfelelő újrahasznosítás érdekében vegye fel a kapcsolatot a helyi hulladékkezelővel, az önkormányzattal vagy a szervizrészlegünkkel.

SPECIFIKÁCIÓK

| Modell | JONI |
|--|-------------------------------------|
| REF. SZÁM: | 01-5720 |
| Maximális megengedett terhelés (kg) | 100 |
| Teljes hosszúság (cm) | 53 |
| Teljes magasság (cm) | 27 |
| Teljes szélesség (cm) | 41.5 |
| Súly (kg) | 2.4 |
| Keret | fém |
| Borítás | gumírozott (gumipántos pedálszíjak) |

BALESETEK

Az eszközzel kapcsolatban bekövetkezett bármely súlyos incidenst jelenteni kell az UAB Kasko Group | Kid-Man® részére, valamint annak a tagállamnak az illetékes hatóságánál, ahol a felhasználó és/vagy a beteg tartózkodik.

KAPCSOLAT:

Gyártó: UAB „Kasko Group” (hivatalos márkanév Kid-Man®)

Cím: A.Vivulskio 12D, Vilnius, LT-03221, Litvánia

Telefon: +370 5 265 0000

E-mail: info@kid-man.com

Weboldal: www.kid-man.com



QR kódon keresztül a kontaktadatok automatikus kitöltése

RO**SIMBOLURI**

În aceste instrucțiuni de utilizare, avertismentele sunt indicate prin simboluri. Simbolurile de avertizare sunt însoțite de un titlu care indică gravitatea pericolului sau informații de bază.

i Oferă informații de bază și recomandări pentru utilizarea eficientă a dispozitivului.

 **AVERTISMENT / ATENȚIE** - indică necesitatea prudenței atunci când utilizați dispozitivul. Pentru a indica faptul că situația actuală necesită conștientizarea sau acțiunea operatorului pentru a evita consecințele nedorite.

 **ATENȚIE!** Acest semn este utilizat pentru părți foarte importante privind siguranța dumneavoastră. Vă rugăm să consultați instrucțiunile de utilizare.

INFORMAȚII PRIVIND SIGURANȚA

 **AVERTISMENT**
Orice altă utilizare sau utilizare incorectă poate duce la situații periculoase.

 **AVERTISMENT**
Consultați un medic sau un specialist în domeniul sănătății înainte de a începe să utilizați un pedalier și urmați recomandările acestuia. Dacă în orice moment în timpul exercițiilor fizice simțiți leșin, amețeli sau aveți dureri sau alte probleme de sănătate, opriți-vă și consultați medicul sau specialistul în domeniul sănătății.

 **AVERTISMENT**
Dispozitivul de pedalare trebuie utilizat de o singură persoană odată.

 **AVERTISMENT**
Nu vă ridicați în picioare pe dispozitivul de pedalare.

 **AVERTISMENT**
Nu depășiți sarcina maximă.

INFORMAȚII PRIVIND SIGURANȚA



AVERTISMENT

Așezați și operați dispozitivul de pedalare pe o suprafață solidă și plană. Nu așezați dispozitivul de pedalare pe suprafețe neuniforme sau pe covoare desprinse.



AVERTISMENT

Înainte de utilizare, asigurați-vă că toate componentele dispozitivului de pedalare sunt strânse bine.



AVERTISMENT

Înainte de utilizare, înlocuiți orice componente slăbite sau uzate.



ATENȚIE

Asigurați-vă că există suficient spațiu disponibil pentru accesul la dispozitivul de pedalare și în jurul acestuia.



ATENȚIE

Purtați întotdeauna încălțăminte adecvată, cum ar fi pantofi de sport care se potrivesc bine, oferă suport adecvat pentru picior și au talpă de cauciuc antiderapantă.



AVERTISMENT

Nu purtați haine largi sau haine care atârână în timp ce utilizați dispozitivul de pedalare.



ATENȚIE

Aveți grijă să vă mențineți echilibrul în timp ce utilizați, urcați, demontați sau asamblați dispozitivul de pedalare, pierderea echilibrului poate duce la căderi și răni grave.



ATENȚIE

Alegeți întotdeauna nivelul de rezistență la pedalare care se potrivește cel mai bine forței dumneavoastră fizice și nivelului de flexibilitate. Cunoaște-ți limitele și antrenează-te în limitele lor. Folosește întotdeauna bunul simț atunci când faci exerciții fizice.



AVERTISMENT

Țineți copiii departe de dispozitivul de pedalare. Nu permiteți copiilor să utilizeze sau să se joace cu dispozitivul de pedalare și țineți-i departe de dispozitivul de pedalare în timpul utilizării.

GENERAL

INTRODUCERE

Aceste instrucțiuni de utilizare conțin informații importante despre manipularea produsului. Pentru a asigura siguranța atunci când utilizați produsul, citiți cu atenție instrucțiunile de utilizare și urmați instrucțiunile de siguranță. Dispozitivul de pedalare JONI 01-5720 este potrivit pentru pacienții cu leziuni grave. Poate fi utilizat în spitale, centre de reabilitare și acasă ca dispozitiv pentru reabilitare.

i Rețineți că pot exista secțiuni în acest document care nu sunt relevante pentru produsul dumneavoastră, deoarece acest document se aplică tuturor modelelor disponibile.

PREFĂȚĂ

Vă mulțumim pentru încrederea arătată în Kid-Man®. Fiecare produs este verificat în fabrică și este livrat în stare impecabilă. Vă dorim mult succes și sperăm că produsul UAB Kasko Group | Kid-Man® va avea un impact pozitiv asupra vieții dumneavoastră de zi cu zi.

GARANȚIE

Oferim o garanție de 24 de luni de la data achiziției. Orice modificări neautorizate efectuate fără aprobarea producătorului vor atrage nulitatea răspunderii. Aceasta include depășirea sarcinilor maxime ale utilizatorului și utilizarea produsului în mod necorespunzător. Garanția este valabilă numai cu cardul de garanție complet completat. UAB „Kasko Group”, după ce primește produsul reclamat de la cumpărător în termen de 4 săptămâni, decide dacă problema este acoperită de garanție. Dacă problema nu este acoperită de garanție și clientul este de acord, UAB „Kasko Group”, dacă este posibil, rezolvă problema. Toate costurile, inclusiv cele de transport, sunt suportate de client. Repararea în garanție nu prelungeste garanția.

LIMITAREA RĂSPUNDERII

Producătorul nu acceptă nicio răspundere pentru daunele care rezultă din:

- Nerespectarea Instrucțiunilor de utilizare;
- Utilizarea incorectă;
- Uzura naturală;
- Asamblarea sau configurarea incorectă de către cumpărător sau modificări tehnice de către terți;
- Utilizarea accesoriilor neaprobate de producător;
- Modificări neautorizate și/sau utilizarea unei piese de schimb necorespunzătoare.

STANDARDE ȘI REGLEMENTĂRI

Dispozitivul de pedalare JONI pentru antrenarea brațelor și picioarelor 01-5720 respectă următoarele cerințe:

a) REGULAMENTULUI (UE) 2017/745 AL PARLAMENTULUI EUROPEAN ȘI AL CONSILIULUI din 5 aprilie 2017 privind dispozitivele medicale, de modificare a Directivei 2001/83/CE, a Regulamentului (CE) nr. 178/2002 și a Regulamentului (CE) nr. 1223/2009 și de abrogare a Directivelor 90/385/CEE și 93/42/CEE ale Consiliului.

DURATA DE VIATA

Durata de viață estimată este de 5 (cinci) ani, presupunând că produsul este utilizat zilnic și în conformitate cu instrucțiunile de siguranță, instrucțiunile de întreținere și utilizarea prevăzută, menționate în acest manual de utilizare.

La sfârșitul duratei de viață, dispozitivul de pedalare trebuie reciclat. Nu aruncați dispozitivul de pedalare JONI împreună cu deșeurile obișnuite (consultați capitolul „ELIMINARE”).

INFORMAȚII DESPRE PRODUCĂTOR

Producător: UAB „Kasko Group” (marcă înregistrată Kid-Man®)

Adresa: A. Vivulskio 12D, Vilnius, LT-03221, Lituania

Telefon: +370 5 265 0000

E-mail: info@kid-man.com

Site web: www.kid-man.com

INFORMAȚII DESPRE PRODUS

Produs: Dispozitiv de pedalare

Model: JONI

REF: 01-5720

SCOPUL PRECONIZAT ȘI INDICAȚII

Dispozitivul de pedalare JONI este destinat persoanelor care se află în recuperare după accidentări, în special celor cu afecțiuni ale membrului inferior. Este conceput doar pentru utilizare în interiorul clădirilor. și poate fi utilizat în spitale, centre de reabilitare și acasă.

Dispozitivul are un cadru din oțel vopsit în câmp electrostatic, un buton rotativ pentru reglarea rezistenței, patru plăcuțe antiderapante și curele de cauciuc pentru picioare, fiind potrivit chiar și pentru pacienții care se recuperează după leziuni grave. Susține terapia prin exerciții progresive și ajută la restabilirea forței și mobilității.

i Dispozitivul de pedalare trebuie ales pe baza recomandării medicale și ajustat pentru a se potrivi stării specifice de sănătate a utilizatorului.

UTILIZATORII VIZAȚI

Dispozitivul de pedalare JONI este destinat îmbunătățirii mobilității persoanelor aflate în recuperare după accidentări. Este conceput pentru adolescenți și adulți cu contracturi sau atrofie musculară rezultată în urma imobilizării prelungite în gips sau după intervenții chirurgicale. Dispozitivul este utilizat și în procesul de reabilitare a persoanelor care necesită restaurarea funcțiilor motorii și reinvățarea tiparelor de mișcare afectate de leziuni neurologice.



AVERTISMENT

Risc de accidente.

Este interzisă depășirea sarcinii maxime admise.

CONTRAINDICAȚII

Nu există contraindicații cunoscute atunci când dispozitivul este utilizat conform destinației.

ETICHETA PRODUSULUI

Eticheta de identificare este atașată produsului (a se vedea imaginea).

1. Produs
2. Model
3. Dimensiune (lățimea scaunului)
4. Sarcina maximă
5. Producător / date de contact
6. Data de fabricație
7. Cod UDI (Identificatori unici ai dispozitivelor) / SN
8. Marcaj CE
9. Consultați instrucțiunile de utilizare

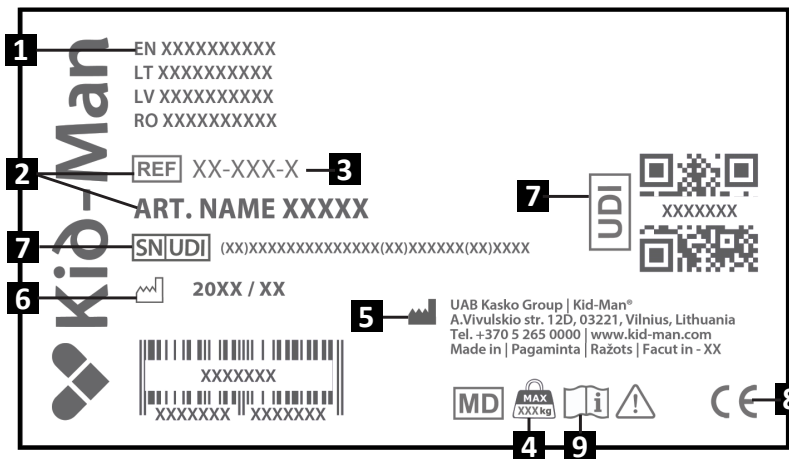

ATENȚIE

Dispozitivul poate fi reutilizat de către un alt utilizator. Înainte de a face acest lucru, dispozitivul trebuie curățat și dezinfectat temeinic. Toate componentele trebuie apoi inspectate de un furnizor de service autorizat pentru a verifica starea generală și semnele de uzură și, dacă este necesar, reparate sau înlocuite.

CONȚINUTUL PACHETULUI

Dispozitivul de pedalare JONI este livrat într-un ambalaj de carton și este gata de utilizare. După despachetare, vă rugăm să păstrați ambalajul de carton, dacă este posibil. Este posibil să aveți nevoie de el ulterior pentru depozitare sau pentru returnarea dispozitivului.

După primirea coletului, vă rugăm să verificați dacă acesta nu a fost deteriorat în timpul transportului.

- i** Dacă observați semne de deteriorare, vă rugăm să anunțați imediat compania de transport.
- i** Vă rugăm să verificați conținutul pachetului și, dacă lipsește oricare dintre piesele de mai jos, contactați distribuitorul local.

Conținutul pachetului:

1. 1 x Pedală
2. 1 x Garnitură de cauciuc
3. 2 x Cadru de bază
4. 2 x Șurub lung
5. 4 x șuruburi scurte
6. 4 x șaibe cu arc
7. 1 x cheie Allen
8. Instrucțiuni de utilizare

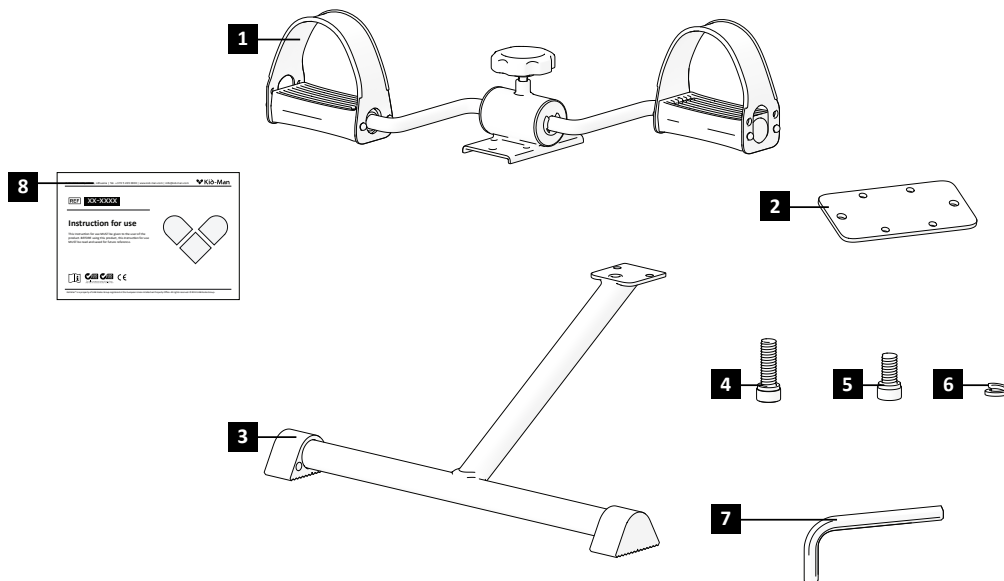

COMPONENTE ȘI FUNCȚII

Prezentare generală

Acesta este un dispozitiv de pedalare cu un cadru stabil din oțel, picioare antiderapante și rezistență reglabilă pentru antrenamentul brațelor și picioarelor.

1. Pedală
2. Picioar
3. Mânerul de reglare a rezistenței

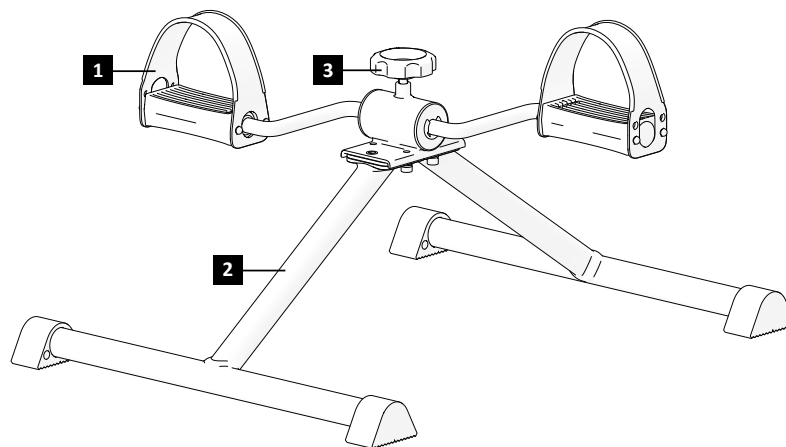

i Echipamentul dispozitivului dumneavoastră de pedalare poate varia ușor față de dispozitivul descris în acest manual datorită dezvoltării continue a produsului.

CONFIGURAREA DISPOZITIVULUI DE PEDALARE

Pentru a asambla dispozitivul de pedalare:

1. Asigurați-vă că toate componentele sunt prezente și complete și așezați dispozitivul pe o suprafață stabilă și plană;
2. Poziționați garnitura de cauciuc sub cadrul principal al dispozitivului al Dispozitivului de pedalare, unde vor fi montate picioarele de susținere (Imaginea 1);
3. În timp ce țineți unul dintre picioarele de susținere în poziție, introduceți și strângeți șuruburile scurte prin picior în garnitura de cauciuc și cadru (Imaginea 2);
4. Repetați procesul pentru al doilea picior de susținere și asigurați-vă că ambele picioare sunt fixate în siguranță;
5. Introduceți șuruburile mai lungi prin secțiunea superioară a cadrului pedalierului și strângeți-le ferm pentru a fixa structura (Imaginea 3);
6. Verificați dacă toate șuruburile sunt strânse complet și dacă dispozitivul de pedalare este așezat orizontal și stabil pe podea înainte de utilizare.

i Nu este nevoie să folosiți forță excesivă în timpul asamblării sau utilizării. Aplicarea unei presiuni prea mari poate deteriora părți ale dispozitivului de pedalare, cum ar fi butonul de rezistență sau cadrul.

**AVERTISMENT**

Pericol de prindere a degetelor în timpul configurării dispozitivului de pedalare!

**AVERTISMENT**

Nu ridicați și nu transportați dispozitivul de pedalare ținând de părțile sale mobile, cum ar fi pedalele, butonul de rezistență sau curelele pentru picioare. Aceste componente nu sunt proiectate pentru a susține întreaga greutate a dispozitivului și se pot rupe sau pot provoca vătămări corporale. Manevrați întotdeauna dispozitivul de pedalare de cadrul său de oțel pentru ridicare sau re poziționare în siguranță.

FUNȚIONARE

i Așezați întotdeauna dispozitivul de pedalare pe o suprafață plană și stabilă înainte de utilizare. Asigurați-vă că plăcuțele antiderapante fac contact complet cu podeaua pentru a preveni mișcarea în timpul exercițiilor fizice. Folosiți dispozitivul de pedalare doar dacă sunteți așezat în siguranță pe un scaun stabil, într-un scaun cu roțile sau într-un pat.



AVERTISMENT

Nu există puncte destinate transportării sarcinilor suplimentare.

Operarea dispozitivului de pedalare

Așezați Dispozitivul de pedalare JONI pe o suprafață plană și stabilă. Asigurați-vă că toate cele patru plăcuțe antiderapante fac contact ferm cu solul pentru a împiedica mișcarea dispozitivului în timpul utilizării.

Așezați-vă pe un scaun stabil sau pe un scaun cu roțile cu suport bun pentru spate. Poziționați dispozitivul de pedalare direct în fața dumneavoastră, astfel încât șoldurile să fie îndoite la un unghi de cel puțin **90°**.

Așezați picioarele pe pedale și ajustați curelele pentru a se potrivi în siguranță dimensiunii piciorului. Acest lucru previne alunecarea picioarelor de pe pedale în timpul exercițiilor fizice (Imaginea 4).

Reglați nivelul de rezistență rotind butonul rotativ (Imaginea 5):

- Rotiți în sensul acelor de ceasornic pentru a **mări rezistența**.
- Rotiți în sens invers acelor de ceasornic pentru a **reduce rezistența**.

Așezați picioarele (sau mâinile, dacă le folosiți pentru exerciții pentru brațe) în siguranță pe pedale, cu curelele de cauciuc fixate confortabil.

Începeți să pedalați încet, menținând mișcări line și controlate pentru a vă întări mușchii brațelor și picioarelor. Măriți rezistența treptat pe măsură ce forța dumneavoastră se îmbunătățește.

Efectuați întotdeauna exercițiile într-o poziție așezată și stabilă pentru a asigura siguranța și o reabilitare eficientă.

ÎNTREȚINERE

Pentru a asigura o funcționare sigură și fiabilă, efectuați în mod regulat următoarele verificări și lucrări de întreținere sau încredințați-le unei persoane calificate. Mai jos veți găsi programul de întreținere recomandat.

| | Înainte de utilizare | O dată pe săptămână | O dată pe lună | O dată pe an |
|--|----------------------|---------------------|----------------|--------------|
| Verificare vizuală | X | | | |
| Verificați dacă butoanele de reglare sunt strânse | X | | | |
| Mânerul nivelului de rezistență, lubrifierea pedalei cu ulei (turnați câteva picături de ulei lubrifianț în mânerul de reglare a rezistenței și în mecanismul pedalei) | | | X | |



AVERTISMENT

Repararea sau reglarea dispozitivului de pedalare JONI trebuie efectuată numai de un tehnician de service autorizat, în timp ce persoana respectivă nu utilizează dispozitivul de pedalare.



ATENȚIE

Pentru înlocuire pot fi utilizate numai piese de schimb originale. Vă rugăm să furnizați modelul și numărul de serie dealerului sau să contactați direct producătorul. Producătorul și distribuitorul nu sunt răspunzători pentru nicio deteriorare a produsului sau pentru vătămări ale utilizatorului în cazul în care sunt utilizate piese de schimb care nu sunt originale și (sau) reparația a fost efectuată în service-uri neautorizate.

CURĂȚARE ȘI DEZINFECȚIE

Păstrați dispozitivul de pedalare JONI curat și fără praf. Folosiți o cârpă moale sau o lavetă de praf cu detergent blând pentru curățare. Curățați regulat cu o lavetă moale umezită cu apă cu săpun, apoi uscați bine cu o lavetă moale și uscată.

Îndepărtați orice impurități de pe piesele mobile pentru a asigura o funcționare fără probleme. Evitați utilizarea agenților de lustruire puternici sau substanțelor de curățare agresive sau a substanțelor chimice dure, deoarece acestea pot deteriora stratul protector de pe cadru.

DEPOZITARE

Dispozitivul de pedalare JONI trebuie depozitată într-un mediu uscat, ferit de lumina directă a soarelui. Mențineți dispozitivul de pedalare curat și fără praf, ștergându-l cu o cârpă moale și umedă și detergent blând, după cum este necesar.



AVERTISMENT

Evitați expunerea dispozitivului de pedalare la temperaturi peste +40°C pentru perioade lungi de timp, deoarece acest lucru poate deteriora componentele sau poate afecta funcționarea în siguranță.



AVERTISMENT

Nu depozitați niciun obiect deasupra dispozitivului de pedalare.



După o depozitare pe termen lung (mai mult de 3 luni), verificați și întrețineți dispozitivul de pedalare înainte de utilizare. Inspecție (a se vedea capitolul „ÎNȚREȚINERE”).

Condiții de mediu

Păstrați dispozitivul de pedalare în aceste condiții:

- Interval de temperatură: -20°C până la +40°C
- Umiditate relativă: 20% până la 75%

REUTILIZARE

Dispozitivul de pedalare este potrivit pentru reutilizare. Luați următoarele măsuri:

Curățare și dezinfecție (a se vedea capitolul „CURĂȚARE ȘI DEZINFECȚIE”);

Inspecție (a se vedea capitolul „ÎNȚREȚINERE”).

Înainte de a preda produsul unui nou utilizator, acesta trebuie reglat și verificat în conformitate cu documentația de service, asigurându-vă că este adecvat și sigur pentru nevoile noului utilizator.

ELIMINARE

Aveți grijă de mediul înconjurător și eliminați dispozitivul de pedalare în mod corespunzător. Eliminarea se face în conformitate cu reglementările naționale și locale. Pentru reciclarea corespunzătoare a dispozitivului de pedalare, vă rugăm să contactați comunitatea locală, centrul de colectare a deșeurilor sau departamentul nostru de service.

SPECIFICAȚII

| | |
|-----------------------------------|--|
| Model | JONI |
| REF | 01-5720 |
| Sarcina maximă admisă (kg) | 100 |
| Lungime totală (cm) | 53 |
| Înălțime totală (cm) | 27 |
| Lățimea totală (cm) | 41.5 |
| Greutate (kg) | 2.4 |
| Cadru | Oțel |
| Acoperire | Cauciucat (curele de pedală din cauciuc) |

INCIDENTE

Orice incident grav legat de dispozitiv trebuie raportat către UAB Kasko Group | Kid-Man® și autoritatea competentă a statului membru în care este stabilit utilizatorul și/sau pacientul.

CONTACTE:

Producător: UAB „Kasko Group” (marcă înregistrată Kid-Man®)

Adresa: A.Vivulskio 12D, Vilnius, LT-03221, Lituania

Telefon: +370 5 265 0000

E-mail: info@kid-man.com

Site web: www.kid-man.com



Completarea automată a contactelor prin cod QR

BG

СИМВОЛИ

В тази инструкция за употреба предупрежденията са обозначени със символи. Предупредителните символи са придружени от заглавие, което показва сериозността на опасността или основна информация.

i Дава основна информация, препоръки и информация за ефективна и безпроблемна употреба.

 **ПРЕДУПРЕЖДЕНИЕ/ВНИМАНИЕ** – за да се покаже, че е необходимо внимание при работа с устройството. Да се посочи, че текущата ситуация изисква информираност на оператора или действие на оператора, за да се избегнат нежелани последици.

 **ВНИМАНИЕ!** Този знак се използва за много важни части, свързани с вашата безопасност. Погледнете инструкциите за експлоатация.

ИНФОРМАЦИЯ ЗА БЕЗОПАСНОСТ

 **ПРЕДУПРЕЖДЕНИЕ**
Всяка друга или неправилна употреба може да доведат до опасна ситуация.

 **ПРЕДУПРЕЖДЕНИЕ**
Консултирайте се с лекар или медицински специалист, преди да започнете да използвате устройство за педалиране, и следвайте препоръките. Ако по време на тренировка почувствате слабост, замаяност, болка или други здравословни проблеми, спрете и се консултирайте с вашия лекар или медицински специалист.

 **ПРЕДУПРЕЖДЕНИЕ**
Устройство за педалиранеът трябва да се използва само от един човек в даден момент.

 **ПРЕДУПРЕЖДЕНИЕ**
Не стъпвайте върху устройството за педалиране.

 **ПРЕДУПРЕЖДЕНИЕ**
Не превишавайте максималното натоварване.

ИНФОРМАЦИЯ ЗА БЕЗОПАСНОСТ



ПРЕДУПРЕЖДЕНИЕ

Поставете устройството върху твърда и равна повърхност и го използвайте само върху такава.. Не поставяйте устройство за педалиране върху неравни повърхности или нефиксирани килими.



ПРЕДУПРЕЖДЕНИЕ

Преди употреба се уверете, че всички компоненти на устройство за педалиране са здраво затегнати.



ПРЕДУПРЕЖДЕНИЕ

Преди употреба сменете всички износени или разхлабени компоненти.



ВНИМАНИЕ

Уверете се, че има достатъчно пространство за достъп до устройството и около него.



ВНИМАНИЕ

Винаги носете подходящи обувки, като например маратонки за тренировка, които са точно вашият размер, осигуряват опора на краката и имат неплъзгащи се гумени подметки.



ПРЕДУПРЕЖДЕНИЕ

Не носете широки или свободно висящи дрехи, докато използвате устройство за педалиране.



ВНИМАНИЕ

Внимавайте да поддържате равновесие, когато използвате, качвате се на, слизате от или сглобявате устройството устройство за педалиране, загубата на равновесие може да доведе до падане и сериозни наранявания.



ВНИМАНИЕ

Винаги избирайте нивото на съпротивление, което най-добре отговаря на вашата физическа сила и ниво на гъвкавост. Знайте границите си и тренирайте в рамките на тях. Винаги бъдете разумни, когато тренирате.



ПРЕДУПРЕЖДЕНИЕ

Не позволявайте на деца да се доближават до устройство за педалиране. Не позволявайте на деца да използват или играят на тренажора и ги дръжте далеч от устройство за педалиране, когато е в употреба.

ОБЩА ЧАСТ

ВЪВЕДЕНИЕ

Тази инструкция за употреба съдържа важна информация за работа с продукта. За да осигурите безопасност при използване на продукта, прочетете внимателно инструкцията за употреба и следвайте инструкциите за безопасност. Устройство за педалиране JONI 01-5720 е подходящ за пациенти след сериозни наранявания. Може да се използва в болници, рехабилитационни центрове или у дома като устройство за рехабилитация.

i Имайте предвид, че в този документ може да има раздели, които не са подходящи за вашия продукт, тъй като този документ се отнася за всички налични модели. Ако не е посочено друго, всеки раздел в този документ се отнася за всички модели на продукта.

УВОДНИ БЕЛЕЖКИ

Благодарим ви за доверието, оказано на Kid-Man®. Всеки продукт е фабрично проверен и е доставен в безупречно състояние.

Пожелаваме ви много успех и се надяваме продукта на UAB Kasko Group | Kid-Man® да има положително въздействие върху ежедневието ви.

ГАРАНЦИЯ

Издаваме гаранция от 24 месеца от датата на закупуване. Всички неразрешени модификации, извършени без одобрението на производителя, ще направят отговорността невалидна. Това включва превишаване на максималните потребителски натоварвания и използване на продукта по неправилен начин. Гаранцията е валидна само при напълно попълнена гаранционна карта. Компанията UAB „Kasko Group“ след получаване на заявен артикул от купувача в рамките на период от 4 седмици решава дали проблемът се покрива от гаранцията. Ако проблемът не е покрит от гаранцията и клиентът се съгласи, UAB „Kasko Group“, ако е възможно, коригира проблема. Всички разходи, включително разходите за транспорт, трябва да бъдат поети от клиента. Гаранционният ремонт не удължава гаранционния срок.

ОГРАНИЧЕНИЯ НА ОТГОВОРНОСТТА

Производителят не поема отговорност за щети, произтичащи от:

- неспазване на инструкцията за употреба;
- неправилно използване;
- естествено износване;
- сглобяване или настройка, извършени от купувача или технически модификации на трета страна;
- използването на неодобрен аксесоари на трета страна вместо одобрени аксесоари на производителя;
- неоторизирани модификации и/или използване на неподходяща резервна част.

СТАНДАРТИ И РЕГЛАМЕНТИ

Тренажорът за ръце и крака JONI устройство за педалиране 01-5720 отговаря на изискванията на:
а) РЕГЛАМЕНТ (ЕС) 2017/745 НА ЕВРОПЕЙСКИЯ ПАРЛАМЕНТ И НА СЪВЕТА от 5 април 2017 година за медицинските изделия, за изменение на Директива 2001/83/ЕО, Регламент (ЕО) № 178/2002 и Регламент (ЕО) № 1223/2009 и за отмяна на директиви 90/385/ЕИО и 93/42/ЕИО на Съвета.

ЕКСПЛОАТАЦИОНЕН СРОК

Очакваният експлоатационен живот е 5 (пет) години, при условие че продуктът се използва ежедневно и в съответствие с инструкциите за безопасност, инструкциите за поддръжка и предназначението, посочено в тази инструкция за употреба. След това устройство за педалиране трябва да бъде рециклиран. Не изхвърляйте устройство за педалиране JONI заедно с битовите отпадъци (вижте глава „ИЗХВЪРЛЯНЕ“)

ИНФОРМАЦИЯ ЗА ПРОИЗВОДИТЕЛЯ

Производител: UAB „Kasko Group“ (регистрирана търговска марка Kid-Man®)

Адрес: A. Vivulskio 12D, Вилнюс, LT-03221, Литва

Телефон: +370 5 265 0000

Електронна поща: info@kid-man.com

Уеб сайт: www.kid-man.com

ИНФОРМАЦИЯ ЗА ПРОДУКТА

Продукт: Устройство за педалиране

Модел: JONI

РЕФ: 01-5720

ПРЕДНАЗНАЧЕНИЕ И ПОКАЗАНИЯ

Устройството за педалиране JONI е предназначено за хора, подложени на рехабилитация след травми, особено за такива със заболявания на долните крайници. Предназначен е само за употреба на закрито и може да се използва в болници, рехабилитационни центрове и у дома.

Изделието е с рамка от прахово боядисана стомана, въртящ се бутон за регулиране на съпротивлението, четири противоположни подложки и гумени ремъци за краката, което го прави подходящо дори за пациенти, възстановяващи се от сериозни наранявания. Поддържа прогресивната терапия с упражнения и помага за възстановяване на силата и мобилността.

i Устройство за педалиранеът трябва да се избира въз основа на медицински съвет и да се регулира според специфичното здравословно състояние на потребителя.

ЦЕЛЕВИ ПОТРЕБИТЕЛИ

Устройството за педалиране JONI е предназначено за подобряване на мобилността при хора след наранявания. Предназначен е за юноши и възрастни с контрактури или мускулна атрофия, произтичащи от продължително обездвижване в гипс или след операция. Изделието се използва и в процеса на рехабилитация на лица, нуждаещи се от възстановяване на двигателните функции и повторно обучение на двигателни модели, засегнати от неврологични увреждания.



ПРЕДУПРЕЖДЕНИЕ

Риск от инцидент.

Забранено е превишаването на максималното допустимо натоварване.

ПРОТИВОПОКАЗАНИЯ

Не са известни противопоказания при използване на изделието по предназначение.

ЕТИКЕТ НА ПРОДУКТА

Идентификационният етикет е прикрепен към продукта (вижте снимката).

1. Продукт
2. Модел
3. Размер (ширина на седалката)
4. Максимално натоварване
5. Производител/информация за контакт
6. Дата на производство
7. UDI (Уникален идентификатор на изделията) / SN код
8. Маркировка CE
9. Консултирайте се с инструкциите за употреба

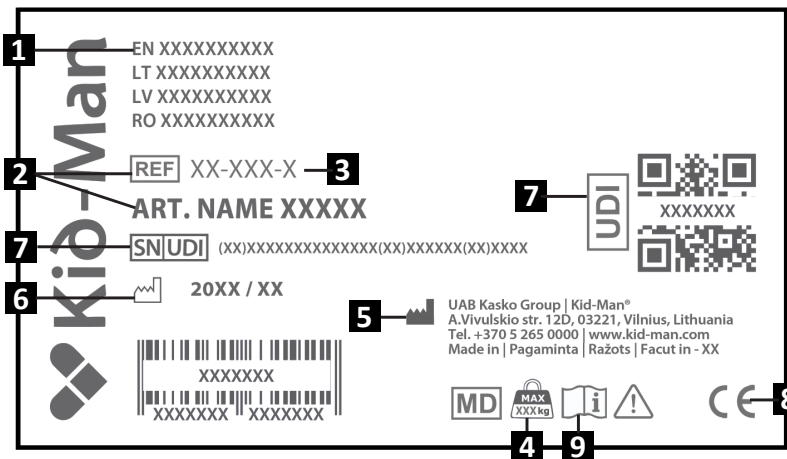

ВНИМАНИЕ

Изделието е подходящо за повторна употреба от друг потребител. Преди това изделието трябва да се почисти и дезинфекцира старателно. След това всички компоненти трябва да бъдат проверени от оторизиран сервизен доставчик за общо състояние и признаци на износване и ремонтирани или подменени, ако е необходимо.

СЪДЪРЖАНИЕ НА ОПАКОВКАТА

Устройството за педалиране JONI се доставя в картонена опаковка и е готово за употреба. След разопаковането запазете картонената опаковка, ако е възможно. Може да ви потрябва по-късно за съхранение или за връщане на уреда. След получаване на пратката проверете дали тя не е повредена по време на транспортирането.

- i** Ако забележите признаци на повреда, незабавно уведомете транспортната компания.
- i** Проверете съдържанието на пакета и ако някоя от частите по-долу липсва, свържете се с местния търговски представител.

Съдържание на опаковката:

1. 1 x педален механизъм
2. 1 x гумена подложка
3. 2 x основни рамки
4. 2 x дълги болта
5. 4 x къси болта
6. 4 x пружинни шайби
7. 1 x шестоъгълен ключ
8. Инструкция за употреба

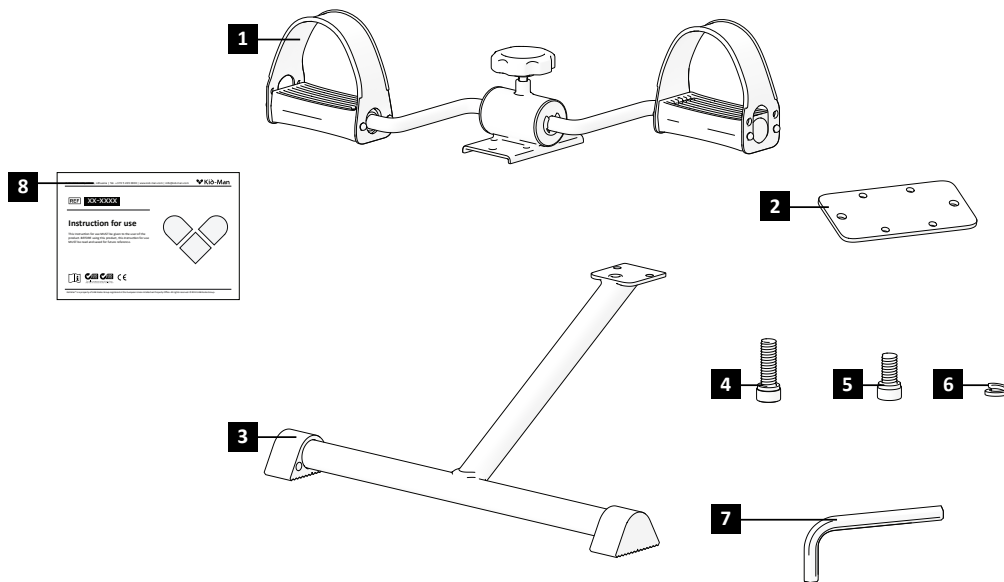

КОМПОНЕНТИ И ФУНКЦИИ

Общ преглед

Това е устройство за педалиране със стабилна стоманена рамка, противолъзгащи крачета и регулируемо съпротивление за трениране на ръцете и краката.

1. Педал
2. Опорен крак
3. Регулатор на съпротивлението

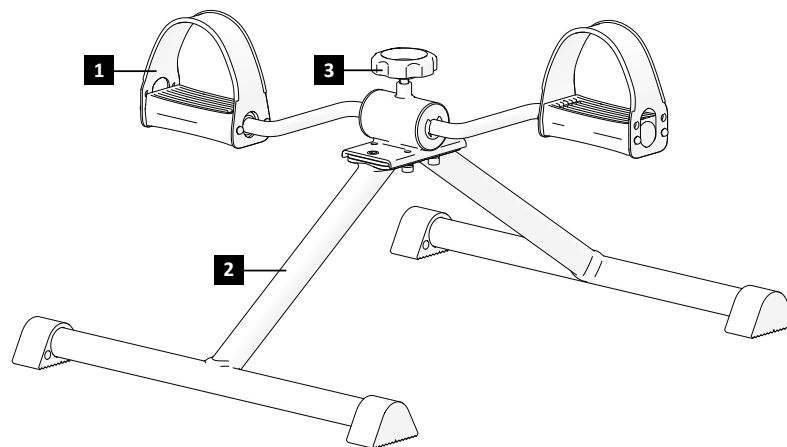

i Оборудването на вашия устройство за педалиране може леко да се различава от описания в това ръководство устройство за педалиране, поради непрекъснатото усъвършенстване на продукта.

НАСТРОЙВАНЕ НА УСТРОЙСТВОТО ЗА ПЕДАЛИРАНЕ

За сглобяване на устройство за педалиране:

1. Уверете се, че всички части са налични и поставете изделието върху стабилна и равна повърхност;
2. Поставете гумената подложка под основната рамка на устройство за педалиране, където ще бъдат монтирани опорните крака (снимка 1);
3. Докато държите едно от опорните крака на място, поставете и затегнете по-късите болтове през крака в гумената подложка и рамката (снимка 2);
4. Повторете процеса за втория опорен крак и се уверете, че и двата крака са здраво закрепени;
5. Поставете по-дългите болтове през горната част на рамката на устройство за педалиране и ги затегнете здраво, за да закрепите конструкцията (снимка 3);
6. Уверете се, че всички болтове са напълно затегнати и че устройство за педалиранеът стои нивелиран и стабилен на пода преди употреба.

i Не е необходимо да използвате прекомерна сила по време на сглобяване или употреба. Прилагането на твърде голям натиск може да повреди части на устройство за педалиране, като например копчето за съпротивление или рамката.



ПРЕДУПРЕЖДЕНИЕ

Опасност от прищипване на пръстите при настройване на устройството за педалиране!



ПРЕДУПРЕЖДЕНИЕ

Не повдигайте и не носете устройство за педалиране за подвижните му части, като например педалите, копчето за съпротивление или ремъците за краката. Тези компоненти не са проектирани да понесат пълното тегло на изделието и може да се счупят или да причинят нараняване. Винаги дръжте устройство за педалиране за стоманената му рамка за безопасно повдигане или преместване.

ЕКСПЛОАТАЦИЯ

i Винаги поставяйте устройството за педалиране върху равна и стабилна повърхност преди употреба. Уверете се, че противоплъзгащите подложки са в пълен контакт с пода, за да се предотврати движение по време на тренировка. Използвайте устройство за педалиране само докато сте седнали по безопасен начин на стабилен стол, инвалидна количка или легло.



ПРЕДУПРЕЖДЕНИЕ

Устройството не е предназначено за пренасяне на допълнителни товари.

Работа с устройството за педалиране

Поставете устройство за педалиране JONI върху равна и стабилна повърхност. Уверете се, че и четирите противоплъзгащи подложки са здраво прилепнали към земята, за да предотвратите преместването на устройството по време на употреба.

Седнете на стабилен стол или инвалидна количка с добра опора за гърба. Позиционирайте устройство за педалиране директно пред себе си, така че бедрата ви да са свити под ъгъл поне **90°**.

Поставете краката си върху педалите и регулирайте ремъците, така че да паснат плътно на обиколката на стъпалото ви. Това предотвратява плъзгането на краката ви от педалите по време на тренировка (снимка 4).

Регулирайте нивото на съпротивление, като завъртите въртящото се копче (снимка 5):

- Завъртете по часовниковата стрелка, за да **увеличите съпротивлението**.
- Завъртете обратно на часовниковата стрелка, за да **намалите съпротивлението**.

Поставете краката си (или ръцете си, ако ги използвате за упражнения за ръце) здраво върху педалите, като гумените ремъци са удобно закрепени.

Започнете да въртите педалите бавно, като поддържате плавни и контролирани движения, за да укрепите мускулите на ръцете и краката си. Увеличавайте съпротивлението постепенно, докато физическата ви сила се подобрява.

Винаги изпълнявайте упражненията в седнало, стабилно положение, за да осигурите безопасност и ефективна рехабилитация.

ТЕХНИЧЕСКО ОБСЛУЖВАНЕ

За да осигурите безопасна и надеждна работа, извършвайте редовно описаните по-долу проверки и дейности по поддръжка или ги оставете да се извършват от друго лице. По-долу ще намерите препоръчителен график за техническо обслужване.

| | Преди употреба | Веднъж седмично | Веднъж месечно | Веднъж годишно |
|---|----------------|-----------------|----------------|----------------|
| Визуална проверка | X | | | |
| Проверете дали всички закрепващи болтове са добре затегнати | X | | | |
| Дръжка за ниво на съпротивление, смазване с масло за педали (изсипете няколко капки трансмисионно масло в дръжката за ниво на съпротивление и педала) | | | X | |



ПРЕДУПРЕЖДЕНИЕ

Ремонтът или настройката на устройството за педалиране JONI трябва да се извършват от оторизиран сервизен техник, когато устройството не се използва.



ВНИМАНИЕ

За подмяна може да се използват само оригинални резервни части. Уведомете търговеца за модела и серийния номер или се свържете директно с производителя. Производителят и търговецът не носят отговорност за щети за каквито и да е щети, причинени на продукта или потребителя, ако са използвани неоригинални резервни части и (или) ремонтът е извършен в неоторизиран обект.

ПОЧИСТВАНЕ И ДЕЗИНФЕКЦИЯ

Поддържайте устройство за педалиране JONI чист и без прах. Използвайте мека кърпа или четка за прах с мек препарат за почистване. Почиствайте редовно с мека кърпа, навлажнена със сапунена вода, след което подсушете добре с мека, суха кърпа.

Отстранете всички замърсявания от движещите се части, за да осигурите безпроблемна работа. Избягвайте използването на силни полиращи препарати или агресивни химикали, тъй като те може да повредят защитното покритие на рамката.

СЪХРАНЕНИЕ

Устройство за педалиранеът JONI трябва да се съхранява на сухо място, далеч от пряка слънчева светлина. Поддържайте устройство за педалиранеа чист и без прах, като го избърсвате с мека, влажна кърпа и мек препарат, ако е необходимо.



ПРЕДУПРЕЖДЕНИЕ

Избягвайте излагането на устройство за педалиранеа на температури над +40°C за продължителни периоди, тъй като това може да повреди компонентите или да повлияе на безопасната работа.



ПРЕДУПРЕЖДЕНИЕ

Не съхранявайте никакви предмети върху устройство за педалиранеа.



След дългосрочно съхранение (повече от 3 месеца), проверете и поддържайте устройство за педалиранеа преди употреба. (вижте глава „ТЕХНИЧЕСКО ОБСЛУЖВАНЕ“).

Условия на околната среда

Съхранявайте устройство за педалиранеа при следните условия:

- Температурен диапазон: -20°C до +40°C
- Относителна влажност: 20% до 75%

ПОВТОРНО ИЗПОЛЗВАНЕ

Устройство за педалиранеът е подходящ за повторна употреба. Трябва да се предприемат следните действия: Почистване и дезинфекция (вижте глава „ПОЧИСТВАНЕ И ДЕЗИНФЕКЦИЯ“); Проверка (вижте глава „ТЕХНИЧЕСКО ОБСЛУЖВАНЕ“).

Преди да предадете продукта на нов потребител, той трябва да бъде регулиран и проверен съгласно сервизната документация, като се гарантира, че е подходящ и безопасен за нуждите на новия потребител.

ИЗХВЪРЛЯНЕ

Съобразете се с околната среда и изхвърлете устройство за педалиранеа по подходящ начин. Изхвърлянето подлежи на национални и местни разпоредби.

За правилно рециклиране на устройство за педалиранеа се свържете с местната общност, пункт за събиране на отпадъци или нашия сервизен отдел.

СПЕЦИФИКАЦИИ

| | |
|--|--------------------------------------|
| Модел | JONI |
| РЕФ. | 01-5720 |
| Максимално допустимо натоварване (kg) | 100 |
| Обща дължина (cm) | 53 |
| Обща височина (cm) | 27 |
| Обща широчина (cm) | 41.5 |
| Тегло (kg) | 2.4 |
| Рамка | Стомана |
| Тапицерия | Гумирани (гумени ремъци на педалите) |

ИНЦИДЕНТИ

Всеки сериозен инцидент, възникнал във връзка с изделието, трябва да бъде докладван на UAB Kasko Group | Kid-Man® и на компетентния орган на държавата членка, в която е установен потребителят и/или пациентът.

КОНТАКТИ:

Производител: UAB „Kasko Group“ (регистрирана търговска марка Kid-Man®)

Адрес: A.Vivulskio 12D, Вилнюс, LT-03221, Литва

Телефон: +370 5 265 0000

Електронна поща: info@kid-man.com

Уеб сайт: www.kid-man.com



Автоматично попълване на контакти чрез QR код

JAMSTVENI LIST / GARANCIALEVÉL / CARD DE GARANȚIE / ГАРАНЦИОННА КАРТА

| Naziv proizvoda Termék neve Denumirea produsului Име на продукт | Model, REF Model, REF Model, REF Модел, РЕФ. | Datum kupnje (umetak) A vásárlás időpontja(melléklet) Data achiziției (introduceți) Дата на закупуване (посочете) | Jamstveno razdoblje Garanciális időszak Perioada de garanție Гаранционен срок |
|---|---|--|--|
| HR Sprava za pedaliranje HU Pedálózó RO Dispozitiv de pedalare BG Устройство за педалиране | JONI, 01-5720 | | 24 mjeseca hónap de luni месеца |

Published by UAB Kasko Group | Kid-Man®

A. Vivulskio g. 12D, 03221 Vilnius, Lithuania
Tel. +370 5 265 0000 | www.kid-man.com | info@kid-man.com

Datum zadnjeg ažuriranja 06. 1. 2026.

Utolsó ellenőrzés napja 2026.01.06

Data ultimei actualizări 06.01.2026

Дата на последна актуализация 6.1.2026 г.

Mjesto za serijski broj (SN) | UDI (jedinstveni identifikator proizvoda)
Az SN (Sorozatszám)/UDI(Általános Eszköz Azonosító) helye

Locul pentru SN | UDI

Място за SN | UDI

The quality management system of Kasko Group,
UAB meets the standards ISO 9001 and ISO 14001

Vaš zastupnik
Forgalmazója
Dealerul dvs.
Вашият представител