

JONI

01-5720

RANKŲ-KOJŲ TRENIRUOKLIS PEDAĻŪ TRENAŽIERIS PEDAĀLITREENER

LT

LV

EE

i

- LT** Naudojimo instrukcija
- LV** Lietošanas instrukcija
- EE** Kasutusjuhend



- LT** Šią naudojimo instrukciją **PRIVALOMA** pateikti gaminio naudotojui. **PRIEŠ NAUDOJANT** šį gaminį, **PRIVALOMA** perskaityti šią naudojimo instrukciją ir išsaugoti ją, kad galėtumėte ja naudotis ateityje.
- LV** Šī lietošanas instrukcija ir **OBLIGĀTI** jāizsniiedz preces lietotājam. **PIRMS** produkta lietošanas šī instrukcija ir **OBLIGĀTI** jāizlasa un jāsauglabā turpmākai uzzīnai.
- EE** See kasutusjuhend **TULEB** anda toote kasutajale. **ENNE** selle toote kasutamist **TULEB** see kasutusjuhend läbi lugeda ja edaspidiseks kasutamiseks alles hoida.

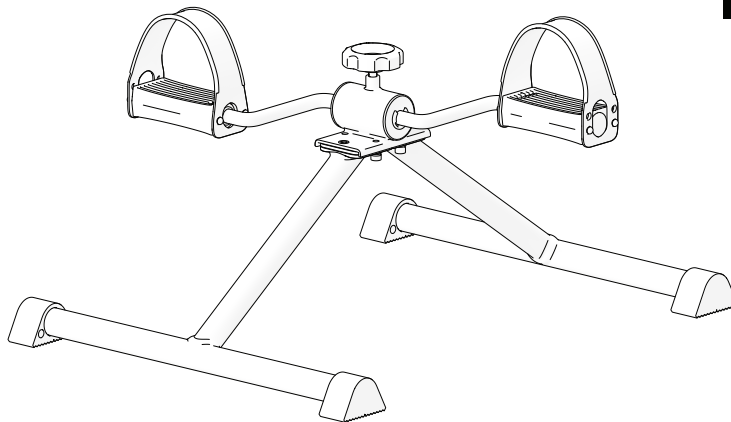

1 pav. / 1. attēls / Joonis 1

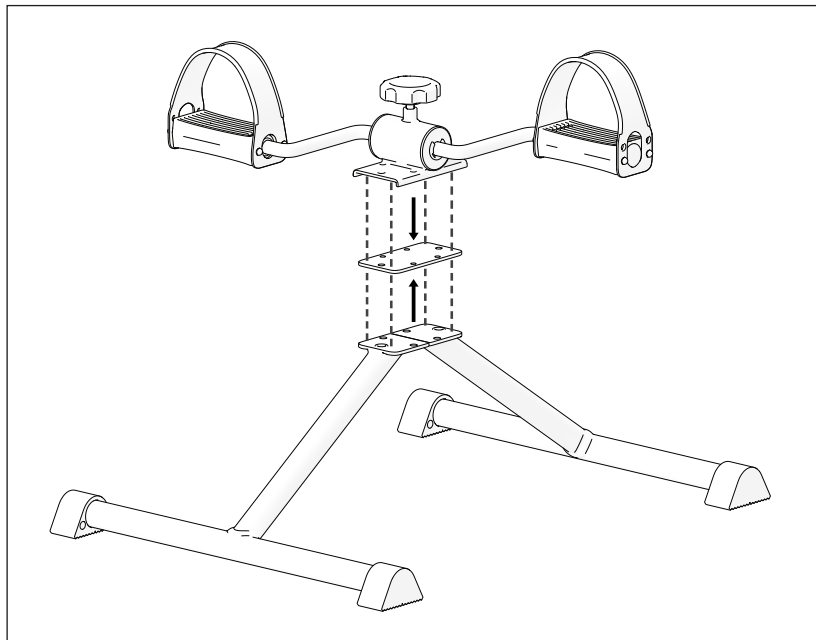

2 pav. / 2. attēls / Joonis 2

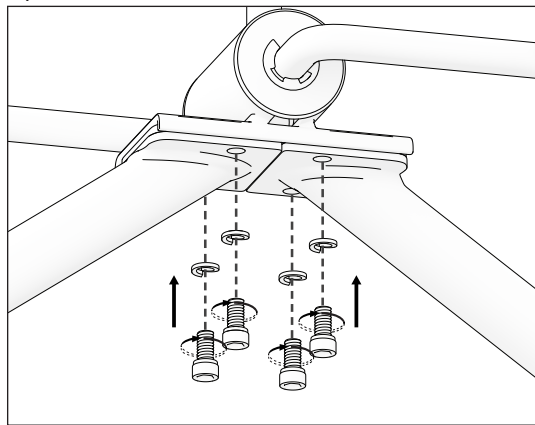

3 pav. / 3. attēls / Joonis 3

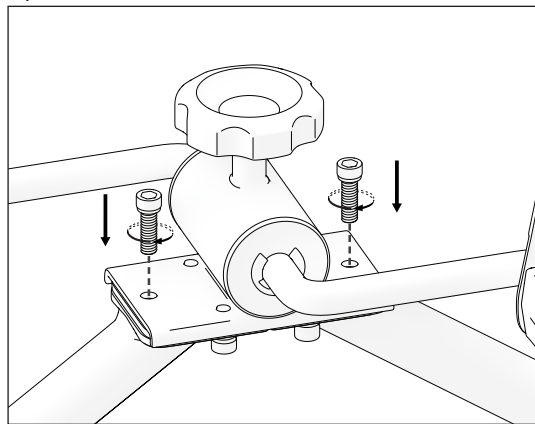

4 pav. / 4. attēls / Joonis 4

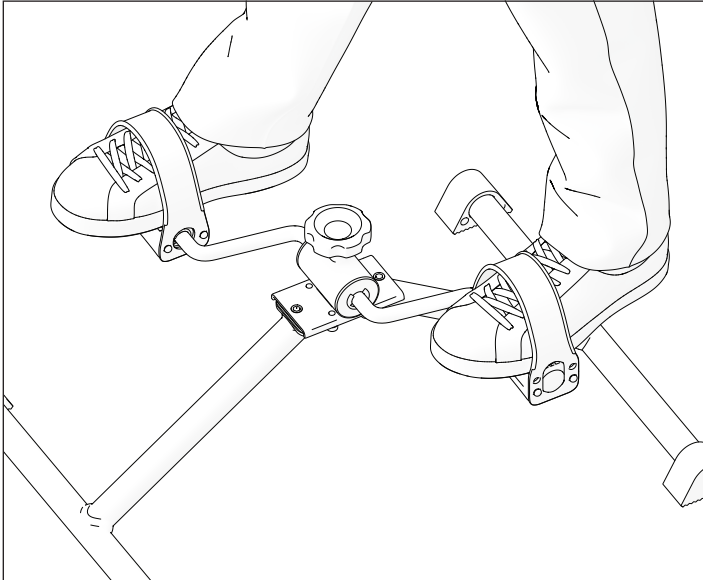

5 pav. / 5. attēls / Joonis 5

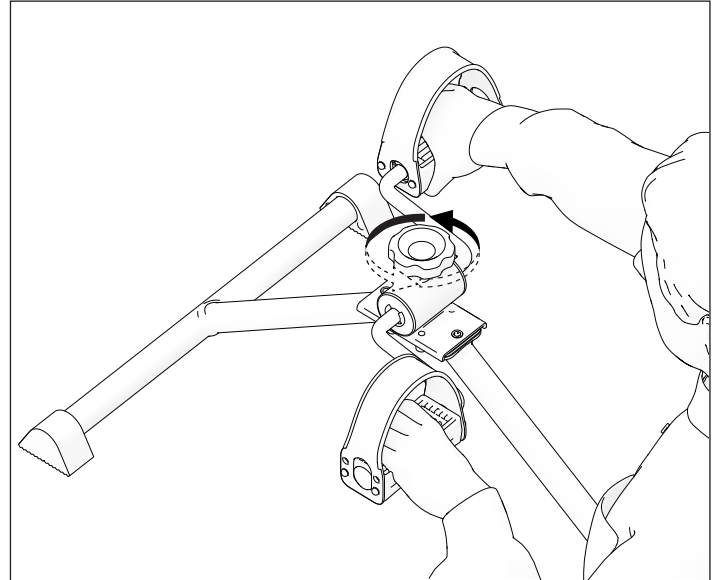

LT**SIMBOLIAI**

Šioje naudojimo instrukcijoje įspėjimai žymimi specialiais simboliais. Kartu su simboliais pateikiama antraštė, kurioje nurodomas pavojaus rimtumas arba pateikiama svarbi informacija.

i Pateikiama pagrindinė informacija, rekomendacijos ir informacija apie efektyvų ir sklandų naudojimą.

 **ĮSPĖJIMAS / ATSARGIAI** – nurodo, kad naudojant įrenginį reikia būti atsargiems. Taip pat nurodoma, kad tam tikroje situacijoje naudotojas turi būti budrus arba imtis veiksmų, kad išvengtų nepageidaujamų pasekmių.

 **DĖMESIO!** Šis ženklas naudojamas labai svarbioms su jūsų sauga susijusioms dalims pažymėti. Peržiūrėkite naudojimo instrukciją.

SAUGOS INFORMACIJA

 **ĮSPĖJIMAS**
Bet koks kitoks ar neteisingas naudojimas gali sukelti pavojingą situaciją.









 **ĮSPĖJIMAS**
Prieš pradėdami naudoti treniruoklį, pasikonsultuokite su gydytoju ar sveikatos priežiūros specialistu ir laikykitės jų rekomendacijų. Jei treniruotės metu pajuntate silpnumą, galvos svaigimą, skausmą ar kitus sveikatos sutrikimus, nutraukite treniruotę ir kreipkitės į gydytoją arba sveikatos priežiūros specialistą.

 **ĮSPĖJIMAS**
Treniruoklį vienu metu turėtų naudoti tik vienas asmuo.

 **ĮSPĖJIMAS**
Nestovėkite ant treniruoklio.

 **ĮSPĖJIMAS**
Neviršykite nurodytos didžiausios apkrovos.

SAUGOS INFORMACIJA

-  **JSPĖJIMAS**
Pastatykite ir naudokite treniruoklį ant tvirto lygaus paviršiaus. Nestatykite treniruoklio ant nelygaus paviršiaus ar laisvai paklotų kilimų.
-  **JSPĖJIMAS**
Prieš naudodami įsitinkinkite, kad visos treniruoklio dalys yra tvirtai priveržtos.
-  **JSPĖJIMAS**
Prieš naudojant, pakeiskite visas atsilaisvinusias ar susidėvėjusias dalis.
-  **ATSARGIAI**
Įsitinkinkite, kad yra pakankamai vietos prieiti prie treniruoklio ir aplink jį.
-  **ATSARGIAI**
Visada avėkite tinkamą avalynę, pavyzdžiui, gerai priglundančius sportinius batelius, kurie tinkamai prilauko pėdą ir turi neslystantį guminį padą.
-  **JSPĖJIMAS**
Naudodami treniruoklį nedėvėkite laisvų ar kabančių drabužių.
-  **ATSARGIAI**
Naudodami, surinkdami ar išardydami treniruoklį būkite atsargūs ir išlaikykite pusiausvyrą, nes pusiausvyros praradimas gali lemti kritimą ir rimtus sužalojimus.
-  **ATSARGIAI**
Visada pasirinkite pasipriešinimo lygį, kuris geriausiai atitinka jūsų fizinę jėgą ir lankstumą. Žinokite savo ribas ir treniruokitės jų ribose. Sportuodami visada vadovaukitės sveiku protu.
-  **JSPĖJIMAS**
Saugokite treniruoklį nuo vaikų. Neleiskite vaikams naudotis treniruokliu ar žaisti ant jo ir laikykite juos atokiau nuo treniruoklio, kai jis naudojamas.

BENDROSIOS NUOSTATOS

ĮVADAS

Šioje naudojimo instrukcijoje pateikiama svarbi informacija apie gaminio naudojimą. Siekiant užtikrinti saugumą naudojant gaminį, atidžiai perskaitykite naudojimo instrukciją ir laikykitės saugos nurodymų. Rankų ir kojų treniruoklis JONI 01-5720 skirtas pacientams po traumų. Jis gali būti naudojamas ligoninėse, reabilitacijos centruose ir namuose kaip reabilitacijos priemonė.

i Atkreipkite dėmesį, kad šiame dokumente gali būti skyrių, kurie nėra susiję su jūsų gaminiu, nes šis dokumentas taikomas visiems esamiems modeliams. Jei nenurodyta kitaip, kiekvienas šio dokumento skyrius taikomas visiems gaminio modeliams.

PRATARMĖ

Dėkojame už parodytą pasitikėjimą Kid-Man® gaminiais. Kiekvienas gaminys yra patikrintas gamykloje ir yra neprikaištingos būklės. Linkime jums sėkmės ir tikimės, kad UAB Kasko Group | Kid-Man® gaminys turės teigiamos įtakos jūsų kasdieniam gyvenimui.

GARANTIJA

Suteikiame 24 mėnesių garantiją nuo įsigijimo datos. Bet kokie neleistini pakeitimai, atlikti be gamintojo patvirtinimo, panaikina mūsų atsakomybę. Tai apima maksimalios naudotojo apkrovos viršijimą ir netinkamą gaminio naudojimą. Garantija galioja tik su visiškai užpildytu garantiniu talonu. UAB Kasko Group, gavusi iš pirkėjo pretenziją, per 4 savaites nusprendžia, ar gedimui taikoma garantija. Jei problemai netaikoma garantija ir klientas sutinka, UAB Kasko Group, jei įmanoma, pašalina problemą. Visas išlaidas, įskaitant transportavimo išlaidas, turi padengti klientas. Garantinis remontas nepratęsia garantijos.

ATSAKOMYBĖS APRIBOJIMAS

- Gamintojas neprisiima jokios atsakomybės už žalą, atsiradusią dėl:
- naudojimo instrukcijos nesilaikymo;
- netinkamo naudojimo;
- natūralaus nusidėvėjimo;
- netinkamo pirkėjo atlikto surinkimo ar nustatymo arba trečiosios šalies atliktų techninių pakeitimų;
- nepatvirtintų trečiosios šalies priedų naudojimo vietoj patvirtintų gamintojo priedų;
- neleistinos modifikacijos ir (arba) netinkamos atsarginės dalies naudojimo.

STANDARTAI IR TAISYKLĖS

JONI rankų–kojų treniruoklis 01-5720 atitinka šiuos reikalavimus:

a) 2017 m. balandžio 5 d. EUROPOS PARLAMENTO IR TARYBOS REGLAMENTĄ (ES) 2017/745 dėl medicinos prietaisų, kuriuo iš dalies keičiama Direktyva 2001/83/EB, Reglamentas (EB) Nr. 178/2002 ir Reglamentas (EB) Nr. 1223/2009 bei panaikinamos Tarybos direktyvos 90/385/EEB ir 93/42/EEB.

TINKAMUMO NAUDOTI LAIKAS

Numatoma gaminio naudojimo trukmė – 5 (penkeri) metai, jei treniruoklis naudojamas kasdien ir laikantis saugos, techninės priežiūros instrukcijų ir pagal naudojimo paskirtį, nurodytą šioje naudojimo instrukcijoje.

Pasibaigus naudojimo laikui treniruoklį reikia perdirbti. Neišmeskite treniruoklio JONI kartu su buitinėmis atliekomis (žr. skyrių „UTILIZAVIMAS“).

INFORMACIJA APIE GAMINTOJĄ

Gamintojas: UAB „Kasko Group“ (registruotasis prekės ženklas Kid-Man®)

Adresas: A. Vivulskio 12D, Vilnius, LT-03221, Lietuva

Telefono Nr.: +370 5 265 0000

El. paštas: info@kid-man.com

Interneto svetainė: www.kid-man.com

INFORMACIJA APIE GAMINĮ

Gaminys: Rankų–kojų treniruoklis

Modelis: JONI

REF: 01-5720

NUMATYTOJI PASKIRTIS IR INDIKACIJOS

JONI treniruoklis skirtas asmenims, kurie reabilituojasi po traumų, ypač turintiems apatinių galūnių sutrikimų. Jis skirtas naudoti tik patalpose ir gali būti naudojamas ligoninėse, reabilitacijos centruose arba namuose.

Prietaisas turi miltelinį būdu dengtą plieninį rėmą, sukamąją pasipriešinimo reguliavimo rankenėlę, keturias neslystančias pagalvėles ir gumines kojų juostas, todėl jis tinka netgi pacientams, besigydantiems po sunkių traumų. Jis palaiko progresyvią mankštos terapiją ir padeda atkurti jėgą ir judrumą.

i Treniruoklis turėtų būti parenkamas remiantis medikų rekomendacijomis ir pritaikomas konkretaus naudotojo sveikatos būklei.

NUMATYTIJI NAUDOTOJAI

JONI treniruoklis skirtas pagerinti traumas patyrusių asmenų judumą. Jis skirtas paaugliams ir suaugusiems, kenčiantiems nuo kontraktūrų ar raumenų atrofijos, atsiradusių dėl ilgalaikio nejudumo gipse ar po operacijos. Šis prietaisas taip pat naudojamas reabilitacijos procese asmenims, kuriems reikia atkurti motorines funkcijas ir iš naujo išmokti judėjimo modelius po neurologinių pažeidimų.



ĮSPĖJIMAS

Nelaimingų atsitikimų rizika.

Draudžiama viršyti didžiausią svorį.

KONTRAINDIKACIJOS

Naudojant prietaisą pagal paskirtį, kontraindikacijų nėra.

GAMINIO ETIKETĖ

Identifikavimo etiketė yra pritvirtinta prie gaminio (žr. paveikslėlj).

1. Gaminys
2. Modelis
3. Dydis (sėdynės plotis)
4. Didžiausia apkrova
5. Gamintojas / kontaktiniai duomenys
6. Pagaminimo data
7. Unikalusis priemonės identifikatorius (UDI) / serijos numeris (SN)
8. CE ženklas
9. Vadovaukitės naudojimo instrukcijomis

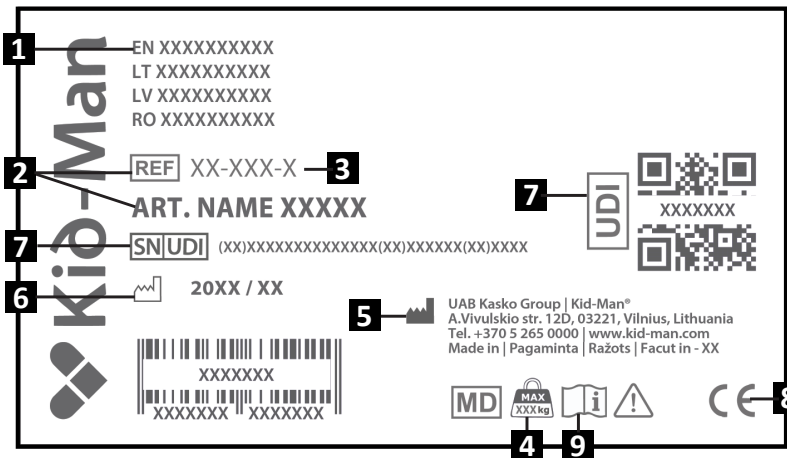

ATSARGIAI

Prietaisą gali pakartotinai naudoti kiti naudotojai. Tam prietaisą pirmiausia reikia kruopščiai išvalyti ir dezinfekuoti. Tuomet įgaliotasis techninės priežiūros atstovas turi patikrinti visų dalių bendrąją būklę, nusidėvėjimą ir, jei reikia, jas suremontuoti ar pakeisti.

PAKUOTĖS TURINYS

JONI treniruoklis pristatomas kartoninėje pakuotėje ir yra paruoštas naudoti. Jei įmanoma, išpakavę išsaugokite kartoninę pakuotę. Vėliau pakuotės gali prireikti treniruokliui laikyti arba jam grąžinti. Gavę siuntinį patikrinkite, ar jis nebuvo pažeistas transportavimo metu.

- i** Pastebėję pažeistą pakuotę, nedelsdami informuokite transporto įmonę.
- i** Patikrinkite pakuotės turinį ir, jei trūksta kurios nors iš toliau nurodytų dalių, susisiekite su vietiniu pardavėju.

Pakuotės turinys:

1. 1 vnt. pedalai
2. 1 vnt. guminis tarpiklis
3. 2 vnt. pagrindo rėmas
4. 2 vnt. ilgi varžtai
5. 4 vnt. trumpi varžtai
6. 4 vnt. poveržlės
7. 1 vnt. šešiakampis raktas
8. Naudojimo instrukcijos

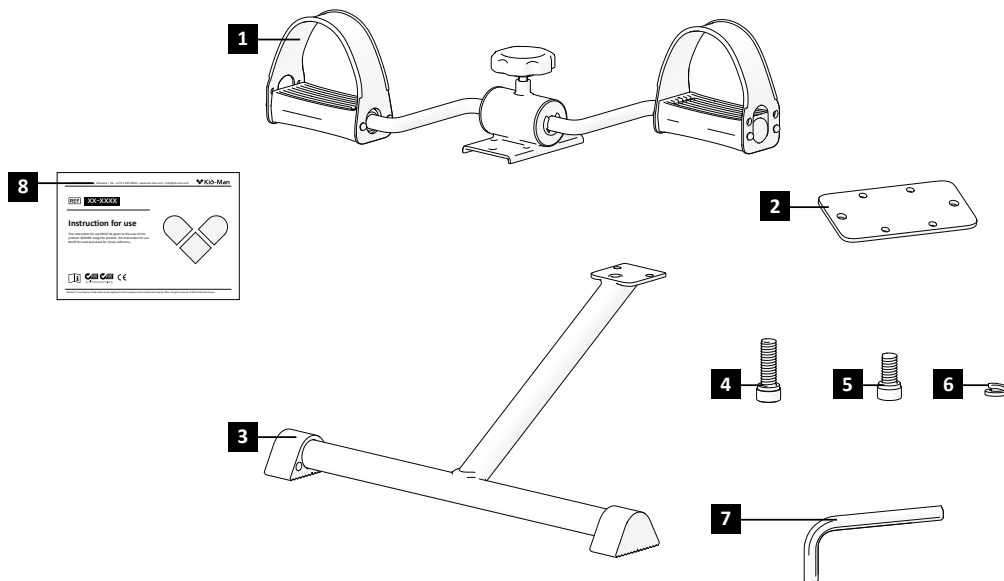

KOMPONENTAI IR FUNKCIJOS

Apžvalga

Tai yra treniruoklis su stabiliu plieniniu rėmu, neslystančiomis kojėlėmis ir reguliuojamu pasipriešinimu rankų ir kojų treniruotėms.

1. Pedalas
2. Atraminė koja
3. Pasipriešinimo reguliavimo rankenėlė

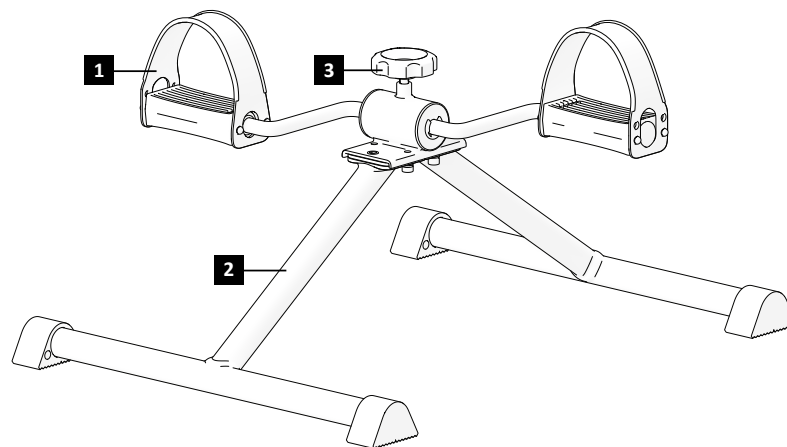

i Dėl nuolatinio gaminio tobulinimo jūsų treniruoklis gali šiek tiek skirtis nuo šiame vadove aprašyto treniruoklio.

TRENIRUOKLIO PARUOŠIMAS**Norėdami surinkti treniruoklį:**

1. Įsitikinkite, kad turite visas dalis, ir pastatykite treniruoklį ant stabilaus, lygaus paviršiaus.
2. Padėkite guminius tarpiklius po pagrindiniu treniruoklio rėmu tose vietose, kur bus montuojamos atraminės kojos (1 pav.);
3. Laikydami vieną iš atraminių kojų, įstatykite ir priveržkite trumpesnius varžtus – per koją į guminį tarpiklį ir rėmą (2 pav.);
4. Pakartokite šį procesą su antrąja atramine koja ir įsitikinkite, kad abi kojos yra tvirtai pritvirtintos;
5. Įstatykite ilgesnius varžtus per viršutinę treniruoklio rėmo dalį ir tvirtai juos priveržkite, taip sutvirtindami konstrukciją (3 pav.).
6. Prieš naudojimą įsitikinkite, kad visi varžtai yra visiškai priveržti, o treniruoklis ant grindų stovi lygiai ir stabiliai.

i Montuojant ar naudojant nereikia naudoti pernelyg didelės jėgos. Per didelis spaudimas gali sugadinti treniruoklio dalis, pvz., pasipriešinimo reguliavimo rankenėlę ar rėmą.

**ĮSPĖJIMAS**

Montuojant treniruoklį kyla pavojus prispausti pirštus!

**ĮSPĖJIMAS**

Nekelkite ir neneškite treniruoklio už jo judamųjų dalių, pvz., pedalu, pasipriešinimo rankenėlės ar kojų dirželių. Šie elementai nėra pritaikyti išlaikyti visą prietaiso svorį ir gali sulūžti arba sukelti sužalojimus. Kad galėtumėte saugiai pakelti ar perkelti treniruoklį, visada laikykite jį už plieninio rėmo.

NAUDOJIMAS

i Prieš naudodami, visada pastatykite treniruoklį ant lygaus, stabilaus paviršiaus. Įsitikinkite, kad neslystančios pagalvėlės pilnai liečia grindis, kad treniruotės metu treniruoklis nejudėtų. Treniruoklį naudokite tik tvirtai sėdėdami stabilioje kėdėje, vežimėlyje arba lovoje.



ĮSPĖJIMAS

Treniruoklis nėra skirtas papildomoms apkrovoms.

Treniruoklio naudojimas

Pastatykite JONI treniruoklį ant lygaus, stabilaus paviršiaus. Pasirūpinkite, kad visos keturios neslystančios pagalvėlės tvirtai liestųsi su žeme ir naudojimo metu prietaisas nejudėtų.

Sėdėkite stabilioje kėdėje arba vežimėlyje su gera nugaros atrama. Pastatykite treniruoklį tiesiai priešais save taip, kad jūsų klubai būtų sulenkti bent **90°** kampu.

Uždėkite kojas ant pedalo ir sureguliuokite dirželius, kad jie saugiai priglustų prie pėdų. Taip užtikrinsite, kad treniruotės metu jos nenuslys nuo pedalo (4 pav.).

Reguliuokite pasipriešinimo lygį pasukdami sukamąją rankenėlę (5 pav.):

- Sukite pagal laikrodžio rodyklę, jei norite **padidinti pasipriešinimą**.
- Sukite prieš laikrodžio rodyklę, jei norite **sumažinti pasipriešinimą**.

Tvirtai pastatykite kojas (arba rankas, jei atliekate rankų pratimus) ant pedalo, patogiai pritvirtindami gumines juostas.

Pradėkite lėtai minti pedalus, išlaikydami judesius sklandžius ir kontroliuojamus, kad sustiprintumėte rankų ir kojų raumenis. Didėjant jūsų jėgai, palaipsniui didinkite pasipriešinimą

Kad užtikrintumėte saugumą ir veiksmingą reabilitaciją, pratimus visada atlikite sėdėdami stabilioje padėtyje.

PRIEŽIŪRA

Norėdami užtikrinti, kad rankų–kojų treniruoklis veiktų saugiai ir patikimai, reguliariai atlikite toliau nurodytus tikrinimo ir techninės priežiūros darbus arba paveskite juos kitam asmeniui. Toliau rasite rekomenduojamą techninės priežiūros grafiką.

	Prieš naudodami	Kartą per savaitę	Kartą per mėnesį	Kartą per metus
Vizualinė patikra	X			
Patikrinkite, ar pasipriešinimo reguliavimo rankenėlė yra tvirtai priveržta	X			
Patikrinkite pasipriešinimo reguliavimo rankenėlę ir sutepkite pedalų mechanizmą alyva (užlašinkite keletą lašų alyvos ant mechanizmo)			X	



ĮSPĖJIMAS

JONI treniruoklio remonto ar reguliavimo darbus turi atlikti įgaliotas serviso specialistas.



ATSARGIAI

Naudokite tik originalias atsargines dalis. Pardavėjui pateikite modelio ir serijos numerį arba kreipkitės tiesiogiai į gamintoją. Gamintojas ir platintojas neatsako už jokią žalą, padarytą gaminiui ar naudotojui, jei naudojamos neoriginalios atsarginės dalys ir (arba) remonto darbai buvo atlikti neautorizuotoje įstaigoje.

VALYMAS IR DEZINFEKAVIMAS

Saugokite JONI treniruoklį nuo nešvarumų ir dulkių. Valymui naudokite minkštą šluostę arba dulkių šluostę bei švelnų ploviklį. Reguliariai valykite minkšta šluoste, sudrėkinta muiluotu vandeniu, tada gerai nusausinkite minkšta, sausa šluoste.

Pašalinkite visas nešvarumas nuo judančių dalių, kad užtikrintumėte sklandų veikimą. Venkite naudoti stiprias poliravimo priemones ar agresyvias chemines medžiagas, nes jos gali pažeisti rėmo apsauginį sluoksnį.

LAIKYMAS

JONI treniruoklis turi būti laikomas sausoje aplinkoje, atokiau nuo tiesioginių saulės spindulių. Saugokite treniruoklį nuo nešvarumų ir dulkių, prireikus nuvalykite minkšta drėgna šluoste ir švelniu plovikliu.



ĮSPĖJIMAS

Treniruoklis neturi būti nuolat veikiamas aukštesnės nei +40 °C temperatūros, nes tai gali pažeisti dalis ar turėti įtakos saugiam naudojimui.



ĮSPĖJIMAS

Nedėkite daiktų ant treniruoklio.



Po ilgo laikymo (ilgiau nei 3 mėnesius), prieš naudojimą treniruoklį būtina patikrinti. (žr. skyrių „PRIEŽIŪRA“).

Aplinkos sąlygos

Laikykite treniruoklį tokiomis sąlygomis:

- Temperatūros ribos: nuo -20 °C iki +40 °C
- Santykinė drėgmė: nuo 20 % iki 75 %

PAKARTOTINIS NAUDOJIMAS

Treniruoklis gali būti naudojamas pakartotinai. Reikėtų atlikti toliau nurodytus veiksmus.

Valymas ir dezinfekavimas (žr. skyrių „VALYMAS IR DEZINFEKAVIMAS“);

Patikrinimas (žr. skyrių „PRIEŽIŪRA“).

Prieš perduodant gaminį naujam naudotojui, jį reikia sureguliuoti ir patikrinti pagal techninės priežiūros dokumentus, užtikrinant, kad jis atitiktų naujojo naudotojo poreikius ir būtų saugus.

UTILIZAVIMAS

Tausokite gamtą ir tinkamai utilizuokite savo treniruoklį. Utilizavimas priklauso nuo nacionalinių ir vietinių taisyklių.

Kad treniruoklis būtų tinkamai perdirbtas, kreipkitės į vietos bendruomenę, atliekų šalinimo įmonę arba mūsų aptarnavimo skyrių.

SPECIFIKACIJOS

Modelis	JONI
REF	01-5720
Didžiausia leistina apkrova (kg)	100
Bendras ilgis (cm)	53
Bendras aukštis (cm)	27
Bendras plotis (cm)	41.5
Svoris (kg)	2.4
Rėmas	Plienas
Pedalų dirželiai	Gumuoti (guminiai pedalų dirželiai)

INCIDENTAI

Apie bet kokius rimtus incidentus, susijusius su šiuo prietaisu, reikia pranešti UAB Kasko Group | Kid-Man® ir valstybės narės, kurioje yra įsisteigęs naudotojas ir (arba) pacientas, kompetentingai institucijai.

KONTAKTAI:

Gamintojas: UAB „Kasko Group“ (registruotasis prekės ženklas Kid-Man®)

Adresas: A.Vivulskio 12D, Vilnius, LT-03221, Lietuva

Telefono Nr.: +370 5 265 0000

El. paštas: info@kid-man.com

Interneto svetainė: www.kid-man.com





Automatinis kontaktinių duomenų užpildymas naudojant QR kodą

LV**SIMBOLI**

Šajā lietošanas instrukcijā brīdinājumi ir apzīmēti ar simboliem. Brīdinājuma simboliem ir pievienots virsraksts, kas norāda uz bīstamības nopietnību vai sniedz pamatinformāciju.

i Sniegta pamatinformācija, ieteikumi un norādījumi efektīvai un netraucētai lietošanai.

 **BRĪDINĀJUMS / IEVĒROT PIESARDZĪBU** - lai norādītu, ka, lietojot ierīci, jāievēro piesardzība. Lai norādītu, ka attiecīgajā situācijā nepieciešama lietotāja uzmanība vai rīcība, lai izvairītos no nevēlamām sekām.

 **UZMANĪBU!** Šī norāde tiek izmantota ļoti svarīgās sadaļās, kas attiecas uz jūsu drošību. Skatīt lietošanas instrukciju.

DROŠĪBAS INFORMĀCIJA

 **BRĪDINĀJUMS**
Jebkāda cita veida vai nepareiza lietošana var izraisīt bīstamu situāciju.

 **BRĪDINĀJUMS**
Pirms pedāļu trenāžiera lietošanas konsultējieties ar ārstu vai veselības aprūpes speciālistu un ievērojiet viņu ieteikumus. Ja vingrošanas laikā jebkurā brīdī izjūtat vājumu, reibst galva, jūtat sāpes vai rodas citas veselības problēmas, nekavējoties pārtrauciet vingrošanu un konsultējieties ar ārstu vai veselības aprūpes speciālistu.

 **BRĪDINĀJUMS**
Pedāļu trenāžieri vienlaikus drīkst lietot tikai viena persona.

 **BRĪDINĀJUMS**
Nestāviet uz pedāļu trenāžiera.

 **BRĪDINĀJUMS**
Nepārsniedziet ierīces maksimāli pieļaujamo drošo slodzi.

DROŠĪBAS INFORMĀCIJA



BRĪDINĀJUMS

Uzstādiet un lietojiet pedāļu trenāžieri uz stabilas, līdzenas virsmas. Nenovietojiet trenāžieri uz nelīdzenām virsmām vai plāniem paklājiem.



BRĪDINĀJUMS

Pirms lietošanas pārliedziniet, lai visas pedāļu trenāžiera sastāvdaļas būtu droši nostiprinātas.



BRĪDINĀJUMS

Pirms lietošanas nomainiet visas vajīgās vai nolietotās detaļas.



IEVĒROT PIESARDZĪBU

Pārliedziniet, ka ap pedāļu trenāžieri ir pietiekami daudz brīvas vietas, un ap trenāžieri tā darbības laikā.



IEVĒROT PIESARDZĪBU

Vienmēr valkājiet piemērotus apavus, piemēram, sporta apavus, kas labi pieguļ, nodrošina pēdas atbalstu un ir ar neslīdošu gumijas zoli.



BRĪDINĀJUMS

Pedāļu trenāžiera lietošanas laikā nevalkājiet brīvu vai plīvojošu apģērbu.



IEVĒROT PIESARDZĪBU

Esiet piesardzīgi un saglabājiet līdzsvaru, lietojot vai montējot pedāļu trenāžieri. Līdzsvara zudums var novest pie kritiena un radīt nopietnus ievainojumus.



IEVĒROT PIESARDZĪBU

Vienmēr izvēlieties pretestības līmeni, kas atbilst jūsu fiziskajām spējām. Apzinieties savus spēkus un trenējieties atbilstoši tiem. Vienmēr veiciet vingrinājumus saprātīgi.



BRĪDINĀJUMS

Sargiet bērnus no pedāļu trenāžiera. Neļaujiet bērniem izmantot trenāžieri un neļaujiet ar to spēlēties., kā arī sargiet no bērniem, kamēr pedāļu trenāžieris tiek izmantots.

VISPĀRĒJĀ INFORMĀCIJA

IEVADS

Šī lietošanas instrukcija satur svarīgu informāciju par produkta lietošanu. Lai nodrošinātu drošību produkta lietošanas laikā, rūpīgi izlasiet lietošanas instrukciju un ievērojiet drošības norādījumus. JONI 01-5720 pedālu trenāžieris ir piemērots pacientiem pēc smagām traumām. To var lietot slimnīcās, rehabilitācijas centros vai mājās kā rehabilitācijas ierīci.

i Nemiet vērā, ka šajā dokumentā var būt sadaļas, kas neattiecas uz jūsu produktu, jo šis dokuments attiecas uz visiem pieejamajiem izstrādājuma modeļiem. Ja nav norādīts citādi, katra šī dokumenta sadaļa attiecas uz visiem preču modeļiem.

PRIEKŠVĀRDS

Pateicamies par izrādīto uzticību zīmolam Kid-Man®. Katrs produkts ir pārbaudīts rūpnīcā un nosūtīts nevainojamā stāvoklī. Vēlam jums veiksmi un ceram, ka UAB Kasko Group | Kid-Man® produkts pozitīvi ietekmēs jūsu ikdienas dzīvi.

GARANTIJA

Mēs izsniedzam 24 mēnešu garantiju no pirkuma datuma. Jebkādas izmaiņas ierīcē, kas veiktas bez ražotāja apstiprinājuma, padarīs ražotāja atbildību par spēkā neesošu. Tas ietver maksimāli pieļaujamās lietotāja slodzes pārsniegšanu un nepareizu preces izmantošanu. Garantija ir spēkā tikai ar pilnībā aizpildītu garantijas talonu. UAB “Kasko Group” pēc preces saņemšanas no pircēja 4 nedēļu laikā izlemj, vai problēma tiks risināta garantijas ietvaros. Ja problēmas risināšanai garantija netiek piemērota un klients tam piekrist, UAB “Kasko Group”, ja iespējams, novērš problēmu. Visas izmaksas, ieskaitot transportēšanas izmaksas, ir jāsedz klientam. Garantijas remonts nepagarina garantiju.

ATBILDĪBAS IEROBEŽOJUMS

Ražotājs neuzņemas atbildību par bojājumiem, kas radušies šādu faktoru rezultātā:

- Lietošanas instrukcijas neievērošana;
- Nepareiza lietošana;
- Dabisks nolietojums;
- Nepareiza montāža vai uzstādīšana, ko veicis pircējs, vai tehniskas izmaiņas, kuras veikusi trešā puse;
- Nesaskaņotu trešās puses aksesuāru un piederumu izmantošana noteikto ražotāja aksesuāru un piederumu vietā;
- Neatļautas modifikācijas un/vai nepiemērotu rezerves daļu izmantošana.

STANDARTI UN NOTEIKUMI

JONI pedāļu trenāžieris / roku un kāju trenāžieris 01-5720 atbilst šādām prasībām:

a) 2017. gada 5. aprīļa EIROPAS PARLAMENTA UN PADOMES REGULA (ES) 2017/745 par medicīniskajām ierīcēm, ar ko tika veikti grozījumi Direktīvā 2001/83/EK, Regulā (EK) Nr. 178/2002 un Regulā (EK) Nr. 1223/2009, un ar ko tika anulētas Padomes Direktīvas 90/385/EEK un 93/42/EEK.

KALPOŠANAS LAIKS

Paredzamais kalpošanas laiks ir 5 (pieci) gadi, pieņemot, ka prece tiek lietota katru dienu un saskaņā ar drošības instrukciju, apkopes ieteikumiem un paredzēto lietošanu, kas norādīta šajā lietošanas instrukcijā.

Pēc kalpošanas laika beigām pedāļu trenāžieris ir jāpārstrādā. Neizmetiet JONI pedāļu trenāžieri kopā ar sadzīves atkritumiem. (skatiet nodaļu "UTILIZĒŠANA").

INFORMĀCIJA PAR RAŽOTĀJU

Ražotājs: UAB "Kasko Group" (reģistrētā preču zīme Kid-Man®)

Adrese: A. Vivulskio 12D, Viļņa, LT-03221, Lietuva

Tālrunis: +370 5 265 0000

E-pasts: info@kid-man.com

Tīmekļa vietne: www.kid-man.com

INFORMĀCIJA PAR PRECI

Prece: Pedāļu trenāžieris

Modelis: JONI

REF: 01-5720

PAREDZĒTAIS MĒRĶIS UN INDIKĀCIJAS

JONI pedāļu trenāžieris ir paredzēts personām, kas atkopjas pēc traumas, īpaši pacientiem ar apakšējo ekstremitāšu problēmām. Ierīce paredzēta lietošanai tikai telpās un to var izmantot slimnīcās, rehabilitācijas centros un mājās. Trenāžierim ir ar pulverkrāsu pārklāts tērauda rāmis, pagriežama pretstības regulēšanas poga, četri neslīdoši paliktņi un gumijas siksnas pēdām, kas padara šo trenāžieri piemērotu pat pacientiem pēc smagām traumām. Ierīce kalpo kā daļa no pakāpenisku vingrinājumu terapijas un palīdz atjaunot spēku un kustību spējas.

i Pedāļu trenāžieri jāizvēlas pēc konsultācijas ar ārstu un jāpielāgo konkrētā lietotāja veselības stāvoklim.

PAREDZĒTIE LIETOTĀJI

JONI pedāļu trenāžieris ir paredzēts kustību spēju uzlabošanai personām pēc traumām. Tas paredzēts pusaudžiem un pieaugušajiem ar kontraktūrām vai muskuļu atrofiju, kas radusies ilgstošas imobilizācijas laikā ģipsī vai pēc operācijas. Ierīci izmanto arī rehabilitācijas procesā personām, kurām nepieciešama kustību funkciju atjaunošana un kustību pārveidošanas treniņi, kad kustības cietušas no nervu bojājumiem.



BRĪDINĀJUMS

Negadījumu risks.

Aizliegts pārsniegt maksimāli pieļaujamo drošo slodzi.

KONTRINDIKĀCIJAS

Nav zināmu kontrindikāciju, ja ierīce tiek izmantota paredzētajam nolūkam.

PRECES MARĶĒJUMS

Identifikācijas etiķete ir piestiprināta pie preces (skat. attēlu).

1. Prece
2. Modelis
3. Izmērs (sēdekļa platums)
4. Maksimālā slodze
5. Ražotājs / kontaktinformācija
6. Ražošanas datums
7. UDI (Medicīniskās ierīces unikālais identifikators)/SN kods
8. CE marķējums
9. Skatīt lietošanas instrukciju

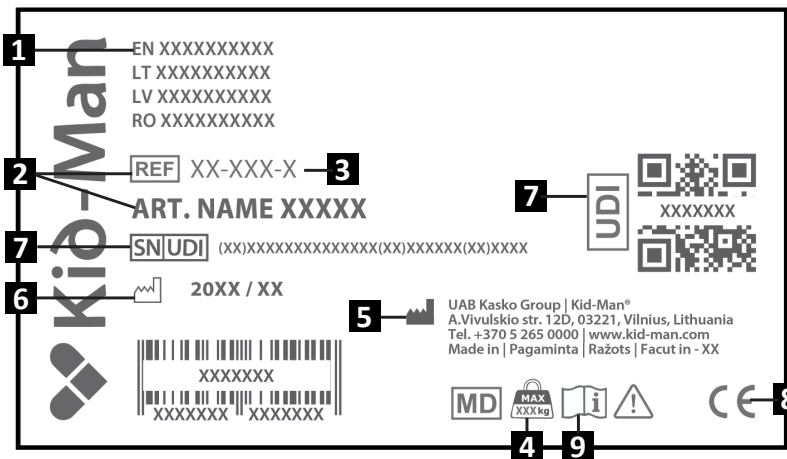

IEVĒROT PIESARDZĪBU

Šī ierīce ir piemērota lietošanai citām personām. Lai to izdarītu, ierīce vispirms ir rūpīgi jānotīra un jādezinficē. Pēc tam autorizētam servisa speciālistam jāpārbauda visu ierīces sastāvdaļu vispārējais stāvoklis, nodilums un nepieciešamības gadījumā tās jāsalabo.

IEPAKOJUMA SATURS

JONI pedāļu trenāžieris tiek piegādāts kartona iepakojumā un ir gatavs lietošanai. Pēc izpakojšanas, ja ir iespēja, saglabājiet kartona iepakojumu. Iespējams, tas vēlāk būs nepieciešams ierīces uzglabāšanai vai atgriešanai. Pēc sūtījuma saņemšanas pārbaudiet, vai tas transportēšanas laikā nav bojāts.

- i** Ja redzat bojājumu pazīmes, nekavējoties informējiet transporta uzņēmumu.
- i** Pārbaudiet iepakojuma saturu un, ja trūkst kādas no tālāk norādītajām detaļām, sazinieties ar vietējo izplatītāju.

Komplektā iekļauts:

1. 1 × Pedāļu bloks
2. 1 × Gumijas blīve
3. 2 × Pamatnes rāmji
4. 2 × Garās skrūves
5. 4 × Īsās skrūves
6. 4 × Atsperaplāksnes
7. 1 × Sešstūra atslēga
8. Lietošanas instrukcija

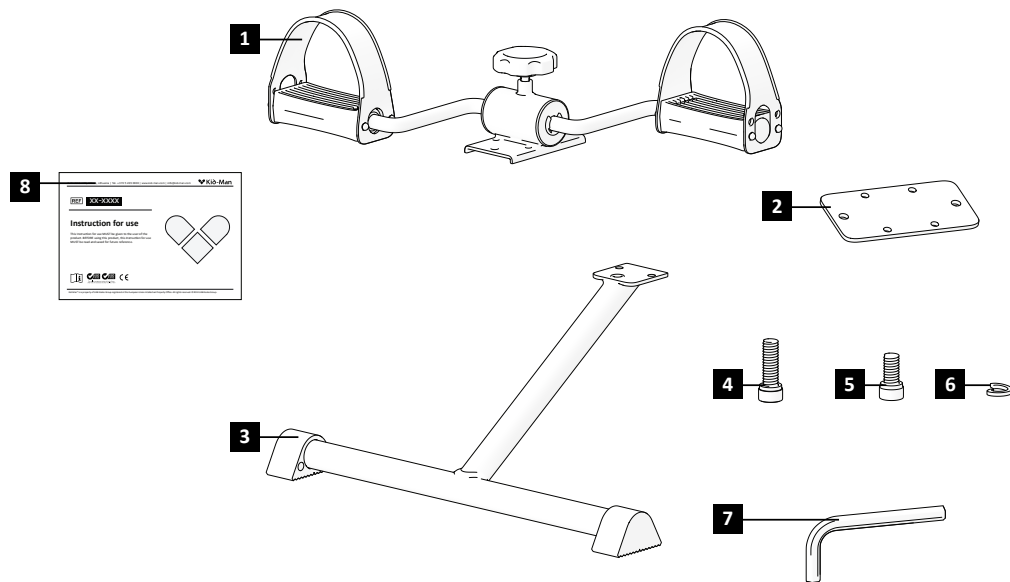

SASTĀVDAĻAS UN FUNKCIJAS

Pārskats

Šim pedāļu trenāžierim ir stabils tērauda rāmis, neslīdošas kājas un regulējama pretestība roku un kāju treniņiem.

1. Pedālis
2. Kāja
3. Pretestības regulēšanas poga

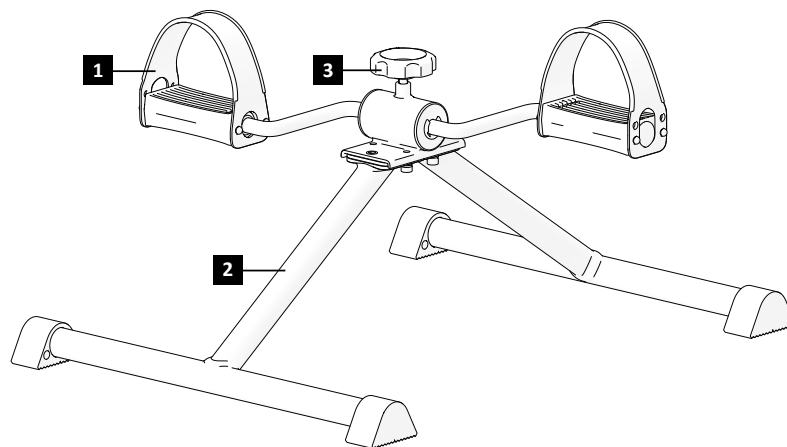

i

Jūsu pedāļu trenāžiera komplektācija var nedaudz atšķirties no šajā instrukcijā aprakstītās ierīces., jo produkts tiek nepārtraukti pilnveidots.

PEDĀĻU TRENAŽIERA UZSTĀDĪŠANA

Pedāļu trenāžiera montāža:

1. Pārliedcinieties, vai visas detaļas ir uz vietas, un novietojiet ierīci uz stabilas, līdzenas virsmas;
2. Novietojiet gumijas blīvi zem pedāļu trenāžiera galvenā rāmja vietā, kur tiks piestiprinātas atbalsta kājas (1. att.);
3. Turot vienu no atbalsta kājām paredzētajā vietā, ievietojiet caur kāju īsās skrūves gumijas blīvē un rāmi un pieskrūvējiet tās (2. attēls);
4. Atkārtojiet šo darbību ar otru atbalsta kāju un pārliedcinieties, vai abas kājas ir droši nostiprinātas;
5. Ievietojiet garās skrūves pedāļu trenāžiera rāmja augšējā daļā un stingri tās pievelciet, lai nostiprinātu konstrukciju (3. att.);
6. Pirms lietošanas pārliedcinieties, vai visas skrūves ir pilnībā pievilktas un pedāļu trenāžieris uz grīdas stāv līdzeni un stabili.

i Montāžas vai lietošanas laikā nav nepieciešams pielietot pārmērīgi lielu spēku. Pārāk liels spiediens var sabojāt pedāļu trenāžiera detaļas, piemēram, pretestības regulēšanas pogu vai rāmi.



BRĪDINĀJUMS

Pedāļu trenāžiera uzstādīšanas laikā pastāv pirkstu iespiešanas risks!



BRĪDINĀJUMS

Neceliet un nepārņēsājiet pedāļu trenāžieri, turot to aiz kustīgajām detaļām, piem., pedāļiem, pretestības regulēšanas pogas vai pēdu siksnām. Šīs detaļas nav paredzētas visas ierīces svara noturēšanai un var salūzt vai radīt traumas. Lai nodrošinātu drošu ceļšanu vai pārvietošanu, vienmēr satveriet pedāļu trenāžieri aiz tērauda rāmja.

DARBĪBA

i Pirms lietošanas vienmēr novietojiet pedāļu trenāžieri uz līdzenas un stabilas virsmas. Pārliedzieties, lai neslīdošie paliktņi pilnībā saskartos ar grīdu, lai vingrošanas laikā ierīce nekustētos. Lietojiet pedāļu trenāžieri tikai droši sēžot stabilā krēslā, ratiņkrēslā vai gultā.



BRĪDINĀJUMS

Trenāžierim nav paredzētu stiprinājuma vai atbalsta punktu papildu slodžu uzlikšanai.

Pedāļu trenāžiera lietošana

Novietojiet JONI pedāļu trenāžieri uz līdzenas, stabilas virsmas. Pārliedzieties, lai visas četras neslīdošās kājas stingri saskartos ar grīdu, lai ierīce lietošanas laikā nekustētos.

Apsēdieties stabilā krēslā vai ratiņkrēslā ar labu atbalstu mugurai. Novietojiet pedāļu trenāžieri tieši priekšā, lai gurni būtu saliekti vismaz 90° leņķī.

Novietojiet kājas uz pedāļiem un noregulējiet siksnas tā, lai tās droši aptvertu pēdas. Tas novērsīs pēdu slīdēšanu vingrošanas laikā (4. attēls).

Noregulējiet pretestības līmeni, pagriežot regulēšanas pogu (5. attēls):

- Pagrieziet **pulksteņrādītāja virzienā**, lai palielinātu pretestību.
- Pagrieziet **pretēji pulksteņrādītāja virzienam**, lai samazinātu pretestību.

Novietojiet kājas (vai rokas, ja trenējat rokas) droši uz pedāļiem, ērti pielāgojot gumijas siksnas.

Sāciet lēni mīties, saglabājot līdzenas un kontrolētas kustības, lai stiprinātu roku un kāju muskuļus. Kad kļūsiat spēcīgāks, pakāpeniski palieliniet pretestību.

Vienmēr veiciet vingrinājumus sēdus stabilā stāvoklī, lai izvairītos no traumām un nodrošinātu efektīvu rehabilitāciju.

APKOPE

Lai nodrošinātu drošu un uzticamu pedāļu trenāžiera darbību, regulāri veiciet šādas pārbaudes un apkopi vai uzticiet to veikt citai personai. Zemāk atradīsiet ieteicamo apkopes grafiku.

	Pirms lietošanas	Vienreiz nedēļā	Vienreiz mēnesī	Vienreiz gadā
Vizuāla pārbaude	X			
Pārliecinieties, lai augstuma regulēšanas pogas būtu cieši pievilktas.	X			
Pretestības regulēšanas pogas un pedāļu ieeļļošana: iepiliniet dažas pilītes tehniskās eļļas pretestības regulēšanas pogā un pedāļos.			X	



BRĪDINĀJUMS

Pedāļu trenāžiera JONI remontu vai regulēšanu drīkst veikt tikai pilnvarots servisa speciālists un tikai laikā, kad ierīce netiek lietota.



IEVĒROT PIESARDZĪBU

Rezerves daļu nomainai drīkst izmantot tikai oriģinālās rezerves daļas. Norādiet modeļa un sērijas numuru izplatītājam vai sazinieties tieši ar ražotāju. Ražotājs un izplatītājs nav atbildīgi par bojājumiem, kas radušies precei vai lietotājam, ja tiek izmantotas neoriģinālās rezerves daļas un (vai) remonts ir veikts neatļautā vietā.

TĪRĪŠANA UN DEZINFEKCIJA

JONI pedāļu trenāžieris ir jāuztur tīrs, bez putekļiem. To var notīrīt ar mitru drānu vai mīkstu tīrīšanas drāniņu un maigu mazgāšanas līdzekli. Regulāri tīriet ar mīkstu drāniņu, samērcētu ziepjūdenī, pēc tam rūpīgi nosusiniet ar mīkstu, sausu drānu.

Notīriet netīrumus no kustīgajām ierīces detaļām, lai nodrošinātu nevainojamu trenāžiera darbību. Izvairieties no spēcīgiem pulēšanas līdzekļiem vai agresīvām ķīmiskām vielām, jo tās var bojāt rāmja aizsargpārklājumu.

UZGLABĀŠANA

JONI pedāļu trenāžieris jāuzglabā sausā vidē, sargājot to no tiešiem saules stariem. Uzturiet trenāžieri tīru, bez putekļiem, nepieciešamības gadījumā slaukot to ar mitru drāniņu un maigu mazgāšanas līdzekli.



BRĪDINĀJUMS

Izvairieties ilgstoši pakļaut pedāļu trenāžieri temperatūrai virs +40 °C, jo tas var bojāt detaļas vai ietekmēt drošu ierīces darbību.



BRĪDINĀJUMS

Nenovietojiet uz pedāļu trenāžiera nekādus priekšmetus.



Pēc ilgstošas uzglabāšanas (ilgāk nekā 3 mēnešus) pedāļu trenāžieris jāpārbauda (skatīt sadaļu “APKOPE”).

Apkārtējās vides apstākļi

Uzglabājiet pedāļu trenāžieri šādos apstākļos:

- Temperatūras ierobežojums -20° C līdz + 40° C;
- Relatīvais mitrums 20% līdz 75%

OTRREIZĒJA IZMANTOŠANA

Pedāļu trenāžieris ir piemērots otrreizējai izmantošanai citai personai. Šādā gadījumā ir jāveic šādas darbības: Tīrīšana un dezinfekcija (skat. nodaļu “TĪRĪŠANA UN DEZINFEKCIJA”). Pārbaude (skat. nodaļu “APKOPE”).

Pirms ierīces nodošanas jaunam lietotājam tā jāpielāgo un jāpārbauda saskaņā ar servisa dokumentāciju, pārlicinoties, lai ierīce atbilstu jaunā lietotāja vajadzībām un būtu droša lietošanā.

UTILIZĒŠANA

Izturieties saudzīgi pret vidi un pareizi utilizējiet pedāļu trenāžieri. Utilizēšana notiek saskaņā ar valsts un vietējiem noteikumiem. Lai pedāļu trenāžieris tiktu pareizi pārstrādāts, sazinieties ar vietējo pašvaldību, atkritumu apsaimniekošanas uzņēmumu vai mūsu servisa nodaļu.

SPECIFIKĀCIJA

Modelis	JONI
REF	01-5720
Maksimāli pieļaujамais drošās slodzes svārs (kg)	100
Kopējāis garums (cm)	53
Kopējāis augstums (cm)	27
Kopējāis plātums (cm)	41.5
Svārs (kg)	2.4
Rāmis	tērauds
Apdare	gumijas (gumijas pedāļu siksnas)

NEGADĪJUMI

**Par jebkuru nopietnu incidentu, kas noticis saistībā ar šo ierīci, jāziņo UAB Kasko Group | Kid-Man®
un tās dalībvalsts kompetentajai iestādei, kurā atrodas lietotājs un/vai pacients.**

KONTAKTINFORMĀCIJA:

Ražotājs: UAB “Kasko Group” (reģistrētā preču zīme Kid-Man®)

Adrese: A.Vivulskio 12D, Viļņa, LT-03221, Lietuva

Tālrunis: +370 5 265 0000

E-pasts: info@kid-man.com

Tīmekļa vietne: www.kid-man.com



Automātiska kontaktinformācijas aizpildīšana, izmantojot QR kodu

SÜMBOLID

Selles kasutusjuhendis on hoiatused tähistatud sümbolitega.
Hoiatussümbolitele on lisatud pealkiri, mis näitab ohu tõsidust või põhiteavet.

i Annab põhiteavet ja soovitusi tõhusaks ning probleemivabaks kasutamiseks.

 **HOIATUS / ETTEVAATUST** – näitamaks, et seadme kasutamisel tuleb olla ettevaatlik. Näitamaks, et praegune olukord vajab kasutajapoolset teadlikkust või toimingut vältimaks soovimatuid tagajärgi.

 **TÄHELEPANU!** Seda märki kasutatakse teie turvalisust puudutavate väga oluliste osade jaoks. Palun vaadake kasutusjuhendit.

OHUTUSTEAVE

 **HOIATUS**
Mis tahes muu või vale kasutamine võib põhjustada ohtliku olukorra.

 **HOIATUS**
Enne pedaaltreeneri kasutamist pidage nõu arsti või tervishoiutöötajaga ja järgige tema soovitusi. Kui treeningu ajal tunnete nõrkust, pearinglust, valu või muid tervisehäireid, lõpetage treening ja pidage nõu oma arsti või tervishoiutöötajaga.

 **HOIATUS**
Pedaaltreenerit tohib korraga kasutada ainult üks inimene.

 **HOIATUS**
Ärge seiske pedaaltreeneril.

 **HOIATUS**
Ärge ületage ettenähtud koormust.

OHUTUSTEAVE

 **HOIATUS**
Paigaldage pedaalitreener ja kasutage seda kindlal tasasel pinnal. Ärge asetage pedaalitreenerit ebatasasele pinnale ega lahtistele vaipadele.

 **HOIATUS**
Enne kasutamist veenduge, et kõik pedaalitreeneri komponendid on kindlalt kinnitatud.

 **HOIATUS**
Enne kasutamist vahetage välja kõik lahtised või kulunud osad.

 **ETTEVAATUST**
Veenduge, et pedaalitreenerile ligipääsuks ja selle ümber oleks piisavalt ruumi.

 **ETTEVAATUST**
Kandke alati sobivaid jalatseid, näiteks spordijalatseid, mis istuvad hästi, toetavad jalga ja millel on libisemiskindel kummitald.

 **HOIATUS**
Ärge kandke pedaalitreeneri kasutamise ajal avaraid ega langevate osadega riideid.

 **ETTEVAATUST**
Pedaalitreeneri kasutamisel, paigaldamisel, lahtivõtmisel või kokkupanemisel olge ettevaatlik ja säilitage tasakaal, tasakaalu kaotus võib põhjustada kukkumist ja tõsiseid vigastusi.

 **ETTEVAATUST**
Valige alati takistustase, mis sobib teie füüsilise jõu ja paindlikkusega. Tundke oma piire ja treenige nende piires. Treeningu ajal rakendage alati tervet mõistust.

 **HOIATUS**
Hoidke lapsed pedaalitreenerist eemal. Ärge lubage lastel pedaalitreenerit kasutada ega sellega mängida ning hoidke nad pedaalitreenerist eemal, kui see on kasutusel.

ÜLDINE

SISSEJUHATUS

See kasutusjuhend sisaldab olulist teavet toote kasutamise kohta. Toote ohutuks kasutamiseks lugege hoolikalt kasutusjuhendit ja järgige ohutusnõudeid. JONI 01-5720 pedaalitreener sobib kasutamiseks patsientidel, kes on saanud ulatuslikke vigastusi. Seda saab kasutada haiglates, rehabilitatsioonikeskustes ja kodus taastusravivahendina.

i Pange tähele, et selles dokumendis võib olla jaotisi, mis ei pruugi teie toote puhul asjakohased olla, kuna see dokument kehtib kõigi saadaolevate mudelite kohta. Kui pole märgitud teisiti, viitavad selle dokumendi kõik jaotised toote kõikidele mudelitele.

EESSÕNA

Täname teid Kid-Man®-ile antud usalduse eest. Iga toode on tehases kontrollitud ja saadetud veatus seisukorras. Soovime teile palju edu ja loodame, et UAB Kasko Group | Kid-Man®-i toode mõjutab teie igapäevaelu positiivselt.

GARANTII

Anname garantii 24 kuuks alates ostukuupäevast. Kõik volitamata muudatused, mis on tehtud ilma tootja nõusolekuta, muudavad vastutuse kehtetuks. Selle alla käib maksimaalsete kasutajakooormuste ületamine ja toote ebaõige kasutamine. Garantii kehtib ainult täielikult täidetud garantiikaardiga. UAB „Kasko Group“ otsustab pärast ostjalt nõutava kauba kättesaamist 4 nädala jooksul, kas probleemi suhtes kehtib garantii. Kui probleem ei kuulu garantii alla ja klient nõustub, püüab UAB „Kasko Group“ probleemi võimalusel lahendada. Kõik kulud, sealhulgas transpordikulud, peab katma klient. Garantiiremont ei pikenda garantiid.

VASTUTUSE PIIRAMINE

Tootja ei vastuta kahjude eest, mis tulenevad järgmisest:

- kasutusjuhendi mittejärgimine;
- ebaõige kasutamine;
- loomulik kulumine;
- ostjapoolne ebaõige kokkupanek või seadistamine või kolmanda poole tehnilised muudatused;
- heakskiitmata kolmanda poole tarvikute kasutamine tootja toodetud heakskiidetud tarvikute asemel;
- volitamata muudatused ja/või sobimatute varuosade kasutamine.

STANDARDID JA MÄÄRUSED

JONI pedaaltreener käte- ja jalatreeninguks nr-ga 01-5720 vastab järgmistele nõuetele:

a) EUROOPA PARLAMENDI JA NÕUKOGU MÄÄRUS (EL) 2017/745 5. aprillist 2017 meditsiiniseadmete kohta, millega muudetakse direktiivi 2001/83/EÜ, määrust (EÜ) nr 178/2002 ja määrust (EÜ) nr 1223/2009 ning millega tunnistatakse kehtetuks nõukogu direktiivid 90/385/EMÜ ja 93/42/EMÜ.

KASUTUSIGA

Eeldatav kasutusiga on 5 aastat, eeldades, et toodet kasutatakse igapäevaselt ning vastavalt selles kasutusjuhendis toodud ohutusjuhiste, hooldusjuhendile ja sihtotstarbele.

Seejärel tuleb pedaaltreener anda ümbertöötlusse. Ärge visake JONI pedaaltreenerit olmejäätmete hulka (vt peatükki „KASUTUSEST KÕRVALDAMINE“).

TEAVE TOOTJA KOHTA

Tootja: UAB „Kasko Group“ (registreeritud kaubamärk Kid-Man®)

Address: A. Vivulskio 12D, Vilnius, LT-03221, Lithuania

Telefon: +370 5 265 0000

E-post: info@kid-man.com

Koduleht: www.kid-man.com

TEAVE TOOTE KOHTA

Toode: Pedaaltreener

Mudel: JONI

VIIDE: 01-5720

KASUTUSEESMÄRK JA -NÄIDUSTUSED

JONI pedaaltreener on mõeldud inimestele, kes läbivad vigastustejärgset taastusravi, eriti neile, kellel esinevad probleemid alajäsemetega. See on mõeldud ainult siseruumides kasutamiseks ja seda saab kasutada haiglates, taastusravikeskustes ja kodus. Seadmel on pulbervärviga kaetud terasraam, pöörlev takistuse reguleerimise nupp, neli libisemisvastast patja ja kummist jalarihmad, mis muudavad selle sobivaks isegi ulatuslikest vigastustest taastuvatele patsientidele. See toetab progressiivset treeningravi ning aitab taastada jõudu ja liikuvust.

i Pedaaltreener tuleks valida meditsiinilise nõustamise põhjal ja reguleerida vastavalt kasutaja konkreetsele tervislikule seisundile.

ETTENÄHTUD KASUTAJAD

JONI pedaaltreener on mõeldud vigastustejärgse liikuvuse parandamiseks. See on mõeldud noorukitele ja täiskasvanutele, kellel esineb kontraktuure või lihastroofiat, mis on tekkinud pikaajalisest liikumatusest kipsis või operatsioonijärgselt. Seadet kasutatakse ka selliste inimeste rehabilitatsiooniprotsessis, kes vajavad mootorsete funktsioonide taastamist ja neuroloogiliste kahjustuste poolt mõjutatud liikumismustrite ümberõpetamist.



HOIATUS

Onnetuste oht.

Keelatud on ületada maksimaalset koormust.

VASTUNÄIDUSTUSED

Seadme sihipärasel kasutamisel ei ole teada vastunäidustusi.

TOOTE ETIKETT

Tunnussilt on kinnitatud tootele (vt joonist).

1. Toode
2. Mudel
3. Suurus (istme laius)
4. Maksimaalne koormus
5. Tootja/kontaktandmed
6. Tootmiskuupäev
7. UDI-/ SN-kood
8. CE-märgis
9. Vaadake kasutusjuhendit

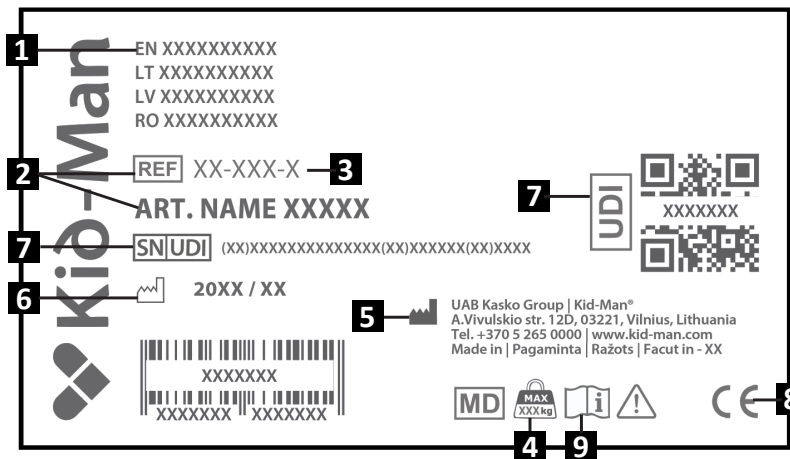

 **ETTEVAATUST**
Seadet võib kasutada ka teine kasutaja. Enne seda tuleb seadet põhjalikult puhastada ja desinfitseerida. Seejärel peab volitatud hooldustehnik kõiki komponente üldise seisukorra ja kulumisjälgede osas kontrollima ning vajaduse korral need parandama või välja vahetama.

PAKENDI SISU

JONI pedaaltreener tarnitakse papp-pakendis ja on kasutusvalmis. Pärast lahtipakkimist hoidke võimaluse korral papp-pakend alles. Teil võib seda hiljem vaja minna hoiulepanekuks või vahendi tagastamiseks. Pärast paki kättesaamist kontrollige, et see ei ole transpordi käigus kahjustada saanud.

- i** Kui märkate kahjustuse märke, teavitage sellest viivitamata transpordiettevõtet.
- i** Kontrollige pakendi sisu ja kui mõni alltoodud osadest puudub, võtke ühendust kohaliku edasimüüjaga.

Pakendi sisu:

1. 1 x pedaalikomplekt
2. 1 x kummist tihend
3. 2 x alusraami tugijalga
4. 2 x pikk polt
5. 4 x lühike polt
6. 4 x vedruseibid
7. 1 kuuskantvõti
8. Kasutusjuhend

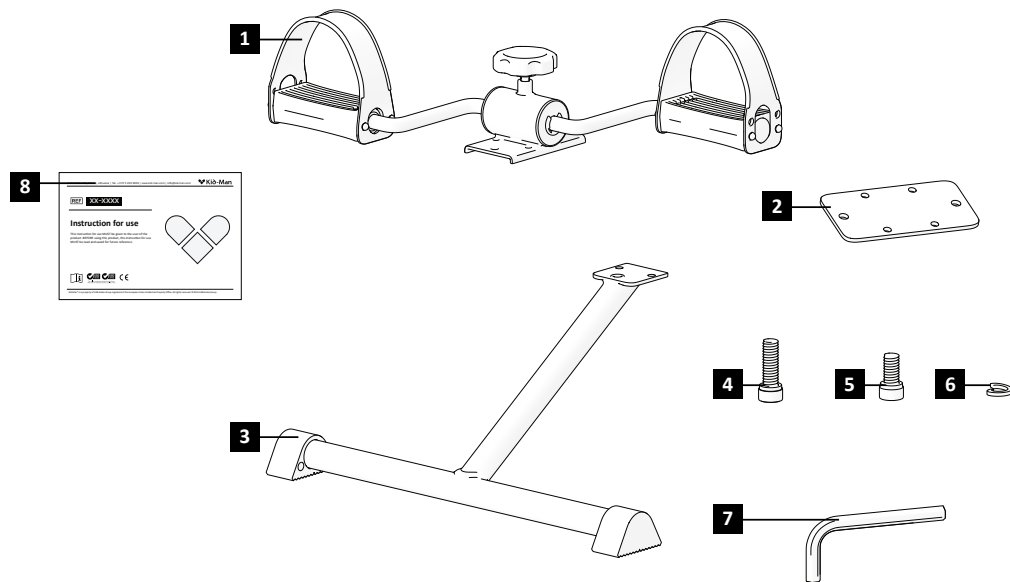

KOMPONENDID JA FUNKTSIOONID

Ülevaade

See on stabiilse terasraami, libisemisvastaste jalgade ja reguleeritava takistusega pedaalitreener käte ja jalgade trenimiseks.

1. Pedaal
2. Jalg
3. Takistuse reguleerimise nupp

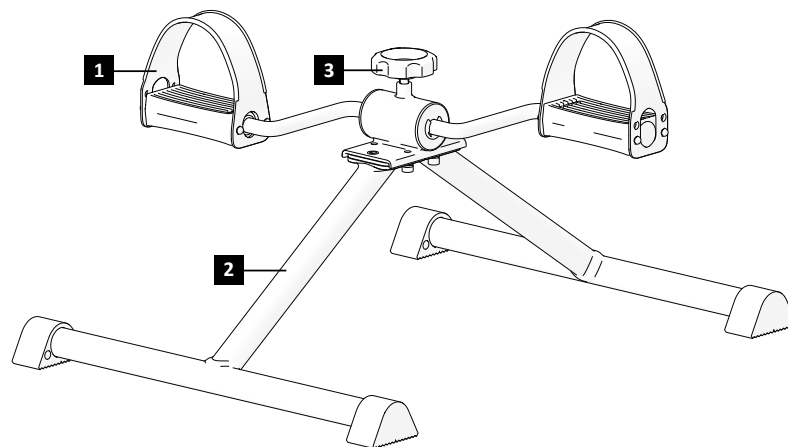

i Teie pedaalitreener võib pideva tootearenduse tõttu selles kasutusjuhendis kirjeldatud seadmest veidi erineda.

PEDAALITREENERI SEADISTAMINE

Pedaalitreeneri kokkupanekuks:

1. Veenduge, et kõik osad on olemas, ja asetage seade stabiilsele ja tasasele pinnale;
2. Asetage kummist tihend pedaalitreeneri põhiraami alla kohta, kuhu paigaldatakse tugijalad (joonis 1);
3. Hoides ühte tugijalga paigal, sisestage lühemad poldid läbi jala kummist tihendisse ja raami ning pingutage neid (joonis 2);
4. Korrake sama protsessi teise tugijala puhul ja veenduge, et mõlemad jalad on kindlalt kinnitatud;
5. Sisestage pikad poldid läbi pedaaliraami ülemise osa ja pingutage need kindlalt, et konstruktsioon kinnitada (joonis 3);
6. Enne kasutamist veenduge, et kõik poldid on täielikult pingutatud ja pedaalitreener seisab põrandal tasasel ja stabiilset tasapinnal.

i Kokkupaneku ega kasutamise ajal ei ole vaja liigset jõudu kasutada. Liiga suure surve avaldamine võib kahjustada pedaalitreeneri osi, näiteks takistusnuppu või raami.

**HOIATUS**

Pedaalitreeneri seadistamisel on oht, et sõrm jääb osade vahele!

**HOIATUS**

Ärge tõstke ega kandke pedaalitreenerit selle liikuvatest osadest, näiteks pedaalidest, takistusnupust või jalarihmadest, kinni hoides. Need komponendid ei ole mõeldud seadme täiskaalu kandmiseks ning võivad puruneda või vigastusi põhjustada. Ohutuks tõstmiseks või ümberpaigutamiseks hoidke pedaalitreenerit alati terasraamist.

KASUTAMINE

i Asetage pedaalitreener enne kasutamist alati tasasele ja stabiilsele pinnale. Veenduge, et libisemisvastased padjad puutuksid täielikult vastu põrandat vältimaks liikumist treeningu ajal. Kasutage pedaalitreenerit ainult siis, kui istute kindlalt stabiilsel toolil, ratastoolil või voodis.



HOIATUS

Seadmel puuduvad punktid täiendavate koormuste kinnitamiseks.

Pedaalitreeneri kasutamine

Asetage JONI pedaalitreener tasasele ja stabiilsele pinnale. Veenduge, et kõik neli libisemisvastast jalga toetuksid kindlalt põrandale, et seade kasutamise ajal ei liiguks.

Istuge stabiilsel toolil või ratastoolil, millel on hea seljatugi. Asetage pedaalitreener otse enda ette nii, et puusad oleksid vähemalt **90°** nurga all kõverdatud.

Asetage jalad pedaalidele ja reguleerige rihmad vastavalt jalgadele. See hoiab ära jalgade libisemise pedaalidelt treeningu ajal (joonis 4).

Reguleerige takistustaset, keerates reguleerimisnuppu (joonis 5):

- **Takistuse suurendamiseks** keerake päripäeva.
- **Takistuse vähendamiseks** keerake vastupäeva.

Asetage jalad (või käed, kui teete käteharjutusi) kindlalt pedaalidele ja kinnitage kummirihmad mugavalt.

Alustage pedaalimist aeglaselt, säilitades sujuvad ja kontrollitud liigutused, et tugevdada käe- ja jalalihaseid. Suurendage vastupanu järk-järgult, kui teie jõud paraneb.

Ohutuse ja tõhusa taastusravi tagamiseks tehke harjutusi alati istuvas ning stabiilses asendis.

HOOLDUS

Ohutu ja usaldusväärse töö tagamiseks tehke regulaarselt läbi järgmised kontrollid ja hooldused või laske need teha mõnel teisel isikul. Altpoolt leiate soovitatud hooldusgraafiku.

	Enne kasutust	Kord nädalas	Kord kuus	Kord aastas
Visuaalne kontroll	X			
Kontrollige, et reguleerimisnupp oleks kindlalt kinni	X			
Takistuse reguleerimisnupu ja pedaali määrimine (tilgutage paar tilka tehnilist õli reguleerimisnupule ja pedaalile).			X	



HOIATUS

JONI pedaalitreeneri remonti või reguleerimist tohib teha ainult volitatud teeninduspersonal ja ainult siis, kui seadet ei kasutata.



ETTEVAATUST

Asendamiseks võib kasutada ainult originaalvaruosi. Esitage mudeli- ja seerianumber edasimüüjale või võtke otse ühendust tootjaga. Tootja ja edasimüüja ei vastuta tootele või kasutajale tekitatud kahjude eest, kui on kasutatud mitteoriginaalseid varuosi ja (või) remont on tehtud volitamata asutuses.

PUHASTAMINE JA DESINFITSEERIMINE

Hoidke JONI pedaalitreener puhas ja tolmuvaba. Puhastamiseks kasutage pehmet lappi või tolmuharja ja õrnatoimelist pesuvahendit. Puhastage regulaarselt pehme, seebiveega niisutatud lapiga ja seejärel kuivatage hoolikalt pehme kuiva lapiga.

Eemaldage liikuvatelt osadelt kõik ebapuhtused, et tagada sujuv töö. Vältige tugevate poleerimisvahendite või karmide kemikaalide kasutamist, kuna need võivad raami kaitsekihti kahjustada.

HOIUNDAMINE

JONI pedaaltreenerit tuleb hoida kuivas keskkonnas, kaitstuna otsese päikesevalguse eest. Hoidke pedaaltreener puhta ja tolmuvabana, pühkides seda pehme niiske lapiga ja vajaduse korral õrnatoimelise pesuvahendiga.



HOIATUS

Vältige pedaaltreeneri pikaajalist kokkupuudet temperatuuriga üle +40 °C, kuna see võib kahjustada komponente või mõjutada ohutut kasutamist.



HOIATUS

Ärge kunagi hoidke pedaaltreeneri peal muid esemeid.



Pärast pikaajalist hoiustamist (üle 3 kuu) laske pedaaltreener enne kasutamist üle vaadata ja seda hooldada (vt peatükki „HOOLDAMINE“).

Keskkonnatingimused

Hoiundage pedaaltreenerit järgmistel tingimustel:

- Temperatuurivahemik: -20 °C kuni +40 °C
- Suhteline õhuniiskus: 20–75%

KORDUSKASUTAMINE

Pedaaltreener sobib korduskasutamiseks. Võtta tuleb järgmised toimingud:
Puhastamine ja desinfitseerimine (vt peatükki „PUHASTAMINE JA DESINFITSERIMINE“);
Ülevaatus (vt peatükki „HOOLDUS“).

Enne toote uuele kasutajale üleandmist tuleb see vastavalt hooldusdokumentatsioonile seadistada ja seda kontrollida, veendudes, et see sobib uue kasutaja vajaduste rahuldamiseks ja on ohutu.

KÕRVALDAMINE

Olge keskkonnateadlik ja kõrvaldage oma pedaaltreener nõuetekohaselt. Kasutusest kõrvaldamine toimub vastavalt riiklikele ja kohalikele eeskirjadele. Pedaaltreeneri nõuetekohaseks ümbertöötlemiseks võtke ühendust kohaliku omavalitsuse, jäätmekäitlusettevõtte või meie teenindusosakonnaga.

SPETSIFIKATSIOONID

Mudel	JONI
VIIDE	01-5720
Maksimaalne ohutu koormus (kg)	100
Üldpikkus (cm)	53
Üldkõrgus (cm)	27
Üldlaius (cm)	41.5
Kaal (kg)	2.4
Raam	teras
Polsterdus	Kummikattega (kummist pedaalirihmad)

JUHTUMID

Kõigist seadmega seotud tõsistest intsidentidest tuleb teatada ettevõttele UAB Kasko Group | Kid-Man® ja kasutaja ja/või patsiendi elu- või asukohaliikmesriigi pädevale asutusele.

KONTAKTID:

Tootja: UAB „Kasko Group“ (registreeritud kaubamärk Kid-Man®)

Address: A.Vivulskio 12D, Vilnius, LT-03221, Leedu

Telefon: +370 5 265 0000

E-post: info@kid-man.com

Koduleht: www.kid-man.com



Kontaktide automaatne täitmine ruutkoodi abil

GARANTINIS TALONAS / GARANTIJAS TALONS / GARANTIICAART

Gaminio pavadinimas Preces nosaukums Toote nimi	Modelis, Nuoroda Modelis, REF Mudel, viitenr	Pirkimo data (įrašyti) Pirkuma datums (ierakstīt) Ostukuupāev (sisesta)	Garantinis laikotarpis Garantijas laiks Garantīaeg
LT Rankų-kojų treniruoklis LV Pedāļu trenāžieris EE Pedaalitreener	JONI, 01-5720		24 mēnesiai mēneši kuud

Published by UAB Kasko Group | Kid-Man®

A. Vivulskio g. 12D, 03221 Vilnius, Lithuania
Tel. +370 5 265 0000 | www.kid-man.com | info@kid-man.comPaskutinio atnaujinimo data 2026-01-06
Pēdējās atjaunināšanas datums 2026-01-06
Viimase versiooni kuupāev 06.01.2026Unikalasis priemonės identifikatorius (UDI) / serijos numeris (SN):
SN | UDI (Ierīces unikālais identifikators) vieta
SN | UDI (Seadme kordumatu identifitseerimistunnus) kohtJūsų pardavėjas
Jūsu izplatītājs
Teie edasimüüja