

JONI

01-5720

ROTOR REHABILITACYJNY ŚLAPADŁO PEDALOVÝ ROTOPED PEDALNIK

- i**
- PL** Instrukcja obsługi
 - CZ** Návod k použití
 - SK** Návod na použitie
 - SL** Navodila za uporabo



- PL** Niniejszą instrukcję obsługi **POWINIEN** otrzymać użytkownik produktu. **PRZED ROZPOCZĘCIEM** korzystania z tego produktu należy przeczytać niniejszą instrukcję obsługi i zachować ją do wglądu w przyszłości
- CZ** Tento návod k použití **MUSÍ** být vydán uživateli produktu. **NEŽ** tento produkt použijete, **MUSÍTE** si přečíst tento návod k použití a uschovat si jej pro budoucí potřebu.
- SK** Tento návod sa **MUSÍ** odovzdať používateľovi výrobku. **PRED** použitím si pozorne prečítajte tento návod na použitie a uschovajte ho pre prípad potreby v budúcnosti.
- SL** Ta navodila za uporabo je **TREBA** izročiti uporabniku pripomočka. **PRED** uporabo tega izdelka je **TREBA** skrbno prebrati ta navodila za uporabo in jih shraniti za morebitno prihodnjo uporabo.

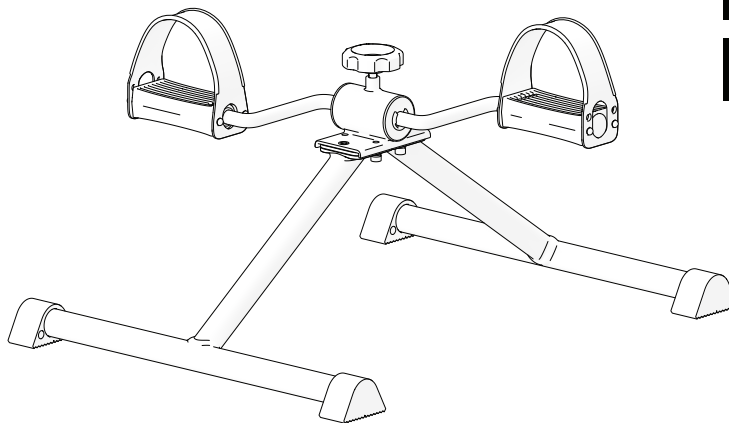

PL

CZ

SK

SL

Rysunek 1 / Obrázek 1 / Obrázok č. 1 / Slika 1

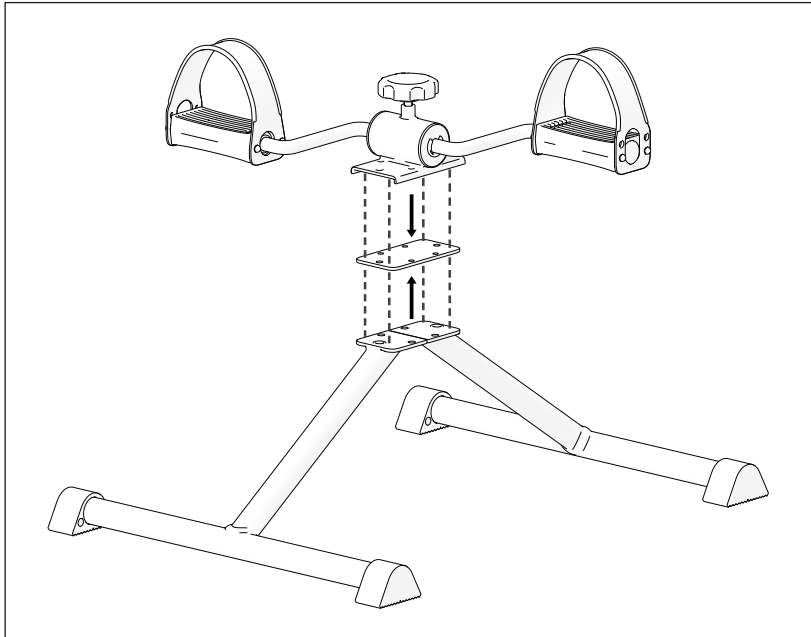

Rysunek 2 / Obrázek 2 / Obrázok č. 2 / Slika 2

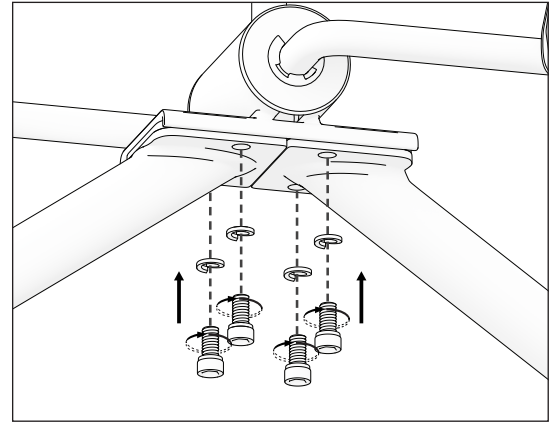

Rysunek 3 / Obrázek 3 / Obrázok č. 3 / Slika 3

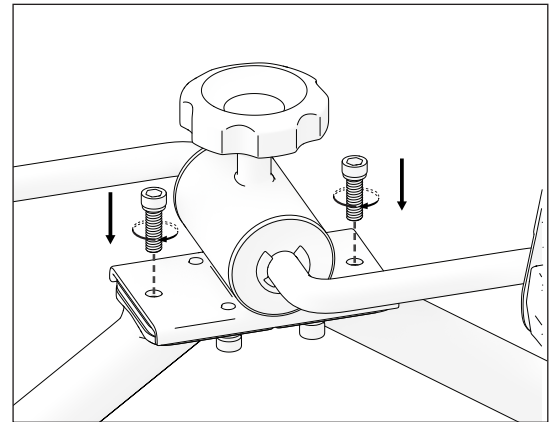

Rysunek 4 / Obrázek 4 / Obrázok č. 4 / Slika 4

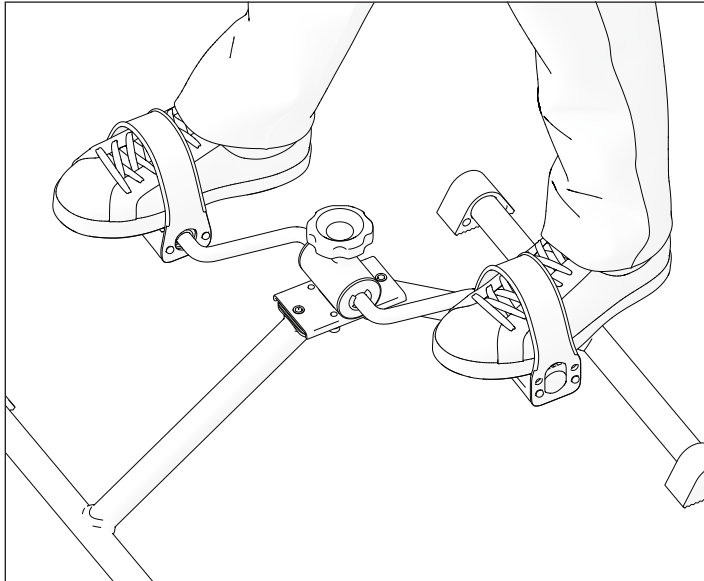

Rysunek 5 / Obrázek 5 / Obrázok č. 5 / Slika 5

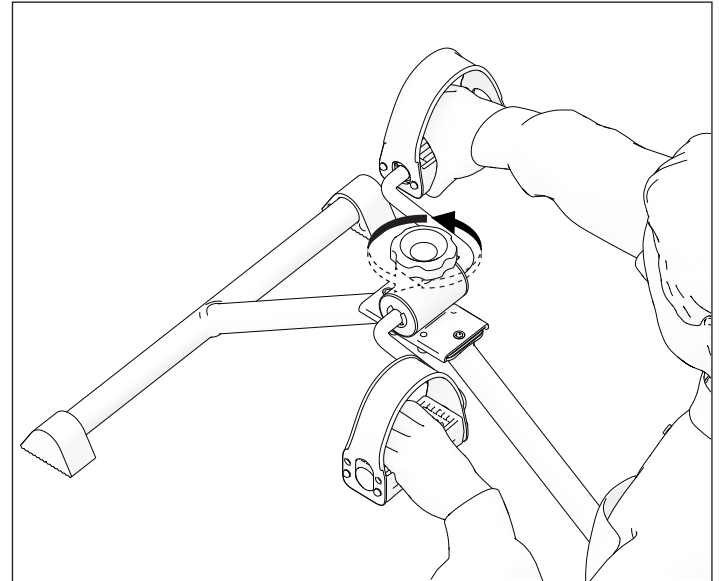

PL**SYMBOLE**

**W niniejszej instrukcji obsługi ostrzeżenia są oznaczone symbolami.
Oznaczenia ostrzegawcze posiadają nagłówek wskazujący stopień zagrożenia lub podstawowe informacje.**

i Zawiera podstawowe informacje, zalecenia i informacje dotyczące wydajnego, bezproblemowego użytkowania.

 **OSTRZEŻENIE/UWAGA** – wskazuje, że podczas obsługi urządzenia konieczne jest zachowanie ostrożności oraz że w danej sytuacji wymagana jest uwaga osoby obsługującej lub wykonanie czynności w celu uniknięcia niepożądanych konsekwencji.

 **UWAGA!** Ten znak jest używany przy bardzo ważnych częściach związanych z twoim bezpieczeństwem. Proszę zapoznać się z instrukcją obsługi.

INFORMACJE DOTYCZĄCE BEZPIECZEŃSTWA

 **OSTRZEŻENIE**
Każde inne lub nieprawidłowe użycie może prowadzić do niebezpiecznych sytuacji.

 **OSTRZEŻENIE**
Przed rozpoczęciem korzystania z rotora rehabilitacyjnego należy skonsultować się z lekarzem lub innym wykwalifikowanym pracownikiem ochrony zdrowia i postępować zgodnie z ich zaleceniami. Jeżeli w trakcie ćwiczeń pojawiają się zawroty głowy, uczucie osłabienia, ból lub inne dolegliwości zdrowotne, należy natychmiast przerwać ćwiczenia i skonsultować się z lekarzem lub specjalistą.

 **OSTRZEŻENIE**
Z rotora rehabilitacyjnego może korzystać wyłącznie jedna osoba jednocześnie.

 **OSTRZEŻENIE**
Na rotorze rehabilitacyjnym nie wolno stawać.

 **OSTRZEŻENIE**
Nie należy przekraczać maksymalnego dopuszczalnego obciążenia.

INFORMACJE DOTYCZĄCE BEZPIECZEŃSTWA



OSTRZEŻENIE

Rotor rehabilitacyjny należy ustawiać i użytkować wyłącznie na twardej, równej i stabilnej powierzchni. Nie ustawiać rotora rehabilitacyjnego na nierównych podłożach ani na przesuwalnych dywanach.



OSTRZEŻENIE

Przed użyciem należy upewnić się, że wszystkie elementy rotora rehabilitacyjnego są prawidłowo i dobrze dokręcone.



OSTRZEŻENIE

Przed użyciem należy wymienić wszelkie poluzowane lub zużyte części.



UWAGA

Wokół rotora rehabilitacyjnego należy zapewnić wystarczającą ilość wolnej przestrzeni oraz łatwy dostęp do urządzenia.



UWAGA

Podczas ćwiczeń należy zawsze stosować odpowiednie obuwie, np. dobrze dopasowane buty sportowe zapewniające stabilne podparcie stopy oraz posiadające antypoślizgową, gumową podeszwę.



OSTRZEŻENIE

Podczas korzystania z rotora rehabilitacyjnego nie należy nosić luźnej ani zwisającej odzieży.



UWAGA

Zachować szczególną ostrożność, aby podczas korzystania z urządzenia, wsiadania i zsiadania oraz montażu rotora rehabilitacyjnego nie nastąpiła utrata równowagi – utrata równowagi może prowadzić do upadku i poważnych obrażeń.



UWAGA

Zawsze należy dobierać poziom oporu odpowiedni do własnej siły fizycznej i zakresu ruchu. Należy znać swoje ograniczenia i dostosować do nich ćwiczenia. Podczas ćwiczeń zawsze kierować się zdrowym rozsądkiem.



OSTRZEŻENIE

Rotor rehabilitacyjny należy przechowywać w miejscu niedostępnym dla dzieci. Nie zezwalać dzieciom na korzystanie z urządzenia ani na zabawę rotorem rehabilitacyjnym oraz nie dopuszczać ich do urządzenia podczas jego użytkowania.

OGÓLNE

WPROWADZENIE

Niniejsza instrukcja obsługi zawiera ważne informacje dotyczące obchodzenia się z produktem. W celu zapewnienia bezpieczeństwa podczas użytkowania produktu należy dokładnie zapoznać się z Instrukcją użytkowania i stosować się do wskazówek dotyczących bezpieczeństwa. Rotor rehabilitacyjny JONI 01-5720 jest przeznaczony dla pacjentów po rozległych urazach. Może być stosowany w szpitalach, ośrodkach rehabilitacyjnych oraz w warunkach domowych jako urządzenie rehabilitacyjne.

i Należy pamiętać, że w tym dokumencie mogą znajdować się sekcje, które nie odnoszą się do posiadanego produktu, ponieważ dokument ten dotyczy wszystkich dostępnych modeli. Jeśli nie określono inaczej, każda sekcja w tym dokumencie dotyczy wszystkich modeli produktu.

PRZEDMOWA

Dziękujemy za zaufanie okazanie firmie Kid-Man®. Każdy produkt jest fabrycznie sprawdzany i dostarczany w idealnym stanie. Życzymy powodzenia i mamy nadzieję, że produkt UAB Kasko Group | Kid-Man® będzie miała pozytywny wpływ na Wasze codzienne życie.

GWARANCJA

Udzielamy gwarancji na okres 24 miesięcy od daty zakupu. Wszelkie nieautoryzowane modyfikacje przeprowadzone bez zgody producenta powodują wygaśnięcie gwarancji. Obejmuje to przekraczanie maksymalnych obciążeń użytkowania i używanie produktu w niewłaściwy sposób. Gwarancja jest ważna tylko w właściwie wypełnioną kartą gwarancyjną. UAB „Kasko Group” po otrzymaniu reklamowanego towaru od kupującego w ciągu 4 tygodni podejmuje decyzję o rozpatrzeniu reklamacji w ramach gwarancji. Jeśli problem nie jest objęty gwarancją, a klient wyrazi na to zgodę, UAB „Kasko Group”, jeśli to możliwe, naprawi problem. Wszelkie koszty, w tym koszty transportu, ponosi klient. Naprawa gwarancyjna nie powoduje przedłużenia gwarancji.

OGRANICZENIE ODPOWIEDZIALNOŚCI

Producent nie ponosi odpowiedzialności za szkody powstałe w wyniku:

- użytkowania niezgodnego z Instrukcją;
- nieprawidłowego użytkowania;
- naturalnego zużycia;
- nieprawidłowego montażu lub kalibracji przez nabywcę lub modyfikacje techniczne osób trzecich;
- używania niezatwierdzonych dodatków in-nych firm zamiast dodatków zatwierdzonych przez Producenta
- nieautoryzowanych modyfikacji i/lub użycia nieodpowiednich części zamiennych

NORMY I PRZEPISY

Rotor rehabilitacyjny JONI do ćwiczenia rąk oraz nóg 01-5720 spełnia wymagania:

a) ROZPORZĄDZENIA (UE) 2017/745 PAR-LAMENTU EUROPEJSKIEGO I RADY z dnia 5 kwietnia 2017 r. w sprawie wyrobów medycznych zmieniającego dyrektywę 2001/83/WE, rozporządzenia (WE) nr 178/2002 oraz rozporządzenia (WE) nr 1223/2009 oraz uchylającego dyrektywy Rady 90/385/EWG i 93/42/EWG.

OKRES EKSPLOATACJI

Przewidywany okres użytkowania wynosi 5 (pięć) lat, przy założeniu, że produkt jest używany codziennie i zgodnie z zasadami bezpieczeństwa, instrukcjami dotyczącymi konserwacji i użytkowania określonymi w niniejszej Instrukcji obsługi.

Po zakończeniu okresu użytkowania rotor re-habilitacyjny musi zostać poddany utylizacji. Nie należy wyrzucać rotora rehabilitacyjnego JONI razem z odpadami komunalnymi (patrz rozdział „UTYLIZACJA”).

INFORMACJE O PRODUCENCIE

Producent: UAB „Kasko Group” (zarejestrowany znak towarowy Kid-Man®)

Adres: A. Vivulskio 12D, Wilno, LT-03221, Litwa

Telefon: +370 5 265 0000

E-mail: info@kid-man.com

Strona internetowa: www.kid-man.com

INFORMACJE O PRODUKCIE

Produkt: Rotor rehabilitacyjny

Model: JONI

REF.: 01-5720

PRZEZNACZENIE I WSKAZANIA

Rotor rehabilitacyjny JONI jest przeznaczony dla osób poddawanych rehabilitacji po urazach, w szczególności z dysfunkcjami kończyn dolnych. Urządzenie jest przeznaczone wyłącznie do użytku wewnątrz pomieszczeń i może być stosowane w szpitalach, ośrodkach reha-bilitacyjnych oraz w domu.

Urządzenie posiada stalową ramę malowaną proszkowo, pokrętko regulacji oporu, cztery antypoślizgowe stopki oraz gumowe paski na stopy, dzięki czemu nadaje się również dla pacjentów wracających do sprawności po ro-zległych urazach. Umożliwia stopniową terapię ruchową oraz wspomaga odbudowę siły mięśniowej i poprawę zakresu ruchu.

i Dobór rotora rehabilitacyjnego powinien odbywać się na podstawie zaleceń medycznych oraz po dostosowaniu urządzenia do indywidualnego stanu zdrowia pacjenta.

WSKAZANI UŻYTKOWNICY

Rotor rehabilitacyjny JONI jest przeznaczony do poprawy mobilności u osób po urazach. Urządzenie jest przeznaczone dla młodzieży i dorosłych z przykurczami lub zanikiem mięśni wynikającymi z długotrwałego unieru-chomienia w opatrunku gipsowym lub po zabiegach chirurgicznych. Rotor rehabilitacyjny jest również wykorzystywany w rehabilitacji osób wymagających przywracania funkcji mo-torycznych oraz wzorców ruchowych zabur-zonych w wyniku uszkodzeń neurologicznych.



OSTRZEŻENIE

Ryzyko wypadku.

Zabrania się przekraczania maksymalnego obciążenia produktu.

PRZECIWWSKAZANIA

Jeżeli urządzenie jest używane zgodnie z przeznaczeniem, nie są znane żadne przeciwwskazania do jego stosowania.

ETYKIETA PRODUKTU

Etykieta identyfikacyjna jest przymocowana do produktu (patrz rysunek).

1. Produkt
2. Model
3. Rozmiar (szerokość siedziska)
4. Maksymalne dopuszczalne obciążenie
5. Producent / dane kontaktowe
6. Data produkcji
7. Kod UDI (unikalny identyfikator urządzenia) / SN (numer seryjny)
8. Znak CE
9. Należy zapoznać się z instrukcją użytkownika

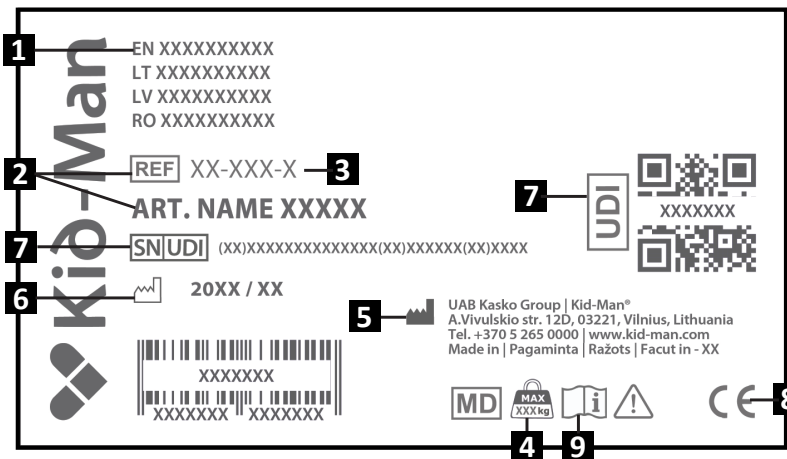

 **UWAGA**
Urządzenie może być ponownie użyte przez innego użytkownika. Przed ponownym użyciem urządzenie musi zostać dokładnie wyczyszczone i zdezynfekowane. Następnie wszystkie części powinny zostać skontrolowane przez autoryzowany serwis pod kątem stanu technicznego i oznak zużycia oraz w razie potrzeby naprawione lub wymienione.

ZAWARTOŚĆ OPAKOWANIA

Rotor rehabilitacyjny JONI jest dostarczany w opakowaniu kartonowym i jest gotowy do użycia. Po rozpakowaniu prosimy zachować opakowanie kartonowe, jeśli to możliwe. Może być potrzebny później do przechowywania lub zwrotu urządzenia. Po otrzymaniu przesyłki prosimy o sprawdzenie, czy nie uległa ona uszkodzeniu w transporcie.

- i** W przypadku zauważenia uszkodzeń należy od razu powiadomić firmę transportową.
- i** Należy sprawdzić zawartość opakowania, a jeśli brakuje którejkolwiek z poniższych części, należy skontaktować się z lokalnym sprzedawcą.

Zawartość opakowania:

1. 1 × pedał
2. 1 × gumowa podkładka
3. 2 × noga podstawy
4. 2 × długie śruby
5. 4 × krótkie śruby
6. 4 × podkładka sprężysta
7. 1 × klucz imbusowy
8. Instrukcja obsługi

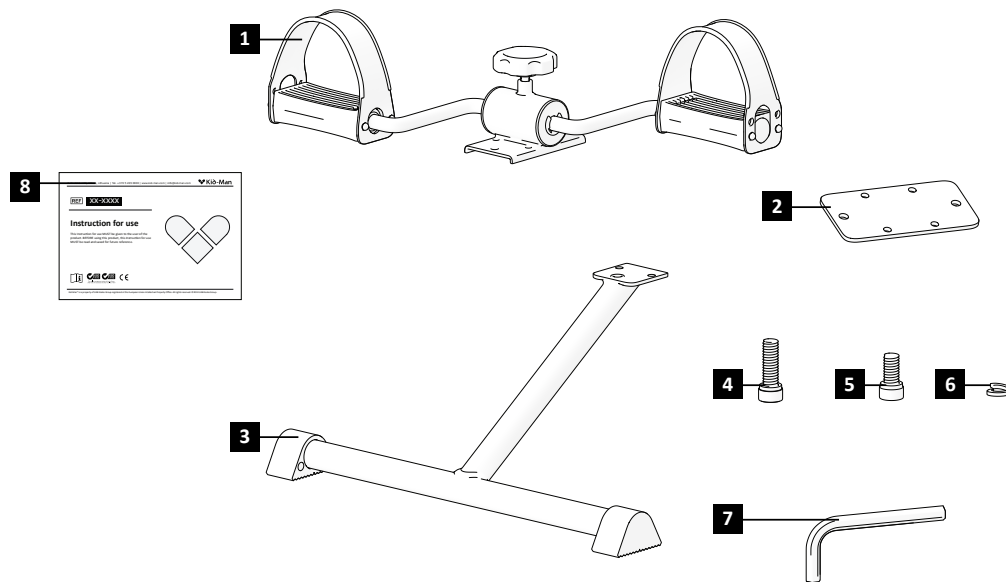

CZĘŚCI I FUNKCJE

Przeгляд

Jest to rotor rehabilitacyjny ze stabilną stalową ramą, antypoślizgowymi stopkami oraz regulowanym oporem, przeznaczony do ćwiczeń rąk i nóg.

1. Pedał
2. Noga podporowa
3. Pokrętko regulacji oporu

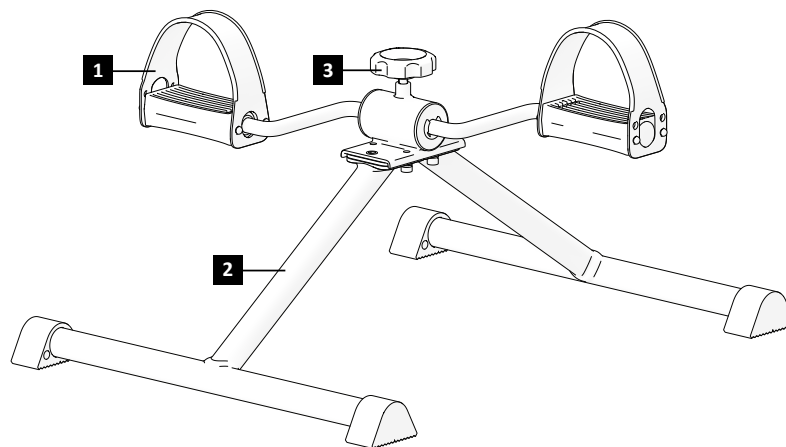

i Wyposażenie rotora rehabilitacyjnego może nieznacznie różnić się od opisanego w niniejszej instrukcji ze względu na ciągłe udoskonalanie produktu.

MONTAŻ ROTORA REHABILITACYJNEGO

Aby zmontować rotor rehabilitacyjny:

1. Upewnij się, że wszystkie części są kompletne i umieść urządzenie na stabilnej, płaskiej powierzchni;
2. Umieść gumową podkładkę pod główną ramą rotora rehabilitacyjnego w miejscu montażu nóg podporowych (rys. 1).
3. Przytrzymując jedną z nóg podporowych, włóż i dokręć krótsze śruby przechodzące przez nogę, gumową podkładkę oraz ramę (rys. 2).
4. Powtórz czynność dla drugiej nogi podporowej i upewnij się, że obie nogi są solidnie zamocowane.
5. Włóż długie śruby przez górną część ramy rotora rehabilitacyjnego i mocno je dokręć, aby ustabilizować konstrukcję (rys. 3).
6. Przed użyciem upewnij się, że wszystkie śruby są dobrze dokręcone, a rotor rehabilitacyjny stoi stabilnie i równo na podłodze.

i Podczas montażu i użytkowania nie należy używać nadmiernej siły. Zbyt duży nacisk może spowodować uszkodzenie części rotora rehabilitacyjnego, takich jak pokrętko oporu lub rama.



OSTRZEŻENIE

Istnieje zagrożenie przytraśnięcia palców podczas montażu rotora rehabilitacyjnego!



OSTRZEŻENIE

Nie należy podnosić ani przenosić rotora rehabilitacyjnego, trzymając za elementy ruchome, takie jak pedały, pokrętko oporu czy paski na stopy. Te elementy nie są przystosowane do udźwignięcia pełnego ciężaru urządzenia i mogą ulec uszkodzeniu lub spowodować uraz. Podczas podnoszenia lub przestawiania rotora rehabilitacyjnego zawsze należy chwytać go za stalową ramę.

OBSŁUGA

i Przed użyciem zawsze ustawiać rotor rehabilitacyjny na płaskiej, stabilnej powierzchni. Upewnić się, że wszystkie antypoślizgowe stopki mają pełny kontakt z podłożem, aby zapobiec przesuwaniu się urządzenia podczas ćwiczeń. Korzystać z rotora rehabilitacyjnego wyłącznie w pozycji siedzącej, siedząc na stabilnie ustawionym krześle, wózku inwalidzkim lub łóżku.



OSTRZEŻENIE

Nie ma miejsc ani punktów przeznaczonych do przenoszenia dodatkowych obciążeń.

Użytkowanie rotora rehabilitacyjnego

Należy umieścić rotor rehabilitacyjny JONI na płaskiej, stabilnej powierzchni. Upewnij się, że wszystkie cztery antypoślizgowe stopki pewnie przylegają do podłoża, aby zapobiec przesuwaniu się urządzenia podczas użytkowania.

Usiądź na stabilnie ustawionym krześle lub wózku inwalidzkim z odpowiednim podparciem pleców. Ustaw rotor rehabilitacyjny bezpośrednio przed sobą, tak aby biodra były zgięte pod kątem co najmniej **90°**.

Umieść stopy na pedałach i dopasuj paski tak, aby dokładnie przylegały do obwodu stóp. Dzięki temu zapobiegamy zsuwaniu się stóp z pedałów podczas ćwiczeń (rys. 4).

Ustaw poziom oporu, obracając pokrętko regulacyjne (rys. 5).

- Obrócić zgodnie z ruchem wskazówek zegara, aby **zwiększyć opór**.
- Obrócić przeciwnie do ruchu wskazówek zegara, aby **zmniejszyć opór**.

Umieść stopy (lub dłonie w przypadku ćwiczeń kończyn górnych) stabilnie na pedałach, z wygodnie zapiętymi gumowymi paskami.

Powoli rozpocznij pedałowanie, wykonując płynne i kontrolowane ruchy w celu wzmacniania mięśni rąk i nóg. Stopniowo zwiększaj opór wraz z poprawą siły mięśniowej.

Ćwiczenia zawsze wykonuj w stabilnej pozycji siedzącej, aby zapewnić bezpieczeństwo i skuteczność rehabilitacji.

KONSERWACJA

Aby zapewnić bezpieczną i niezawodną pracę, należy regularnie przeprowadzać następujące kontrole i konserwację lub zlecić ich wykonanie innej osobie. Poniżej znajdziesz zalecany harmonogram konserwacji.

	Przed użyciem	Raz w tygodniu	Raz w miesiącu	Raz w roku
Kontrola wizualna	X			
Sprawdź, czy pokrętkła regulacyjne są prawidłowo dokręcone	X			
Pokrętko regulacji oporu, smarowanie pedałów (włącz kilka kropel oleju przekładniowego do mechanizmu oporu oraz osi pedałów).			X	



OSTRZEŻENIE

Naprawy lub regulacje rotora rehabilitacyjnego JONI powinny być wykonywane wyłącznie przez autoryzowany serwis i tylko wtedy, gdy urządzenie nie jest używane.



UWAGA

Do wymiany można używać wyłącznie oryginalnych części zamiennych. Prosimy o podanie modelu i numeru seryjnego dealerowi lub bezpośredni kontakt z producentem. Producent i dealer nie ponoszą odpowiedzialności za jakiegokolwiek uszkodzenia produktu lub użytkownika, jeśli użyto nieoryginalnych części zamiennych i (lub) naprawa została wykonana w nieautoryzowanym zakładzie.

CZYSZCZENIE I DEZYNFEKCJA

Utrzymuj rotor rehabilitacyjny JONI w czystości i chroń go przed kurzem. Do czyszczenia używaj miękkiej ściereczki lub mi-otełki oraz łagodnego detergentu. Regularnie czyść urządzenie miękką ściereczką zwilżoną wodą z mydłem, a następnie dokładnie osusz suchą, miękką szmatką.

Usuwać wszelkie zanieczyszczenia z elementów ruchomych, aby zapewnić ich płynną pracę. Unikaj stosowania silnych środków polerujących lub agresywnych chemikaliów, ponieważ mogą uszkodzić powłokę ochronną ramy.

PRZECHOWYWANIE

Rotor rehabilitacyjny JONI należy przechowywać w suchym miejscu, z dala od bezpośredniego światła słonecznego. W razie potrzeby czyścić rotor rehabilitacyjny miękką, wilgotną ściereczką z dodatkiem łagodnego detergentu.



OSTRZEŻENIE

Unikać długotrwałego narażenia rotora rehabilitacyjnego na temperatury powyżej +40°C, ponieważ może to prowadzić do uszkodzenia elementów lub pogorszenia bezpieczeństwa użytkownika.



OSTRZEŻENIE

Na rotorze rehabilitacyjnym nie przechowywać żadnych przedmiotów.



Po długotrwałym przechowywaniu (powyżej 3 miesięcy) przed ponownym użyciem zlecić kontrolę i konserwację rotora rehabilitacyjnego. (patrz rozdział „KONSERWACJA”).

Warunki otoczenia

Rotor rehabilitacyjny powinien być przechowywany w następujących warunkach:

- Zakres temperatur: -20°C do +40°C
- Wilgotność względna: 20% do 75%

PONOWNE UŻYCIE

Rotor rehabilitacyjny nadaje się do ponownego użycia. Należy podjąć następujące działania:

Czyszczenie i dezynfekcja (patrz rozdział „CZYSZCZENIE I DEZYNFEKCJA”);
Kontrola (patrz rozdział „KONSERWACJA”).

Przed przekazaniem produktu nowemu użytkownikowi należy go wyregulować i sprawdzić zgodnie z dokumentacją serwisową, upewniając się, że jest bezpieczny i odpowiedni do potrzeb nowego użytkownika.

UTYLIZACJA

Dbaj o środowisko i utylizuj rotor rehabilitacyjny we właściwy sposób. Utylizacja podlega przepisom krajowym i lokalnym. Aby poddać rotor rehabilitacyjny prawidłowej utylizacji, skontaktuj się z lokalną jednostką samorządową lub zakładem utylizacji, odpadów lub naszym działem serwisowym.

SPECYFIKACJE

Model	JONI
REF	01-5720
Maksymalne dopuszczalne obciążenie (kg)	100
Długość całkowita (cm)	53
Wysokość całkowita (cm)	27
Szerokość całkowita (cm)	41.5
Waga (kg)	2.4
Rama	stalowa
Elementy gumowe	elementy gumowane (gumowe paski na pedały)

INCYDENTY

Każde poważne zdarzenie związane z użytkowaniem wyrobu należy zgłosić do UAB Kasko Group | Kid-Man® oraz do właściwego organu państwa członkowskiego, w którym użytkownik i/lub pacjent ma siedzibę.

DANE KONTAKTOWE:

Producent: UAB „Kasko Group” (zarejestrowany znak towarowy Kid-Man®)

Adres: A.Vivulskio 12D, Wilno, LT-03221, Litwa

Telefon: +370 5 265 0000

E-mail: info@kid-man.com

Strona internetowa: www.kid-man.com





Automatyczne uzupełnianie kontaktów za pomocą kodu QR

SYMBOLY

V tomto návodu k použití jsou varování označena symboly. Varovné symboly jsou doplněny nadpisem, který uvádí závažnost nebezpečí nebo základní informace.

i Podává základní informace, doporučení a informace o efektivním a bezproblémovém užívání.

 **VAROVÁNÍ / UPOZORNĚNÍ** — značí, že za provozu zařízení je třeba dbát opatrnosti. Značí, že aktuální situace vyžaduje pozornost obsluhy nebo její zásah, aby se předešlo nežádoucím následkům.

 **POZOR!** Tato značka se používá pro velmi důležité části související s Vaší bezpečností. Podívejte se prosím do návodu k použití.

BEZPEČOSTNÍ INFORMACE

 **VAROVÁNÍ**
Jakékoli jiné nebo nesprávné použití může vést k nebezpečné situaci.









 **VAROVÁNÍ**
Před zahájením používání šlapadla se poraďte s lékařem nebo kvalifikovaným zdravotnickým pracovníkem a postupujte podle jeho doporučení. Jestliže kdykoli během cvičení pocítíte slabost, závrať, nebo zaznamenáte bolest nebo jakékoli jiné zdravotní problémy, přestaňte cvičit a poraďte se se svým lékařem nebo specializovaným zdravotníkem.

 **VAROVÁNÍ**
Šlapadlo smí v jednom okamžiku používat jen jedna osoba.

 **VAROVÁNÍ**
Nestoupejte na šlapadlo.

 **VAROVÁNÍ**
Nepřesahujte maximální zatížení.

BEZPEČNOSTNÍ INFORMACE

-  **VAROVÁNÍ**
Šlapadlo nainstalujte a provozujte na pevném a vodorovném podkladu. Šlapadlo neumísťujte na nerovné povrchy ani na volné rohože.
-  **VAROVÁNÍ**
Než šlapadlo použijete, ověřte si, zda jsou bezpečně dotaženy všechny jeho součásti.
-  **VAROVÁNÍ**
Před použitím vyměňte veškeré povolené a opotřebené součásti.
-  **POZOR**
Zajistěte, aby byl kolem šlapadla dostatek prostoru pro bezpečný přístup.
-  **POZOR**
Vždy noste správnou obuv, jako například cvičební boty, které dobře padnou, poskytují dobrý kontakt s podlahou a jsou vybaveny protiskluzovými gumovými podrážkami.
-  **VAROVÁNÍ**
Při používání šlapadla nenoste nezapnutý ani volně splývající oděv.
-  **POZOR**
Dbejte na udržení rovnováhy. Ztráta rovnováhy při používání, montáži, demontáži či sestavování šlapadla může přivodit pád a těžký úraz.
-  **POZOR**
Vždy nastavte takový stupeň odporu, který nejlépe odpovídá vaší fyzické kondici a úrovni zdatnosti. Znejte své meze a trénujte podle toho. Při cvičení vždy používejte běžný rozum.
-  **VAROVÁNÍ**
Do blízkosti šlapadla neumožňujte přístup dětem. Nedovolte dětem hrát si na cvičebním zařízení a při používání šlapadla je udržujte v dostatečné vzdálenosti od něj.

OBCENÉ

ÚVOD

Tento návod k použití obsahuje důležité informace o správné manipulaci s výrobkem. Aby byla zajištěna bezpečnost při používání výrobku, pozorně si přečtěte návod k použití a postupujte podle bezpečnostních pokynů. Šlapadlo JONI 01-5720 je vhodné pro pacienty po rozsáhlých úrazech. Lze je používat jako rehabilitační prostředek v nemocnicích, rehabilitačních centrech i v domácí péči.

i Pamatujte, že v tomto dokumentu mohou být části, které se netýkají Vašeho produktu, protože tento dokument pojednává o všech dostupných typech. Není-li uvedeno jinak, každá z částí tohoto dokumentu pojednává o všech modelech produktu.

PŘEDMLUVA

Děkujeme Vám za důvěru, kterou prokazujete značce Kid-Man®. Každý výrobek je v továrně zkontrolován a opouští nás v bezvadném stavu. Přejeme Vám mnoho úspěchů a doufáme, že výrobek od UAB Kasko Group | Kid-Man® bude mít pozitivní dopad na Vaš každodenní život.

ZÁRUKA

Poskytujeme záruku 24 měsíců od data nákupu. Veškeré neoprávněné úpravy provedené bez svolení výrobce budou mít za následek zánik platnosti záruky. Sem patří například překročení maximálních uživatelských zatížení a používání produktu nesprávným způsobem. Záruka platí jen, je-li úplně vyplněn záruční list. Po převzetí reklamovaného zboží od zákazníka UAB „Kasko Group“ nejpozději do 4 týdnů rozhodne, zda se na daný problém vztahuje záruka. Jestliže se na problém záruka nebude vztahovat a zákazník s tím bude souhlasit, pak UAB „Kasko Group“ problém opraví, bude-li možno. Veškeré náklady, včetně nákladů na přepravu, musí uhradit zákazník. Záruční oprava neznamená prodloužení záruky.

OMEZENÍ ZODPOVĚDNOSTI

Výrobce nenese zodpovědnost za škody vyplývající z následujícího:

- nedodržení Návodu k použití;
- nesprávné užívání;
- přirozené opotřebení;
- nesprávná montáž nebo seřízení zákazníkem nebo technické úpravy provedené třetí stranou;
- používání neschváleného příslušenství dodaného třetími stranami namísto schváleného příslušenství od Výrobce;
- neoprávněné úpravy nebo užívání nevhodného náhradního dílu.

NORMY A PŘEDPISY

Šlapadlo JONI pro procvičování nohou a rukou 01-5720 splňuje požadavky následujících směrnic:

a) PŘEDPIS (EU) 2017/745 EVROPSKÉHO PARLAMENTU A RADY z 5. dubna 2017 o lékařských zařízeních, kterým se upravuje Směrnice 2001/83/ES, Předpis (ES) č. 178/2002 a Předpis (ES) č. 1223/2009 a odvolávají se Směrnice Rady 90/385/EHS a 93/42/EHS.

PROVOZNÍ ŽIVOTNOST

Očekávaná provozní životnost je 5 (pět) let za předpokladu, že bude produkt každodenně užíván v souladu s bezpečnostními pokyny, návodem k údržbě a doporučeným použitím, jak je uvedeno v tomto Návodu k použití.

Poté je třeba šlapadlo recyklovat. Své šlapadlo JONI nevyhazujte do běžného domovního odpadu (viz kapitolu „LIKVIDACE“).

INFORMACE O VÝROBCI

Výrobce: Skupina UAB „Kasko Group“ (registrovaná obchodní známka Kid-Man®)

Adresa: A. Vivulskio 12D, Vilnius, LT-03221, Litva

Telefon: +370 5 265 0000

E-mail: info@kid-man.com

Web: www.kid-man.com

INFORMACE O VÝROBKU

Výrobek: Pedaller

Typ: JONI

REF.: 01-5720

URČENÍ A ZNAČENÍ

Šlapadlo JONI je určeno pro osoby podstupující rehabilitaci po úrazu, zejména pro osoby s poraněním dolních končetin. Je určeno výhradně k používání v interiéru a lze jej používat v nemocnicích, rehabilitačních centrech a v domácnosti. Zařízení má ocelový rám s práškovým lakováním, otočný knoflík nastavení míry odporu, čtyři protiskluzové podložky a gumové pásky na chodidla, takže je vhodné i pro pacienty zotavující se po rozsáhlých úrazech. Podporuje postupnou rehabilitační terapii a pomáhá při dosahování síly a mobility.

i Šlapadlo by mělo být vybráno na základě doporučení lékaře a seřizuje se tak, aby odpovídalo konkrétnímu zdravotnímu stavu uživatele.

ŘÁDNÍ UŽIVATELÉ

Šlapadlo JONI je určeno ke zlepšování mobility u jednotlivců po úrazech. Je určeno adolescentům a dospělým s kontrakturami nebo svalovou atrofií navozenou dlouhodobou imobilizací v sádře nebo po operaci. Toto zařízení se používá také při procesu rehabilitace jednotlivců vyžadujících obnovení motorických funkcí a nacvičení pohybových vzorců zasažených neurologickým poškozením.



VAROVÁNÍ **Riziko nehod.**

Je zakázáno překračovat maximální zatížení.

KONTRAINDIKACE

Při používání tohoto zařízení v souladu s jeho určením nejsou žádné známé kontraindikace.

ŠTÍTEK PRODUKTU

Identifikační štítek je připevněn k výrobku (viz obrázek).

1. Výrobek
2. Model
3. Velikost (šířka sedadla)
4. Maximální zátěž
5. Výrobce / kontaktní údaje
6. Datum výroby
7. Kód UDI (Jedinečný identifikátor prostředku) / výrobní číslo
8. Značka CE
9. Viz návod k použití výrobku

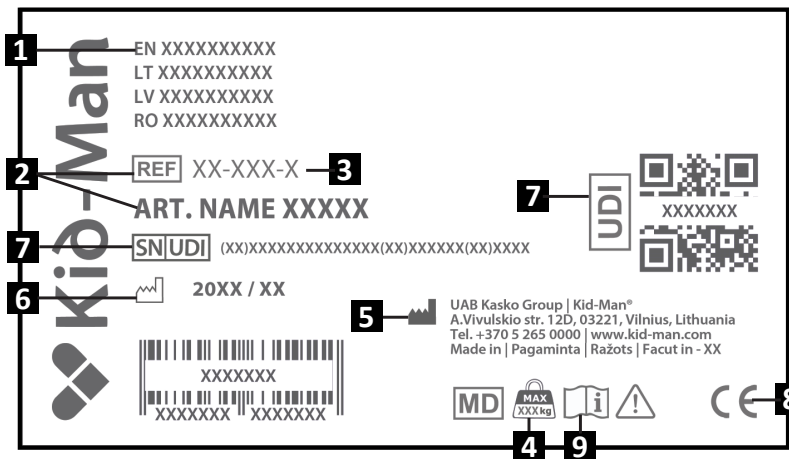

POZOR

Toto zařízení je vhodné k užívání jinými uživateli. Než k tomu však přistoupíte, musí být zařízení důkladně vyčištěno a dezinfikováno. Všechny součásti potom musí autorizovaný poskytovatel servisu zkontrolovat z hlediska jejich celkového stavu a známek opotřebení a dle potřeby je opravit nebo vyměnit.

OBSAH BALENÍ

Šlapadlo JONI je dodáváno v lepenkovém obalu a je připraveno k použití. Po vybalení si prosím lepenkový obal uschovejte. Může být později potřeba pro uskladnění nebo při vrácení zařízení.
Po obdržení zásilky zkontrolujte, zda nebyla během přepravy poškozena.

- i** Pokud zjistíte známky poškození, okamžitě je oznamte přepravní společnosti.
- i** Zkontrolujte obsah balení a pokud některá z níže uvedených součástí chybí, kontaktujte svého místního prodejce.

Obsah balení:

1. 1 x pedál
2. 1 x gumová podložka
3. 2 x nohy základny
4. 2 x dlouhé šrouby
5. 4 x krátké šrouby
6. 4 x pružinové podložky
7. 1 x imbusový klíč
8. Návod k použití

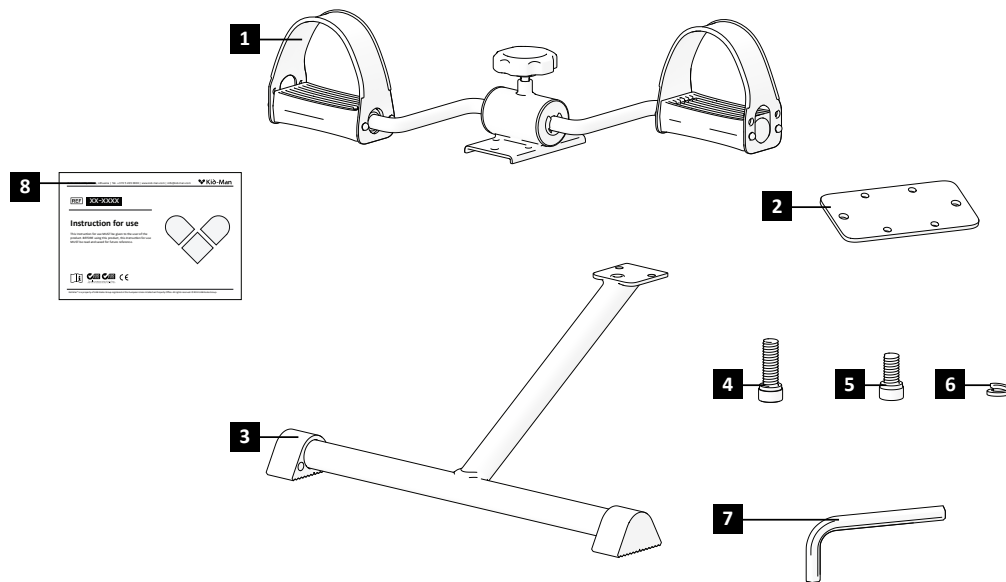

SOUČÁSTI A FUNKCE

Přehled

Jedná se o šlapadlo se stabilním ocelovým rámem, protiskluzovými nožkami a nastavitelnou úrovní odporu, určené k procvičování paží a nohou.

1. Pedál
2. Podporná noha
3. Rukojeť na nastavení míry odporu

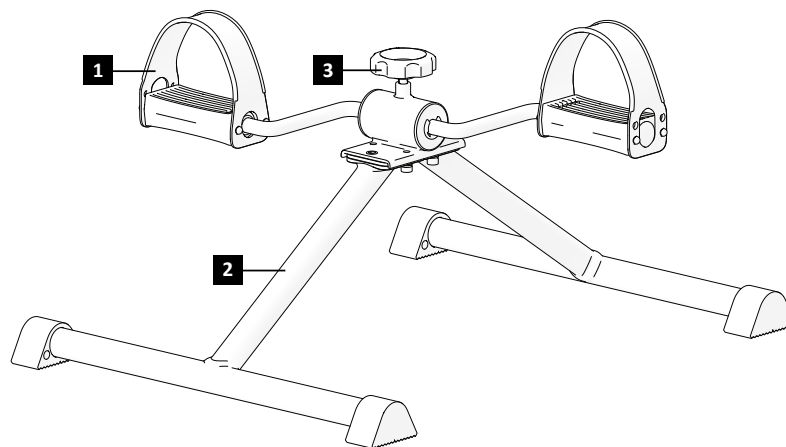

- i** Vzhledem k neustálému vývoji produktu se může vybavení vašeho šlapadla mírně lišit od zařízení popsaného v této příručce.

NASTAVENÍ ŠLAPADLA

Při sestavování šlapadla:

1. Zajistěte, aby byly přítomny všechny součásti a umístěte zařízení na stabilní a rovnou plochu;
2. Umístěte gumové těsnění pod hlavní rám šlapadla tam, kde budou namontovány podpěrné nohy (obrázek 1);
3. Jednu podpěrnou nohu držte v její poloze a přitom vložte a dotáhněte kratší šrouby skrze nohu do gumového těsnění a rámu (obrázek 2);
4. Tyž proces opakujte pro druhou podpěrnou nohu a zajistěte, aby obě nohy byly bezpečně upevněny;
5. Vložte delší šrouby skrz horní část rámu šlapadla a pevně je dotáhněte, abyste konstrukci zajistili (obrázek 3);
6. Před použitím ověřte, zda jsou všechny šrouby důkladně dotaženy a zda je šlapadlo rovně usazené a stabilní na podlaze.

i Při montáži ani při používání nepoužívejte nadměrnou sílu. Nadměrný tlak může poškodit součásti šlapadla, například ovládací knoflík pro nastavení odporu nebo rám.



VAROVÁNÍ

Při montáži šlapadla hrozí nebezpečí přiskřípnutí prstů!



VAROVÁNÍ

Šlapadlo nezvedejte ani nepřenašejte za jeho pohyblivé součásti, jako jsou pedály, ovládací knoflík pro nastavení odporu nebo nožní řemínky. Tyto součásti nejsou určeny k tomu, aby unesly celou váhu zařízení, a mohou se rozbít nebo způsobit úraz. Se šlapadlem manipulujte vždy za jeho ocelový rám, který slouží k bezpečnému zdvihání a změnám polohy.

PROVOZ

i Před použitím vždy umístěte šlapadlo na rovnou a stabilní plochu. Ujistěte se, zda jsou protiskluzové podložky v dobrém kontaktu s podlahou, abyste zamezili pohybům při cvičení. Šlapadlo používejte pouze tehdy, když jste bezpečně usazeni na stabilní židli, invalidním vozíku nebo posteli.



VAROVÁNÍ

Nejsou žádné polohy bodů určených k ukotvení přídatných zátěží.

Provoz šlapadla

Umístěte šlapadlo JONI na rovnou a stabilní plochu. Ujistěte se, zda mají všechny čtyři protiskluzové podložky dobrý kontakt se zemí, aby se zařízení při používání nepohybovalo.

Sedněte na stabilní židli nebo invalidním vozíku s dobrým zádočným opěradlem. Umístěte šlapadlo přímo před sebe tak, aby vaše kyčle byly ohnuty v úhlu alespoň **90°**.

Dejte nohy na pedály a seřadte si řemínky, aby bezpečně objímaly vaše chodidlo s ohledem na jeho obvod. Tím zabráníte sklouznutí svých nohou z pedálů při cvičení (obrázek 4).

Otáčením regulačního šroubu nastavte úroveň odporu (obrázek 5):

- Otáčením ve směru hodinových ručiček odpor **zvyšujete**.
- Otáčením proti směru hodinových ručiček odpor **snížujete**.

Dejte nohy (nebo ruce, používáte-li přístroj k procvičování paží) bezpečně na pedály, přičemž gumové řemínky mějte pohodlně uchyceny.

Začněte pomalu otáčet pedály plynulými a kontrolovanými pohyby, abyste posílili svaly paží nebo nohou. Jak se bude vaše síla zlepšovat, postupně zvyšujte odpor.

Cvičení provádějte vždy ve stabilní poloze v sedě, aby bylo zajištěno vaše bezpečí a efektivní rehabilitace.

ÚDRŽBA

Aby byl zajištěn bezpečný a spolehlivý provoz, provádějte pravidelně následující kontroly a údržbu, nebo svěřte jejich provedení jiné osobě. Níže naleznete doporučený harmonogram údržby.

	Před použitím	Jednou týdně	Jednou měsíčně	Jednou ročně
Vizuální kontrola	X			
Zkontrolujte, zda jsou dotaženy nastavovací knoflíky.	X			
Ovladač odporu a pedály – promazání olejem (nakapejte několik kapek strojního oleje do mechanismu regulace odporu a do osy pedálů).			X	



VAROVÁNÍ

Opravy a seřizování šlapadla JONI smí provádět pouze pracovník autorizovaného servisu a pouze tehdy, když zařízení není používáno.



POZOR

Při výměně používejte pouze originální náhradní díly. Prodejci prosím uveďte typové číslo a výrobní číslo výrobku nebo kontaktujte přímo výrobce. Výrobce ani prodejce nenesou odpovědnost za škody, které na výrobku vzniknou v případě použití neoriginálních součástí nebo při provedení výměny v neautorizovaném závodě.

ČIŠTĚNÍ A DEZINFEKCE

Šlapadlo JONI udržujte čisté a nezaprášené. K čištění používejte měkký hadřík navlhčený zředěným roztokem saponátu. Čištění provádějte pravidelně měkkým hadříkem navlhčeným vodou se saponátem, načež výrobek vždy důkladně osušte měkkým a suchým hadříkem.

Abyste zajistili hladký provoz, odstraňujte z pohyblivých součástí veškeré nečistoty. Neužívejte silné lešticí prostředky ani agresivní chemické prostředky, protože by mohly poškodit ochranný povlak na rámu.

SKLADOVÁNÍ

Šlapadlo JONI je třeba skladovat v suchém prostředí mimo dosah přímého slunečního záření. Šlapadlo udržujte čisté a nezaprášené utíráním navlhčeným hadříkem z měkkých vláken s řídkým roztokem saponátu podle potřeby.



VAROVÁNÍ

Šlapadlo nevystavujte po delší dobu teplotám vyšším než +40 °C, protože by mohlo dojít k poškození součástí nebo narušení bezpečného provozu.



VAROVÁNÍ

Na šlapadle nikdy neskladujte žádné předměty.



Po dlouhodobém uskladnění (na déle než 3 měsíce) nechejte šlapadlo před dalším použitím prohlédnout a provést na něm údržbu. (viz kapitolu „ÚDRŽBA“).

Podmínky prostředí

Šlapadlo skladujte za těchto podmínek:

- Teplotní rozmezí: od -20 °C do +40 °C
- Relativní vlhkost: od 20 % do 75 %

OPAKOVANÉ POUŽITÍ

Šlapadlo je vhodné k opakovanému použití. Musíte provádět následující akce:

Čištění a dezinfekce (viz kapitolu „ČISTĚNÍ A DEZINFEKCE“);
Prohlídky (viz kapitolu „ÚDRŽBA“).

Před předáním produktu novému uživateli jej seřídte a zkontrolujte podle servisní dokumentace, aby byla zajištěna jeho bezpečnost a vhodnost pro další používání.

LIKVIDACE

Buďte ekologicky uvědomělí a své šlapadlo likvidujte řádným způsobem. Na likvidaci se vztahují národní a místní předpisy. Pro správnou likvidaci šlapadla kontaktujte místní úřad, sběrný dvůr nebo naše servisní oddělení.

SPECIFIKACE

Typ	JONI
REF	01-5720
Maximální bezpečné zatížení (kg)	100
Celková délka (cm)	53
Celková výška (cm)	27
Celková šířka (cm)	41.5
Hmotnost (kg)	2.4
Rám	Ocel
Povrch	Pogumované (gumové pedálové řemínky)

INCIDENTY

Všechny závažné incidenty, ke kterým dojde v souvislosti se zařízením, by měly být nahlášený společnosti UAB Kasko Group | Kid-Man® a příslušnému úřadu členského státu, v němž má uživatel nebo pacient své sídlo.

KONTAKTY:

Výrobce: Skupina UAB „Kasko Group“ (registrovaná obchodní známka Kid-Man®)

Adresa: A.Vivulskio 12D, Vilnius, LT-03221, Litva

Telefon: +370 5 265 0000

E-mail: info@kid-man.com



Web: www.kid-man.com







Automatické vyplnění kontaktů kódem QR

SK**SYMBOLY**









V tomto návode na použitie sa na upozornenie používajú symboly.
Výstražné symboly sú sprevádzané popisom, ktorý vyjadruje závažnosť nebezpečnej situácie alebo uvádza základné informácie.

- i** Uvádza základné informácie, odporúčania a informácie potrebné na efektívne a bezproblémové používanie.
-  **UPOZORNENIE/VÝSTRAHA** – signalizuje, že pri narábaní s pomôckou je potrebná obozretnosť. Upozorňuje, že v danej situácii sa vyžaduje pozornosť obsluhy alebo jej konanie, aby nedošlo k nežiaducim následkom.
-  **POZOR!** Toto označenie sa používa v dôležitých prípadoch týkajúcich sa vašej bezpečnosti. Pozrite si návod na obsluhu.

BEZPEČNOSTNÉ INFORMÁCIE

-  **UPOZORNENIE**
Akékoľvek odlišné alebo nesprávne používanie by mohlo viesť k nebezpečným situáciám.
-  **UPOZORNENIE**
Pred začatím používania pedálového rotopedu sa poraďte s lekárom alebo zdravotníckym odborníkom a postupujte podľa ich odporúčaní. Ak sa počas cvičenia kedykoľvek cítite slabý, cítite závraty, bolesť alebo akékoľvek iné zdravotné problémy, prestaňte cvičiť a poraďte sa so svojím lekárom alebo zdravotníckym odborníkom.
-  **UPOZORNENIE**
Pedálový rotoped by mala používať vždy len jedna osoba.
-  **UPOZORNENIE**
Na pedálový rotoped nestávajúte.
-  **UPOZORNENIE**
Neprekračujte uvedené maximálne zaťaženie.

BEZPEČNOSTNÉ INFORMÁCIE

-  **UPOZORNENIE**
Pedálový rotoped nastavujte a používajte na pevnej a rovnej ploche. Neumiestňujte pedálový rotoped na nerovné povrchy alebo voľné koberce.
-  **UPOZORNENIE**
Pred použitím sa uistite, že sú všetky súčasti pedálového rotopedu riadne utiahnuté.
-  **UPOZORNENIE**
Pred použitím vymeňte všetky uvoľnené alebo opotrebované diely.
-  **POZOR**
Uistite sa, že je okolo pedálového rotopedu dostatok voľného priestoru na bezpečný prístup.
-  **POZOR**
Vždy používajte vhodnú obuv, napríklad športové topánky, ktoré dobre sedia, poskytujú oporu chodidla a majú protišmykovú gumovú podrážku.
-  **UPOZORNENIE**
Pri používaní pedálového rotopedu nenoste voľné alebo visiace oblečenie.
-  **POZOR**
Pri používaní, nastupovaní, vystupovaní alebo montáži pedálového rotopedu dbajte na udržanie rovnováhy, pretože jej strata môže viesť k pádu a vážnym zraneniam.
-  **POZOR**
Vždy si zvolte takú úroveň odporu, ktorá najlepšie zodpovedá vašej fyzickej sile a flexibilitě. Poznajte svoje limity a trénujte v ich rámci. Pri cvičení vždy používajte zdravý rozum.
-  **UPOZORNENIE**
Pedálový rotoped držte mimo dosahu detí. Nedovoľte deťom používať ani sa hrať na zariadení a počas jeho používania ich držte v dostatočnej vzdialenosti od rotopedu.

VŠEOBECNÉ INFORMÁCIE

ÚVOD

Tento návod na použitie obsahuje dôležité informácie o obsluhu výrobku. Aby ste zaistili bezpečnosť pri používaní výrobku, pozorne si prečítajte návod na použitie a riadte sa bezpečnostnými pokynmi. Pedálový rotoped JONI 01-5720 je určený pre pacientov po rozsiahlych úrazoch. Môže sa používať v nemocniciach, rehabilitačných centrách a aj doma ako pomôcka na rehabilitáciu.

i Niektoré časti tohto dokumentu nemusia byť relevantné pre váš výrobok, pretože dokument sa vzťahuje na všetky dostupné modely. Pokiaľ nie je uvedené inak, každá časť tohto dokumentu sa týka všetkých modelov výrobku.

PREDSLOV

Ďakujeme vám za dôveru prejavenu značke Kid-Man®. Každý výrobok je skontrolovaný v továrni a odchádza od nás v bezchybnom stave. Prajeme vám veľa úspechov a dúfame, že výrobok spoločnosti UAB Kasko Group | Kid-Man® zlepší váš každodenný život.

ZÁRUKA

Záruku na výrobok poskytujeme na 24 mesiacov od dátumu nákupu. Spoločnosť nepreberá zodpovednosť za poškodenie výrobku, ak sú bez súhlasu výrobcu vykonané neautorizované úpravy. Vzťahuje sa to aj na prekročenie maximálneho povoleného zaťaženia a nesprávne používanie výrobku. Záruka je platná iba s kompletne vyplneným záručným listom. UAB „Kasko Group“ o tom, či sa na problém vzťahuje záruka, rozhodne do 4 týždňov od prijatia reklamácie výrobku od kupujúceho. Ak sa na problém nevzťahuje záruka a zákazník súhlasí, UAB „Kasko Group“ môže problém vyriešiť, ak je to možné. Všetky náklady vrátane nákladov spojených s prepravou by mal hradiť zákazník. Záručná oprava nepredlžuje záručnú dobu.

OBMEDZENIE ZODPOVEDNOSTI

Výrobca nepreberá žiadnu zodpovednosť za poškodenie, ktoré vznikne v dôsledku:

- Nedodržania pokynov uvedených v tomto návode na použitie,
- Nesprávneho používania,
- Prirodzeného opotrebovania,
- Nesprávnej montáže alebo nastavenia vykonaného kupujúcim alebo v dôsledku technických úprav vykonaných treťou stranou,
- Používania neschválených doplnkov od tretej strany namiesto schválených doplnkov od výrobcu,
- Neautorizovaných úprav a/alebo používania nevhodných náhradných dielov.

NORMY A PREDPISY

Pedálový rotoped JONI na tréning rúk a nôh, model 01-5720, spĺňa požiadavky:

a) NARIADENIA (EÚ) 2017/745 EURÓPSKEHO PARLAMENTU A RADY z 5. apríla 2017 o zdravotníckych pomôckach, zmene smernice 2001/83/ES, nariadenia (ES) č. 178/2002 a nariadenia (ES) č. 1223/2009 a o zrušení smerníc Rady 90/385/EHS a 93/42/EHS.

ŽIVOTNOSŤ

Očakávaná životnosť je 5 (päť) rokov za predpokladu, že sa výrobok každý deň používa v súlade s bezpečnostnými pokynmi, návodom na údržbu a na určené použitie, uvedené v tomto návode na použitie.

Po skončení životnosti je potrebné pedálový rotoped riadne zlikvidovať. Nevyhadzujte pedálový rotoped do komunálneho odpadu (pozri časť „LIKVIDÁCIA“).

INFORMÁCIE O VÝROBCOVI

Výrobca: UAB „Kasko Group“ (registrovaná ochranná známka Kid-Man®)

Adresa: A. Vivulskio 12D, Vilnius, LT-03221, Litva

Telefónne číslo: +370 5 265 0000

E-mail: info@kid-man.com

Webová stránka: www.kid-man.com

INFORMÁCIE O VÝROBKU

Výrobok: Pedálový rotoped

Model: JONI

REF.: 01-5720

ÚČEL URČENIA A INDIKÁCIE

Pedálový rotoped JONI je určený pre osoby podstupujúce rehabilitáciu po úraze, najmä pre osoby s postihnutím dolných končatín. Je určený výhradne na použitie v interiéri a môže sa používať v nemocniciach, rehabilitačných centrách aj doma. Pomôcka má oceľový rám s práškovou povrchovou úpravou, otočný gombík na nastavenie odporu, štyri protišmykové podložky a gumové remienky na chodidlá, vďaka čomu je vhodná aj pre pacientov zotavujúcich sa po rozsiahlych zraneniach. Podporuje progresívnu cvičebnú terapiu a pomáha obnoviť silu a pohyblivosť.

i Pedálový rotoped by sa mal voliť na základe lekárskeho odporúčania a nastaviť tak, aby vyhovoval konkrétnemu zdravotnému stavu používateľa.

URČENÍ POUŽÍVATELIA

Pedálový rotoped JONI je určený na zlepšenie mobility u osôb po úrazoch. Je navrhnutý pre dospelých a dospelých so skrátením svalov alebo svalovou atrofiou v dôsledku dlhodobej imobilizácie v sadre alebo po operácii. Pomôcka sa používa aj v rehabilitačnom procese osôb, ktoré potrebujú obnoviť motorické funkcie a znovu trénovať pohybové vzorce ovplyvnené neurologickým poškodením.



UPOZORNENIE **Riziko úrazov.**

Neprekračujte maximálnu povolenú záťaž výrobku.

KONTRAINDIKÁCIE

Pri používaní výrobku k jeho účelu určenia nie sú známe žiadne kontraindikácie.

OZNAČENIE VÝROBKU

Identifikačný štítok je pripevnený k rámu vášho výrobku (viď obrázok).

1. Výrobok
2. Model
3. Rozmery (šírka sedadla)
4. Maximálne zaťaženie
5. Výrobca / kontaktné údaje
6. Dátum výroby
7. Kód UDI (Unikátny identifikátor pomôcky) / SN
8. Označenie CE
9. Prečítajte si návod na použitie

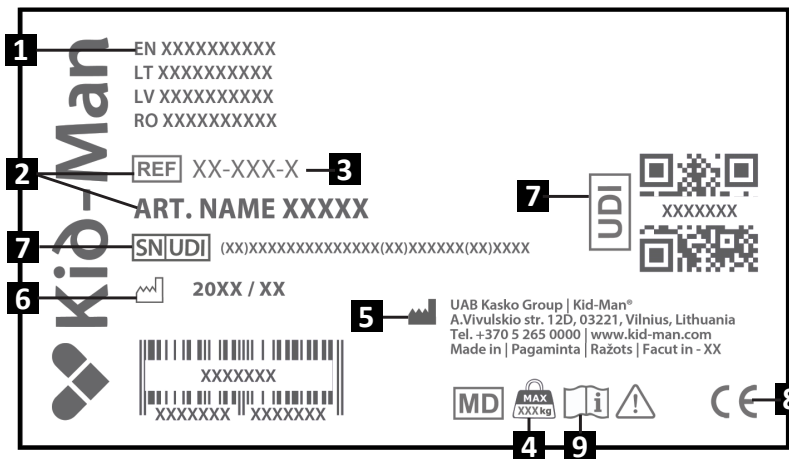

POZOR

Pomôcka je vhodná na opätovné použitie iným používateľom po dôkladnom vyčistení a dezinfekcii. Predtým je však potrebné pomôcku dôkladne očistiť a dezinfikovať. Všetky komponenty by mal skontrolovať autorizovaný servisný technik, ktorý posúdi ich celkový stav a prípadné známky opotrebenia, a v prípade potreby ich opraví alebo vymení.

OBSAH BALENIA

Pedálový rotoped sa dodáva v kartónovom balení a je pripravený na okamžité použitie. Ak je to možné, po rozbalení výrobku si kartónový obal uschovajte. Kartónový obal môžete neskôr potrebovať na uskladnenie alebo vrátenie výrobku. Po prijatí zásielky skontrolujte, či sa počas prepravy výrobok nepoškodil.

- i** Ak spozorujete známky poškodenia, okamžite o tom informujte prepravnú spoločnosť.
- i** Skontrolujte obsah balenia a ak niektorý z nižšie uvedených dielov chýba, kontaktujte svojho miestneho predajcu.

Obsah balenia:

1. 1 x pedále
2. 1 x gumové tesnenie
3. 2 x základný rám
4. 2 x dlhá skrutka
5. 4 x krátka skrutka
6. 4 x pružná podložka
7. 1 x imbusový kľúč
8. Návod na použitie

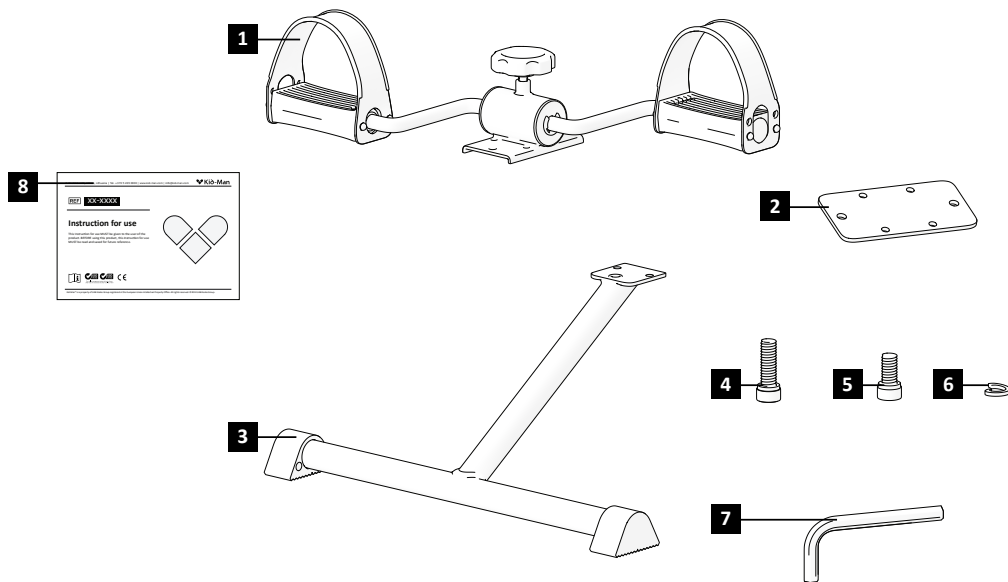

DIELY A FUNKCIE

Prehľad

Ide o pedálový rotoped so stabilným oceľovým rámom, protišmykovými nožičkami a nastaviteľným odporom určený na tréning rúk a nôh.

1. Pedále
2. Noha
3. Ovládací gombík nastavenia odporu

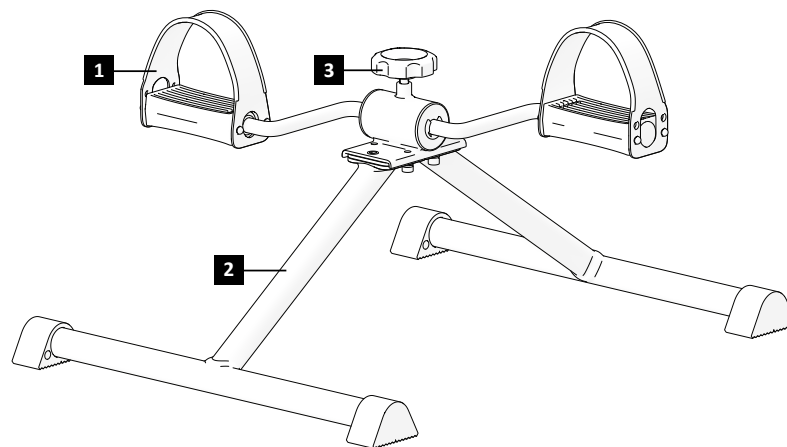

i Z dôvodu neustáleho vývoja výrobku sa konštrukcia vášho pedálového rotopedu môže trochu líšiť od konštrukcie opísanej v tomto návode.

ZOSTAVENIE PEDÁLOVÉHO ROTOPEDU

Montáž pedálového rotopedu:

1. Uistite sa, že máte všetky diely, a umiestnite ich na stabilný, rovný povrch.
2. Umiestnite gumovú podložku pod hlavný rám pedálového rotopedu na miesto, kde budú namontované oporné nohy (Obrázok č. 1).
3. Držte jednu z oporných nôh v správnej polohe, vložte kratšie skrutky cez nohu do gumovej podložky a rámu a utiahnite ich (Obrázok č. 2).
4. Zopakujte postup pre druhú opornú nohu a uistite sa, že obe nohy sú bezpečne upevnené.
5. Vložte dlhšie skrutky do hornej časti rámu pedálového rotopedu a pevne ich utiahnite, aby ste zaistili konštrukciu (Obrázok č 3).
6. Pred použitím sa uistite, že sú všetky skrutky úplne utiahnuté a pedálový rotoped je na podlahe vyrovnaný a stabilný.

i Pri montáži alebo používaní nie je potrebné používať nadmernú silu. Prílišný tlak môže poškodiť časti pedálového rotopedu, ako napríklad gombík úrovne odporu alebo rám.



UPOZORNENIE

Pri montáži pedálového rotopedu hrozí nebezpečenstvo privretia prstov!



UPOZORNENIE

Nezdvíhajte ani neprenášajte pedálový rotoped za pohyblivé časti, ako sú pedále, gombík nastavenia odporu alebo remienky na nohy. Tieto diely nie sú navrhnuté tak, aby uniesli celú hmotnosť pomôcky, a môžu sa zlomiť alebo spôsobiť zranenie. Z bezpečnostných dôvodov pedálový rotoped vždy zdvíhajte alebo premiestňujte za oceľový rám.

POUŽITIE

i Pred použitím vždy umiestnite pedálový rotoped na rovný a stabilný povrch. Uistite sa, že protišmykové podložky sú v plnom kontakte s podlahou, aby sa zabránilo pohybu počas cvičenia. Pedálový rotoped používajte len keď sedíte bezpečne na stabilnej stoličke, invalidnom vozíku alebo posteli.



UPOZORNENIE

Na zariadení nie sú žiadne body určené na pripevnenie dodatočného zaťaženia.

Používanie pedálového rotopedu

Umiestnite pedálový rotoped JONI na rovný a stabilný povrch. Uistite sa, že všetky štyri protišmykové podložky pevne dosadajú na podlahu, aby sa pomôcka počas používania neposúvala.

Sadnite si na stabilnú stoličku alebo invalidný vozík s dostatočnou oporou chrbta. Pedál umiestnite priamo pred seba tak, aby vaše bedrá boli ohnuté pod uhlom minimálne 90°.

Nohy položte na pedále a nastavte remienky tak, aby bezpečne obopínali obvod vašich nôh. Tým zabránite skĺznutiu nôh z pedálov počas cvičenia (Obrázok č. 4).

Nastavte úroveň odporu otočením otočného gombíka (Obrázok č. 5):

- Otočením v smere hodinových ručičiek **zvýšite úroveň odporu.**
- Otočením proti smeru hodinových ručičiek **úroveň odporu.**

Položte nohy (alebo ruky pri cvičení horných končatín) pevne na pedále a pohodlne upevnite gumové remienky.

Začnite pomaly šliapať a vykonávajte plynulé a kontrolované pohyby, aby ste posilnili svaly rúk a nôh. Úroveň odporu zvyšujte postupne, ako sa zvyšuje vaša sila.

Cvičenia vždy vykonávajte v sede a v stabilnej polohe, aby bola zaistená bezpečná a účinná rehabilitácia.

ÚDRŽBA

Na účely zachovania bezpečnosti a spoľahlivosti pedálového rotopedu pravidelne vykonávajte nasledujúce kontroly a údržbu alebo ho nechajte skontrolovať inou osobou. Odporúčany plán údržby je uvedený nižšie

	Pred použitím	Každý týždeň	Každý mesiac	Každý rok
Vizuálna kontrola	X			
Skontrolujte, či je ovládací gombík nastavenia odporu pevne utiahnutý.	X			
Mechanizmus nastavenia odporu a pedále – mazanie olejom (nakvapkajte niekoľko kvapiek strojového oleja do mechanizmu nastavenia odporu a do osi pedálov).			X	



UPOZORNENIE

Opravy alebo nastavenie pedálového rotopedu môže vykonávať iba autorizovaný servisný technik a len vtedy, keď sa zariadenie nepoužíva.



POZOR

Pri výmene používajte iba originálne náhradné diely. Predajcovi uveďte model a sériové číslo výrobku alebo kontaktujte priamo výrobcu. Výrobca ani predajca nenesú zodpovednosť za poškodenie výrobku alebo zranenie používateľa v prípade použitia neoriginálnych náhradných dielov a (alebo) opravy vykonanej v neautorizovanom servise.

ČISTENIE A DEZINFEKCIA

Udržujte pedálový rotoped JONI čistý a bez prachu. Na čistenie používajte mäkkú handričku alebo prachovku s jemným čistiacim prostriedkom. Pravidelne čistite mäkkou handričkou navlhčenou v mydlovej vode a potom dôkladne osušte mäkkou suchou handričkou.

Odstráňte všetky nečistoty z pohyblivých častí, aby ste zaistili hladký chod. Nepoužívajte silné leštidlá ani agresívne chemikálie, ktoré by mohli poškodiť ochranný náter rámu.

SKLADOVANIE

Pedálový rotoped JONI by mal byť skladovaný v suchom prostredí mimo priameho slnečného žiarenia. Udržujte pedálový rotoped čistý a bez prachu utieraním mäkkou, vlhkou handričkou a podľa potreby aj jemným čistiacim prostriedkom.



UPOZORNENIE

Vyhňte sa vystavovaniu pedálového rotopedu teplotám nad +40 °C po dlhšiu dobu, pretože to môže poškodiť diely alebo ovplyvniť bezpečnú prevádzku.



UPOZORNENIE

Na pedálový rotoped nikdy neukladajte žiadne predmety.



Po dlhodobom skladovaní (viac ako 3 mesiace) nechajte pedálový rotoped pred použitím skontrolovať a previesť údržbu. (viď časť „ÚDRŽBA“).

Podmienky prostredia

Pedálový rotoped uchovávajte v týchto podmienkach:

- Rozsah teplôt: -20 °C až +40 °C
- Relatívna vlhkosť: 20 % až 75 %

OPĀTOVNÉ POUŽITIE

Pedálový rotoped je vhodný na opätovné použitie. Treba predtým vykonať nasledujúce kroky:

Čistenie a dezinfekciu (viď časť „ČISTENIE A DEZINFEKCIA“);
Kontrolu (viď časť „ÚDRŽBA“).

Pred tým, ako výrobok prenecháte novému používateľovi, je potrebné ho prispôbiť a overiť v súlade so servisnou dokumentáciou, aby ste sa uistili, že je vhodný a bezpečný pre potreby nového používateľa.

LIKVIDÁCIA

Buďte ohľaduplní k životnému prostrediu a zlikvidujte pedálový rotoped v súlade s platnými predpismi. Likvidácia podlieha vnútroštátnym a miestnym predpisom. Na zabezpečenie správnej recyklácie pedálového rotopedu kontaktujte svoju obec, zariadenie na likvidáciu odpadu alebo naše servisné oddelenie.

ŠPECIFIKÁCIE

Model	JONI
REF	01-5720
Maximálne zaťaženie (kg)	100
Celková dĺžka (cm)	53
Celková výška (cm)	27
Celková šírka (cm)	41.5
Hmotnosť (kg)	2.4
Rám	Oceľ
Pogumované prvky	Pogumované (gumové pedále)

NEHODY

V prípade závažnej nehody spôsobenej pomôckou by mal používateľ túto udalosť ohlásiť spoločnosti UAB Kasko Group | Kid-Man® a príslušnému orgánu v členskom štáte, v ktorom má používateľ a/alebo pacient svoje bydlisko.

KONTAKTY:

Výrobca: UAB „Kasko Group“ (registrovaná ochranná známka Kid-Man®)

Adresa: A.Vivulskio 12D, Vilnius, LT-03221, Litva

Telefónne číslo: +370 5 265 0000

E-mail: info@kid-man.com

Webová stránka: www.kid-man.com





Automatické vyplnenie kontaktných údajov pomocou QR kódu

SIMBOLI

V teh navodilih za uporabo so opozorila označena s simboli.
Opozorilne simbole spremlja naslov, ki opredeljuje resnost nevarnosti ali zagotavlja osnovne informacije.

i Navodila vsebujejo osnovne informacije, priporočila in napotke za učinkovito in nemoteno uporabo.

 **OPOZORILO/PREVIDNOST** - napis opozarja na potrebno previdnost pri uporabi pripomočka. Opozarja tudi na to, da je v zadevni situaciji potrebna ozaveščenost ali ukrepanje upravljavca, da bi preprečili neželene posledice.

 **POZOR!** Ta znak se uporablja za zelo pomembne informacije, ki se nanašajo na vašo varnost. Prosimo, da si natančno preberete navodila za uporabo.

VARNOSTNE INFORMACIJE

 **OPOZORILO**
Vsakršna drugačna ali nepravilna uporaba lahko privede do nastanka nevarne situacije.









 **OPOZORILO**
Pred začetkom uporabe pedalnika se posvetujte z zdravnikom ali zdravstvenim strokovnjakom ter upoštevajte njegova priporočila. Če se med vadbo kadar koli pojavijo omotica, vrtoglavica, bolečina ali kakršne koli druge zdravstvene težave, vadbo nemudoma prekinite in se posvetujte z zdravnikom ali zdravstvenim strokovnjakom.

 **OPOZORILO**
Pedalnik sme uporabljati le ena oseba naenkrat.

 **OPOZORILO**
Na pedalniku ni dovoljeno stati.

 **OPOZORILO**
Ne prekoračite največje dovoljene obremenitve.

VARNOSTNE INFORMACIJE

-  **OPOZORILO**
Pedalnik postavite in uporabljajte na trdni in ravni podlagi. Pedalnika ne nameščajte na neravne površine ali na nepritrjene preproge.
-  **OPOZORILO**
Pred uporabo se prepričajte, da so vsi sestavni deli pedalnika pravilno in varno pritrjeni.
-  **OPOZORILO**
Pred uporabo zamenjajte vse zrahljane ali obrabljene dele.
-  **PREVIDNOST**
Poskrbite, da je na voljo dovolj prostora za dostop do pedalnika in gibanje okoli njega.
-  **PREVIDNOST**
Med uporabo pedalnika vedno nosite ustrezno obutev, kot so športni čevlji, ki se dobro prilegajo, nudijo ustrezno oporo stopalu in imajo nedrseč gumijast podplat.
-  **OPOZORILO**
Med uporabo pedalnika ne nosite ohlapnih ali visečih oblačil.
-  **PREVIDNOST**
Med uporabo, pri stopanju na pedalnik, sestopanju s pedalnika ali med sestavljanjem naprave pazite na ohranjanje ravnotežja. Izguba ravnotežja lahko povzroči padec in resne telesne poškodbe.
-  **PREVIDNOST**
Vedno izberite stopnjo upora, ki najbolj ustreza vaši fizični moči in gibčnosti. Poznajete svoje omejitve in vadite v skladu z njimi. Pri vadbi vedno uporabljajte zdravo pamet.
-  **OPOZORILO**
Pedalnik hranite zunaj dosega otrok. Otrokom ne dovolite, da bi uporabljali ali se igrali s pedalnikom in poskrbite, da se ne zadržujejo v njegovi bližini, medtem ko je ta v uporabi.

SPLOŠNO

UVOD

Ta navodila za uporabo vsebujejo pomembne informacije v zvezi z rokovanjem z izdelkom. Za zagotovitev varnosti pri uporabi izdelka, skrbno preberite navodila za uporabo in upoštevajte varnostna navodila. Pedalnik JONI 01-5720 je primeren za bolnike po poškodbah. Uporablja se lahko v bolnišnicah, rehabilitacijskih centrih in na domu kot pripomoček za rehabilitacijo.

i Upoštevajte, da se v tem dokumentu lahko nahajajo razdelki, ki niso pomembni za vaš izdelek, saj ta dokument velja za vse razpoložljive modele. Če ni drugače navedeno, se vsak razdelek v tem dokumentu nanaša na vse modele izdelka.

PREDGOVOR

Zahvaljujemo se vam za izkazano zaupanje v blagovno znamko Kid-Man. Vsak izdelek je bil tovarniško pregledan in odposlan v brezhibnem stanju. Želimo vam veliko uspeha, obenem pa upamo, da bo izdelek Kid-Man® družbe UAB Kasko Group pozitivno vplival na vaše vsakodnevno življenje.

GARANCIJA

Za izdelek izdajamo 24-mesečno garancijo, ki velja od datuma njegovega nakupa. Vse nepooblaščen spremembe, izvedene brez odobritve proizvajalca, bodo povzročile nično in neveljavno odgovornost proizvajalca. To vključuje prekoračitev največje obremenitve s strani uporabnika in nepravilno uporabo izdelka. Garancija velja le s popolnoma izpolnjenim garancijskim listom. Družba UAB »Kasko Group« v štirih tednih po prejemu reklamiranega izdelka s strani kupca odloči, ali garancija krije zadevno težavo z izdelkom. Če garancija ne krije kupčeve težave z izdelkom, lahko družba UAB »Kasko Group«, če kupec s tem soglaša, odpravi težavo (če je to mogoče). Vse stroške, vključno s stroški prevoza, krije kupec. Popravilo v času garancije ne pomeni podaljšanja garancije.

OMEJITEV ODGOVORNOSTI

Proizvajalec ne prevzema nobene odgovornosti za škodo, ki bi nastala zaradi:

- neupoštevanja navodil za uporabo,
- nepravilne uporabe,
- običajne obrabe in izrabe,
- nepravilnega sestavljanja ali nastavitve izdelka s strani kupca ali tehničnih prilagoditev, izvedenih s strani tretje osebe,
- uporabe neodobrene dodatne opreme s strani tretje osebe, namesto uporabe odobrene dodatne opreme proizvajalca,
- nepooblaščen prilagoditve in/ali uporabe neustreznega nadomestnega dela.

STANDARDI IN PREDPISI

Pedalnik za vadbo rok in nog JONI 01-5720 je v skladu z zahtevami:

a) UREDBE (EU) 2017/745 EVROPSKEGA PARLAMENTA IN SVETA z dne 5. aprila 2017 o medicinskih pripomočkih, ki spreminja Direktivo 2001/83/ES, Uredbo (ES) št. 178/2002 in Uredbo (ES) št. 1223/2009 ter razveljavlja Direktivi Sveta 90/385/EGS in 93/42/EGS.

ŽIVLJENJSKA DOBA

Ob predpostavki, da se izdelek uporablja vsak dan in v skladu z varnostnimi navodili, navodili za vzdrževanje in predvideno uporabo, ki je navedena v navodilih za uporabo, pričakovana življenjska doba pedalnika znaša pet (5) let.

Po preteku navedenega obdobja je pedalnik treba reciklirati. Pedalnika JONI ne odložite med navadne odpadke (glejte poglavje »ODSTRANJEVANJE«).

INFORMACIJE O PROIZVAJALCU

Proizvajalec: UAB »Kasko Group« (registrirana blagovna znamka Kid-Man®)

Naslov: A. Vivulskio 12D, Vilna, LT-03221, Litva

Telefon: +370 5 265 0000

E-pošta: info@kid-man.com

Spletna stran: www.kid-man.com

PODATKI O IZDELKU

Izdelek: Pedalnik

Model: JONI

REF: 01-5720

PREDVIDENI NAMEN IN INDIKACIJE

Pedalnik JONI je namenjen posameznikom na rehabilitaciji po poškodbah, zlasti tistim s prizadetostjo spodnjih okončin. Zasnovan je izključno za uporabo v zaprtih prostorih, uporabljati pa ga je mogoče v bolnišnicah, rehabilitacijskih centrih in na domu. Pripomoček je sestavljen iz prašno lakiranega jeklenega ogrodja, vrtljivega gumba za nastavitev upora, štirih protizdrsni podlog in gumijastih jermenov za stopala, zaradi česar je primeren tudi za bolnike, ki okrevajo po hudih poškodbah. Prav tako podpira postopno vadbeno terapijo ter pripomore k ponovni vzpostavitvi mišične moči in gibljivosti.

i Pedalnik je treba izbrati na podlagi zdravniškega nasveta in ga prilagoditi zdravstvenemu stanju posameznika.

PREDVIDENI UPORABNIKI

Pedalnik JONI je namenjen izboljšanju gibljivosti posameznikov po poškodbah. Zasnovan je za mladostnike in odrasle s kontrakturami ali mišično atrofijo, ki so/je posledica dolgotrajne imobilizacije v mavcu ali operativnega posega. Pripomoček se prav tako uporablja v rehabilitacijskem postopku posameznikov, pri katerih je potrebna povrnitev motorike ter ponovno učenje gibalnih vzorcev, ki so bili prizadeti zaradi nevroloških okvar.



OPOZORILO

Nevarnost nesreč.

Prepovedano je preseči največjo dovoljeno obremenitev.

KONTRAINDIKACIJE

Pri uporabi pedalnika v skladu z njegovim predvidenim namenom, ni znanih kontraindikacij.

OZNAKA IZDELKA

Izdelek je opremljen z identifikacijsko etiketo (glejte sliko).

1. Izdelek
2. Model
3. Velikost (širina sedeža)
4. Največja obremenitev
5. Proizvajalec/kontaktne podatki
6. Datum izdelave
7. Edinstveni identifikator pripomočka (UDI) / serijska številka
8. Oznaka CE
9. Preberite navodila za uporabo

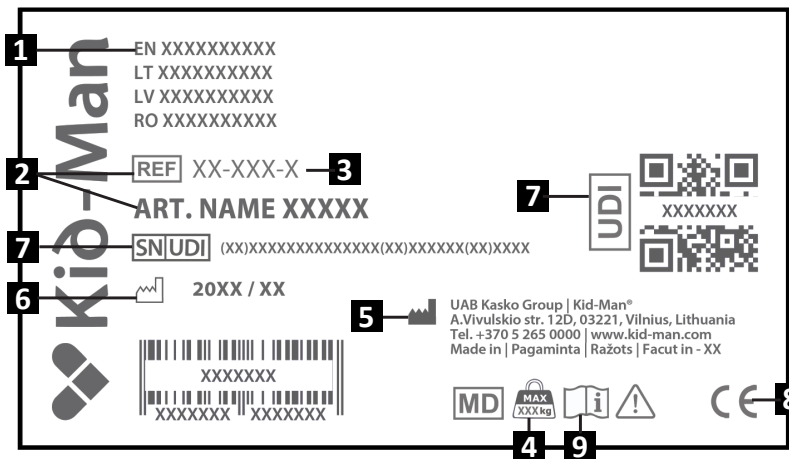

PREVIDNOST

Ta pripomoček je primeren za ponovno uporabo s strani drugega uporabnika. Pred ponovno uporabo je pripomoček treba temeljito očistiti in razkužiti. Vse sestavne dele mora nato pregledati pooblaščen servisni ponudnik. Treba je preveriti njihovo splošno stanje in znake obrabe ter jih po potrebi popraviti ali zamenjati.

VSEBINA PAKETA

Pedalnik JONI je dobavljen v kartonski embalaži in je pripravljen za uporabo. Prosimo, da po končanem razpakiranju pripomočka shranite njegovo kartonsko embalažo (če je to mogoče). To boste kasneje morda potrebovali za shranjevanje ali njegovo vračilo. Ob prejemu paketa preverite, če je med prevozom prišlo do nastanka poškodb.

- i** Če opazite znake poškodb, o tem nemudoma obvestite prevozno podjetje.
- i** Prav tako preverite vsebino paketa. Če manjka kateri izmed spodaj navedenih delov, o tem nemudoma obvestite svojega lokalnega prodajalca.

Vsebina paketa:

1. 1 x pedalnik
2. 1 x gumijasta tesnila podložka
3. 2 x oporna noga pedalnika
4. 2 x dolgi vijak
5. 4 x kratki vijaki
6. 4 x vzmetne podložke
7. 1 x imbus ključ
8. Navodila za uporabo

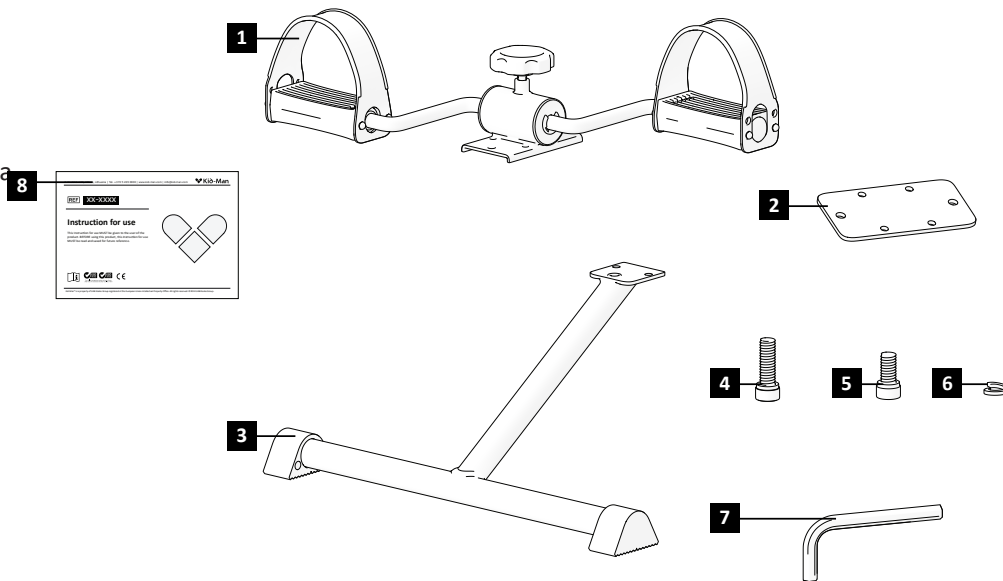

SESTAVNI DELI IN FUNKCIJE

Pregled

To je pedalnik s stabilnim jeklenim ogrodjem, protizdrsnimi nogami in nastavljivim uporom za vadbo rok in nog.

1. Pedalnik
2. Noga
3. Ročica za nastavitev upora

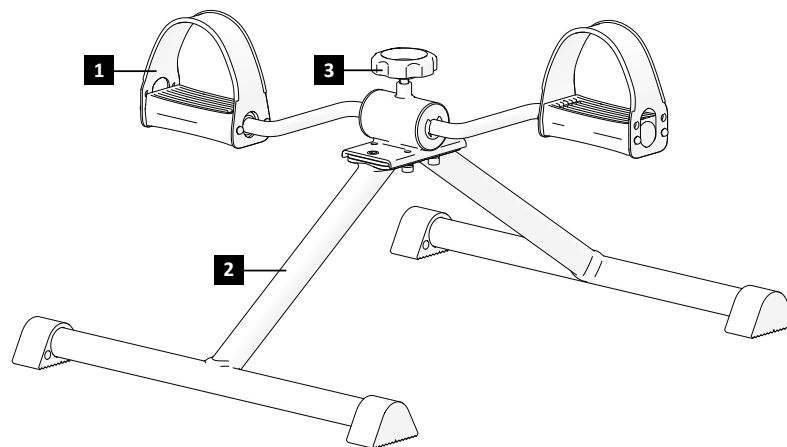

i Zaradi stalnega razvoja izdelka se lahko oprema vašega pedalnika nekoliko razlikuje od pedalnika, opisanega v tem priročniku.

SESTAVLJANJE PEDALNIKA

Za sestavitev pedalnika:

1. Poskrbite, da so na voljo vsi potrebni deli, pripomoček pa postavite na stabilno in ravno površino.
2. Gumijasto tesnilno podložko namestite pod glavno ogrodje pedalnika, kjer bodo nameščene podporne noge (slika 1).
3. Medtem ko držite eno od podpornih nog na mestu, vstavite in privijte krajše vijake skozi nogo, gumijasto tesnilno podložko in ogrodje (slika 2).
4. Postopek ponovite tudi za drugo podporno. Poskrbite, da sta obe nogi trdno pritrjeni.
5. Skozi zgornji del ogrodja pedalnika vstavite dolge vijake in jih trdno privijte, da zagotovite varnost konstrukcije (slika 3).
6. Pred uporabo preverite, ali so vsi vijaki povsem pritrjeni in ali pedalnik stoji ravno in stabilno na tleh.

i Med postopkom sestavljanja ali uporabe pedalnika ni treba uporabiti prekomerne sile. Če pritiskate premočno, lahko poškodujete dele pedalnika, kot sta ročica za nastavitev upora ali ogrodje.



OPOZORILO

Med sestavljanjem pedalnika obstaja nevarnost ukleščenja prstov.



OPOZORILO

Pedalnika ne dvigujte ali prenašajte z njegovimi premičnimi deli, kot so pedali, ročica za nastavitev upora ali gumijasti jermeni za noge. Ti deli niso namenjeni za prenašanje celotne teže pripomočka, saj se lahko zlomijo ali povzročijo poškodbe. Kadar pedalnik dvigate ali premikate, ga vedno primite za njegovo jekleno ogrodje.

UPORABA

i Pred uporabo pedalnik vedno postavite na ravno in stabilno površino. Poskrbite, da se protizdrsne podloge popolnoma stikajo s tlemi, da preprečite premikanje pedalnika med vadbo. Pedalnik uporabljajte le med sedenjem na stabilnem stolu, invalidskem vozičku ali na postelji.



OPOZORILO

Na pedalniku ni položajev točk, ki bi omogočale prenašanje dodatnih bremen.

Uporaba pedalnika

Pedalnik JONI postavite na ravno in stabilno površino. Poskrbite, da se protizdrsne podloge tesno stikajo s tlemi, da preprečite premikanje pedalnika med vadbo.

Usedite se na stabilen stol ali invalidski voziček z dobro oporo za hrbet. Pedalnik namestite neposredno pred seboj tako, da imate boke upognjene vsaj pod kotom **90°**.

Postavite stopala na pedale in prilagodite jermene tako, da se dobro prilegajo obsegu vaših stopal. To bo preprečilo, da bi vaši stopali med vadbo zdrsnili iz pedalov (slika 4).

Nastavite stopnjo upora tako, da zavrtite vrtljivo ročico (slika 5).

- Zavrtite v smeri urinega kazalca, da **povečate** stopnjo upora.
- Zavrtite v nasprotni smeri urinega kazalca, da **zmanjšate upor**.

Noge (ali roke, če vadite z rokami) postavite na pedale in jermene pritrdite tako, da vam je udobno.

Počasi začnite poganjati pedala – ohranjajte enakomerne in nadzorovane gibe, da okrepite mišice rok in nog. Z izboljšanjem vaše moči, postopoma povečujte tudi upor.

Vadbo vedno izvajajte v sedečem in stabilnem položaju, da zagotovite varno in učinkovito rehabilitacijo.

VZDRŽEVANJE

Za zagotovitev varnega in zanesljivega delovanja, redno izvajajte spodnje preglede in vzdrževalne postopke ali za njih zadolžite drugo osebo. V nadaljevanju je naveden načrt priporočenih posegov vzdrževanja.

	Pred uporabo	Enkrat na teden	Enkrat na mesec	Enkrat na leto
Vizualni pregled	X			
Preverite, ali so ročice za nastavitev višine čvrsto pritrjene	X			
Podmažite ročico za nastavitev upora in pedala (vlijte nekaj kapljic olja za menjalnike v ročico in pedale)			X	



OPOZORILO

Popravilo ali nastavitev pedalnika JONI mora opraviti pooblaščen servisni tehnik, in sicer takrat, ko naprava ni v uporabi.



PREVIDNOST

Uporabljajte le originalne nadomestne dele. Prodajalcu posredujte model in serijsko številko ali pa se obrnite neposredno na proizvajalca. Proizvajalec in prodajalec nista odgovorna za kakršno koli škodo, povzročeno na izdelku samem ali škodo, povzročeno uporabniku, če so bili uporabljeni neoriginalni nadomestni deli, (ali) če je bilo popravilo opravljeno v nepooblaščenem obratu.

ČIŠČENJE IN DEZINFEKCIJA

Pedalnik JONI ohranjajte čist in brez prahu. Za čiščenje uporabite mehko krpo ali krpo za prah z blagim čistilnim sredstvom. Redno čistite z mehko krpo, navlaženo z blago milnico, nato pa pedalnik temeljito obrišite s suho in mehko krpo.

S premikajočih se delov pedalnika odstranite morebitne nečistoče, da poskrbite za nemoteno delovanje. Izogibajte se uporabi močnih polirnih sredstev ali agresivnih kemikalij, saj lahko poškodujejo zaščitni premaz ogrodja pedalnika.

SHRANJEVANJE

Pedalnik JONI je treba hraniti v suhem okolju, stran od neposredne sončne svetlobe. Pedalnik vzdržujte čist in brez prahu, tako da ga občasno obrišete z mehko in vlažno krpo ter blagim čistilnim sredstvom (po potrebi).



OPOZORILO

Izogibajte se dolgotrajnemu izpostavljanju pedalnika temperaturam, ki presegajo 40 °C, saj to lahko poškoduje njegove sestavne dele ali vpliva na njegovo varno delovanje.



OPOZORILO

Na pedalniku nikoli ne shranjujte drugih predmetov.



Po daljšem shranjevanju (več kot 3 mesece) je treba pedalnik pregledati in opraviti vzdrževalna dela, preden ga ponovno uporabite. (glejte poglavje »VZDRŽEVANJE«).

Okoljski pogoji

Pedalnik hranite v naslednjih pogojih:

- Temperaturno območje: -20 °C do +40 °C
- Relativna vlažnost: 20 % do 75 %.

PONOVNA UPORABA

Ta pedalnik je primeren za ponovno uporabo. V ta namen je treba opraviti naslednje:

- čiščenje in razkuževanje (glejte poglavje »ČIŠČENJE IN RAZKUŽEVANJE«);
- pregled (glejte poglavje »VZDRŽEVANJE«).

Preden se izdelek preda novemu uporabniku, ga je treba prilagoditi in preveriti v skladu s servisno dokumentacijo, da se zagotovi njegova ustreznost in varna uporaba glede na potrebe novega uporabnika.

ODLAGANJE

Bodite odgovorni do okolja in vaš pedalnik ustrezno odstranite. Odstranitev izdelka je predmet nacionalnih in lokalnih predpisov. Za ustrezno recikliranje vašega pedalnika se obrnite na vašo lokalno skupnost, podjetje za odstranjevanje odpadkov ali na naš servisni oddelek.

SPECIFIKACIJA

Model	JONI
REF	01-5720
Največja varna obremenitev (kg)	100
Celotna dolžina (cm)	53
Celotna višina (cm)	27
Celotna širina (cm)	41.5
Teža (kg)	2.4
Ogrodje	Jeklo
Oblazinjenje	Gumirano (gumijasti jermeni pedala)

RESNI ZAPLETI

Vsak resen zaplet, povezan z uporabo naprave, je treba prijaviti podjetju UAB Kasko Group | Kid-Man® ter ustreznemu organu države članice, v kateri se nahaja uporabnik in/ali bolnik.

KONTAKTI:

Proizvajalec: UAB »Kasko Group« (registrirana blagovna znamka Kid-Man®)

Naslov: A.Vivulskio 12D, Vilna, LT-03221, Litva

Telefon: +370 5 265 0000

E-pošta: info@kid-man.com

Spletna stran: www.kid-man.com



Samodejno izpolnjevanje stikov prek QR kode

KARTA GWARANCYJNA / ZÁRUČNÍ LIST / ZÁRUČNÝ LIST / GARANCIJSKI LIST

Nazwa produktów Název výrobku Názov výrobku Ime izdelka	Model, REF Model, REF Model, REF Model, REF	Data zakupu (wstawić) Datum nákupu (uveďte) Dátum nákupu (vložiti) Date of purchase (insert)	Okres gwarancji Záruční doba Záručná lehota Garancijska doba
PL Rotor rehabilitacyjny CZ Šlapadlo SK Pedálový rotoped SL Pedalnik	JONI, 01-5720		24 miesiące měsíců mesiacov mesecev

Published by UAB Kasko Group | Kid-Man®

A. Vivulskio g. 12D, 03221 Vilnius, Lithuania
Tel. +370 5 265 0000 | www.kid-man.com | info@kid-man.com

Data ostatniej aktualizacji 2026-01-06

Datum poslední aktualizace 06. 1. 2026

Dátum poslednej úpravy 06. 1. 2026

Datum zadnje posodobitve: 06. januar 2026

Miejsce na SN (numer seryjny)/ UDI(universalny identyfikator urządzenia)
Místo na výrobní číslo | UDI
Priestor pre SN | UDI
Prostor za serijsko številko | Edinstveni identifikator pripomočka

Twój sprzedawca
Váš prodejce
Váš predajca
Vaš prodajalec