

# KVADI

01-5005

**KRZESŁO PRYSZNICOWE**  
**SPRCHOVÁ ŽIDLE**  
**SPRCHOVÁ STOLIČKA**  
**STOL ZA PRHO**

- i**
- PL** Instrukcja obsługi
  - CZ** Návod k použití
  - SK** Návod na použitie
  - SL** Navodila za uporabo



**PL** Niniejszą instrukcję obsługi **POWINNIEN** otrzymać użytkownik produktu. **PRZED ROZPOCZĘCIEM** korzystania z tego produktu należy przeczytać niniejszą instrukcję obsługi i zachować ją do wglądu w przyszłości

**CZ** Tento návod k použití **MUSÍ** být vydán uživateli produktu. **NEŽ** tento produkt použijete, **MUSÍTE** si přečíst tento návod k použití a uschovat si jej pro budoucí potřebu.

**SK** Tento návod sa **MUSÍ** odovzdať používateľovi výrobku. **PRED** použitím si pozorne prečítajte tento návod na použitie a uschovajte ho pre prípad potreby v budúcnosti.

**SL** Ta navodila za uporabo je **TREBA** izročiti uporabniku pripomočka. **PRED** uporabo tega izdelka je **TREBA** skrbno prebrati ta navodila za uporabo in jih shraniti za morebitno prihodnjo uporabo.

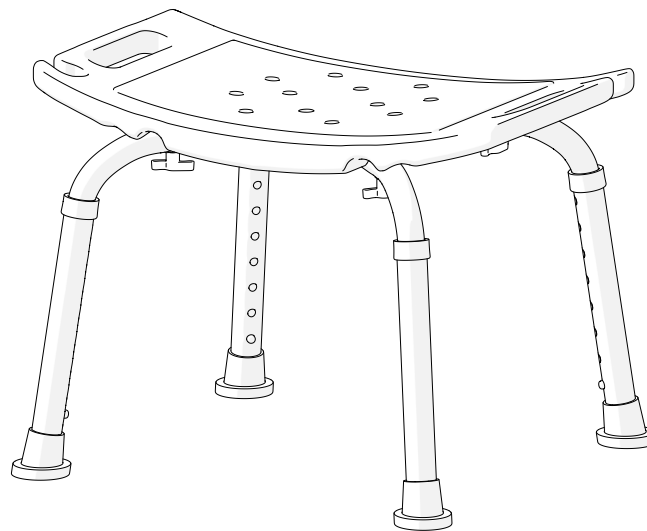

**PL**

**CZ**

**SK**

**SL**

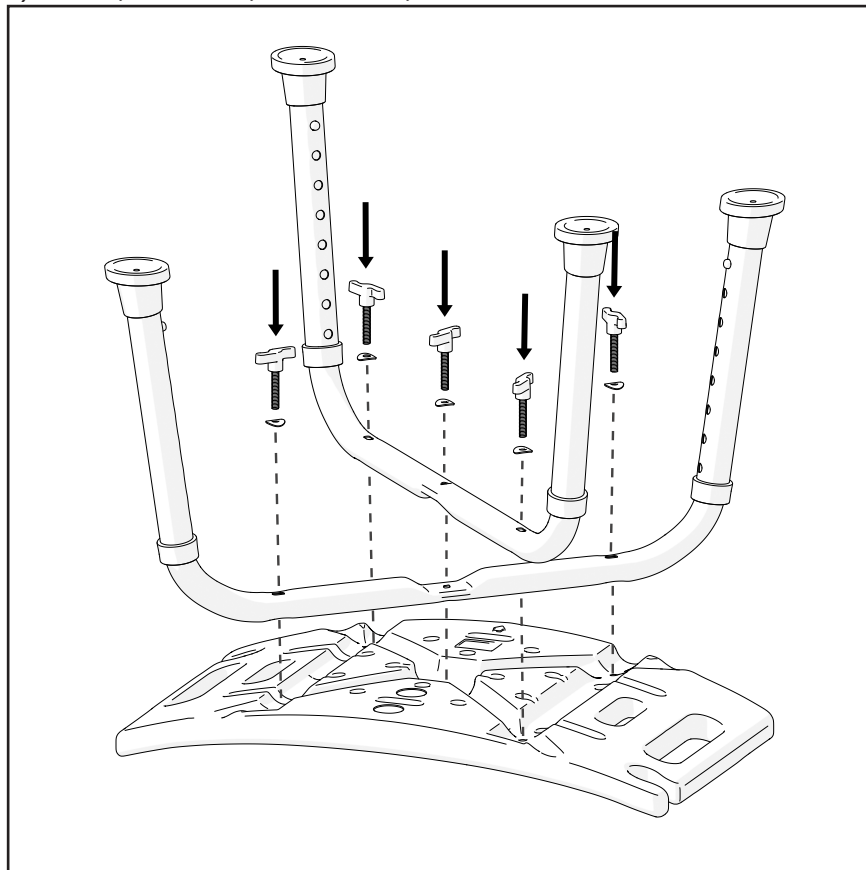
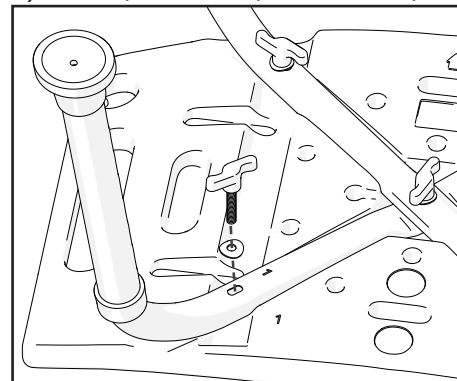
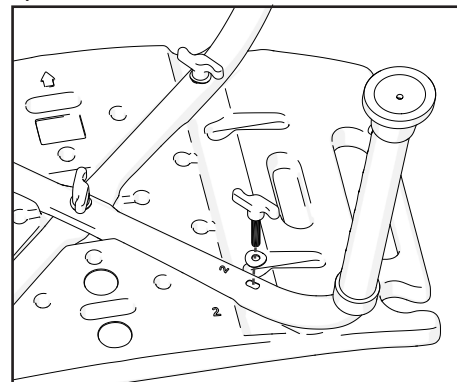
*Rysunek 1 / Obrázek 1 / Obrázok č. 1 / Slika 1**Rysunek 2 / Obrázek 2 / Obrázok č. 2 / Slika 2**Rysunek 3 / Obrázek 3 / Obrázok č. 3 / Slika 3*

Rysunek 4 / Obrázek 4 / Obrázok č. 4 / Slika 4

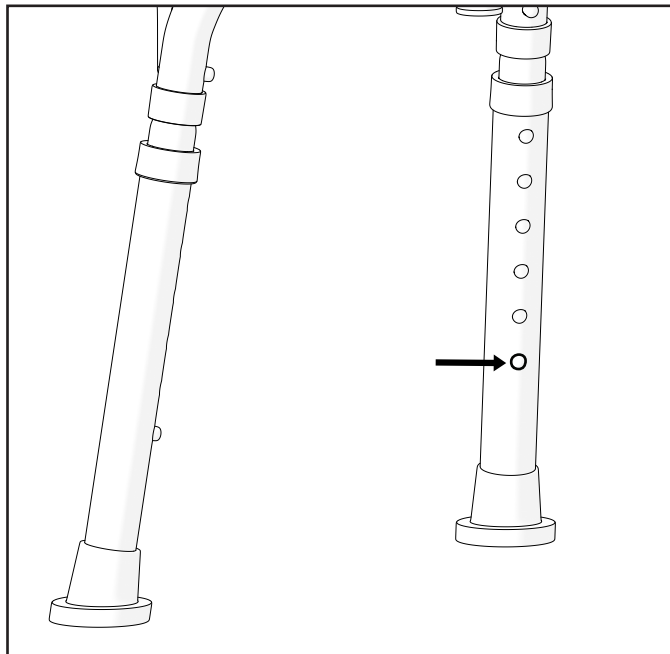

Rysunek 5 / Obrázek 5 / Obrázok č. 5 / Slika 5

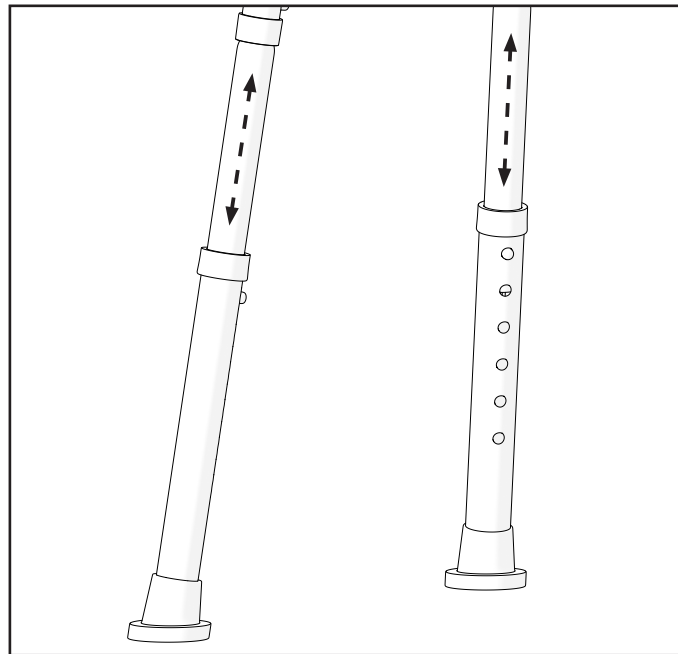

Rysunek 6 / Obrázek 6 / Obrázok č. 6 / Slika 6

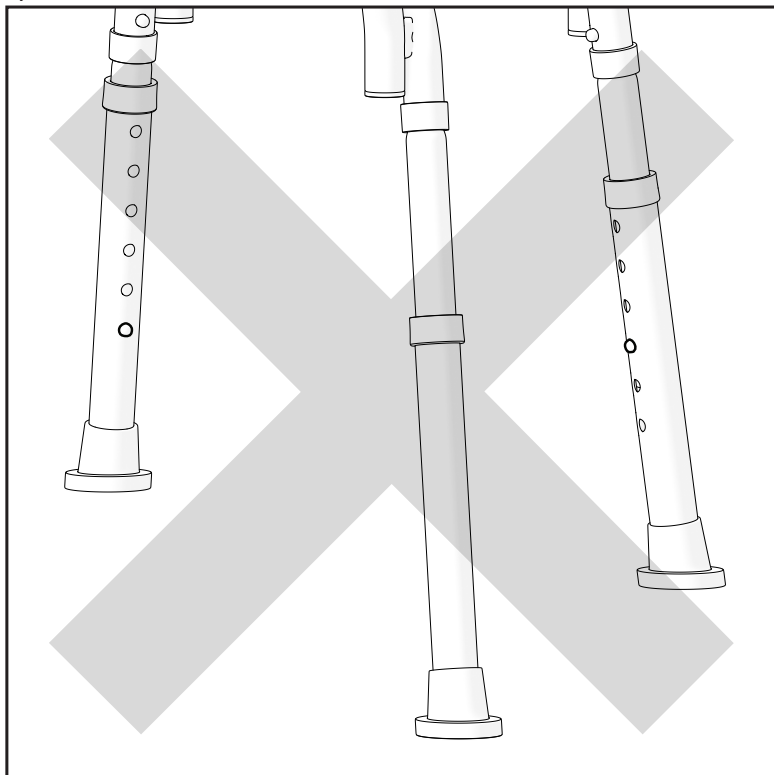

Rysunek 7 / Obrázek 7 / Obrázok č. 7 / Slika 7

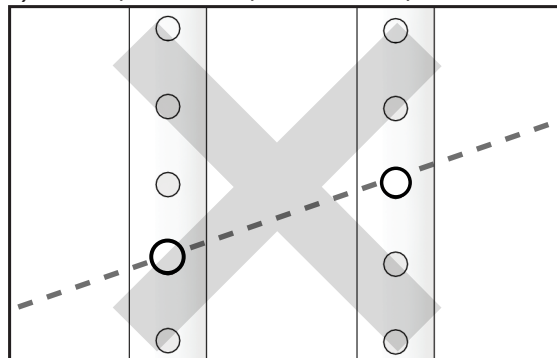

Rysunek 8 / Obrázek 8 / Obrázok č. 8 / Slika 8

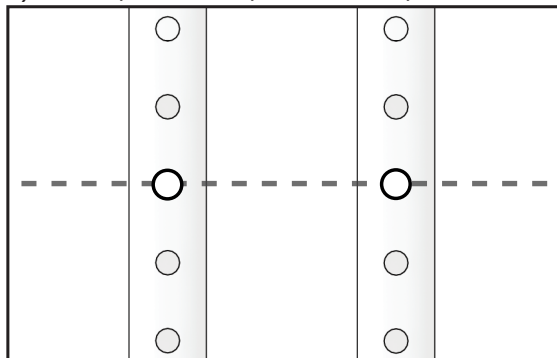

*Rysunek 9 / Obrázek 9 / Obrázok č. 9 / Slika 9*

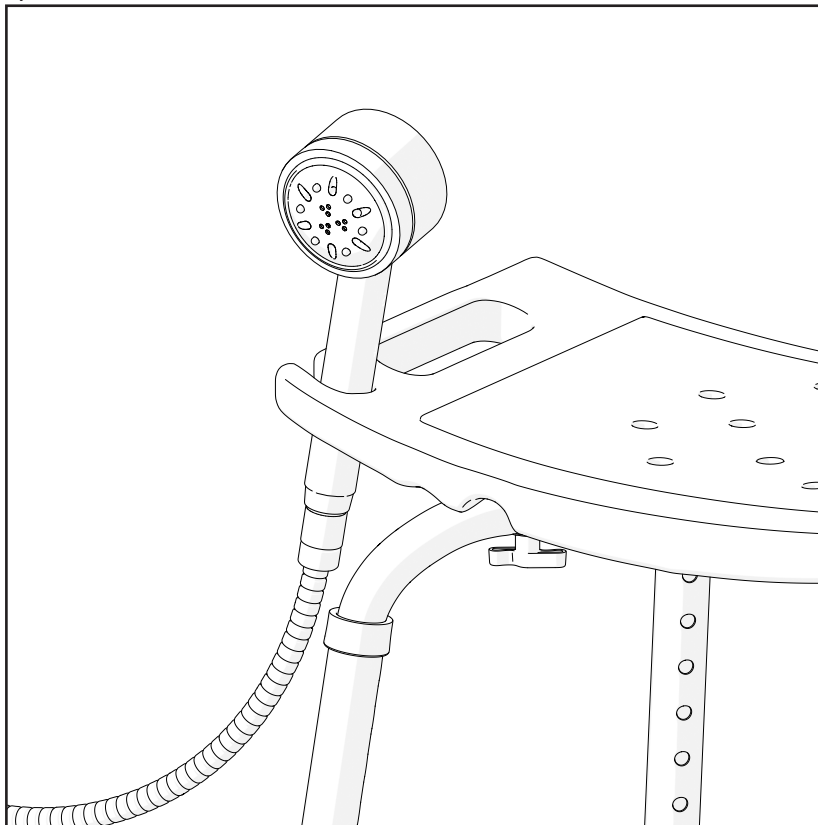

PL

## OZNACZENIA

W niniejszej instrukcji obsługi, ostrzeżenia są oznaczone symbolami. Oznaczenia ostrzegawcze posiadają nagłówek wskazujący stopień zagrożenia lub podstawowe informacje.



Zawiera podstawowe informacje, zalecenia i wskazówki dotyczące wydajnego, bezproblemowego użytkowania.



**OSTRZEŻENIE / UWAGA** — wskazuje, że podczas obsługi urządzenia konieczne jest zachowanie ostrożności. Stosowane, aby wskazać, że w danej sytuacji wymagana jest uwaga osoby obsługującej lub wykonanie czynności w celu uniknięcia niepożądanych konsekwencji.



**UWAGA!** Ten znak jest używany przy bardzo ważnych częściach związanych z twoim bezpieczeństwem. Proszę zapoznać się z instrukcją obsługi.

## INFORMACJE DOTYCZĄCE BEZPIECZEŃSTWA

**UWAGA**

**Ryzyko wypadków.** Aby zapewnić prawidłowe i bezpieczne użytkowanie, zalecamy przestrzeganie instrukcji bezpieczeństwa podczas korzystania z krzesła prysznicowego. To krzesło zostało zaprojektowane tak, aby było stabilnie zmontowane i zapewniało stabilność podczas siedzenia. Każdy ruch krzesła prysznicowego wpływa na punkt ciężkości, co może spowodować jego przewrócenie.

**OSTRZEŻENIE**

Krzesło prysznicowe przeznaczone jest wyłącznie dla jednej osoby.

**UWAGA**

Wszelkie czynności serwisowe, czyszczenie i regulacje należy wykonywać, gdy krzesło prysznicowe nie jest użytkowane.



**UWAGA**

Zabrania się przekraczania maksymalnego, bezpiecznego obciążenia krzesła prysznicowego.



**UWAGA**

**Ryzyko oparzenia.** Krzesło prysznicowe nie może być stale ekspozowane na działanie temperatury powyżej +40°C. W przeciwnym razie rama i siedzisko mogą się nagrzać, co może spowodować oparzenia.



**OSTRZEŻENIE**

**Ryzyko przytrzaśnięcia palców.** Zawsze istnieje ryzyko przytrzaśnięcia np. palców lub ramion przez ruchome części krzesła prysznicowego.



**UWAGA**

**Ryzyko zadławienia.** Prosimy chronić dzieci poniżej piątego roku życia przed łatwym dostępem do krzesła prysznicowego KVADI. Ze względu na drobne elementy użyte w konstrukcji, dzieci mogą je połknąć lub zadławić się nimi.



**UWAGA**

Konstrukcja krzesła prysznicowego KVADI może nieznacznie różnić się od modelu opisanego w niniejszej instrukcji ze względu na ciągły rozwój produktu.

## OGÓLNE

### WPROWADZENIE

Niniejsza Instrukcja Obsługi zawiera ważne informacje dotyczące obchodzenia się z produktem. Aby zapewnić bezpieczeństwo podczas użytkowania produktu, należy uważnie przeczytać niniejszą Instrukcję Obsługi i przestrzegać instrukcji dotyczących bezpieczeństwa.

### PRZEDMOWA

Dziękujemy za zaufanie okazanie firmie Kid-Man®. Każdy produkt jest fabrycznie sprawdzany i dostarczany przez nas w idealnym stanie. Życzymy powodzenia i mamy nadzieję, że produkt UAB Kasko Group | Kid-Man® będzie miała pozytywny wpływ na Wasze codzienne życie.

## GWARANCJA

Udzielamy gwarancji na okres 24 miesięcy od daty zakupu. Wszelkie nieautoryzowane modyfikacje przeprowadzone bez zgody producenta powodują wygaśnięcie odpowiedzialności producenta. Obejmuje to przekraczanie maksymalnych obciążeń użytkowania i używanie produktu w niewłaściwy sposób. Gwarancja jest ważna tylko z właściwie wypełnioną kartą gwarancyjną. UAB Kasko Group | Kid-Man® (zwany dalej Producentem) po otrzymaniu reklamowanego towaru od kupującego w ciągu 4 tygodni podejmuje decyzję o rozpatrzeniu reklamacji w ramach gwarancji. Jeśli problem nie jest objęty gwarancją, a klient wyrazi na to zgodę, Producent, jeśli to możliwe, naprawi problem. Wszelkie koszty, w tym koszty transportu, ponosi klient. Naprawa gwarancyjna nie powoduje przedłużenia gwarancji.

## OGRANICZENIE ODPOWIEDZIALNOŚCI

Producent nie ponosi odpowiedzialności za szkody powstałe w wyniku:

- użytkowania niezgodnego z Instrukcją;
- nieprawidłowego użytkowania;
- naturalnego zużycia;
- nieprawidłowego montażu lub kalibracji przez nabywcę lub modyfikacje techniczne przez osoby trzecie;
- używania niezatwierdzonych dodatków innych firm zamiast dodatków zatwierdzonych przez Producenta
- nieautoryzowanych modyfikacji i/lub użycia nieodpowiednich części zamiennych

## NORMY I PRZEPISY

Krzesełko przysznicowe KVADI spełnia wymogi:

a) ROZPORZĄDZENIA (UE) 2017/745 PARLAMENTU EUROPEJSKIEGO I RADY z dnia 5 kwietnia 2017 r. w sprawie wyrobów medycznych zmieniającego dyrektywę 2001/83/WE, rozporządzenia (WE) nr 178/2002 oraz rozporządzenia (WE) nr 1223/2009 oraz uchylającego dyrektywy Rady 90/385/EWG i 93/42/

## OKRES EKSPLOATACJI

Przewidywany okres użytkowania wynosi 5 (pięć) lat, przy założeniu, że produkt jest używany codziennie i zgodnie z zasadami bezpieczeństwa, instrukcjami dotyczącymi konserwacji i użytkowania określonymi w niniejszej Instrukcji obsługi.

Po tym czasie urządzenie należy poddać recyklingowi. Nie wyrzucaj produktu razem ze zwykłymi odpadami (patrz rozdział „UTYLIZACJA”).

### INFORMACJE O PRODUCCIE

**Producent:** UAB „Kasko Group” (zarejestrowany znak towarowy Kid-Man®)

**Adres:** A. Vivulskio 12D, Wilno, LT-03221, Litwa

**Telefon:** +370 5 265 0000

**E-mail:** info@kid-man.com

**Strona internetowa:** www.kid-man.com

### INFORMACJE O PRODUKCIE

**Product:** Krzesło prysznicowe

**Model:** KVADI

**REF.:** 01-5005

### PRZEZNACZENIE I WSKAZANIA

Krzesło prysznicowe KVADI przeznaczone jest dla osób z trwałymi lub czasowymi trudnościami w poruszaniu się, które wymagają wsparcia podczas kąpieli. Krzesło jest przeznaczone do użytku w kabinie prysznicowej lub w wannie. KVADI może być używane samodzielnie lub z pomocą osoby towarzyszącej. Dzięki stabilnej konstrukcji i antypoślizgowym nóżkom, krzesło zapewnia podczas kąpieli bezpieczne i niezawodne siedzisko. Krzesło prysznicowe przeznaczone jest do użytku wewnątrz pomieszczeń.

### PRZECIWWSKAZANIA

Nie są znane żadne przeciwwskazania do stosowania krzesła prysznicowego KVADI zgodnie z przeznaczeniem.

### DOCELOWI UŻYTKOWNICY

Krzesło prysznicowe KVADI przeznaczone jest do użytkowania przez osoby niepełnosprawne lub o ograniczonej sprawności ruchowej podczas kąpieli pod prysznicem lub w wannie. Maksymalne obciążenie krzesła wynosi 135 kg.



#### UWAGA

**Ryzyko wypadków.**

Zabrania się przekraczania maksymalnego, bezpiecznego obciążenia krzesła prysznicowego.

## ETYKIETA PRODUKTU

Etykieta identyfikacyjna przymocowana jest do ramy produktu (patrz zdjęcie).

1. Produkt
2. Wzór
3. Maksymalne obciążenie
4. Producent / dane kontaktowe
5. Data produkcji
6. Kod UDI (Niepowtarzalny kod identyfikacyjny wyrobu) /SN (numer seryjny).
7. Znak CE
8. Zapoznaj się z instrukcją użytkowania

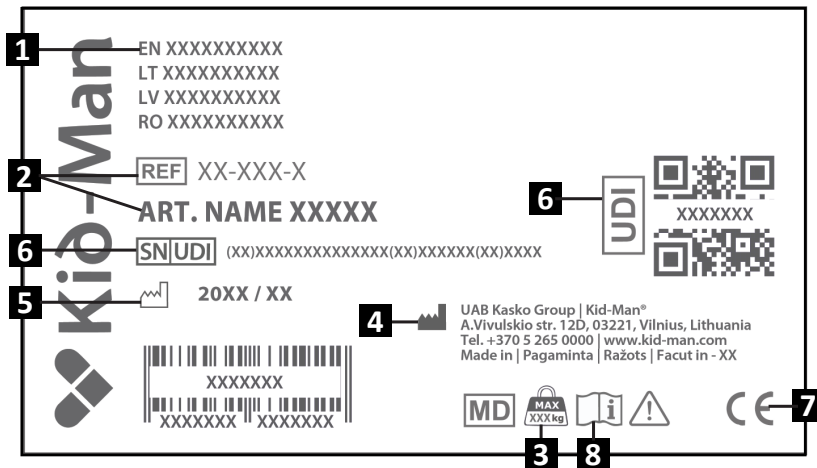

## ZAWARTOŚĆ OPAKOWANIA

Krzesło prysznicowe KVADI jest dostarczane w opakowaniu kartonowym i jest gotowe do użycia. Po rozpakowaniu prosimy o zachowanie opakowania, ponieważ może być potrzebne do późniejszego przechowywania lub zwrotu produktu. Po otrzymaniu przesyłki prosimy sprawdzić, czy nie uległa uszkodzeniu podczas transportu.

**i** Jeśli zauważysz ślady uszkodzeń, prosimy o poinformowanie o tym firmę transportową.

**i** Sprawdź zawartość opakowania i jeśli brakuje którejkolwiek z poniższych części, skontaktuj się z lokalnym sprzedawcą

### Zawartość opakowania:

1. 1 x Siedzisko
2. 2 x Zakrzywione ramy z nóżkami
3. 5 x Śrub z pokrętką motylkową
4. 5 x Podkładek
5. Instrukcja użytkowania

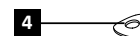
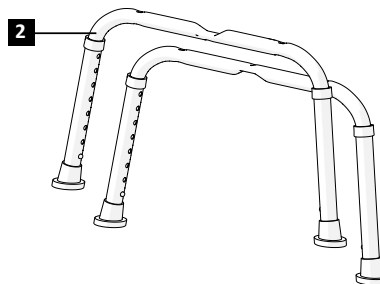
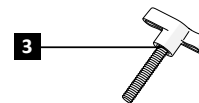
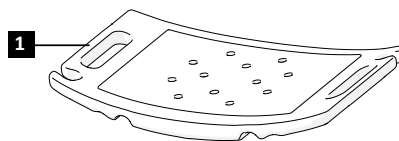

**CZĘŚCI I FUNKCJE****Przegląd:**

1. Uchwyt
2. Siedzisko
3. Noga

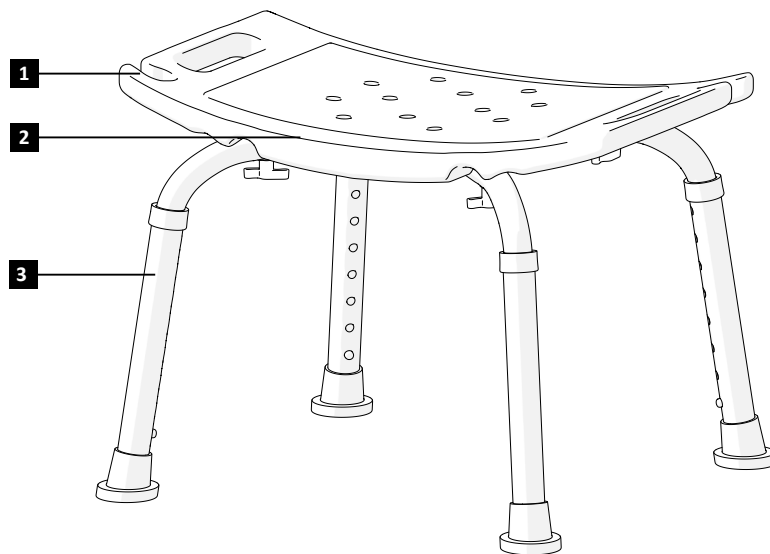

Ze względu na ciągły rozwój produktu wygląd urządzenia może nieznacznie różnić się od przedstawionego w niniejszej instrukcji.

## MONTAŻ KRZESŁA PRYSZNICOWEGO

Aby złożyć krzesło prysznicowe:

1. Umieść siedzisko do góry nogami na płaskiej, stabilnej powierzchni (Rysunek 1).
2. Weź dwie zakrzywione ramy z nóżkami i wyrównaj je pod siedziskiem, tworząc kształt litery X:
  - Jedna rama z nóżkami ma wgłębienie oznaczone numerem 1.
  - Druga rama, oznaczona numerem 2, powinna zostać umieszczona na pierwszej, bezpiecznie wpasowana i umocowana we wgłębieniu.
  - Dopasuj numery na ramach z nóżkami do odpowiadających im symboli 1 i 2 znajdujących się na spodzie siedziska.
3. Weź 5 podkładek i umieść po jednej na każdej śrubie motylkowej. Włóż śruby w odpowiednie pięć otworów: jedną na środku i po jednej w każdym zewnętrznym narożniku (Rysunki 2-3).
4. Dokręć ręcznie śruby motylkowe, aż ramy z nóżkami będą mocno zamocowane. Nie dokręcaj zbyt mocno.
5. Po złożeniu ustaw krzesło w pozycji pionowej. Upewnij się, że wszystkie śruby są dobrze dokręcone, a krzesło stoi poziomo i stabilnie na wszystkich czterech nogach.

**i** Nie pomylić ramy lewej z prawą!

## OBSŁUGA

### Dostosowanie wysokości

Każda noga ma 8 poziomów wysokości. Naciśnij przycisk sprężynowy (Rysunek 4) i przesuń wewnętrzną rurkę nogi na żadaną wysokość, aż przycisk zablokuje się w otworze (Rysunek 5).

Upewnij się, że wszystkie nogi są równo dopasowane, aby krzesło jest wypoziomowane i stabilne (Rysunki 6-8).



### UWAGA

Ryzyko przytraśnięcia palców!

### Uchwyt

Po obu stronach krzesła znajdują się uchwyty, które można wykorzystać do przytrzymania słuchawki prysznicowej (Rysunek 9).

### KONSERWACJA

Aby zapewnić bezpieczne i niezawodne działanie, należy regularnie przeprowadzać poniższe kontrole i konserwację lub zlecić ich wykonanie innej osobie. Poniżej znajduje się zalecany harmonogram konserwacji.

	Przed użyciem	Raz w tygodniu	Raz w miesiącu	Raz w roku
Sprawdź, czy krzesło prysznicowe jest prawidłowo ustawione i stabilne	X			
Kontrola wizualna		X		
Sprawdź gumowe nakładki		X		
Sprawdź, czy przyciski sprężynowe są dobrze zamocowane	X			
Zleć kontrolę krzesła prysznicowego autoryzowanemu dealerowi				X

 **UWAGA**  
Naprawę, czyszczenie lub regulację produktu może wykonywać wyłącznie autoryzowany serwisant, w czasie, kiedy produkt nie jest używany.

 **UWAGA**  
Do wymiany można używać wyłącznie oryginalnych części zamiennych. Prosimy o podanie modelu i numeru seryjnego dealerowi lub bezpośredni kontakt z producentem. Producent i dealer nie ponoszą odpowiedzialności za jakiegokolwiek uszkodzenia produktu lub użytkownika, jeśli użyto nieoryginalnych części zamiennych i (lub) naprawa została wykonana w nieautoryzowanym zakładzie.

### PRZECHOWYWANIE

Produkt należy przechowywać w suchym miejscu, z dala od bezpośredniego działania światła słonecznego.

### UTYLIZACJA

Dbaj o środowisko i utylizuj produkt w odpowiedni sposób. Utylizacja podlega przepisom krajowym i lokalnym. Aby poddać produkt recyklingowi, skontaktuj się z lokalnym urzędem, zakładem utylizacji odpadów lub naszym działem obsługi klienta.

## OCZYSZCZANIE I ODKAŻANIE

### OCZYSZCZANIE

- Zaleca się używanie rękawiczek jednorazowych.
- Przed dezynfekcją zaleca się użycie detergentu o neutralnym pH i ciepłej wody do czyszczenia.
- Do czyszczenia należy używać detergentu o neutralnym pH i ciepłej wody.
- Krzesło powinno być czyste i wolne od kurzu. Można czyścić za pomocą ściereczki lub wilgotnej ściereczki z łagodnym detergentem.

### ODKAŻANIE

- Zaleca się stosowanie rękawiczek jednorazowych.
- Do dezynfekcji zaleca się stosowanie roztworu dezynfekującego na bazie chloru.

## UWARUNKOWANIA ŚRODOWISKOWE

Przechowywać produkt w następujących warunkach:

Zakres temperatury od -20°C do + 40°C;

Wilgotność względna od 20% do 75%;

Ciśnienie atmosferyczne od 800 hPa do 1060 hPa.

## PONOWNE UŻYTKOWANIE

Krzesło prysznicowe nadaje się do ponownego użytku. Należy wykonać następujące czynności: Czyszczenie i dezynfekcja (patrz rozdział „OCZYSZCZANIE I ODKAŻANIE”); Kontrola (patrz rozdział: „KONSERWACJA”).

Przed przekazaniem produktu nowemu użytkownikowi należy dokonać jego regulacji i weryfikacji zgodnie z dokumentacją serwisową, aby upewnić się, że jest on odpowiedni i bezpieczny dla potrzeb nowego użytkownika.

**SPECYFIKACJA**

<b>Model</b>	<b>KVADI</b>
REF	01-5005
Maksymalne bezpieczne obciążenie (kg)	135
Waga (kg)	2
Długość całkowita (cm)	43.5
Szerokość całkowita (cm)	49.5
Wysokość całkowita (cm)	37.5 - 55
Szerokość siedziska (cm)	43.5
Głębokość siedziska (cm)	30.5
Pozycje wysokości	8

**INCYDENTY**

**Każdy poważny incydent, który miał miejsce w związku z urządzeniem, należy zgłosić UAB Kasko Group | Kid-Man® oraz właściwemu organowi państwa członkowskiego, w którym użytkownik i/lub pacjent ma siedzibę.**

**DANE KONTAKTOWE:**

**Producent:** UAB „Kasko Group” (zarejestrowany znak towarowy Kid-Man®)

**Adres:** A.Vivulskio 12D, Wilno, LT-03221, Litwa

**Telefon:** +370 5 265 0000

**E-mail:** [info@kid-man.com](mailto:info@kid-man.com)

**Strona internetowa:** [www.kid-man.com](http://www.kid-man.com)



Automatyczne uzupełnianie kontaktów za pomocą kodu QR



# CZ

## SYMBOLY

V tomto návodu k použití jsou , varování vyznačena symboly. Varovné symboly jsou doprovázeny nadpisem, který uvádí závažnost nebezpečí nebo základní informace.



Podává základní informace, doporučení a návod k efektivnímu a bezproblémovému užívání.



**VAROVÁNÍ / UPOZORNĚNÍ** — značí, že za provozu zařízení je třeba dbát opatrnosti. Značí, že aktuální situace vyžaduje pozornost obsluhy nebo zásah obsluhy, aby se zamezilo nežádoucím následkům.



**POZOR!** Tato značka se používá pro velmi důležité části související s Vaší bezpečností. Podívejte se prosím do návodu k použití.

## BEZPEČNOSTNÍ INFORMACE



### VAROVÁNÍ

**Riziko nehod.** K zajištění řádného a správného použití doporučujeme postupovat při používání Vaší sprchové židle v souladu s bezpečnostními pokyny. Tato židle byla navržena ke stabilní instalaci a k zajištění stability při sezení. Každý pohyb na sprchové židli má vliv na polohu těžiště, takže by mohl způsobit převržení židle.



### POZOR

Tato sprchová židle je vhodná k použití jen jednou osobou.



### VAROVÁNÍ

Veškerý servis, čištění a seřizování se smí provádět výlučně jen na neobsazené židli.



### **VAROVÁNÍ**

Překračovat maximální bezpečnou nosnost této sprchové židle je zakázáno.



### **VAROVÁNÍ**

**Riziko popálení.** Sprchová židle nesmí být trvale vystavena teplotám převyšujícím +40 °C. Jinak se rám i sedadlo mohou rozpálit a případně způsobit popáleniny.



### **POZOR**

**Riziko zachycení prstů.** Vždy existuje riziko zachycení např. prstů nebo rukou a jejich zaklínění do pohyblivých součástí sprchové židle.



### **VAROVÁNÍ**

**Riziko udušení.** Chraňte prosím děti mladší pěti let před snadným přístupem ke sprchové židli KVADI. Vzhledem k tomu, že při výrobě byly použity i malé součástky, hrozí riziko, že je děti spolknou nebo se jimi budou dusit.



### **VAROVÁNÍ**

Konstrukce Vaší sprchové židle KVADI se z důvodu probíhajícího vývoje produktu může poněkud lišit od typu popsaného v této příručce.

## **OBEČNÉ**

### **ÚVOD**

Tento návod k použití obsahuje důležité informace o manipulaci s výrobkem. Aby byla zajištěna bezpečnost při používání výrobku, důkladně si přečtete tento návod k použití a postupujte podle bezpečnostních pokynů.

### **PŘEDMLUVA**

Děkujeme Vám za důvěru, kterou prokazujete značce Kid-Man®. Každý výrobek je v továrně zkontrolován a opouští nás v bezvadném stavu. Přejeme Vám mnoho úspěchů a doufáme, že výrobek od UAB Kasko Group | Kid-Man® bude mít pozitivní dopad na Váš každodenní život.

## ZÁRUKA

Poskytujeme záruku 24 měsíců od data nákupu. Veškeré neoprávněné úpravy provedené bez svolení výrobce budou mít za následek zánik platnosti záruky. Sem patří například překročení maximálních uživatelských zatížení a používání produktu nesprávným způsobem. Záruka platí jen, je-li úplně vyplněn záruční list. UAB Kasko Group | Kid-Man® (dále jen Výrobce) po převzetí reklamovaného zboží od zákazníka v období 4 týdnů rozhodne, zda lze problém řešit cestou záruky. Jestliže se na problém záruka nebude vztahovat a zákazník s tím bude souhlasit, Výrobce, bude-li možno, problém opraví. Veškeré náklady, včetně nákladů na přepravu, musí uhradit zákazník. Záruční oprava neznamená prodloužení záruky.

## OMEZENÍ ZODPOVĚDNOSTI

Výrobce nenese zodpovědnost za škody vyplývající z následujícího:

- nedodržení Návodu k použití;
- nesprávné užívání;
- přirozené opotřebení;
- nesprávná montáž nebo seřízení zákazníkem nebo technické úpravy provedené třetí stranou;
- používání neschváleného příslušenství dodaného třetími stranami namísto schváleného příslušenství od Výrobce;
- neoprávněné úpravy nebo užívání nevhodného náhradního dílu.

## NORMY A PŘEDPISY

Tato sprchová židle KVADI vyhovuje požadavkům následujících směrnic:

a) PŘEDPIS (EU) 2017/745 EVROPSKÉHO PARLAMENTU A RADY z 5. dubna 2017 o lékařských zařízeních, kterým se upravují Směrnice 2001/83/EC, Předpis (ES) č. 178/2002 a Předpis (ES) č. 1223/2009 a odvolávají se Směrnice Rady 90/385/EHS a 93/42/EHS.

## PROVOZNÍ ŽIVOTNOST

Očekávaná provozní životnost je 5 (pět) roků za předpokladu, že bude produkt každodenně užíván v souladu s bezpečnostními pokyny, návodem k údržbě a doporučeným použitím, jak je uvedeno v tomto Návodu k použití.

Poté bude třeba zařízení recyklovat. Zakoupený výrobek nevyhazujte do běžného domovního odpadu (viz kapitolu „LIKVIDACE“).

### INFORMACE O VÝROBCI

**Výrobce:** Skupina UAB „Kasko Group“ (registrovaná obchodní známka Kid-Man®)

**Adresa:** A. Vivulskio 12D, Vilnius, LT-03221, Litva

**Telefon:** +370 5 265 0000

**E-mail:** info@kid-man.com

**Web:** www.kid-man.com

### INFORMACE O VÝROBKU

**Výrobek:** Sprchová židle

**Typ:** KVADI

**REF:** 01-5005

### URČENÍ A ZNAČENÍ

Sprchová židle KVADI je určena k užívání osobami s trvalými nebo přechodnými poruchami pohyblivosti, které potřebují podporu při koupání. Židle je určena k užívání v prostoru sprchy nebo k umístění do vany. KVADI lze používat nezávisle nebo za pomoci ošetřující osoby. Díky svému stabilnímu rámu a protiskluzovým nohám poskytuje tato židle řešení pro bezpečné a spolehlivé sezení při koupání. Tato sprchová židle je navržena k používání v interiéru.

### KONTRAINDIKACE

Při používání sprchové židle KVADI v souladu s jejím určením nejsou žádné známé kontraindikace.

### ŘÁDNÍ UŽIVATELÉ

Sprchová židle KVADI je určena k užívání osobami s pohybovými poruchami nebo omezenou pohyblivostí při koupání ve sprše nebo ve vaně. Židle má maximální nosnost 135 kg.



**VAROVÁNÍ**  
**Riziko nehod.**

Překračovat maximální bezpečnou nosnost této sprchové židle je zakázáno.

**ŠTÍTEK PRODUKTU**

Identifikační štítek je připevněn na rámu Vámi zakoupeného produktu (viz Obrázek).

1. Výrobek
2. Model
3. Maximální zátěž
4. Výrobce / kontaktní údaje
5. Datum výroby
6. Kód UDI (Jedinečný identifikátor prostředku)  
/ výrobní číslo
7. Značka CE
8. Viz návod k použití

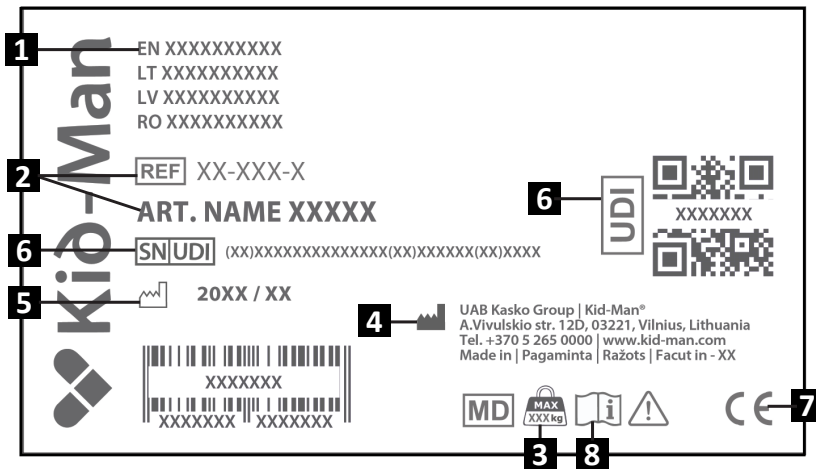

## OBSAH BALENÍ

Sprchová židle KVADI s kolečky je dodávána v lepenkovém obalu a ve stavu připravenosti k použití. Po vybalení si prosím uschovejte obal, bude-li to možné, protože jej možná budete potřebovat k pozdějšímu uskladnění produktu. Až balíček obdržíte, zkontrolujte prosím, zda nebyl poškozen při přepravě.

**i** Jestliže zpozorujete známky poškození, okamžitě to prosím oznamte přepravní firmě.

**i** Zkontrolujte prosím obsah balení a jestliže chybí některé níže uvedené součásti, kontaktujte svého místního prodejce.

### Obsah balení:

1. 1 x Sedadlo
2. 2 x Zahnuté nožní rámy
3. 5 x Šroubů s křídlovou hlavou
4. 5 x Podložek
5. Návod k použití

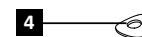
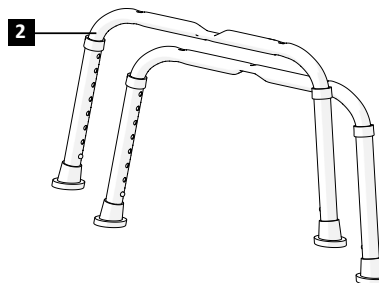
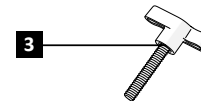
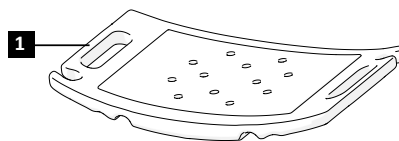

**SOUČÁSTI A FUNKCE****Přehled:**

1. Držák
2. Sedadlo
3. Noha

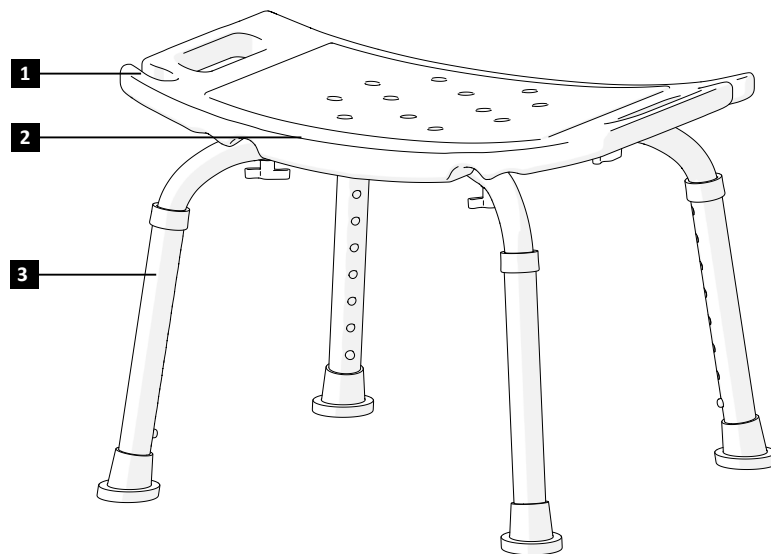

Z důvodu nepřetržitého vývoje produktu může být konstrukce zařízení poněkud odlišná od popisu v této příručce.

## NASTAVENÍ SPRCHOVÉ ŽIDLE

Při nastavování sprchové židle:

1. Dejte sedadlo obráceně na plochý a stabilní povrch (Obrázek 1).
2. Vezměte dva rámy zahnutých nohou a srovnejte je pod sedadlem do tvarů písmene X:
  - Jeden rám nohy má zahloubenou drážku označenou číslicí 1.
  - Druhý rám, označený číslicí 2, by měl spočívat nahoře na tom prvním a bezpečně zapadat do drážky.
  - Srovnejte číslice na nožních rámech s odpovídajícími symboly 1 a 2 na spodní straně sedadla.
3. Vezměte 5 podložek a umístěte je na jednotlivé šrouby s křídlatými maticemi. Vložte šrouby do pěti správných otvorů: jeden je uprostřed a po jednom v každém vnějším rohu (Obrázky 2-3).
4. Ručně dotahujte křídlaté matice, dokud nebudou nožní rámy dobře připevněny. Nedotahujte nadměrně.
5. Po zkompletování židli postavte na nohy. Ujistěte se, zda jsou všechny šrouby pevně dotaženy a zda židle stojí vodorovně a nepohnutě na všech čtyřech nohách.



Nezaměňte levý a pravý nožní rám!

## PROVOZ

### Když potřebujete upravit výšku

Každá noha má 8 výškových úrovní. Stiskněte pružinové tlačítko (Obrázek 4) a posouvejte vnitřní trubku nohy na požadovanou výšku, dokud tlačítko nezacvakne do otvoru (Obrázek 5).

Zajistěte, aby byly všechny nohy seřízeny shodně, aby židle zůstávala vodorovná a stabilní (Obrázek 6-8).



### VAROVÁNÍ

Nebezpečí zachycení prstu!

### Držák

Po obou stranách židle jsou držáky, které můžete používat k držení své sprchové hlavy (Obrázek 9).

## ÚDRŽBA

Aby byl zajištěn bezpečný a spolehlivý provoz, provádějte pravidelně následující kontroly a údržbu, nebo svěřte jejich provedení jiné osobě. Níže naleznete doporučený harmonogram údržby.

	Před použitím	Jednou týdně	Jednou měsíčně	Jednou ročně
Zkontrolujte, zda je sprchová židle správně usazená a stabilní	X			
Vizuální kontrola		X		
Zkontrolujte gumové hroty		X		
Zkontrolujte, zda jsou připevněna pružinová tlačítka	X			
Sprchové židle nechávejte kontrolovat autorizovaným prodejcem				X



### VAROVÁNÍ

Opravy, čištění a seřizování produktu smí provádět jen pracovník autorizovaného servisu a produkt přitom nesmí být používán.



### POZOR

K výměnám je možno užívat jen originální náhradní díly. Prodejci prosím uveďte typové číslo a výrobní číslo, nebo kontaktujte přímo výrobce. Výrobce ani prodejce nenesou odpovědnost za škody, které na výrobku vzniknou v případě použití neoriginálních součástí nebo při provedení výměny v neautorizovaném závodě.

## SKLADOVÁNÍ

Produkt je třeba skladovat v suchém prostředí mimo dosah přímého slunečního záření.

## LIKVIDACE

Budte ekologicky uvědomělí a svůj produkt likvidujte řádným způsobem. Na likvidaci se vztahují národní a místní předpisy. Abyste mohli produkt řádně recyklovat, kontaktujte prosím svou místní obec, sběrný dvůr nebo naše servisní oddělení.

## ČIŠTĚNÍ A DEZINFEKCE

### ČIŠTĚNÍ

- Doporučujeme používat rukavice na jedno použití.
- K čištění před dezinfekcí doporučujeme používat detergent s neutrálním pH a teplou vodu.
- K čištění používejte detergent s neutrálním pH a teplou vodu.
- Musí být udržováno čisté a nezaprášené. To můžete provádět mopem nebo mokrým hadrem a šetrným detergentem.

### DEZINFEKCE

- Doporučujeme používat rukavice na jedno použití.
- K dezinfekci doporučujeme používat dezinfekční roztok na bázi chloru.

## PODMÍNKY PROSTŘEDÍ

Produkt skladujte za těchto podmínek:  
Teplotní omezení: -20 °C až +40 °C;  
Relativní vlhkost: 20% až 75%;  
Atmosférický tlak: 800 hPa až 1060 hPa.

## OPAKOVANÉ POUŽITÍ

Tato sprchová židle je vhodná k opakovanému používání. Musíte provádět následující akce:  
Čištění a dezinfekce (viz kapitulu „ČIŠTĚNÍ A DEZINFEKCE“);  
Prohlídky (viz kapitulu „ÚDRŽBA“).

Než tento produkt předáte jeho novému uživateli, musíte jej seřadit a ověřit podle servisní dokumentace, aby byla zajištěna jeho vhodnost a bezpečnost užívání pro potřeby nového uživatele.

**SPECIFIKACE**

Typ	KVADI
REF	01-5005
Maximální bezpečné zatížení (kg)	135
Hmotnost (kg)	2
Celková délka (cm)	43.5
Celková šířka (cm)	49.5
Celková výška (cm)	37.5 - 55
Šířka sedadla (cm)	43.5
Hloubka sedadla (cm)	30.5
Výškové polohy	8

**INCIDENTY**

**Veškeré závažné incidenty, ke kterým v souvislosti s používáním zařízení dojde, je třeba nahlásit společnosti UAB Kasko Group | Kid-Man® a příslušnému úřadu členského státu, na jehož území uživatel nebo pacient žije.**

**KONTAKTY:**

**Výrobce:** Skupina UAB „Kasko Group“ (registrovaná obchodní známka Kid-Man®)

**Adresa:** A.Vivulskio 12D, Vilnius, LT-03221, Litva

**Telefon:** +370 5 265 0000

**E-mail:** info@kid-man.com

**Web:** www.kid-man.com

Automatické vyplnění kontaktů kódem QR







**SK**
**SYMBOLY**

V tomto návode na použitie sa na, upozornenie používajú symboly. Výstražné symboly sú sprevádzané popisom, ktorý vyjadruje závažnosť nebezpečnej situácie alebo uvádza základné informácie.

**i** Uvádza základné informácie, odporúčania a pokyny potrebné na efektívne a bezproblémové používanie.

 **VAROVANIE/VÝSTRAHA** – signalizuje, že pri narábaní s pomôckou je potrebná obozretnosť. Upozorňuje, že v danej situácii sa vyžaduje pozornosť obsluhy alebo jej konanie, aby nedošlo k nežiaducim následkom.

 **POZOR!** Toto označenie sa používa v dôležitých prípadoch týkajúcich sa vašej bezpečnosti. Pozrite si návod na obsluhu.

**BEZPEČNOSTNÉ INFORMÁCIE**

 **UPOZORNENIE**  
**Riziko úrazov.** Aby ste používali svoju sprchovú stoličku správne a bezpečne, odporúčame vám riadiť sa bezpečnostnými pokynmi. Táto stolička je navrhnutá tak, aby bola stabilne nainštalovaná a pri sedení zabezpečovala stabilitu. Každý pohyb na sprchovej stoličke má vplyv na ťažisko a môže viesť k prevráteniu stoličky.

 **POZOR**  
Sprchová stolička je určená len pre jedného používateľa.

 **UPOZORNENIE**  
Všetky servisné úkony, čistenie a nastavovanie by sa mali vykonávať vtedy, keď nie je sprchová stolička obsadená.



#### UPOZORNENIE

Je zakázané prekročiť maximálnu povolenú záťaž sprchovej stoličky.



#### UPOZORNENIE

**Riziko popálenia.** Sprchová stolička nesmie byť dlho vystavená teplotám vyšším ako 40 °C, pretože rám aj sedadlo sa môžu nahriať a spôsobiť popáleniny.



#### CAUTION

**Riziko zacviknutia prstov.** Vždy existuje riziko zacviknutia prstov, zachytenia ruky a pod. do pohybujúcich sa dielov sprchovej stoličky.



#### UPOZORNENIE

**Riziko udusenía.** Uistite sa, že deti mladšie ako päť rokov nemajú ľahký prístup k sprchovej stoličke. Deti by mohli prehltnúť malé súčiastky použité pri montáži alebo sa nimi zadusiť.



#### UPOZORNENIE

Z dôvodu neustáleho vývoja výrobku sa konštrukcia vašej sprchovej stoličky KVADI môže trochu líšiť od modelu opísaného v tomto návode.

## VŠEOBECNÉ INFORMÁCIE

### ÚVOD

Tento návod na použitie obsahuje dôležité informácie o obsluhu výrobku. Aby ste zaistili bezpečnosť pri používaní výrobku, pozorne si prečítajte tento návod na použitie a riaďte sa bezpečnostnými pokynmi.

### PREDSLOV

Ďakujeme vám za dôveru prejavenu značke Kid-Man®. Každý výrobok je skontrolovaný v továrni a odchádza od nás v bezchybnom stave.

Prajeme vám veľa úspechov a dúfame, že výrobok spoločnosti UAB Kasko Group | Kid-Man® zlepší váš každodenný život.

## ZÁRUKA

Záruku na výrobok poskytujeme na 24 mesiacov od dátumu nákupu. Spoločnosť nepreberá zodpovednosť za poškodenie výrobku, ak sa bez súhlasu výrobcu vykonajú akékoľvek neautorizované zmeny. Vztahuje sa to aj na prekročenie maximálneho povoleného zaťaženia a nesprávne používanie výrobku. Záruka je platná iba s kompletne vyplneným záručným listom. UAB Kasko Group | Kid-Man® (ďalej len „výrobca“) o tom, či sa na problém vzťahuje záruka, rozhodne do 4 týždňov od prijatia reklamácie výrobku od kupujúceho. Ak sa na problém nevzťahuje záruka a zákazník súhlasí, výrobca môže problém vyriešiť, ak je to možné. Všetky náklady vrátane nákladov spojených s prepravou by mal hradiť zákazník. Záručná oprava nepredlžuje záručnú dobu.

## OBMEDZENIE ZODPOVEDNOSTI

Výrobca nepreberá žiadnu zodpovednosť za poškodenie, ktoré vznikne v dôsledku:

- Nedodržania pokynov uvedených v tomto návode na použitie,
- Nesprávneho používania,
- Prirodzeného opotrebovania,
- Nesprávnej montáže alebo nastavenia vykonaného kupujúcim alebo v dôsledku technických úprav vykonaných treťou stranou,
- Používania neschválených doplnkov od tretej strany namiesto schválených doplnkov od výrobcu,
- Neautorizovaných úprav a/alebo používania nevhodných náhradných dielov.

## NORMY A PREDPISY

Sprchová stolička KVADI spĺňa požiadavky:

a) NARIADENIA (EÚ) 2017/745 EURÓPSKEHO PARLAMENTU A RADY z 5. apríla 2017 o zdravotníckych pomôckach, zmene smernice 2001/83/ES, nariadenia (ES) č. 178/2002 a nariadenia (ES) č. 1223/2009 a o zrušení smerníc Rady 90/385/EHS a 93/42/EHS.

## ŽIVOTNOSŤ

Očakávaná životnosť je 5 (päť) rokov za predpokladu, že sa výrobok každý deň používa v súlade s bezpečnostnými pokynmi, návodom na údržbu a na určené použitie, uvedené v tomto návode na použitie.

Následne je potrebné pomôcku recyklovať. Nevyhadzujte výrobok do bežného odpadu (viď časť „LIKVIDÁCIA“).

### INFORMÁCIE O VÝROBCOVI

**Výrobca:** UAB „Kasko Group“ (registrovaná ochranná známka Kid-Man®)

**Adresa:** A. Vivulskio 12D, Vilnius, LT-03221, Litva

**Telefónne číslo:** +370 5 265 0000

**E-mail:** info@kid-man.com

**Webová stránka:** www.kid-man.com

### INFORMÁCIE O VÝROBKU

**Výrobok:** Sprchová stolička

**Model:** KVADI

**REF:** 01-5005

### ÚČEL URČENIA A INDIKÁCIE

Sprchová stolička KVADI je určená pre osoby s trvalými alebo dočasnými poruchami pohyblivosti, ktoré potrebujú oporu pri sprchovaní/kúpaní. Stolička je určená na použitie v sprchovom kúte alebo vo vani. Stoličku KVADI možno používať samostatne alebo s pomocou opatrovateľa. Vďaka stabilnému rámu a protišmykovým nohám poskytuje stolička bezpečné a spoľahlivé usadenie počas kúpania. Sprchová stolička je navrhnutá na vnútorné použitie.

### KONTRAINDIKÁCIE

Pri používaní sprchovej stoličky KVADI k jej účelu určenia nie sú známe žiadne kontraindikácie.

### URČENÍ POUŽÍVATELIA

Sprchová stolička KVADI je určená pre používanie u osôb so zdravotným postihnutím alebo s obmedzenou pohyblivosťou pri kúpaní v sprche alebo vani. Stolička má maximálnu nosnosť 135 kg.



#### **UPOZORNENIE**

**Riziko úrazov.**

Je zakázané prekročiť maximálnu povolenú záťaž sprchovej stoličky.

## OZNAČENIE VÝROBKU

Identifikačný štítok je pripevnený k rámu vášho výrobku (viď obrázok).

1. Výrobok
2. Model
3. Maximálne zaťaženie
4. Výrobca / kontaktné údaje
5. Dátum výroby
6. Kód UDI (Unikátny identifikátor pomôcky) / SN
7. Označenie CE
8. Prečítajte si návod na použitie

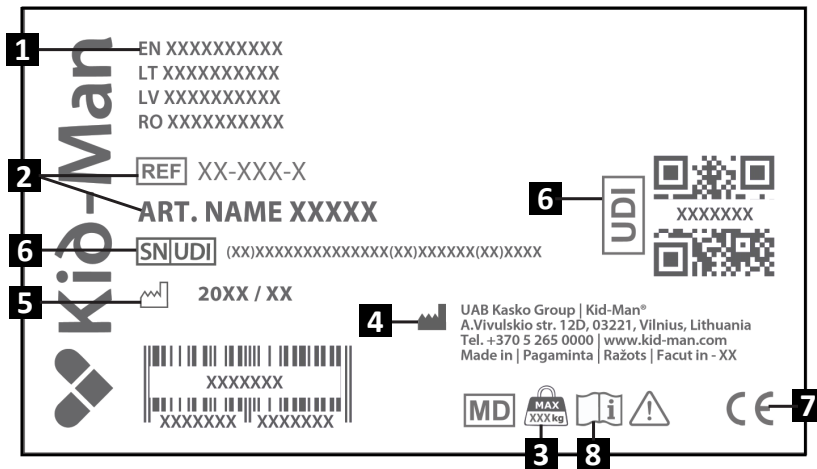

## OBSAH BALENIA

Sprchová stolička KVADI sa dodáva v kartónovom balíku a je takmer hneď pripravená na použitie. Ak je to možné, nechajte si po rozbalení výrobku obal, pretože ho môžete neskôr potrebovať na uskladnenie alebo vrátenie výrobku. Po prijatí zásielky skontrolujte, či sa počas prepravy výrobok nepoškodil.

**i** Ak uvidíte známky poškodenia, hneď na to upozornite prepravnú spoločnosť.

**i** Skontrolujte obsah balenia a ak niektorý z nižšie uvedených dielov chýba, kontaktujte svojho miestneho predajcu.

### Obsah balenia:

1. 1 x Sedadlo
2. 2 x Zahnutá rámová rúrka
3. 5 x Krídlová skrutka
4. 5 x Podložka
5. Návod na použitie

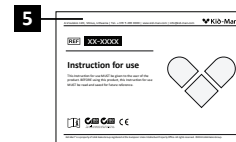
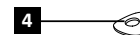
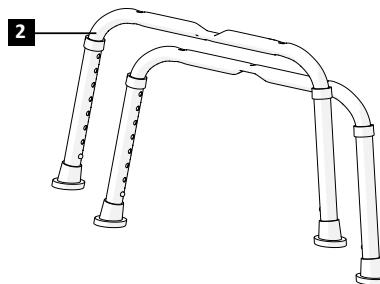
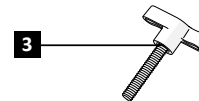
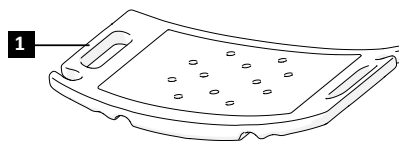

**DIELY A FUNKCIE****Prehľad:**

1. Držiak
2. Sedadlo
3. Noha

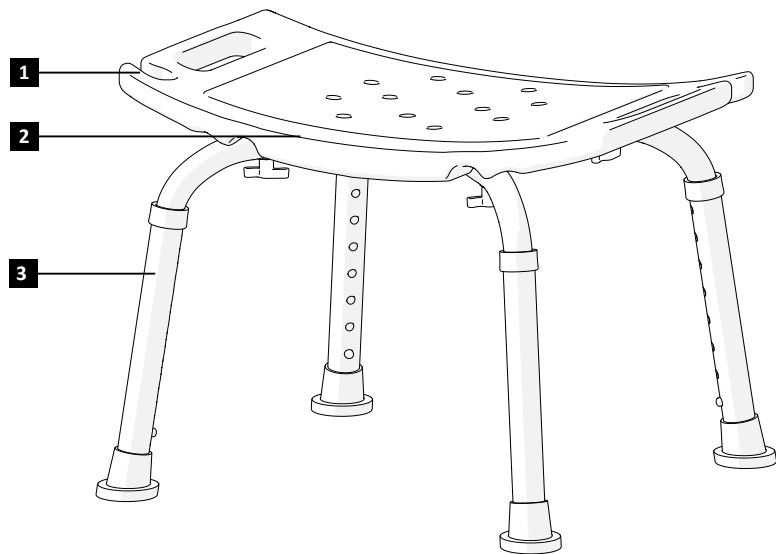

Z dôvodu neustáleho vývoja výrobku sa konštrukcia vašej pomôcky môže trochu líšiť od konštrukcie opísanej v tomto návode.

## ZOSTAVENIE SPRCHOVEJ STOLIČKY

Zostavenie sprchovej stoličky:

1. Sedadlo položte hore nohami na rovný, stabilný povrch (Obrázok č. 1).
2. Vezmite obidve zahnuté rámové rúrky a narovnajte ich pod sedadlom tak, aby boli do tvaru písmena „X“:
  - Jeden rámová rúrka má zapustenú drážku označenú číslom „1“.
  - Druhá rámová rúrka, označená číslom „2“, by mala sedieť na prvej a bezpečne zapadnúť do drážky.
  - Odpovedajúce čísla na rámových rúrkach priradte k symbolom 1 a 2, ktoré sa nachádzajú na spodnej strane sedadla.
3. Vezmite 5 podložiek a umiestnite ich po jednej na každý krídlovú skrutku. Vložte skrutky do správnych piatich otvorov: jeden uprostred a jeden v každom vonkajšom rohu (Obrázky č. 2 – 3).
4. Ručne dotiahnite krídlové skrutky, až kým budú rámové rúrky pevne pritiahnuté. Neuťahujte nadmernou silou.
5. Po zostavení otočte stoličku do zvislej polohy. Uistite sa, že sú všetky skrutky utiahnuté a stolička stojí rovno a stabilne na všetkých štyroch nohách.



Nezameňte ľavú rámovú rúrku za pravú a naopak!

## OBSLUHA

### Nastavenie výšky

Každá noha má 8 úrovní výšky. Stlačte pružinové tlačidlo (Obrázok č. 4) a posuňte vnútornú rúrku nohy do požadovanej výšky, kým tlačidlo nezacvakne do otvoru (Obrázok č. 5).

Uistite sa, že všetky nohy sú nastavené rovnako a stolička tak zostala vodorovná a stabilná (Obrázky č. 6 – 8).



### UPOZORNENIE

Nebezpečenstvo zacviknutia prstov!

### Držiak

Na oboch stranách stoličky sú držiaky, ktoré možno používať na upevnenie sprchovej hlavice (Obrázok č. 9).

### ÚDRŽBA

Na účely zachovania bezpečnosti a spoľahlivosti vozíka pravidelne vykonávajte nasledujúce kontroly a údržbu alebo ho nechajte skontrolovať inou osobou. Odporúčany plán údržby je uvedený nižšie.

	Pred použitím	Každý týždeň	Každý mesiac	Každý rok
Skontrolujte, že sprchová stolička je správne usadená a stabilná	X			
Vizuálna kontrola		X		
Skontrolujte gumové nadstavce		X		
Skontrolujte, či sú tlačidlá pružín zaistené	X			
Nechajte skontrolovať sprchovú stoličku autorizovaným predajcom				X

 **UPOZORNENIE**  
Oprava, čistenie alebo prispôsobovanie výrobku by mal vykonávať autorizovaný údržbár, keď sa výrobok nepoužíva.

 **POZOR**  
Na výmenu sa smú použiť len originálne náhradné diely. Predajcovi uveďte model a sériové číslo alebo kontaktujte priamo výrobcu. Výrobca ani predajca nenesú zodpovednosť za poškodenie výrobku alebo zranenie používateľa v prípade použitia neoriginálnych náhradných dielov a (alebo) opravy vykonanej v neautorizovanom servise.

### SKLADOVANIE

Výrobok by mal byť skladovaný v suchom prostredí mimo priameho slnečného žiarenia.

### LIKVIDÁCIA

Buďte ohľaduplní k životnému prostrediu a zlikvidujte svoj výrobok podľa predpisov. Likvidácia podlieha vnútroštátnym a miestnym predpisom.

Na zabezpečenie správnej recyklácie výrobku kontaktujte svoju obec, zariadenie na likvidáciu odpadu alebo naše servisné oddelenie.

## ČISTENIE A DEZINFEKCIA

### ČISTENIE

- Odporúča sa používať jednorazové rukavice.
- Na čistenie pred dezinfekciou sa odporúča použiť pH neutrálny čistiaci prostriedok a teplú vodu.
- Na čistenie používajte pH neutrálny čistiaci prostriedok teplú vodu.
- Pomôcka by mala byť udržiavaná čistá a bez prachu. To možno zabezpečiť použitím prachovky alebo vlhkej handry a jemného čistiaceho prostriedku.

### DEZINFEKCIA

- Odporúča sa používať jednorazové rukavice.
- Na dezinfekciu sa odporúča používať dezinfekčný roztok na báze chlóru.

## PODMIENKY PROSTREDIA

Uchovávajte výrobok za týchto podmienok:  
Teplotné obmedzenie od -20 °C do +40 °C,  
Relatívna vlhkosť 20% až 75%,  
Atmosférický tlak od 800 hPa do 1060 hPa.

## OPĀTOVNÉ POUŽITIE

Šprchová stolička je vhodná na opätovné použitie. Treba predtým vykonať nasledujúce kroky:  
Čistenie a dezinfekciu (viď časť „ČISTENIE A DEZINFEKCIA“);  
Kontrolu (viď časť „ÚDRŽBA“).

Pred tým, ako výrobok prenecháte novému používateľovi, je potrebné ho prispôbiť a overiť v súlade so servisnou dokumentáciou, aby ste sa uistili, že je vhodný a bezpečný pre potreby nového používateľa.

**PARAMETRE**

Model	KVADI
REF	01-5005
Maximálne zaťaženie (kg)	135
Hmotnosť (kg)	2
Celková dĺžka (cm)	43.5
Celková šírka (cm)	49.5
Celková výška (cm)	37.5 - 55
Šírka sedadla (cm)	43.5
Hrúbka sedadla (cm)	30.5
Polohy výšky	8

**NEHODY**

V prípade závažnej nehody spôsobenej pomôckou by mal používateľ túto udalosť ohlásiť spoločnosti UAB Kasko Group | Kid-Man® a príslušnému orgánu v členskom štáte, v ktorom má používateľ a/alebo pacient svoje bydlisko.

**KONTAKTY:**

**Výrobca:** UAB „Kasko Group“ (registrovaná ochranná známka Kid-Man®)

**Adresa:** A.Vivulskio 12D, Vilnius, LT-03221, Litva

**Telefónne číslo:** +370 5 265 0000

**E-mail:** info@kid-man.com

**Webová stránka:** www.kid-man.com

Automatické vyplnenie kontaktov cez QR kód





**SL**
**SIMBOLI**

V teh navodilih za uporabo so , opozorila označena s simboli. Opozorilne simbole spremlja naslov, ki opredeljuje resnost nevarnosti ali zagotavlja osnovne informacije.



Podaja osnovne informacije, priporočila in napotke za učinkovito in nemoteno uporabo.



**OPOZORILO/PREVIDNOST** - napis opozarja na potrebno previdnost pri uporabi pripomočka. Opozarja tudi na to, da je v zadevni situaciji potrebna ozaveščenost ali ukrepanje upravljavca, da bi preprečili neželene posledice.



**POZOR!** Ta znak se uporablja za zelo pomembne dele, ki zadevajo vašo varnost. Prosimo vas, da si ogledate navodila za uporabo.

**VARNOSTNE INFORMACIJE**

**OPOZORILO**

**Nevarnost nesreč.** Za pravilno in varno uporabo vam priporočamo, da pri uporabi vašega stola za prhanje upoštevate varnostna navodila. Ta stol za prhanje je zasnovan tako, da je stabilen, ko je nameščen, in da zagotavlja stabilnost med sedenjem na njem. Vsak premik na stolu za prhanje vpliva na njegovo težišče, zaradi česar se ta lahko prevrne.

**PREVIDNOST**

Stol za prhanje je primeren le za eno osebo.

**OPOZORILO**

Vsa servisna dela, čiščenje in nastavitve stola za prhanje je treba izvajati, ko ta ni v uporabi.



**OPOZORILO**

Prepovedano je preseči največjo varno obremenitev stola za prhanje.



**OPOZORILO**

**Nevarnost opeklin.** Stol za prhanje ne sme biti trajno izpostavljen temperaturam, ki presegajo + 40 °C. V nasprotnem primeru lahko pride do segretja ogrodja in sedeža, kar lahko povzroči opekline.



**PREVIDNOST**

**Nevarnost ukleščanja prstov.** Vedno obstaja tveganje za ukleščanje npr. prstov na roki ali rok v premikajoče se dele stola za prhanje.



**OPOZORILO**

**Nevarnost zadušitve.** Otrokom, mlajšim od pet let, je treba preprečiti lahek dostop do stola za prhanje KVADI. Ker so v konstrukciji stola uporabljeni tudi majhni deli, obstaja nevarnost, da jih otroci pogoltnejo ali se z njimi zadušijo.



**OPOZORILO**

Zaradi stalnega razvoja izdelka se lahko zasnova vašega stola za prhanje KVADI nekoliko razlikuje od modela, opisanega v tem priročniku.

## SPLOŠNO

### UVOD

Ta navodila za uporabo vsebujejo pomembne informacije v zvezi z rokovanjem z izdelkom. Za zagotovitev varnosti pri uporabi izdelka, skrbno preberite navodila za uporabo in upoštevajte varnostna opozorila.

### PREDGOVOR

Zahvaljujemo se vam za izkazano zaupanje v blagovno znamko Kid-Man®. Vsak izdelek je bil tovarniško pregledan in odposlan v brezhibnem stanju. Želimo vam veliko uspeha, obenem pa upamo, da bo izdelek Kid-Man® družbe UAB Kasko Group pozitivno vplival na vaše vsakodnevno življenje.

## GARANCIJA

Za izdelek izdajamo 24-mesečno garancijo, ki velja od datuma njegovega nakupa. Vse nepooblaščen spremembe, izvedene brez odobritve proizvajalca, bodo povzročile nično in neveljavno odgovornost proizvajalca. To vključuje prekoračitev največje dovoljene obremenitve s strani uporabnika in nepravilno uporabo izdelka. Garancija velja le s popolnoma izpolnjenim garancijskim listom. Družba UAB Kasko Group | Kid-Man® v 4 tednih od prejema zahtevka s strani kupca, odloči, ali ta spada v okvir garancije ali ne. Če garancija ne krije kupčeve težave z izdelkom, lahko UAB Kasko Group, če kupec s tem soglaša, odpravi težavo (če je to mogoče). Vse stroške, vključno s stroški prevoza, krije kupec. Popravilo v času garancije ne pomeni podaljšanja garancije.

## OMEJITEV ODGOVORNOSTI

Proizvajalec ne prevzema nobene odgovornosti za škodo, ki bi nastala zaradi:

- neupoštevanja navodil za uporabo,
- nepravilne uporabe,
- običajne obrabe in izrabe,
- nepravilne sestavitve ali nastavitve izdelka s strani kupca ali tehničnih prilagoditev, izvedenih s strani tretje osebe,
- uporabe neodobrene dodatne opreme s strani tretje osebe, namesto uporabe odobrene dodatne opreme proizvajalca,
- nepooblaščen prilagoditve in/ali uporabe neustreznega nadomestnega dela.

## STANDARDI IN PREDPISI

Stol za prhanje KVADI izpolnjuje sledeče zahteve:

a) UREDBO (EU) 2017/745 EVROPSKEGA PARLAMENTA IN SVETA z dne 5. aprila 2017 o medicinskih pripomočkih, ki spreminja Direktivo 2001/83/ES, Uredbo (ES) št. 178/2002 in Uredbo (ES) št. 1223/2009 ter razveljavlja direktivi Sveta 90/385/EGS in 93/42/EGS.

## ŽIVLJENJSKA DOBA

Ob predpostavki, da se izdelek uporablja vsak dan in v skladu z varnostnimi navodili, navodili za vzdrževanje in predvideno uporabo, ki je navedena v navodilih za uporabo, pričakovana življenjska doba znaša pet (5) let.

Po preteku navedenega obdobja je pripomoček treba reciklirati. Izdelka ne odložite med običajne gospodinske odpadke (glejte poglavje »ODSTRANJEVANJE«).

### INFORMACIJE O PROIZVAJALCU

**Proizvajalec:** UAB »Kasko Group« (registrirana blagovna znamka Kid-Man®)

**Naslov:** A. Vivulskio 12D, Vilna, LT-03221, Litva

**Telefon:** +370 5 265 0000

**E-pošta:** info@kid-man.com

**Spletna stran:** www.kid-man.com

### PODATKI O IZDELKU

**Izdelek:** Stol za prho

**Model:** KVADI

**REF:** 01-5005

### PREDVIDENI NAMEN IN INDIKACIJE

Stol za prhanje KVADI je namenjen osebam s trajnimi ali začasnimi motnjami gibanja, ki med kopanjem potrebujejo oporo. Stol je zasnovan za uporabo v prhi ali kadi. Stol za prhanje KVADI je mogoče uporabljati samostojno ali s pomočjo spremljevalca. Zahvaljujoč stabilnemu ogrodju in protizdrsni nogam, stol zagotavlja varno in zanesljivo sedenje med kopanjem. Stol za prhanje je namenjen uporabi v notranjih prostorih.

### KONTRAINDIKACIJE

Pri uporabi stola za prhanje KVADI v skladu z njegovim predvidenim namenom, ni znanih kontraindikacij.

### PREDVIDENI UPORABNIKI

Stol za prhanje KVADI je namenjen osebam z invalidnostjo ali omejeno gibljivostjo za uporabo med kopanjem v prhi ali kadi. Največja dovoljena obremenitev stola je 135 kg.



**OPOZORILO**  
**Nevarnost nesreč.**

Prepovedano je preseči največjo varno obremenitev stola za prhanje.

## OZNAKA IZDELKA

Identifikacijska etiketa je pritrjena na okvir vašega stola za prhanje (glejte sliko).

1. Izdelek
2. Model
3. Največja obremenitev
4. Proizvajalec / kontaktni podatki
5. Datum proizvodnje
6. Edinstveni identifikator pripomočka / Serijska številka
7. Oznaka CE
8. Preberite navodila za uporabo

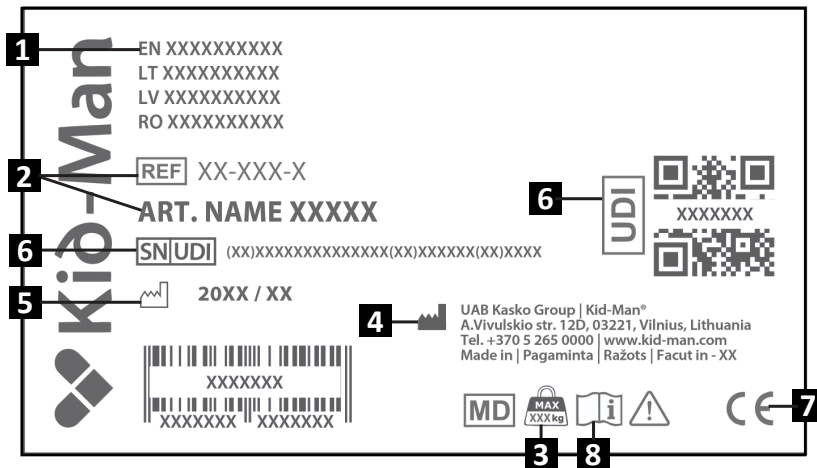

### VSEBINA PAKETA

Stol za prhanje KVADI je dobavljen v kartonasti embalaži in je pripravljen za uporabo. Če je mogoče, po razpakiranju stola za prhanje zadržite njegovo embalažo, saj jo boste kasneje morda potrebovali za shranjevanje ali vračilo stola. Ob prejemu paketa preverite, če je med prevozom prišlo do nastanka poškodb.

**i** Če opazite znake poškodb, o tem nemudoma obvestite prevozno podjetje.

**i** Prosimo, preverite vsebino paketa. V primeru, da kateri koli izmed spodaj navedenih delov manjka, se obrnite na svojega lokalnega distributerja.

#### Vsebina paketa:

1. 1 x Sedež
2. 2 x Ukrivljena okvirja nog
3. 5 x Krilni vijak
4. 5 x Podložka
5. Navodila za uporabo

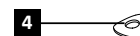
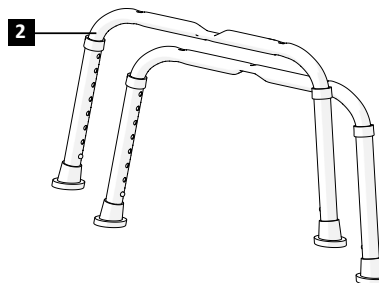
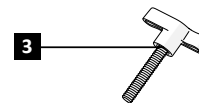
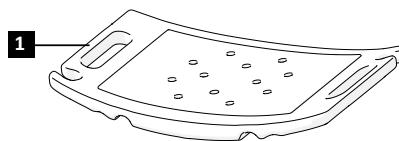

**SESTAVNI DELI IN FUNKCIJE****Pregled:**

1. Nosilec
2. Sedež
3. Noga

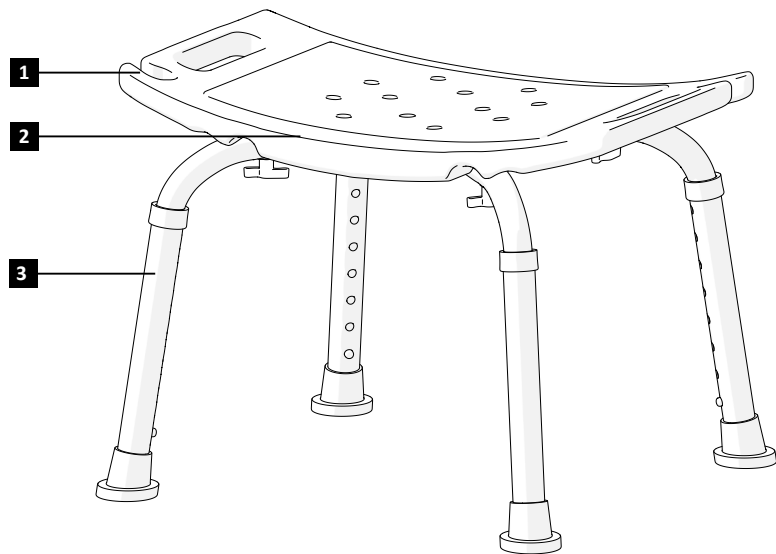

Zaradi stalnega razvoja izdelka se lahko zasnova vašega stola za prhanje nekoliko razlikuje od modela, opisanega v tem priročniku.

## SESTAVLJANJE STOLA ZA PRHANJE

Za sestavljanje stola za prhanje sledite navodilom spodaj:

1. Sedež postavite z zgornjo stranjo navzdol, na ravno in stabilno površino (Slika 1).
2. Vzemite oba ukrivljena okvirja nog in ju poravnajte pod sedežem tako, da tvorita obliko črke X:
  - En okvir nog ima zarezo, označeno s številko 1.
  - Drugi okvir, označen s številko 2, je treba namestiti nad prvega, tako da se trdno prilega v zarezo.
  - Številki na okvirjih nog uskladite z ustreznima oznakama 1 in 2 na spodnji strani sedeža.
3. Vzemite 5 podložk in jih namestite na vsak krilni vijak. Vijake privijte v ustreznih pet odprtin – enega na sredino in po enega v vsak vogal (Sliki 2–3).
4. Krilne vijake privijajte ročno, dokler okvirja nog nista trdno pritrjena. Ne privijajte premočno.
5. Ko je sestavljanje zaključeno, stol obrnite v pokončni položaj. Preverite, ali so vsi vijaki ustrezno priviti in ali stol stoji ravno ter stabilno na vseh štirih nogah.



Ne zamenjajte levega in desnega okvirja nog!

## UPORABA

### Nastavitev višine

Vsaka noga ima 8 višinskih stopenj. Pritisnite vzmetni gumb (Slika 4) in pomaknite notranjo cev noge na zeleno višino, dokler gumb ne klikne in se zaskoči v odprtino (Slika 5).

Prepričajte se, da so vse noge nastavljene enako, da stol ostane raven in stabilen (slike 6–8).



### OPOZORILO

Nevarnost ukleščenja prstov na roki!

### Nosilec

Na obeh straneh stola se nahajata nosilca, ki ju lahko uporabite za odlaganje ročke glave za prho (Slika 9).

### VZDRŽEVANJE

Za zagotovitev varnega in zanesljivega delovanja redno izvajajte spodnje preglede in vzdrževalne postopke ali za njih zadolžite drugo osebo. V nadaljevanju je naveden načrt priporočenih posegov vzdrževanja.

	Pred uporabo	Enkrat na teden	Enkrat na mesec	Enkrat na leto
Prepričajte se, da je stol za prhanje nameščen pravilno in da je stabilen.	X			
Vizualni pregled		X		
Preverite gumijaste kapice.		X		
Preverite, ali so vzmetni gumbi fiksirani.	X			
Stol za prhanje dajte v pregled pooblaščenemu prodajalcu.				X



#### OPOZORILO

Popravilo, čiščenje ali nastavitev stola za prhanje mora opraviti pooblaščen serviser, in sicer medtem, ko uporabnik ne sedi na njem.



#### PREVIDNOST

Uporabljajte le originalne nadomestne dele. Prodajalcu posredujte model in serijsko številko ali se obrnite neposredno na proizvajalca. Proizvajalec in prodajalec nista odgovorna za kakršno koli škodo, povzročeno na izdelku samem ali škodo, povzročeno uporabniku, če so bili uporabljeni neoriginalni nadomestni deli, (ali) če je bilo popravilo opravljenopri nepooblaščenem serviserju.

### SHRANJEVANJE

Stol za prhanje je treba hraniti v suhem okolju, stran od neposredne sončne svetlobe.

### ODSTRANJEVANJE

Bodite odgovorni do okolja in vaš stol za prhanje ustrezno odstranite. Odstranitev izdelka je predmet nacionalnih in lokalnih predpisov.

Za ustrezno recikliranje vašega stola za prhanje se obrnite na vašo lokalno skupnost, podjetje za odstranjevanje odpadkov ali na naš servisni oddelek.

## ČIŠČENJE IN RAZKUŽEVANJE

### ČIŠČENJE

- Priporočljiva je uporaba rokavic za enkratno uporabo.
- Pred dezinfekcijo pripomočka je priporočljivo uporabiti pH nevtralno čistilo in toplo vodo.
- Za čiščenje uporabljajte pH nevtralno čistilo in toplo vodo.
- Stol za prhanje mora biti čist in brez prahu. Očistite ga lahko s krpo za brisanje prahu in blagim čistilnim sredstvom.

### DEZINFEKCIJA

- Priporočljiva je uporaba rokavic za enkratno uporabo.
- Za dezinfekcijo je priporočljivo uporabljati dezinfekcijsko raztopino na osnovi klora.

## OKOLJSKI POGOJI

Ohranjajte stol za prhanje v sledečih pogojih:  
mejna vrednost temperature od -20 °C do +40 °C;  
relativna vlažnost od 20 % do 75 %,   
atmosferski tlak od 800 hPa do 1060 hPa.

## PONOVNA UPORABA

Ta stol za prhanje je primeren za ponovno uporabo. V ta namen je treba opraviti naslednje:  
- čiščenje in razkuževanje (glejte poglavje »ČIŠČENJE IN RAZKUŽEVANJE«);  
- pregled (glejte poglavje »VZDRŽEVANJE«).

Preden se izdelek preda novemu uporabniku, ga je treba prilagoditi in preveriti v skladu s servisno dokumentacijo, da se zagotovi njegova ustreznost in varna uporaba glede na potrebe novega uporabnika.

**SPECIFIKACIJA**

Model	KVADI
REF	01-5005
Največja varna obremenitev (v kg)	135
Teža (v kg)	2
Skupna dolžina (v cm)	43.5
Celotna širina (v cm)	49.5
Celotna višina (v cm)	37.5 - 55
Širina sedeža (v cm)	43.5
Globina sedeža (v cm)	30.5
Nastavitvene višine	8

**RESNI ZAPLETI**

**O vsakem resnem zapletu, do katerega je prišlo v zvezi s pripomočkom, je treba obvestiti družbo UAB Kasko Group | Kid-Man® in pristojni organ države članice, v kateri ima uporabnik in/ali bolnik stalno prebivališče.**

**KONTAKTI:**

**Proizvajalec:** UAB »Kasko Group« (registrirana blagovna znamka Kid-Man®)

**Naslov:** A.Vivulskio 12D, Vilna, LT-03221, Litva

**Telefon:** +370 5 265 0000

**E-pošta:** info@kid-man.com

**Spletna stran:** www.kid-man.com



Samodejno izpolnjevanje stikov prek QR kode



**KARTA GWARANCYJNA / ZÁRUČNÍ LIST / ZÁRUČNÝ LIST / GARANCIJSKI LIST**

<p>Nazwa produktów Název výrobku Názov výrobku Ime izdelka</p>	<p>Model, REF Model, REF Model, REF Model, REF</p>	<p>Data zakupu (wstawić) Datum nákupu (uved'te) Dátum nákupu (vložit' Datum nakupa (vnesite)</p>	<p>Okres gwarancji Záruční doba Záručná lehota Garancijska doba</p>
<p><b>PL</b> Krzesło prysznicowe <b>CZ</b> Sprchová židle <b>SK</b> Sprchová stolička <b>SL</b> Stol za prho</p>	<p>KVADI, 01-5005</p>		<p><b>24</b> miesiące měsíců mesiacov mesecev</p>

Published by UAB Kasko Group | Kid-Man®

A. Vivulskio g. 12D, 03221 Vilnius, Lithuania  
Tel. +370 5 265 0000 | www.kid-man.com | info@kid-man.com

Date 2019-03-18

Data ostatniej aktualizacji 02.09.2025

Datum poslední aktualizace 2.9.2025

Dátum poslednej úpravy 2. 9. 2025

Datum zadnje posodobitve: 2. september 2025

Miejsce na SN (numer seryjny)/ UDI (Niepowtarzalny kod identyfikacyjny wyrobu)  
Místo na výrobní číslo | UDI (Jedinečný identifikátor prostředku)  
Priestor pre SN | UDI (Unikátny identifikátor pomôcky)  
Prostor za serijsko številko | Edinstveni identifikator pripomočka



The quality management system of Kasko Group,  
UAB meets the standards ISO 9001 and ISO 14001



Twój sprzedawca  
Váš prodejce  
Váš predajca  
Vaš prodajalec