

LIGHTMAN TRAVEL

04-018-2

LEKKI TRANSPORTOWY WÓZEK INWALIDZKI LEHKÝ PŘEPRAVNÍ INVALIDNÍ VOZÍK ODLAHCENÝ INVALIDNÝ VOZÍK NA PREVOZ OSÔB LAHEK INVALIDSKI VOZIČEK TRANSIT



- PL** Instrukcja obsługi
- CZ** Návod k použití
- SK** Návod na použitie
- SL** Navodila za uporabo



- PL** Niniejszą instrukcję obsługi **POWINNIEN** otrzymać użytkownik produktu. **PRZED ROZPOCZĘCIEM** korzystania z tego produktu należy przeczytać niniejszą instrukcję obsługi i zachować ją do wglądu w przyszłości.
- CZ** Tento návod k použití **MUSÍ** být vydán uživateli produktu. **NEŽ** tento produkt použijete, **MUSÍTE** si přečíst tento návod k použití a uschovat si jej pro budoucí potřebu.
- SK** Tento návod sa **MUSÍ** odovzdať používateľovi výrobu. **PRED** použitím si pozorne prečítajte tento návod na použitie a uschovajte ho pre prípad potreby v budúcnosti.
- SL** Ta navodila za uporabo je **TREBA** izročiti uporabniku pripomočka. **PRED** uporabo tega izdelka je **TREBA** skrbno prebrati ta navodila za uporabo in jih shraniti za morebitno prihodnjo uporabo.

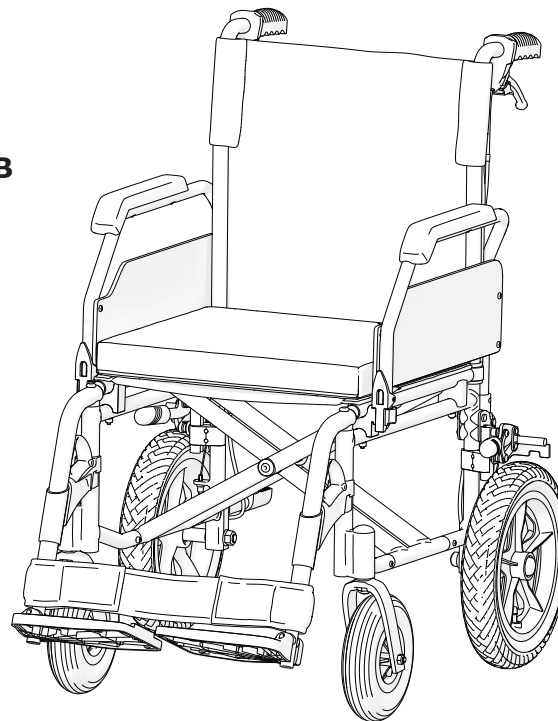

PL

CZ

SK

SL

Rysunek 1 / Obrázek 1 / Picture 1 / Slika 1

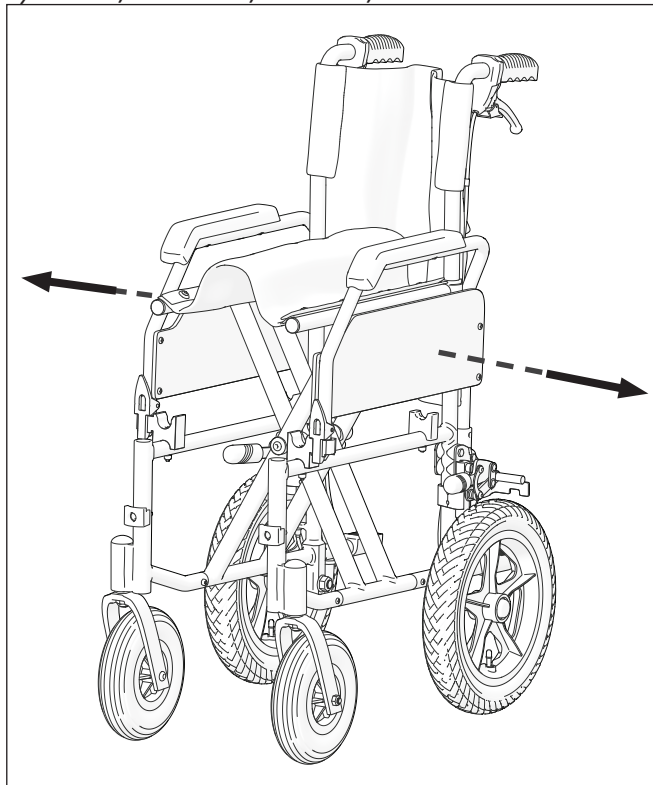

Rysunek 2 / Obrázek 2
Obrázok č. 2 / Slika 2

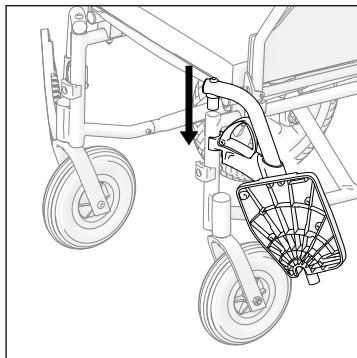

Rysunek 4 / Obrázek 4
Obrázok č. 4 / Slika 4

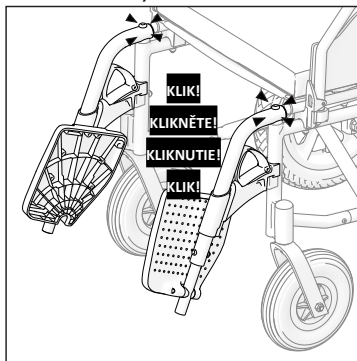

Rysunek 3 / Obrázek 3
Obrázok č. 3 / Slika 3

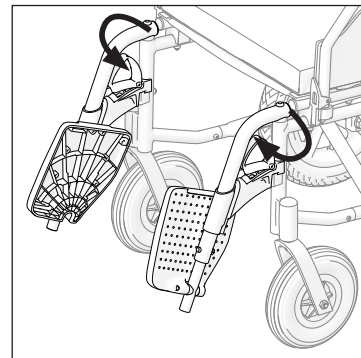

Rysunek 5 / Obrázek 5
Obrázok č. 5 / Slika 5

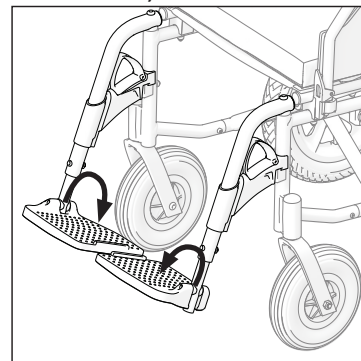

Rysunek 6 / Obrázek 6 / Picture 6 / Slika 6

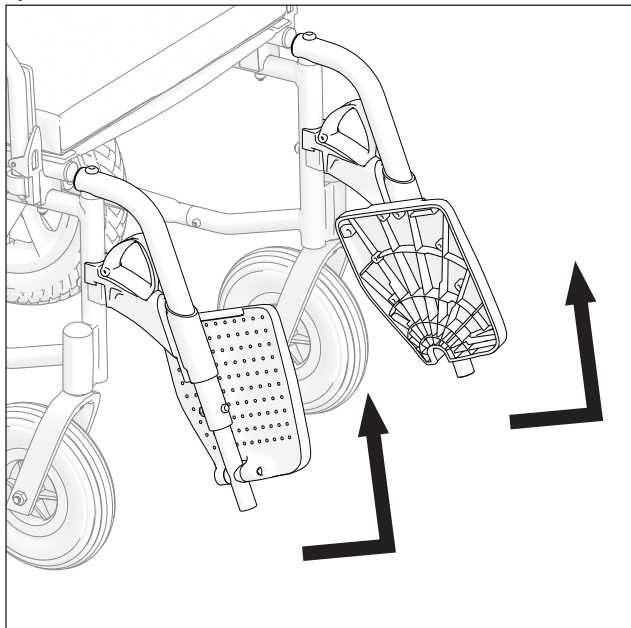

Rysunek 7 / Obrázek 7
Obrázok č. 7 / Slika 7

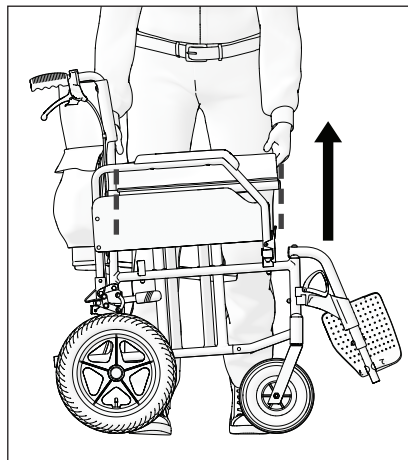

Rysunek 8 / Obrázek 8
Obrázok č. 8 / Slika 8

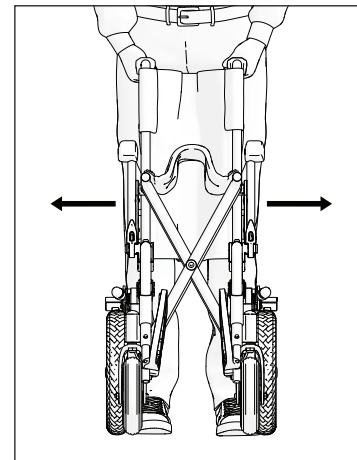

Rysunek 9 / Obrázek 9 / Picture 9 / Slika 9

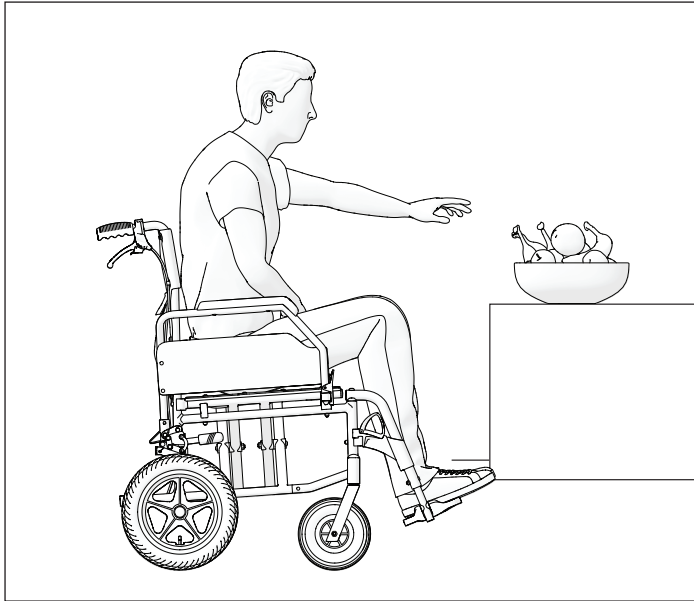

Rysunek 10 / Obrázek 10 / Picture 10 / Slika 10

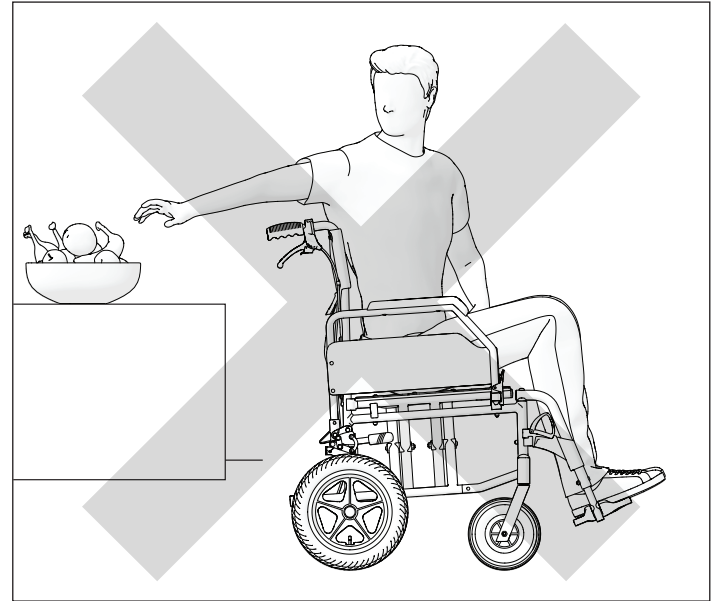

Rysunek 11 / Obrázek 11 / Picture 11 / Slika 11



Rysunek 12 / Obrázek 12 / Picture 12 / Slika 12

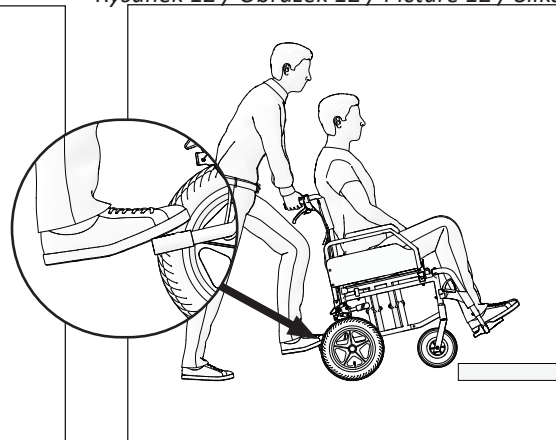

Rysunek 13 / Obrázek 13 / Picture 13 / Slika 13

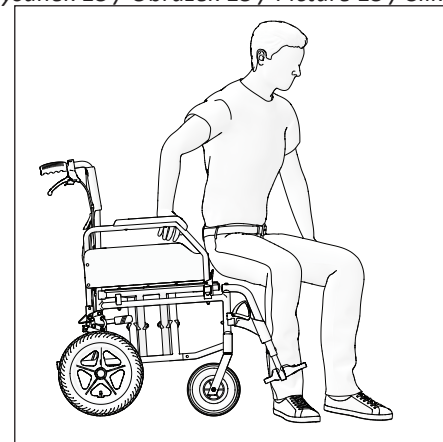

Rysunek 14 / Obrázek 14
Obrázok č. 14 / Slika 14

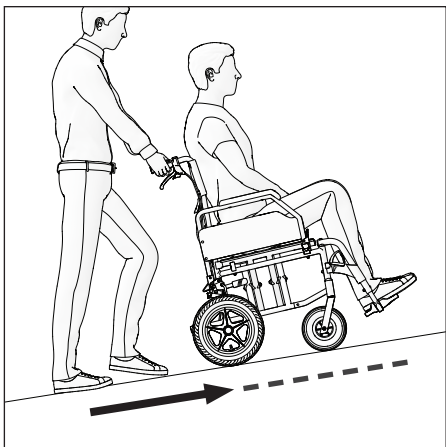

Rysunek 15 / Obrázek 15
Obrázok č. 15 / Slika 15

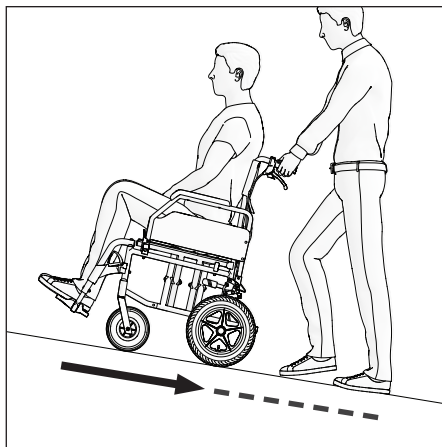

Rysunek 16 / Obrázek 16
Obrázok č. 16 / Slika 16

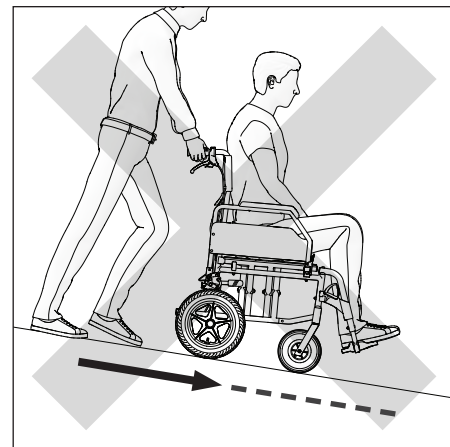

Rysunek 17 / Obrázek 17 / Picture 17 / Slika 17

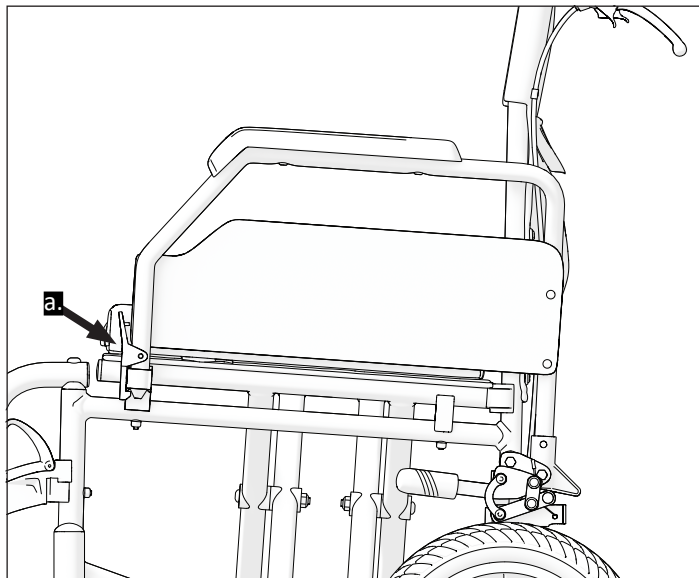

Rysunek 18 / Obrázek 18 / Picture 18 / Slika 18

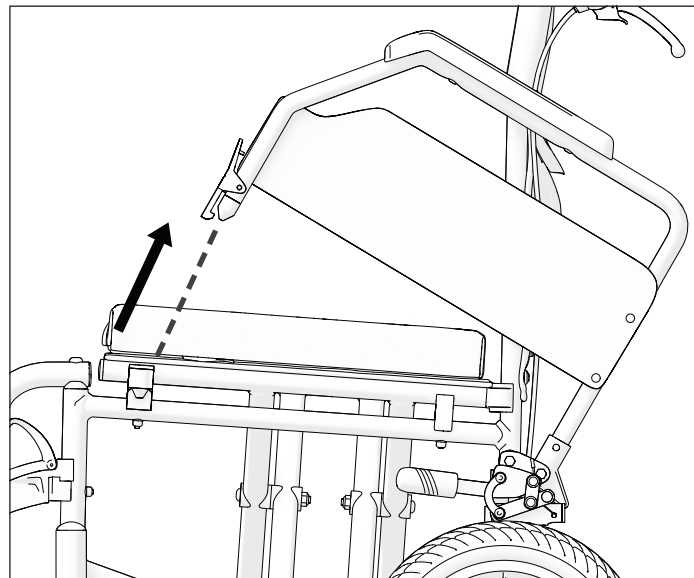



Rysunek 19 / Obrázek 19 / Picture 19 / Slika 19

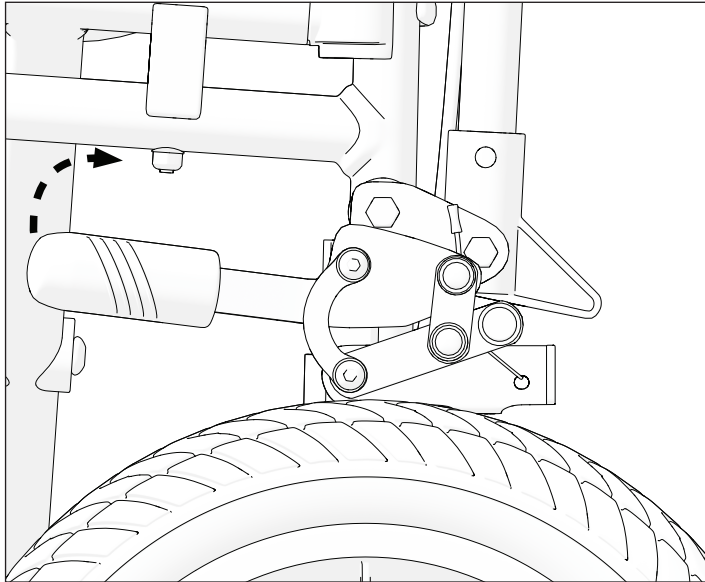

Rysunek 20 / Obrázek 20 / Picture 20 / Slika 20

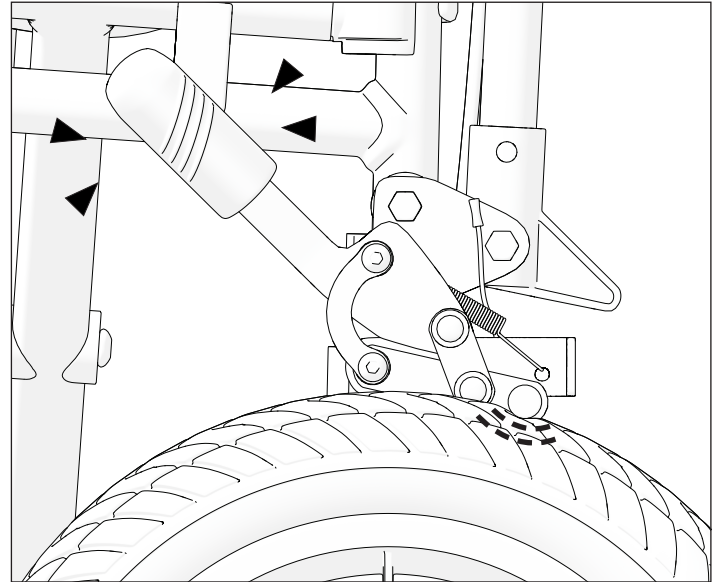



Rysunek 21 / Obrázek 21 / Picture 21 / Slika 21

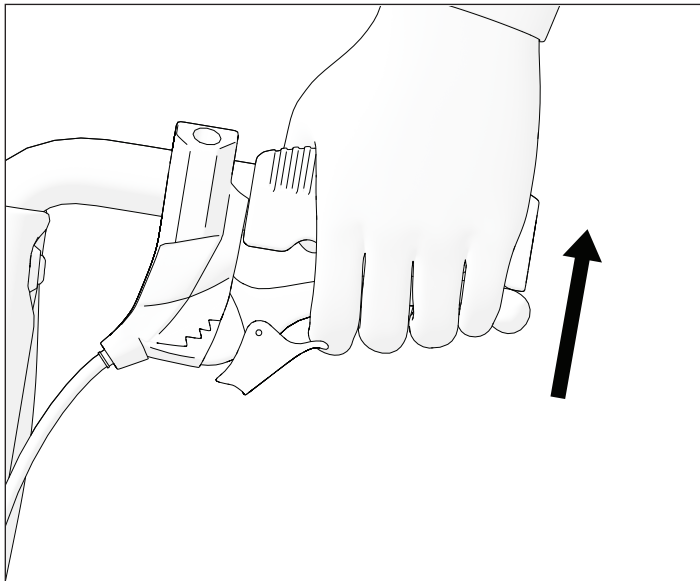

Rysunek 22 / Obrázek 22 / Picture 22 / Slika 22

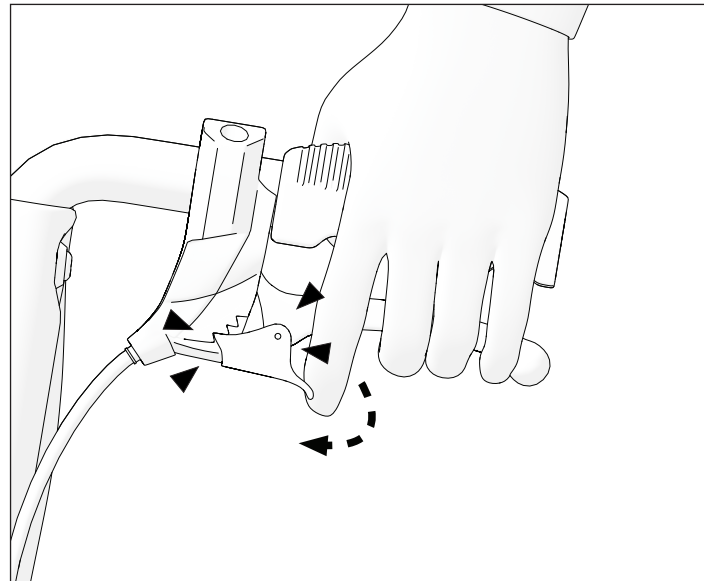

OZNACZENIA

**W niniejszej instrukcji obsługi ostrzeżenia są oznaczone symbolami.
Oznaczenia ostrzegawcze posiadają nagłówek wskazujący stopień zagrożenia lub podstawowe informacje.**

i Zawiera podstawowe informacje, zalecenia i informacje dotyczące wydajnego, bezproblemowego użytkowania.



OSTRZEŻENIE / UWAGA - aby wskazać, że podczas obsługi urządzenia konieczne jest zachowanie ostrożności. Aby wskazać, że w danej sytuacji wymagana jest uwaga osoby obsługującej lub wykonanie czynności w celu uniknięcia niepożądanych konsekwencji.



UWAGA! Ten znak jest używany przy bardzo ważnych częściach związanych z twoim bezpieczeństwem. Proszę zapoznać się z instrukcją obsługi.

INFORMACJE DOTYCZĄCE BEZPIECZEŃSTWA

OSTRZEŻENIE
Każde inne lub nieprawidłowe użycie może prowadzić do niebezpiecznych sytuacji.



OSTRZEŻENIE
Ryzyko wypadku i poważnych obrażeń. Niewłaściwie wyregulowany wózek inwalidzki może doprowadzić do wypadków z poważnymi obrażeniami. Regulacja wózka inwalidzkiego powinna być zawsze realizowana przez autoryzowanego sprzedawcę.



OSTRZEŻENIE
Ryzyko związane ze stylem jazdy nieodpowiednim do warunków. Istnieje ryzyko poślizgu na mokrej nawierzchni, żwirze lub nierównym terenie. Zawsze dostosuj prędkość i styl jazdy do warunków (pogoda, nawierzchnia, indywidualne umiejętności itp.).



OSTRZEŻENIE
Ryzyko związane z brakiem kontroli nad wózkiem. Przy dużej prędkości możesz stracić kontrolę nad wózkiem i przewrócić się. Nigdy nie przekraczaj prędkości 7 km/h. Unikaj kolizji. Nie korzystaj ze schodów ruchomych. Nie cofaj po powierzchni pochyłej.

INFORMACJE DOTYCZĄCE BEZPIECZEŃSTWA



OSTRZEŻENIE

Ryzyko poparzenia. Elementy wózka inwalidzkiego mogą się nagrzewać pod wpływem zewnętrznych źródeł ciepła. Nie wystawiaj wózka na działanie silnych promieni słonecznych przed użyciem. Przed użyciem sprawdź temperaturę wszystkich elementów, które mają kontakt ze skórą.



OSTRZEŻENIE

Ryzyko przytrzaśnięcia palców. Zawsze istnieje ryzyko, że np. palce lub ramiona mogą dostać się w ruchome części wózka inwalidzkiego.



OSTRZEŻENIE

Ryzyko wypadku. Nieprawidłowo ustawione lub niesprawne urządzenia zabezpieczające (hamulce, zabezpieczenie przed wywrotką) mogą być przyczyną wypadków. Przed użyciem wózka zawsze sprawdzaj, czy urządzenia zabezpieczające działają i regularnie zlecaj ich kontrolę autoryzowanemu sprzedawcy.



OSTRZEŻENIE

Ryzyko wypadku. W celu prawidłowego i bezpiecznego użytkowania zalecamy przestrzegać instrukcje bezpieczeństwa podczas korzystania z wózka inwalidzkiego. Ten wózek inwalidzki został zaprojektowany tak, aby zapewnić stabilność podczas siedzenia. Każdy ruch na wózku wpływa na zmianę punktu ciężkości, co może spowodować przewrócenie się wózka. Aby zwiększyć swoje bezpieczeństwo, możesz używać pasów bezpieczeństwa.



OSTRZEŻENIE

Ryzyko zadławienia. Należy chronić dzieci w wieku poniżej pięciu lat przed łatwym dostępem do wózka inwalidzkiego, ze względu na małe elementy użyte do budowy wózka - dzieci mogą je połknąć lub zakrztusić się nimi.



UWAGA

Wózek jest przeznaczony do użytkowania tylko przez jedną osobę.

INFORMACJE DOTYCZĄCE BEZPIECZEŃSTWA



UWAGA

Podczas ruchu trzymaj stopy na płytach podnóżków. Nie stawać na podnóżkach. Cały czas utrzymuj odpowiednią równowagę. Użytkownicy nie powinni przesuwac swojego środka ciężkości poza obszar siedzenia.



UWAGA

Zalecamy skonsultowanie się z pracownikiem służby zdrowia w celu uzyskania porady dotyczącej sadzania na wózku i przesadzania osoby z wózka inwalidzkiego. Podczas przemieszczania należy zawsze zaciągnąć hamulec postojowy. Hamulce wózka inwalidzkiego nie nadają się do spowalniania wózka inwalidzkiego.



UWAGA

Uważaj na zagrożenia w swoim otoczeniu, takie jak wąskie drzwi, stopnie schodów, sprzęt gospodarstwa domowego, zabawki itp. Nie sięgaj po przedmioty dalej, niż na odległość wyciągniętej ręki.



OSTRZEŻENIE

Ryzyko wypadku. Nie próbuj przemieszczać wózek w górę lub w dół po pochyłej powierzchni pokrytej warstwą wody, lodu lub oleju. Nie próbuj zatrzymywać wózka inwalidzkiego na pochyłej powierzchni.



OSTRZEŻENIE

Ryzyko wypadku. Nie próbuj przejeżdżać przez krawężniki lub przeszkody. Może to doprowadzić do przewrócenia się wózka i spowodować obrażenia ciała lub uszkodzenie wózka.



OSTRZEŻENIE

Ryzyko wypadku. Nigdy nie zostawiaj pustego wózka inwalidzkiego na pochyłości lub w innym miejscu, które może spowodować obrażenia osób znajdujących się w pobliżu lub uszkodzenie przedmiotów.



OSTRZEŻENIE

Ryzyko wypadku i poważnych obrażeń. Wózek inwalidzki nie jest przeznaczony do użytku w pojazdach mechanicznych.

OGÓLNE

WPROWADZENIE

Niniejsza instrukcja obsługi zawiera ważne informacje dotyczące obchodzenia się z produktem. W celu zapewnienia bezpieczeństwa podczas użytkowania produktu należy dokładnie zapoznać się z Instrukcją użytkowania i stosować się do wskazówek dotyczących bezpieczeństwa. Podróżny wózek inwalidzki LIGHTMAN jest dostępny w różnych rozmiarach. Można zidentyfikować typ wózka i jego indywidualny numer identyfikacyjny czytając etykietę naklejoną na płytce podłokietnika i metalowym krzyżaku pod siedziskiem. Np., okrągła naklejka z numerem 46 na osłonie fartucha oznacza, że rozmiar (szerokość siedziska) wózka to 46 cm.

i Należy pamiętać, że w tym dokumencie mogą znajdować się sekcje, które nie odnoszą się posiadanego produktu, ponieważ dokument ten dotyczy wszystkich dostępnych modeli. Jeśli nie określono inaczej, każda sekcja w tym dokumencie dotyczy wszystkich modeli produktu.

PRZEDMOWA

Dziękujemy za zaufanie okazanie firmie Kid-Man®. Każdy produkt jest fabrycznie sprawdzany i w idealnym stanie. Życzymy powodzenia i mamy nadzieję, że produkt UAB Kasko Group | Kid-Man® będzie miała pozytywny wpływ na Wasze codzienne życie.

GWARANCJA

Udzielamy gwarancji na okres 24 miesięcy od daty zakupu. Wszelkie nieautoryzowane modyfikacje przeprowadzone bez zgody producenta powodują wygaśnięcie odpowiedzialności producenta. Obejmuje to przekraczanie maksymalnych obciążeń użytkowania i używanie produktu w niewłaściwy sposób. Gwarancja jest ważna tylko z właściwie wypełnioną kartą gwarancyjną. UAB „Kasko Group” po otrzymaniu reklamowanego towaru od kupującego w ciągu 4 tygodni podejmuje decyzję o rozpatrzeniu reklamacji w ramach gwarancji. Jeśli problem nie jest objęty gwarancją, a klient wyrazi na to zgodę, UAB „Kasko Group”, jeśli to możliwe, naprawi problem. Wszelkie koszty, w tym koszty transportu, ponosi klient. Naprawa gwarancyjna nie powoduje przedłużenia gwarancji.

OGRANICZENIE ODPOWIEDZIALNOŚCI

Producent nie ponosi odpowiedzialności za szkody powstałe w wyniku:

- użytkowania niezgodnego z Instrukcją;
- nieprawidłowego użytkowania;
- naturalnego zużycia;
- nieprawidłowego montażu lub kalibracji przez nabywcę lub modyfikacje techniczne osób trzecich;
- używania niezatwierdzonych dodatków innych firm zamiast dodatków zatwierdzonych przez Producenta;
- nieautoryzowanych modyfikacji i/lub użycia nieodpowiednich części zamiennych.

NORMY I PRZEPISY

Wózek spełnia wymagania:

- a) normy EN 12183:2022 Ręczne wózki inwalidzkie – Wymagania i metody badań;
- b) ROZPORZĄDZENIA (UE) 2017/745 PARLAMENTU EUROPEJSKIEGO I RADY z dnia 5 kwietnia 2017 r. w sprawie wyrobów medycznych zmieniającego dyrektywę 2001/83/WE, rozporządzenia (WE) nr 178/2002 oraz rozporządzenia (WE) nr 1223/2009 oraz uchylającego dyrektywy Rady 90/385/EWG i 93/42/

OKRES EKSPLOATACJI

Przewidywany okres użytkowania wynosi 5 (pięć) lat, przy założeniu, że produkt jest używany codziennie i zgodnie z zasadami bezpieczeństwa, instrukcjami dotyczącymi konserwacji i użytkowania określonymi w niniejszej Instrukcji obsługi.

Po tym czasie wózek musi zostać poddany recyklingowi. Nie wyrzucaj wózka razem ze zwykłymi odpadami (patrz rozdział „UTYLIZACJA”).

INFORMACJE O PRODUCENCIE

Producent: UAB „Kasko Group” (registered trade mark Kid-Man®)

Adres: A. Vivulskio 12D, Wilno, LT-03221, Litwa

Telefon: +370 5 265 0000

E-mail: info@kid-man.com

Strona internetowa: www.kid-man.com

INFORMACJE O PRODUKCIE

Produkt: TRANSPORTOWY WÓZEK INWALIDZKI

Model: LIGHTMAN TRAVEL

REF: 04-018-2/38, 04-018-2/41, 04-018-2/43, 04-018-2/46, 04-018-2/48, 04-018-2/51

PRZEZNACZENIE I WSKAZANIA

Wózek inwalidzki LightMan TRAVEL jest napędzany ręcznie i powinien być używany wyłącznie do transportu osoby z tymczasowymi (np. złamania kości, urazy nóg lub stóp) lub długotrwałymi (np. porażenie, schorzenia układu mięśniowo-szkieletowego, problemy neurologiczne, zaburzenia równowagi lub chodu) trudnościami w poruszaniu się. Może być stosowany zarówno wewnątrz pomieszczeń, jak i na zewnątrz. Wózek nie posiada obręczy napędowych, dlatego wymagana jest obecność osoby towarzyszącej.

i Ten wózek jest sprzedawany zgodnie ze skierowaniem od specjalisty i powinien być dostosowany do stanu zdrowia użytkownika.

WSKAZANI UŻYTKOWNICY

Podróżny wózek inwalidzki LIGHTMAN przeznaczony jest do poruszania się osób od 15 roku życia (młodzieży i dorosłych) o maksymalnym udźwigu 120 kg.



OSTRZEŻENIE

Ryzyko wypadku.

Zabrania się przekraczania maksymalnego bezpiecznego obciążenia wózka.

Urządzenie jest przeznaczone do zapewnienia mobilności osobom ograniczonym do pozycji siedzącej, wyłącznie w obecności osoby towarzyszącej.

PRZECIWWSKAZANIA

Nie są znane przeciwwskazania do użytkowania wózka zgodnie z przeznaczeniem.

ETYKIETA PRODUKTU

Etykieta identyfikacyjna jest przymocowana do produktu (patrz Rysunek).

1. Proizvod
2. Model
3. Veličina (širina sjedala)
4. Maksimalno opterećenje
5. Proizvođač kontakt podaci
6. Datum proizvodnje
7. UDI SN kod
8. CE oznaka
9. Pogledajte upute za uporabu

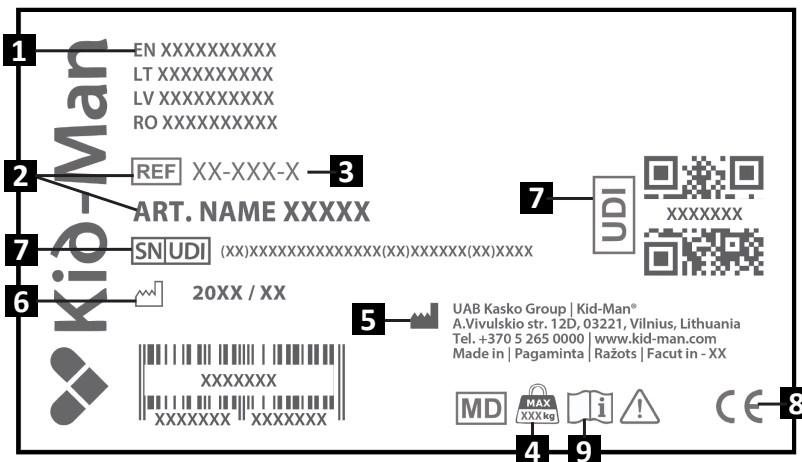

UWAGA

Wózek inwalidzki może być użytkowany przez inne osoby. W tym celu wózek należy najpierw dokładnie wyczyścić i zdezynfekować. Następnie wszystkie elementy wózka muszą zostać sprawdzone przez autoryzowanego sprzedawcę serwisu pod kątem ogólnego stanu, zużycia i naprawy w razie potrzeby.

ZAWARTOŚĆ OPAKOWANIA

Wózek inwalidzki podróżny LIGHTMAN dostarczany jest w opakowaniu tekturowym i gotowy do użycia. Po rozpakowaniu prosimy zachować opakowanie kartonowe, jeśli to możliwe. Może być potrzebny później do przechowywania lub zwrotu wózka. Po otrzymaniu przesyłki prosimy o sprawdzenie, czy nie uległa ona uszkodzeniu w transporcie.

- i** W przypadku zauważenia uszkodzeń należy od razu powiadomić firmę transportową.
- i** Sprawdź zawartość opakowania i jeśli brakuje którejkolwiek z poniższych części, skontaktuj się z lokalnym sprzedawcą.

Zawartość opakowania:

1. 1 x Składany wózek inwalidzki
2. 1 x Para podnóżków
3. 1 x Poduszka
4. 1 x Pompka
5. 1 x Klucz do regulacji
6. Instrukcja obsługi

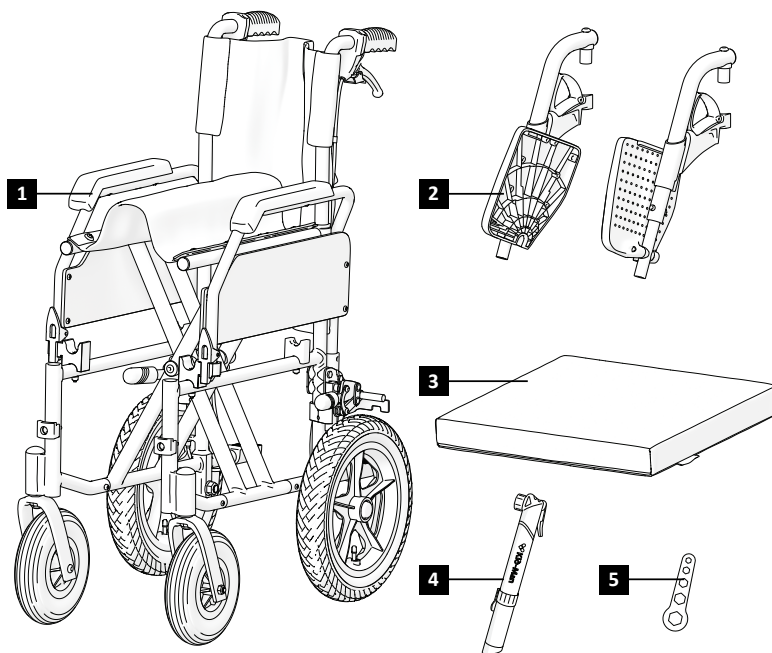
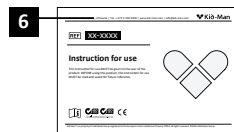

CZĘŚCI I FUNKCJE

Przegląd

Jest to wózek inwalidzki z mechanizmem składania poprzeczki i obrotowymi podnóżkami.

1. Oparcie
2. Podłokietnik
3. Poduszka
4. Dźwignia odchylenia podnóżka
5. Podpórka na stopę
6. Pasek na piętę
7. Uchwyty do pchania wózka przez opiekuna
8. Dźwignie hamulca dla opiekuna
9. Hamulec postojowy
10. Tylne koło
11. Kółko przednie

i Konstrukcja twojego wózka inwalidzkiego może nieznacznie różnić się od wózka opisanego w tej instrukcji ze względu na ciągły rozwój produktu.

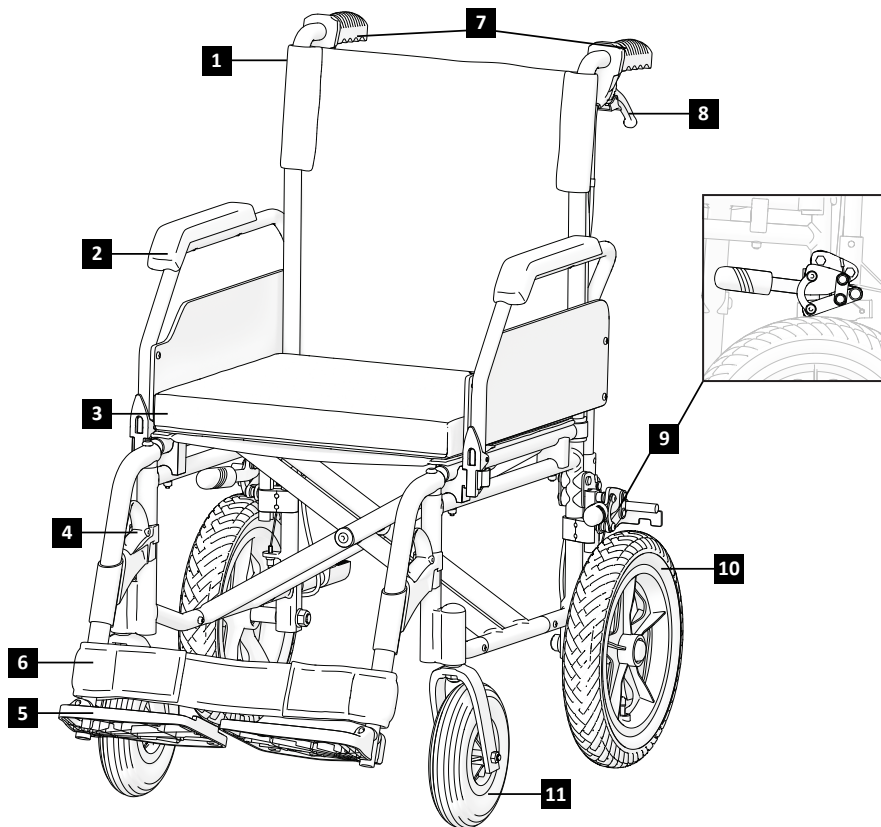

REGULACJA WÓZKA INWALIDZKIEGO

Aby rozłożyć wózek:

1. Upewnij się, że wózek znajduje się na twardym, równym podłożu;
2. Dłonią naciśnij najbliższą krawędź siedziska tak, aby powierzchnia siedziska się spłaszczyła, a rurki siedziska całkowicie znalazły się w plastikowych uchwytach. Siedzisko musi być całkowicie rozłożone;
3. Umieść dołączoną poduszkę na siedzisku;
4. Włóż podnóżki w odpowiednie miejsca (Rysunek 2);
5. Obróć podnóżki w lewo / w prawo (Rysunki 3–4), aby zablokować je w odpowiedniej pozycji (podnóżki muszą być stabilne);
6. Opuść płytki podnóżków (Rysunek 5) do właściwej i wygodnej pozycji.

i Nie musisz używać dużej siły. Zbyt mocny nacisk, może uszkodzić podnóżek (np. złamać).

Aby złożyć wózek:

1. Usunąć poduszkę;
2. Zdejmij podkładki lub podnieś podnóżki (Rysunek 6);
3. Połóż dłonie na przedniej i tylnej części siedziska i pociągnij je do góry (Rysunek 7), następnie ściśnij boki ramy, aby złożyć wózek (Rysunek 8).



OSTRZEŻENIE

Ryzyko przytrzaśnięcia palca! Uważaj, aby nie chwycić rurki podsiodłowej.



OSTRZEŻENIE

Nigdy nie podnoś wózka za zdejmowane części (podłokietniki, podnóżki). Upewnij się, że wszystkie ruchome/zdejmowane części zostały zdjęte. Zdejmowane części wózka to podłokietnik, podnóżek, tylne koła i poduszki. W niniejszej instrukcji obsługi wyjaśniamy jak je zdejmować. Po zdjęciu części należy złożyć wózek. Po złożeniu można go łatwo podnieść trzymając obiema rękami za stelaż. Udźwig po demontażu wszystkich części wynosi około 8-10 kg w zależności od rozmiaru i modelu wózka inwalidzkiego.

OBSŁUGA

i Ten wózek inwalidzki został zaprojektowany tak, aby zapewnić stabilność podczas siedzenia. Każdy ruch na wózku wpływa na zmianę punktu ciężkości, co może spowodować przewrócenie się wózka. Aby zwiększyć swoje bezpieczeństwo, możesz używać pasów bezpieczeństwa.



OSTRZEŻENIE

Nie ma miejsc ani punktów przeznaczonych do przenoszenia dodatkowych obciążeń.

Pochylenie się do przodu



OSTRZEŻENIE

Ryzyko wypadnięcia. Jeśli pochylisz się do przodu z wózka, możesz z niego spaść. Nigdy nie pochylaj się zbyt do przodu i nie przesuwaj się do przodu na siedzeniu, aby dosięgnąć przedmiotu. Nie pochylaj się do przodu między kolanami, aby podnieść coś z podłogi.

Sięganie po przedmiot z wózka inwalidzkiego

Ponad wysokość wózka inwalidzkiego można unosić tylko ręce. Ciało i głowa powinny znajdować się w granicach siedziska (Rysunek 9).

Przemieszczanie wózka na chodnik

Zalecamy wjeżdżanie na krawężnik z pomocą osoby towarzyszącej.

Czynności wykonywane przez asystenta:

- Ustawić wózek prosto przed krawężnikiem.
- Przechylić wózek do tyłu i powoli przesunąć go w kierunku krawężnika, aż przednie koła znajdą się powyżej krawężnika.
- Pchnąć wózek do przodu, aż tylne koła dotkną krawężnika.
- Unieść wózek i przesunąć go do przodu, aż tylne koła znajdą się na krawężniku (rys. 12).

Uwaga: jeśli zabezpieczenie przeciwwywrotne uniemożliwia wystarczające przechylenie wózka do tyłu, zalecamy jego tymczasowe usunięcie.

Przemieszczanie się z wózka

Transfer możesz wykonać samodzielnie, jeśli jesteś wystarczająco silny.

Najpierw ustaw wózek jak najbliżej miejsca, na które chcesz się przenieść, upewniając się, że przednie koła skierowane są do przodu. Zaciągnij hamulce (Rysunek 20). Złóż podnóżki i przesunij je na bok, aby zrobić miejsce. Opuść podłokietnik po stronie, w którą będziesz się przesiadać. Przesuń ciało w stronę miejsca docelowego (Rysunek 13). Pochyl się do przodu, opierając się jedną ręką na opuszczonym podłokietniku, a drugą na powierzchni, na którą chcesz się przenieść. Następnie przesunij ciało w stronę miejsca, na które chcesz usiąść, rozkładając ciężar ciała na dłoniach. Nie opieraj się na dźwigniach hamulca. Dla większego bezpieczeństwa zaleca się użycie deski transferowej, aby zawsze mieć podparcie pod sobą.

Jeśli masz trudności z tym ruchem, zalecamy poprosić o pomoc osobę towarzyszącą, aby transfer był bezpieczny i łatwiejszy.

Pamiętaj, aby nigdy nie opierać się na hamulcach.

Podczas przesiadania się lub wstawania nigdy nie opieraj się na podnóżkach.

OBSŁUGA**Schody**

Sugerujemy skorzystanie z pomocy dwóch osób, jedna powinna stać przed wózkiem, druga za nim, ponieważ pokonywanie schodów jest trudniejsze i bardziej niebezpieczne. Osoba za wózkiem przechyla wózek do tyłu, aż do uzyskania równowagi. Następnie dopycha wózek do pierwszego stopnia, mocno chwytając za uchwyt, aby przygotować się do podniesienia wózka. Osoba stojąca przed wózkiem chwytając boki ramy z przodu wózka i unosi wózek nad schodami, podczas gdy druga osoba towarzysząca wchodzi na następny stopień, powtarzając pierwszy proces. Nie opuszczać wózka, dopóki osoba znajdująca się przed wózkiem nie dokończy swojej części działania. Znoszenie wózka inwalidzkiego po schodach to ten sam proces, który wyjaśniono wcześniej, tylko w odwrotnej kolejności (Rysunek 11).

**OSTRZEŻENIE**

Prosimy nie chwytąć wózka za podnóżki, ze względu na ryzyko odpadnięcia tych części.

WJAZD/ZJAZD PO RAMPIE Z ASYSTĄ

Powyższe rysunki pokazują jak bezpiecznie wjeżdżać i zjeżdżać wózkiem inwalidzkim z asystą— unikaj nieprawidłowej metody pokazanej na rysunku 16.

**OSTRZEŻENIE**

Wózek inwalidzki nie nadaje się jako siedzenie w samochodzie.

OBSŁUGA**Obsługa podłokietnika**

Wózek inwalidzki jest wyposażony w podnoszony podłokietnik. Aby go podnieść, naciśnij plastikową dźwignię znajdującą się z przodu podłokietnika (Rysunek 17 (a.)). Przytrzymaj i delikatnie podnieś podłokietnik (Rysunek 18). Zalecamy podniesienie podłokietnika podczas wsiadania i wysiadania z wózka inwalidzkiego z boku. Podczas obsługi wózka podłokietniki powinny być zablokowane.

Hamowanie

Twój wózek inwalidzki ma hamulce zamontowane na ramie z obu stron. Po dostawie hamulce są odpowiednio wyregulowane, aby zapewnić skuteczne hamowanie. Aby włączyć hamulce, chwyć dźwignię hamulca i pociągnij ją w swoją stronę (Rysunki 19–20). Zalecamy zawsze używać obu hamulców jednocześnie, aby zapewnić maksymalne bezpieczeństwo. Z powodu normalnego zużycia tylnego koła skuteczność hamowania może się zmniejszyć. Aby zapewnić odpowiednią siłę hamowania, należy wyregulować położenie hamulców.

OBSŁUGA

Hamulce pomocnicze

Wózek inwalidzki LIGHTMAN Travel jest wyposażony w hamulce dla osoby towarzyszącej, które mogą być obsługiwane wyłącznie przez opiekuna za pomocą dźwigni hamulca znajdujących się na uchwytach do pchania. Hamulce te mogą być używane zarówno jako hamulce spowalniające, jak i jako hamulce postojowe. Podczas używania jako hamulce spowalniające zapewniają one płynne i kontrolowane hamowanie (Rysunek 21). Funkcja hamulca postojowego jest wykorzystywana podczas postoju. Aby zablokować hamulec postojowy, pociągnij dźwignię hamulca w swoją stronę i popchnij dźwignię blokującą do przodu (Rysunek 22). Aby zwolnić hamulec postojowy, delikatnie pociągnij dźwignię hamulca do góry – mechanizm blokujący automatycznie się zwolni. Aby uzyskać optymalną skuteczność hamowania, siła hamowania jest ustawiana za pomocą śruby regulacyjnej. Siłę tę zwiększa się poprzez odkręcenie śruby i naciągnięcie linki hamulca, a zmniejsza – dokręcając śrubę.

Obsługa podnóżków

W dostawie podkładki pod stopy są pakowane w oddzielne małe tekturowe pudełka. Wyjmij je z opakowania, aby zamontować. Podnóżki należy zamontować z przodu wózka. Najpierw włóż plastikową część do metalowej rurki i dociśnij ją (Rysunek 2). Następnie przesunij podnóżek do środka, aż usłyszysz kliknięcie (Rysunek 3-4). Po zablokowaniu, podnóżek jest umieszczony stabilnie. Nie zamieniaj miejscami lewego i prawego podnóżka! Po zamontowaniu plastikowa podstawa podnóżka musi być skierowana do wewnątrz (Rysunek 5). Po zejściu z wózka podnóżek należy odchylić (Rysunek 6) lub całkowicie zdjąć. Pociągnij plastikową dźwignię do góry i wysuń podnóżek na zewnątrz. Długość podnóżka można dostosować do potrzeb użytkownika. Najpierw odkręć śrubę za pomocą klucza imbusowego, wyciągnij śrubę i ponownie dokręć, kiedy podnóżek będzie w wymaganej pozycji.

Opona

Przednie koła wózka inwalidzkiego są pełne (PU). Tylne koła są pneumatyczne. Zalecane ciśnienie powietrza jest podane na oponie:

	Maks. ciśnienie	
Opona 12.5 x 2.25 (57-203)	280 kPa	40 psi

Dla własnego bezpieczeństwa należy okresowo sprawdzać ciśnienie powietrza w oponach (patrz rozdział „KONSERWACJA”). Jeśli zauważysz, że ciśnienie powietrza jest zbyt niskie, napompuj je za pomocą dołączonej pompki. W przypadku, gdy opony nie utrzymują powietrza lub widoczne jest zużycie zewnętrznej opony, należy niezwłocznie powiadomić firmę serwisową.



OSTRZEŻENIE

Korzystanie z wózka inwalidzkiego z pustymi oponami jest zabronione!

KONSERWACJA

Aby zapewnić bezpieczną i niezawodną pracę, należy regularnie przeprowadzać następujące kontrole i konserwację lub zlecić ich wykonanie innej osobie. Poniżej znajdziesz zalecany harmonogram konserwacji.

	Przed użyciem	Raz w tygodniu	Raz w miesiącu	Raz w roku
Sprawdzanie ciśnienia w oponach		X		
Sprawdzanie, czy tylne koła są prawidłowo osadzone	X			
Kontrola wizualna			X	
Sprawdzanie mechanizmu składania			X	
Sprawdzanie hamulców	X			
Oczyszczanie przednich kół			X	
Zlecenie sprawdzenia wózka autoryzowanemu dealerowi				X



OSTRZEŻENIE

Naprawy, czyszczenie lub regulacje wózka inwalidzkiego powinny być wykonywane przez autoryzowanego serwisanta, gdy użytkownik nie siedzi na wózku inwalidzkim.



UWAGA

Do wymiany można używać wyłącznie oryginalnych części zamiennych. Prosimy o podanie modelu i numeru seryjnego dealerowi lub bezpośredni kontakt z producentem. Producent i dealer nie ponoszą odpowiedzialności za jakiegokolwiek uszkodzenia produktu lub użytkownika, jeśli użyto nieoryginalnych części zamiennych i (lub) naprawa została wykonana w nieautoryzowanym zakładzie.

CZYSZCZENIE I DEZYNFEKCJA

Wilgotną ściereczką wyczyść ramę i plastikowe części. Możliwe jest również użycie łagodnego detergentu do bardziej uporczywych zabrudzeń. Koła można czyścić mokrą szczotką z włókna syntetycznego (nieodzwolone jest stosowanie drucianej szczotki). Poduszki siedziska i oparcia można prać. Używać łagodnego detergentu. Używać zwykłego, nieagresywnego środka dezynfekującego. Jeśli nie ma pewności, czy ten, który jest stosowany, nadaje się do dezynfekcji, skontaktuj się z lokalnym sprzedawcą.

- i** Piasek i woda morska mogą uszkodzić łożyska, a części stalowe mogą rdzewieć, jeśli powierzchnia jest uszkodzona. Wystawianie wózka na działanie piasku i wody morskiej jest możliwe tylko przez krótki czas i należy czyścić go po każdej wyprawie na plażę.

Wózek można dezynfekować przez spryskiwanie lub przecieranie przetestowanymi, zatwierdzonymi środkami dezynfekującymi.

- i** Spryskać delikatnym środkiem czyszcząco-dezynfekującym i postępować zgodnie z zaleceniami producenta.

PRZECHOWYWANIE

Wózek należy przechowywać w suchym miejscu, z dala od bezpośredniego działania światła słonecznego. Do przechowywania można wózek złożyć. Wózek powinien być utrzymywany w czystości i wolny od kurzu. Można to zrobić za pomocą ściereczki do kurzu lub wilgotnej szmatki i łagodnego detergentu. Oczyszczać wózek regularnie, używając uniwersalnego, neutralnego detergentu i ciepłej wody. Przed użyciem należy sprawdzić, czy środki czyszczące lub detergenty są odpowiednie. Nie używaj ściernych środków czyszczących, ponieważ spowoduje to trwałe uszkodzenie powierzchni i unieważnienie gwarancji.

-  **OSTRZEŻENIE**
Wózek inwalidzki nie może być stale narażony na działanie temperatur przekraczających +40°C. W przeciwnym razie rama oraz siedzisko, oparcie i podłokietniki mogą się nagrzać, co może spowodować poparzenia.

-  **OSTRZEŻENIE**
Nigdy nie trzymaj innych przedmiotów na wózku.

- i** Po dłuższym przechowywaniu (powyżej 3 miesięcy) wózek należy poddać inspekcji (patrz rozdział „KONSERWACJA”).

PRZECHOWYWANIE

Warunki otoczenia

Trzymaj wózek inwalidzki w następujących warunkach:

- Ograniczenie temperatury: -20°C do +40°C;
- Wilgotność względna: 20% do 75%;
- Ciśnienie atmosferyczne: 800 hPa do 1060 hPa.

PONOWNE UŻYCIĘ

Wózek nadaje się do ponownego użycia. Należy podjąć następujące działania:

Czyszczenie i dezynfekcja (patrz rozdział „CZYSZCZENIE I DEZYNFEKCJA”);
Kontrola (patrz rozdział „KONSERWACJA”).

Wózek należy dostosować dla nowego użytkownika zgodnie z dokumentacją serwisową.

UTYLIZACJA

Pamiętaj o środowisku i utylizuj wózek inwalidzki we właściwy sposób. Utylizacja podlega przepisom krajowym i lokalnym. Aby prawidłowo poddać recyklingowi wózek inwalidzki, skontaktuj się z lokalną społecznością, zakładem utylizacji lub naszym działem serwisowym.

SPECYFIKACJE

Model	LightMan TRAVEL					
REF	04-018-2/38	04-018-2/41	04-018-2/43	04-018-2/46	04-018-2/48	04-018-2/51
Szerokość siedziska (cm)	38	41	43	46	48	51
Waga (zmontowanego wózka) (kg)	13.4	13.6	13.8	14	14.2	14.4
Długość całkowita (cm)	105					
Szerokość całkowita (cm)	Szerokość siedziska + 18					
Wysokość całkowita (cm)	93					
Głębokość siedziska (cm)	41					
Wysokość siedziska (cm)	48 (bez poduszki); 52 (z poduszką)					
Wysokość oparcia (cm)	45					
Długość podnóżka (cm)	34 - 45					
Wysokość podłokietników (cm)	25.5 (bez poduszki); 21.5 (z poduszką)					
Rozmiar przedniego kółka (cm)	20 x 5					
Rozmiar tylnego koła (cm)	31.7 x 5.7					
Obciążenie podstawki pod stopy (kg)	1.5					
Obciążenie poduszki (kg)	0.4 - 0.5					
Maksymalne bezpieczne obciążenie	120					
Rama	aluminium					
Tapicerka	nylon					

INCIDENTS

Każdy poważny incydent, który miał miejsce w związku z urządzeniem, należy zgłosić UAB Kasko Group | Kid-Man® oraz właściwemu organowi państwa członkowskiego, w którym użytkownik i/lub pacjent ma siedzibę.

DANE KONTAKTOWE:

Producent: UAB „Kasko Group” (zarejestrowany znak towarowy Kid-Man®)

Adres: A.Vivulskio 12D, Wilno, LT-03221, Litwa

Telefon: +370 5 265 0000

E-mail: info@kid-man.com

Strona internetowa: www.kid-man.com





Automatyczne uzupełnianie kontaktów za pomocą kodu QR

SYMBOLY

V tomto návodu k použití jsou varování vyznačena symboly. Varovné symboly jsou doprovázeny nadpisem, který uvádí závažnost nebezpečí nebo základní informace.

i Podává základní informace, doporučení a informace o efektivním a bezproblémovém užívání.

 **VAROVÁNÍ / UPOZORNĚNÍ** - vyznačuje, že za provozu zařízení je třeba dbát opatrnosti. Značí, že aktuální situace vyžaduje pozornost obsluhy nebo zásah obsluhy, aby se zamezilo nežádoucím následkům.

 **POZOR!** Tato značka se používá pro velmi důležité části související s Vaší bezpečností. Podívejte se prosím do návodu k použití.

BEZPEČNOSTNÍ INFORMACE

 **VAROVÁNÍ**
Jakékoli jiné použití nebo nesprávné použití by mohlo přivodit nebezpečnou situaci.

 **VAROVÁNÍ**
Riziko nehod a těžkých úrazů. Při nesprávném seřízení invalidního vozíku může dojít k nehodě s následkem těžkého úrazu. Seřízení invalidního vozíku musí vždy provádět autorizovaný prodejce.

 **VAROVÁNÍ**
Riziko vyplývající z nevhodného stylu jízdy pro dané podmínky. Na mokré podlaze, na štěrku a na nerovném terénu bývá riziko uklouznutí. Nikdy nezapomínejte přizpůsobit svou rychlost a styl jízdy podmínkám (počasí, typu povrchu, svým individuálním schopnostem atd.).

 **VAROVÁNÍ**
Riziko, že se invalidní vozík vymkne kontrole. Při vysoké rychlosti byste mohli ztratit vládu nad svým invalidním vozíkem a převrátit se. Nikdy nepřekračujte rychlost 7 km/h. Vyhýbejte se srážkám všeho druhu. Nevyužívejte eskalátory. Nejezděte zpátečkou na šikmých plochách.

BEZPEČNOSTNÍ INFORMACE



VAROVÁNÍ

Riziko popálení. Součásti invalidního vozíku se při vystavení vnějším zdrojům tepla mohou rozpálit. Před použitím nevystavujte invalidní vozík silnému slunečnímu světlu. Před použitím zkontrolujte, zda všechny součásti, které přicházejí do styku s Vaší pokožkou, mají přiměřenou teplotu.



VAROVÁNÍ

Riziko zachycení prstů. Vždy existuje riziko zachycení částí těla, jako například prstů nebo paží, do pohyblivých součástí invalidního vozíku.



VAROVÁNÍ

Riziko nehod. Nesprávné seřízení nebo nefunkčnost bezpečnostních zařízení (brzd, zařízení proti převržení) může způsobit nehodu. Před každým použitím invalidního vozíku vždy nejprve zkontrolujte, zda fungují bezpečnostní zařízení, a pravidelně je nechávejte kontrolovat u autorizovaného prodejce.



VAROVÁNÍ

Riziko nehod. K zajištění řádného a správného použití doporučujeme postupovat při používání Vašeho invalidního vozíku podle bezpečnostních pokynů. Tento invalidní vozík byl navržen k zajištění stability při sezení. Každý pohyb na invalidním vozíku má vliv na polohu těžiště, což by mohlo způsobit převržení vozíku. K zvýšení svého bezpečí můžete použít bezpečnostní pás.



VAROVÁNÍ

Riziko udušení. Chraňte prosím děti mladší pěti let před snadným přístupem k invalidnímu vozíku. Vzhledem k tomu, že při výrobě byly použity i malé součástky, hrozí riziko, že je děti spolknou nebo se jimi budou dusit.



POZOR

Tento invalidní vozík je vhodný k obsazení nejvýše jednou osobou.

BEZPEČNOSTNÍ INFORMACE**POZOR**

Za pohybu mějte nohy stále na podnožkách. Nestoupejte na podnožky. Za každých okolností řádně udržujte rovnováhu. Uživatel by neměl přenést své těžiště mimo prostor k sezení.

**POZOR**

Doporučujeme Vám poradit se s Vaším profesionálním zdravotníkem ohledně doporučení, jak na vozík nastupovat a jak z něj sestupovat. Při přesunu musí být vždy aktivovány bezpečnostní brzdy. Bezpečnostní brzdy invalidního vozíku nejsou vhodné k jeho zpomalování.

**POZOR**

Dávejte si pozor na rizika ve svém prostředí, jako například úzké dveřní průchody, schody, domácí spotřebiče, dětské hračky atd. Nenahýbejte se k předmětům dále, než kam dosáhnete paží.

**VAROVÁNÍ**

Riziko nehod. Nesnažte se pohybovat se nahoru nebo dolů po svahu pokrytém vodou, ledem nebo olejem či ropným produktem. Nepokoušejte se invalidní vozík zastavit na svažitě ploše.

**VAROVÁNÍ**

Riziko nehod. Nesnažte se přejíždět obrubníky ani jiné překážky. Tím byste mohli přivodit převržení invalidního vozíku a způsobit si tělesnou újmu nebo si poškodit vozík.

**VAROVÁNÍ**

Riziko nehod. Nikdy neponechávejte neobsazený invalidní vozík na svažitém terénu ani na jiném místě, kde by mohl způsobit úraz okolních osob nebo poškození věcí.

**VAROVÁNÍ**

Riziko nehod a těžkých úrazů. Invalidní vozík není určen k užívání v motorovém vozidle.

OBEČNÉ

ÚVOD

Tento návod k použití obsahuje důležité informace o správné manipulaci s výrobkem. Aby byla zajištěna bezpečnost při používání výrobku, důkladně si přečtěte návod k použití a postupujte podle bezpečnostních pokynů. Cestovní invalidní vozík LIGHTMAN je dostupný v různých velikostech. Typ svého invalidního vozíku a jeho jedinečné identifikační číslo najdete na štítku přilepeném na cedulce na pažní opěrce a na kovové příčné vzpěře pod sedadlem, v uvedeném pořadí. Např. okrouhlé nálepka s číslem 46 na sukňovém chrániči značí, že rozměr (šířka sedadla) Vašeho vozíku je 46 cm.

i Pamatujte, že v tomto dokumentu mohou být části, které se Vašeho produktu netýkají, protože tento dokument pojednává o všech dostupných typech. Není-li uvedeno jinak, každá z částí tohoto dokumentu pojednává o všech modelech produktu.

PŘEDMLUVA

Děkujeme Vám za důvěru, kterou prokazujete značce Kid-Man®. Každý výrobek je v továrně zkontrolován a opouští nás v bezvadném stavu. Přejeme Vám mnoho úspěchů a doufáme, že výrobek od UAB Kasko Group | Kid-Man® bude mít pozitivní dopad na Váš každodenní život.

ZÁRUKA

Poskytujeme záruku 24 měsíců od data nákupu. Veškeré neoprávněné úpravy provedené bez svolení výrobce budou mít za následek zánik platnosti záruky. Sem patří například překročení maximálních uživatelských zatížení a používání produktu nesprávným způsobem. Záruka platí jen, je-li úplně vyplněn záruční list. Po převzetí reklamovaného zboží od zákazníka UAB „Kasko Group“ nejpozději do 4 týdnů rozhodne, zda lze problém řešit cestou záruky. Jestliže se na problém záruka nebude vztahovat a zákazník s tím bude souhlasit, pak UAB „Kasko Group“ problém opraví, bude-li možno. Veškeré náklady, včetně nákladů na přepravu, musí uhradit zákazník. Záruční oprava neznamená prodloužení záruky.

OMEZENÍ ZODPOVĚDNOSTI

Výrobce nenes zodpovědnost za škody vyplývající z následujícího:

- nedodržení Návodu k použití;
- nesprávné užívání;
- přirozené opotřebení;
- nesprávná montáž nebo seřízení zákazníkem nebo technické úpravy provedené třetí stranou;
- používání neschváleného příslušenství dodaného třetími stranami namísto schváleného příslušenství od Výrobce;
- neoprávněné úpravy nebo užívání nevhodného náhradního dílu.

NORMY A PŘEDPISY

Tento invalidní vozík vyhovuje požadavkům následujících směrnic:

- a) norma EN 12183:2022 manuální invalidní vozíky — požadavky a metody zkoušek;
- b) PŘEDPIS (EU) 2017/745 EVROPSKÉHO PARLAMENTU A RADY z 5. dubna 2017 o lékařských zařízeních, kterým se upravují Směrnice 2001/83/EC, Předpis (ES) č. 178/2002 a Předpis (ES) č. 1223/2009 a odvolávají se Směrnice Rady 90/385/EHS a 93/42/EHS.

PROVOZNÍ ŽIVOTNOST

Očekávaná provozní životnost je 5 (pět) roků za předpokladu, že bude produkt každodenně užíván v souladu s bezpečnostními pokyny, návodem k údržbě a doporučeným použitím, jak je uvedeno v tomto Návodu k použití.

Poté bude třeba invalidní vozík recyklovat. Invalidní vozík nevyhazujte do běžného domovního odpadu (viz kapitolu „LIKVIDACE“).

INFORMACE O VÝROBCI

Výrobce: Skupina UAB „Kasko Group“ (registrovaná obchodní známka Kid-Man®)

Adresa: A. Vivulskio 12D, Vilnius, LT-03221, Litva

Telefon: +370 5 265 0000

E-mail: info@kid-man.com

Web: www.kid-man.com

INFORMACE O VÝROBKU

Výrobek: PŘEPRAVNÍ INVALIDNÍ VOZÍK

Typ: LIGHTMAN TRAVEL

REF: 04-018-2/38, 04-018-2/41, 04-018-2/43, 04-018-2/46, 04-018-2/48, 04-018-2/51

URČENÍ A ZNAČENÍ

Invalidní vozík LIGHTMAN TRAVEL je na ruční pohon a smí se používat jen k samostatné nebo asistované přepravě postižené osoby s přechodnou pohybovou neschopností (jako např. zlomeniny nebo úrazy nohou nebo chodidel) nebo dlouhodobou pohybovou neschopností (např. paralýza, svalová a kosterní onemocnění, neurologická onemocnění, problémy s rovnováhou nebo držním těla). Lze je používat v interiéru i v exteriéru. Tento invalidní vozík nemá hnací ráfky a proto je při pohybu potřeba osoby zajišťující doprovod.

i Tento invalidní vozík je třeba si předplatit a přizpůsobit Vašemu konkrétnímu zdravotnímu stavu.

ŘÁDNÍ UŽIVATELÉ

Invalidní vozík LIGHTMAN TRAVEL je určen k zajištění mobility osob ve věku 15 a více let (adolescentů a dospělých) při nejvyšší nosnosti 120 kg.



VAROVÁNÍ
Riziko nehod.

Je zakázáno překračovat maximální bezpečnou nosnost invalidního vozíku.

Toto zařízení je určeno k zajištění mobility osob s omezením vynucujícím pozici v sedě, a to jen za přítomnosti asistenta.

KONTRAINDIKACE

Při používání invalidního vozíku v souladu s jeho určením nejsou žádné známé kontraindikace.

ŠTÍTEK PRODUKTU

Identifikační štítek je připevněn k výrobku (viz Obrázek).

1. Výrobek
2. Model
3. Velikost (šířka sedadla)
4. Maximální zatížení
5. Výrobce kontaktní údaje
6. Datum výroby
7. Kód UDI SN
8. Označení CE
9. Přečtěte si návod k použití

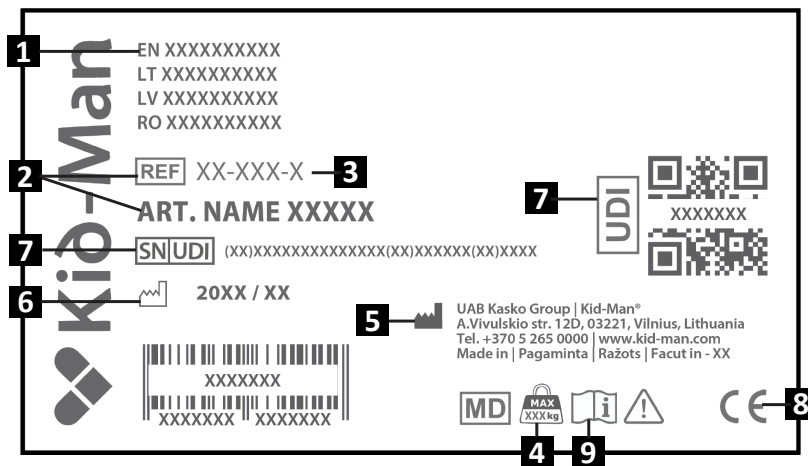
POZOR

Invalidní vozík je vhodný k používání ostatními. Chcete-li tak učinit, musíte invalidní vozík nejprve důkladně vyčistit a dezinfikovat. Poté musí všechny součásti zařízení zkontrolovat prodejce autorizovaného servisu, zda jsou v dobrém celkovém stavu, nejsou opotřebený, a zda je případně není potřeba vyměnit.

OBSAH BALENÍ

Invalidní vozík LightMan TRAVEL je dodáván v lepenkovém obalu a připravený k použití. Po vybalení si lepenkový obal prosím uschovejte. Možná jej budete později potřebovat k uskladnění nebo při případném vracení invalidního vozíku prodejci. Až balíček obdržíte, zkontrolujte prosím, zda nebyl poškozen při přepravě.

- i** Jestliže zpozorujete známky poškození, okamžitě to prosím oznamte přepravní firmě.
- i** Zkontrolujte prosím obsah balení, a jestliže budou některé z níže uvedených součástí chybět, kontaktujte svého místního prodejce.

Obsah balení:

1. 1 x Složený invalidní vozík
2. 1 x Pár nožních podpěr
3. 1 x Polštář
4. 1 x Čerpadlo
5. 1 x Seřizovací nástroj
6. Návod k použití

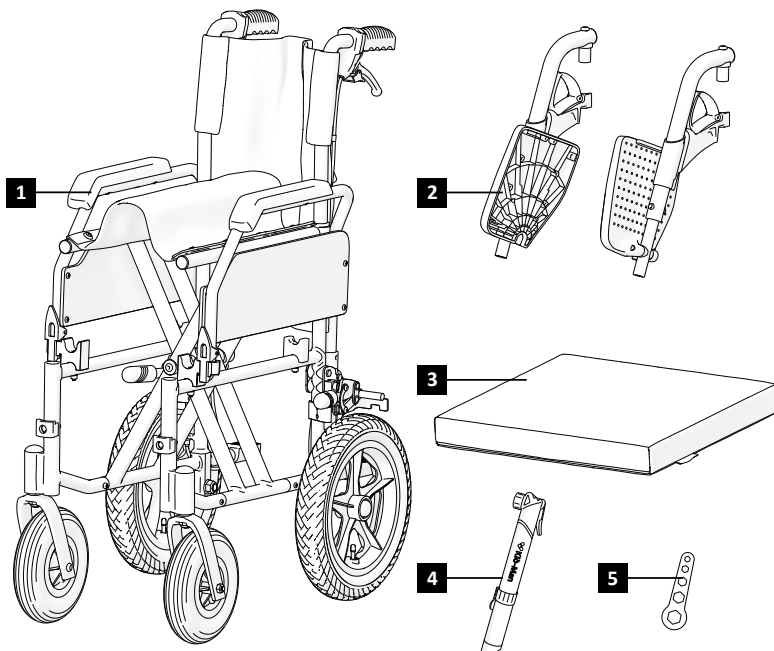

SOUČÁSTI A FUNKCE

Přehled

Toto je invalidní vozík s mechanismem skládání přiček a výklopnými nožními podpěrami.

1. Opěrka
2. Pažní opěrka
3. Polštář
4. Páka na sklápění nožní podpěry
5. Podnožka
6. Holenní popruh
7. Asistentovy postrkovací rukojeti
8. Brzdové páky asistenta
9. Parkovací brzda
10. Zadní kolo
11. Předních koleček

i Sestavování Vašeho invalidního vozíku se může mírně odlišovat od invalidního vozíku popsaného v této příručce, protože neustále dochází k nepřetržitému vývoji produktu.

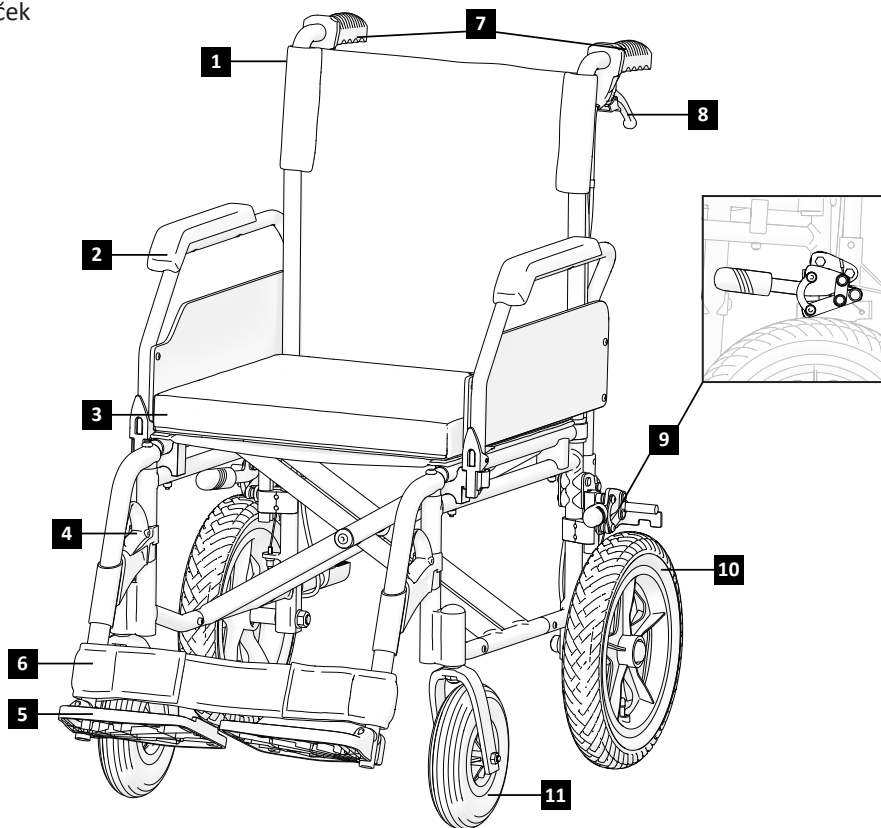

MONTÁŽ INVALIDNÍHO VOZÍKU

Při rozkládání invalidního vozíku:

1. Zajistěte, aby byl vozík umístěn na pevné vodorovné zemi;
2. Postavte se proti invalidnímu vozíku, podržte levou a sedadlovou lištu, a pomalu je stlačujte dolů (Obrázek 1);
3. Nadále stlačujte směrem dolů, dokud nebude vozík zcela rozložen;
4. Položte přiložený polštář na sedadlo;
5. Dejte nožní podpěru na její místo (Obrázek 2);
6. Otočte nožní podpěru na pravou/levou stranu (Obrázky 3-4), abyste zajistili správnou polohu (nožní podpěra musí pevně stát).
7. Stlačte podnožky nožní podpěry (Obrázek 5) do vhodné a pohodlné polohy.



Nemusíte používat příliš energie. Jestliže příliš přitlačíte, můžete nožní podpěru poškodit (např. polámat).

Při skládání invalidního vozíku:

1. Odstraňte polštář;
2. Odstraňte nožní podpěru nebo odklápěcí podnožky (Obrázek 6);
3. Dejte ruce na sedadlový čaloun vepředu a vzadu a vytáhněte jej nahoru (Obrázky 7-8).



VAROVÁNÍ

Nebezpečí zachycení prstu! Dávejte pozor, abyste neuchopili sedadlovou trubku.



VAROVÁNÍ

Nikdy invalidní vozík nezdvíhejte za snímatelné součásti (pažní opěrky, nožní podpěry). Zajistěte prosím, aby všechny snímatelné součásti byly nejprve sejmuty. Snímatelné součásti invalidního vozíku jsou tyto: pažní opěrka, nožní podpěra, zadní kola a polštáře. Návod, jak je odstranit, najdete v tomto Návodu k použití. Po sejmutí součástí prosím invalidní vozík poskládejte. Po složení jej můžete snadno zdvihnout, když jej uchopíte oběma rukama za rám. Nosnost vozíku po odstranění všech komponentů je 8–10 kg v závislosti na velikosti a typu vašeho produktu.

PROVOZ

i Tento invalidní vozík byl navržen k zajištění stability při sezení. Každý pohyb na invalidním vozíku má vliv na polohu těžiště, což by mohlo způsobit převržení vozíku. K zvýšení svého bezpečí můžete použít bezpečnostní pás.



VAROVÁNÍ

Nejsou žádné polohy bodů určených k ukotvení přídatných zátěží.

Naklopení vpřed



VAROVÁNÍ

Riziko vypadnutí. Jestliže se se svým invalidním vozíkem naklopíte vpřed, riskujete vypadnutí. Nikdy se nenahýbejte příliš dopředu a nevyklánějte se ze svého invalidního vozíku například za účelem uchopit nějaký předmět. Nepředklánějte se mezi kolena za účelem uchopení něčeho ze země.

Jak z invalidního vozíku dosáhnout na předmět

Přes sedadlo vozíku směřj přechnvat jen paže. Tělo a hlavu musíte mít stále v mezích sedadla (viz Obrázek 9).

Přesun na chodník

Doporučujeme najíždění na chodník za pomoci doprovázející osoby.

Postup doprovodu:

- Postavte invalidní vozík rovně čelně k obrubníku.
- Nakloňte invalidní vozík dozadu a pomalu ho vedte směrem k obrubníku, dokud přední kolečka nepřevedou přes jeho hranu.
- Vozík tlačte rovně vpřed, dokud se zadní kola nedotknou obrubníku.
- Zdvihněte vozík a posuňte jej vpřed, dokud zadní kola nepřevedou na chodník (Obrázek 12).

Poznámka: Pokud zařízení proti převrácení brání dostatečnému naklonění vozíku dozadu, doporučujeme jej dočasně odstranit, než vozík zcela najede na chodník.

Přesun

Přesun zvládnete sami, pokud jste dostatečně silní.

Nejprve postavte vozík co nejbližší místu, kam se chcete přesunout, přičemž přední kolečka směřují vpřed. Zabrzděte (Obrázek 20). Vyklopte podnožky a dejte je stranou, abyste získali prostor. Vyklopte zpět područky na straně, kam se budete přesunovat. Přesouvejte se směrem k cílovému místu (Obrázek 13). Předkloňte se, jednou rukou se opřete o sklopenou područku a druhou o povrch, na který se chcete přesunout. Poté přesuňte tělo směrem k cílovému místu, váhu rozložte mezi ruce a dlaně. Neopírejte se o páky brzd.

Pro přesun doporučujeme použít klouzací desku, aby pod vámi byl stále stabilní podklad. Pokud je pro vás tento pohyb obtížný, požádejte o pomoc doprovázející osobu pro snadný a bezpečný přesun. Pamatujte, že se nesmíte opírat o brzdy. Při přesunu nebo vstávání se nikdy neopírejte o podnožky.

PROVOZ

Schody

Navrhujeme Vám požádat o pomoc dva lidi, jednoho před vozíkem a jednoho za ním, vzhledem ke skutečnosti, že překonávání schodů je poměrně obtížné a nebezpečné. Osoba za vozíkem zakloní vozík dozadu tak, aby byl vyvážen. Pak invalidní vozík postrčí proti prvnímu schodu, přičemž pevně uchopí rukojeť a připraví se tak na zdvihnutí vozíku. Osoba před invalidním vozíkem uchopí boky rámu před vozíkem a zdvihne vozík nad schody, zatímco ta druhá doprovázející osoba došlápne na další schod a zopakuje první proces. Vozík nesnižujte, dokud nepřekonáte poslední krok osoby, která je před vozíkem. Snášení invalidního vozíku ze schodů dolů je stejný proces jaký byl vysvětlen dříve, avšak v opačném pořadí (Obrázek 11).



VAROVÁNÍ

Invalidní vozík prosím neuchopujte za podnožky, protože vzniká možnost, že by se rozpadl.

NÁJEZD NA PLOŠINU A SJEZD Z PLOŠINY S ASISTENCÍ

Na výše uvedených obrázcích najdete postup bezpečného nastupování na invalidní vozík a sestupování z něj za pomoci asistenta — nikdy nepoužívejte nesprávný způsob uvedený na obrázku 16.



VAROVÁNÍ

Tento invalidní vozík nelze používat jako autosedačku.

PROVOZ

Používání pažní opěrky

Invalidní vozík je vybaven odklápěcí pažní opěrkou. Chcete-li ji odklopit, stlačte prosím plastovou páčku nacházející se na přední straně pažní opěrky (Obrázek 17 (a.)). Ponechte ji stlačenou a zlehka zdvihněte pažní opěrku (Obrázek 18). Doporučujeme Vám překloupnout pažní opěrku směrem vzhůru, abyste se mohli dostat z boku do vozíku nebo naopak ven z něj. Při manipulaci s invalidním vozíkem by pažní opěrky měly být zajištěny.

Brzdění

Váš invalidní vozík má brzdy namontované na rámu z obou stran. Po dodání jsou brzdy správně seřizeny, aby bylo zajištěno účinné brzdění. Pro aktivaci brzd uchopte brzdovou páku a zatáhněte ji směrem k sobě (Obrázky 19–20). Doporučujeme vždy používat obě brzdy současně pro maximální bezpečnost. V důsledku běžného opotřebení zadního kola se může účinnost brzdění snížit. Pro zajištění dostatečné brzdné síly je nutné upravit polohu brzd.

PROVOZ

Brzdy asistenta

Invalidní vozík LIGHTMAN Travel je vybaven brzdami pro doprovod, které může ovládat pouze doprovázející osoba pomocí brzdových pák umístěných na tlačných rukojetích. Tyto brzdy lze používat jak pro zpomalování, tak jako parkovací brzdy. Při použití ke zpomalování zajišťují plynulé a kontrolované brzdění (Obrázek 21). Funkce parkovací brzdy slouží pro stání. Pro aktivaci parkovací brzdy zatáhněte brzdovou páku směrem k sobě a zatlačte pojistnou páku dopředu (Obrázek 22). Pro uvolnění parkovací brzdy jemně zatáhněte brzdovou páku nahoru a blokovací mechanismus se automaticky odjistí. Pro dosažení optimální účinnosti brzdění se brzdná síla nastavuje pomocí regulačního šroubu. Brzdná síla se zvyšuje povolením šroubu a napnutím brzdového lanka, snižuje se dotážením šroubu.

Provoz nožních podpěr

Po dodání budou nožní podpěry zabaleny v samostatné malé lepenkové krabici. Abyste je mohli nainstalovat, vyndejte je prosím z obalu. Podnožky musí být nainstalovány vpředu na invalidním vozíku. Nejprve prosím vložte plastovou součást do kovové trubky a stlačte ji dolů (Obrázek 2). Poté nožní podpěru přesuňte dovnitř, až uslyšíte zacvaknutí (Obrázky 3- 4). Po zacvaknutí do polohy bude nožní podpěra upevněna. Nezaměňte levou a pravou nožní podpěru! Po instalaci musí být plastová podnožka nasměrována směrem dovnitř (Obrázek 5).

Až budete invalidní vozík opouštět, musíte nožní podpěru odklopit (Obrázek 6) nebo zcela odstranit. Plastovou páčku vytáhněte nahoru a nožní podpěru vysuňte ven. Délku nožní podpěry lze přizpůsobit potřebám uživatele. Nejprve Allenovým klíčem odšroubujte šroub, vytáhněte jej, a v požadované poloze jej opět dotáhněte.

Pneumatika

Přední kolečka invalidního vozíku jsou z pevné látky (PU). Zadní kola jsou pneumatická.

Doporučený tlak vzduchu je vyznačen na pneumatice:

	Max. tlak	
Pneumatika 12.5 x 2.25 (57-203)	280kPa	40 psi

Z bezpečnostních důvodů pravidelně kontrolujte tlak v pneumatikách (viz kapitolu „ÚDRŽBA“). Jestliže shledáte příliš nízký tlak, napumpujte prosím pneumatiky pumpou, která byla dodána s výrobkem. V případě, že z pneumatik uniká vzduch nebo že došlo ke zjevnému opotřebení vnější části pneumatiky, informujte prosím neprodleně servisní firmu.



VAROVÁNÍ

Používat invalidní vozík se splasklými pneumatikami je zakázáno!

ÚDRŽBA

Aby byl zajištěn bezpečný a spolehlivý provoz, provádějte pravidelně následující kontroly a údržbu, nebo svěťte jejich provedení jiné osobě. Níže naleznete doporučený harmonogram údržby.

	Před použitím	Jednou týdně	Jednou měsíčně	Jednou ročně
Zkontrolujte tlak v pneumatikách		X		
Zkontrolujte, zda jsou správně posazena zadní kola	X			
Vizuální kontrola			X	
Zkontrolujte skládací mechanismus			X	
Zkontrolujte brzdy	X			
Vyčistěte přední kola			X	
Nechejte invalidní vozík zkontrolovat autorizovaným prodejcem				X



VAROVÁNÍ

Opravy, čištění a seřizování invalidního vozíku smí provádět jen autorizovaný servis, a na vozíku přitom nesmí uživatel sedět.



POZOR

K výměnám je možno užívat jen originální náhradní díly. Prodejci prosím uveďte typové číslo a výrobní číslo, nebo kontaktujte přímo výrobce. Výrobce ani prodejce nenesou odpovědnost za škody, které na výrobku vzniknou v případě použití neoriginálních součástí nebo při provedení výměny v neautorizovaném závodě.

ČIŠTĚNÍ A DEZINFEKCE

Pomocí vlhkého hadříku očistěte rám, ale i plastové součásti. Na zašlejší špínu můžete použít i šetrný detergent. Kola lze čistit mokřým kartáčem ze syntetických vláken (používat drátěný kartáč se nesmí). Sedadlo a čalounění opěradla je možno umývat. Použijte šetrný detergent. Použijte běžný neagresivní dezinfekční prostředek. Jestliže si nejste jisti, zda je ten, který používáte, k dezinfekci vhodný, spojte se prosím se svým místním prodejcem.

- i** Písek a mořská voda mohou poškozovat ložiska a ocelové součásti mohou po poškození povrchu rezivět. Invalidní vozík vystavujte písku a mořské vodě jen na krátkou dobu a po každé návštěvě pláže jej vyčistěte.

Invalidní vozík je možno dezinfikovat postřikem nebo otřením vyzkoušenými a schválenými dezinfekčními prostředky.

- i** Postříkejte šetrným čisticím a dezinfekčním produktem a postupujte podle návodu od výrobce.

SKLADOVÁNÍ

Invalidní vozík se musí skladovat v suchém prostředí mimo dosah přímého slunečního záření. Při skladování může být vozík složený. Invalidní vozík by měl být udržován čistý a nezaprášený. To můžete provádět mopem nebo mokřým hadrem a šetrným detergentem. Pravidelně čistěte, přičemž používejte víceúčelový neutrální detergent a teplou vodu. Před použitím prosím zkontrolujte vhodnost příslušných čisticích prostředků a detergentů. Nepoužívejte drhnoucí čisticí prostředky, protože byste tím trvale poškodili povrch a zanikla by platnost záruky.



VAROVÁNÍ

Invalidní vozík nesmí být dlouhodobě vystaven teplotám převyšujícím +40°C. Jinak by se rám, sedadlo, opěradlo a pažní opěrky mohly rozpálit a způsobit popáleniny.



VAROVÁNÍ

Nikdy nahoře na invalidním vozíku neskladujte jiné předměty.



Po dlouhodobém uskladnění (na déle než 3 měsíce) je nutno invalidní vozík zkontrolovat (viz kapitolu „ÚDRŽBA“).

SKLADOVÁNÍ

Podmínky prostředí

Invalidní vozík skladujte za následujících podmínek:

- Teplotní omezení: -20°C až +40°C;
- Relativní vlhkost: 20 % až 75 %;
- Atmosférický tlak: 800 hPa až 1060 hPa.

OPAKOVANÉ POUŽITÍ

Tento invalidní vozík je vhodný k opakovanému použití. Musíte provádět následující akce:
Čištění a dezinfekce (viz kapitolu „ČIŠTĚNÍ A DEZINFEKCE“);
Prohlídky (viz kapitolu „ÚDRŽBA“).

Invalidní vozík je třeba novému uživateli přizpůsobit podle servisní dokumentace.

LIKVIDACE

Buďte ekologicky uvědomělí a svůj invalidní vozík likvidujte řádným způsobem. Na likvidaci se vztahují národní a místní předpisy. Abyste mohli invalidní vozík řádně recyklovat, kontaktujte prosím svou obec, sběrný dvůr nebo naše servisní oddělení.

SPECIFIKACE

Typ	LightMan TRAVEL					
REF	04-018-2/38	04-018-2/41	04-018-2/43	04-018-2/46	04-018-2/48	04-018-2/51
Šířka sedadla (cm)	38	41	43	46	48	51
Hmotnost (kompletně sestavený výrobek) (kg)	13.4	13.6	13.8	14	14.2	14.4
Celková délka (cm)	105					
Celková šířka (cm)	Šířka sedadla + 18					
Celková výška (cm)	93					
Hloubka sedadla (cm)	41					
Výška sedadla (cm)	48 (bez polštáře); 52 (s polštářem)					
Výška opěradla (cm)	45					
Délka nožní podpěry (cm)	34 - 45					
Výška pažní opěrky (cm)	25.5 (bez polštáře); 21.5 (s polštářem)					
Rozměr předního kolečka (cm)	20 x 5					
Rozměr zadního kola (cm)	31.7 x 5.7					
Hmotnost podnožky (kg)	1.5					
Hmotnost polštáře (kg)	0.4 - 0.5					
Maximální bezpečné zatížení	120					
Rám	Hliník					
Čalounění	Nylon					

INCIDENTY

Veškeré závažné incidenty, ke kterým v souvislosti s používáním zařízení dojde, je třeba nahlásit společnosti UAB Kasko Group | Kid-Man® a příslušnému úřadu členského státu, na jehož území uživatel nebo pacient žije.

KONTAKTY:

Výrobce: Skupina UAB „Kasko Group“ (registrovaná obchodní známka Kid-Man®)

Adresa: A.Vivulskio 12D, Vilnius, LT-03221, Litva

Telefon: +370 5 265 0000

E-mail: info@kid-man.com

Web: www.kid-man.com





Automatické vyplnění kontaktů kódem QR

SYMBOLY

V tomto návode na použitie sa na upozornenie používajú symboly.
Výstražné symboly sú sprevádzané popisom, ktorý vyjadruje závažnosť nebezpečnej situácie alebo uvádza základné informácie.

i Uvádza základné informácie, odporúčania a informácie potrebné na efektívne a bezproblémové používanie.

 **UPOZORNENIE/POZOR** - signalizuje, že pri narábaní s pomôckou je potrebná obozretnosť. Upozorňuje, že v danej situácii sa vyžaduje pozornosť obsluhy alebo jej konanie, aby nedošlo k nežiaducim následkom.

 **POZOR!** Toto označenie sa používa v dôležitých prípadoch týkajúcich sa vašej bezpečnosti. Pozrite si návod na obsluhu.

BEZPEČNOSTNÉ INFORMÁCIE

 **UPOZORNENIE**
Akékoľvek odlišné alebo nesprávne používanie by mohlo viesť k nebezpečným situáciám.

 **UPOZORNENIE**
Riziko úrazov a závažných poranení. Nesprávne nastavenie invalidného vozíka môže viesť k nehodám a vážnym zraneniam. Invalidný vozík musí vždy nastaviť autorizovaný predajca.

 **UPOZORNENIE**
Riziko spôsobené režimom jazdy nevhodným do daných podmienok. Na mokrom povrchu, štrku alebo nerovnom teréne hrozí, že vozík dostane šmyk. Za každých okolností prispôbte rýchlosť a režim jazdy podmienkam (počasie, povrch, zručnosti jednotlivca atď.)

 **UPOZORNENIE**
Riziko spôsobené tým, že invalidný vozík sa vymkne spod kontroly. Pri vysokej rýchlosti by ste mohli stratiť kontrolu nad svojim invalidným vozíkom a prevrátiť sa. Nikdy neprekračujte rýchlosť 7 km/h. Vo všeobecnosti sa vyhýbajte zrážkam. Nepoužívajte pohyblivé schody. Necúvajte dolu svahom.

BEZPEČNOSTNÉ INFORMÁCIE



UPOZORNENIE

Riziko popálenia. Ak sú diely invalidného vozíka vystavené externým zdrojom tepla, môžu sa prehriať. Invalidný vozík pred použitím nevystavujte silnému slnečnému žiareniu. Pred použitím skontrolujte teplotu všetkých dielov vozíka, s ktorými môže prísť do kontaktu vaša pokožka.



UPOZORNENIE

Riziko zacviknutia prstov. Vždy existuje riziko zacviknutia prstov, zachytenia ruky a pod. do pohybujúcich sa dielov invalidného vozíka.



UPOZORNENIE

Riziko úrazov. Nesprávne nastavené alebo nefunkčné bezpečnostné prvky (brzdy, ochrana pred prevrátením) môžu viesť k úrazom. Pred každým použitím invalidného vozíka skontrolujte, či sú bezpečnostné prvky funkčné a pravidelne ich dajte skontrolovať autorizovanému predajcovi.



UPOZORNENIE

Riziko úrazov. Aby ste používali svoj invalidný vozík správne a bezpečne, odporúčame vám riadiť sa bezpečnostnými pokynmi. Tento invalidný vozík bol navrhnutý tak, aby pri sedení zabezpečoval stabilitu. Každý pohyb na invalidnom vozíku má vplyv na ťažisko, čo môže viesť k jeho prevráteniu. Pre väčšiu bezpečnosť môžete použiť bezpečnostný pás.



UPOZORNENIE

Riziko udusenía. Uistite sa, že deti mladšie ako päť rokov nemajú ľahký prístup k invalidnému vozíku. Deti by mohli prehltnúť malé súčiastky použité pri montáži alebo sa nimi zadusiť.



POZOR

Invalidný vozík je určený len pre jedného používateľa.

BEZPEČNOSTNÉ INFORMÁCIE**POZOR**

Pri pohybe majte nohy položené na stúpadlách. Na stúpadlá nestávajte. Za každých okolností udržiavajte rovnováhu. Používatelia by nemali posúvať svoje ťažisko mimo sedacej časti.

**POZOR**

Odporúčame vám poradiť sa so zdravotníckym odborníkom ohľadom vysadania na invalidný vozík a zosadania z neho. Pri presune by mali byť parkovacie brzdy vozíka zatiahnuté. Brzdy invalidného vozíka nie sú vhodné na jeho spomaľovanie.

**POZOR**

Buďte si vedomý možných rizík vo vašom okolí ako úzkych dverí, schodov, domácich spotrebičov, detských hračiek atď. Nepokúšajte sa dosiahnuť na predmety, ktoré nemáte na dosah ruky.

**UPOZORNENIE**

Riziko úrazov. Nepokúšajte sa ísť nahor alebo nadol po svahu, ktorý je mokrý, pokrytý ľadom alebo olejom. Nepokúšajte sa zastaviť invalidný vozík na naklonenej rovine.

**UPOZORNENIE**

Riziko úrazov. Nepokúšajte sa prechádzať cez obrubníky alebo prekážky. Mohlo by to viesť k prevráteniu invalidného vozíka a ublíženiu na zdraví alebo poškodeniu vozíka.

**UPOZORNENIE**

Riziko úrazov. Nikdy nenechávajte prázdny invalidný vozík na svahu alebo inom mieste, aby nedošlo k poraneniu ľudí a poškodeniu vecí v okolí.

**UPOZORNENIE**

Riziko úrazov a závažných poranení. Invalidný vozík nie je určený na používanie v motorovom vozidle.

VŠEOBECNÉ INFORMÁCIE

ÚVOD

Tento návod na použitie obsahuje dôležité informácie o obsluhu výrobku. Aby ste zaistili bezpečnosť pri používaní výrobku, pozorne si prečítajte návod na použitie a riadte sa bezpečnostnými pokynmi. Invalidný vozík LIGHTMAN Travel je k dispozícii v rôznych veľkostiach. Typ vášho invalidného vozíka a jeho jedinečné identifikačné číslo nájdete na štítku nalepenom na laktovej opierke a kovovej podpere pod sedadlom. Napr. okrúhla nálepka s číslom 46 na bočnici uvádza, že veľkosť (šírka sedadla) vášho vozíka je 46 cm.

i Niektoré časti v tomto dokumente nemusia byť relevantné pre váš výrobok, pretože tento dokument sa vzťahuje na všetky dostupné modely. Pokiaľ nie je uvedené inak, každá časť tohto dokumentu sa týka všetkých modelov výrobku.

PREDSLOV

Ďakujeme vám za dôveru prejavenu značke Kid-Man®. Každý výrobok je skontrolovaný v továrni a odchádza od nás v bezchybnom stave.

Prajeme vám veľa úspechov a dúfame, že výrobok spoločnosti UAB Kasko Group | Kid-Man® zlepší váš každodenný život.

ZÁRUKA

Záruku na výrobok poskytujeme na 24 mesiacov od dátumu nákupu. Spoločnosť nepreberá zodpovednosť za poškodenie výrobku, ak sa bez súhlasu výrobcu vykonajú akékoľvek neautorizované zmeny. Vzťahuje sa to aj na prekročenie maximálneho povoleného zaťaženia a nesprávne používanie výrobku. Záruka je platná iba s kompletne vyplneným záručným listom. UAB „Kasko Group“ o tom, či sa na problém vzťahuje záruka, rozhodne do 4 týždňov od prijatia reklamácie výrobku od kupujúceho. Ak sa na problém nevzťahuje záruka a zákazník súhlasí, UAB „Kasko Group“ môže problém vyriešiť, ak je to možné. Všetky náklady vrátane nákladov spojených s prepravou by mal hradíť zákazník. Záručná oprava nepredlžuje záručnú dobu.

OBMEDZENIE ZODPOVEDNOSTI

Výrobca nepreberá žiadnu zodpovednosť za poškodenie, ktoré vznikne v dôsledku:

- Nedodržania pokynov uvedených v tomto návode na použitie;
- Nesprávneho použitia;
- Prirodzeného opotrebovania;
- Nesprávnej montáže alebo nastavenia vykonaného kupujúcim alebo v dôsledku technických úprav vykonaných treťou stranou;
- Používania neschválených doplnkov od tretej strany namiesto schválených doplnkov od výrobcu;
- Neautorizovaných úprav a/alebo používania nevhodných náhradných dielov.

NORMY A PREDPISY

Invalidný vozík spĺňa požiadavky:

- a) normy EN 12183:2022 Manuálne invalidné vozíky – Požiadavky a skúšobné metódy,
- b) NARIADENIA (EÚ) 2017/745 EURÓPSKEHO PARLAMENTU A RADY z 5. apríla 2017 o zdravotníckych pomôckach, zmene smernice 2001/83/ES, nariadenia (ES) č. 178/2002 nariadenia (ES) č. 1223/2009 a o zrušení smerníc Rady 90/385/EHS a 93/42/EHS.

ŽIVOTNOSŤ

Očakávaná životnosť je 5 (päť) rokov za predpokladu, že sa výrobok každý deň používa v súlade s bezpečnostnými pokynmi, návodom na údržbu a na určené použitie, uvedené v tomto návode na použitie.

Následne je potrebné invalidný vozík recyklovať. Nevyhadzujte svoj invalidný vozík do bežného odpadu (viď časť „LIKVIDÁCIA“).

INFORMÁCIE O VÝROBCOVI

Výrobca: UAB „Kasko Group“ (registrovaná ochranná známka Kid-Man®)

Adresa: A. Vivulskio 12D, Vilnius, LT-03221, Litva

Telefónne číslo: +370 5 265 0000

E-mail: info@kid-man.com

Webová stránka: www.kid-man.com

INFORMÁCIE O VÝROBKU

Výrobok: INVALIDNÝ VOZÍK NA PREVOZ OSÔB

Model: LIGHTMAN TRAVEL

REF: 04-018-2/38, 04-018-2/41, 04-018-2/43, 04-018-2/46, 04-018-2/48, 04-018-2/51

ÚČEL URČENIA A INDIKÁCIE

Invalidný vozík LightMan TRAVEL je poháňaný manuálne a je určený iba na asistovaný prevoz osoby s dočasnými (napr. zlomeniny kostí alebo poranenia nôh či chodidiel) alebo dlhodobými (napr. ochrnutie, problémy pohybového ústrojenstva, neurologické poruchy, problémy s rovnováhou alebo chôdzou) ťažkosťami s pohybom. Môže sa používať v interiéri aj exteriéri. Invalidný vozík nemá pohonné obruče, a preto je nevyhnutná sprievodná osoba.

i Tento invalidný vozík musí byť určený vám a vhodný pre váš zdravotný stav.

URČENÍ POUŽÍVATELIA

Invalidný vozík LIGHTMAN TRAVEL je určený na zabezpečenie mobility osobám vo veku od 15 rokov (adolescentom a dospelým osobám) s maximálnou hmotnosťou 120 kg.



UPOZORNENIE

Riziko úrazov.

Je zakázané prekročiť maximálnu povolenú záťaž invalidného vozíka.

Pomôcka je určená na zabezpečenie mobility osobám, ktoré sú obmedzené na sediacu polohu a len v prítomnosti sprievodcu.

KONTRAINDIKÁCIE

Pri používaní invalidného vozíka k jeho účelu určenia nie sú známe žiadne kontraindikácie.

OZNAČENIE VÝROBKU

Identifikačný štítok je pripevnený k rámu vášho výrobku (viď obrázok).

1. Výrobok
2. Model
3. Veľkosť (šírka sedadla)
4. Maximálne zaťaženie
5. Výrobca kontaktné údaje
6. Dátum výroby
7. Kód UDI SN
8. Označenie CE
9. Prečítajte si návod na použitie

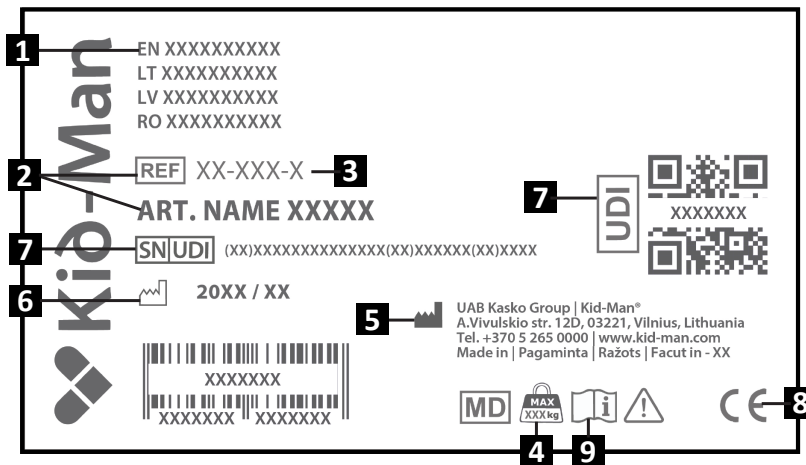
POZOR

Invalidný vozík môžu používať aj iné osoby. Invalidný vozík je predtým potrebné starostlivo vyčistiť a dezinfikovať. Následne je potrebné dať skontrolovať všetky diely invalidného vozíka, všeobecný stav a opotrebovanie autorizovanému servisnému predajcovi a v prípade potreby ho opraviť.

OBSAH BALENIA

Invalidný vozík LightMan TRAVEL sa dodáva v kartónovom balíku a je takmer hneď pripravený na použitie. Ak je to možné, nechajte si po rozbalení výrobku kartónový obal. Možno ho budete potrebovať neskôr na uskladnenie alebo vrátenie invalidného vozíka. Po prijatí zásielky skontrolujte, či sa počas prepravy vozík nepoškodil.

- i** Ak uvidíte známky poškodenia, hneď na to upozornite prepravnú spoločnosť.
- i** Skontrolujte obsah balenia a v prípade, že niektorý z dielov uvedených nižšie chýba, kontaktujte svojho miestneho predajcu.

Obsah balenia:

1. 1 x Zložený invalidný vozík
2. 1 x Pár opierok nôh
3. 1 x Poduška
4. 1 x Pumpa
5. 1 x Nastavovací nástroj
6. Návod na použitie

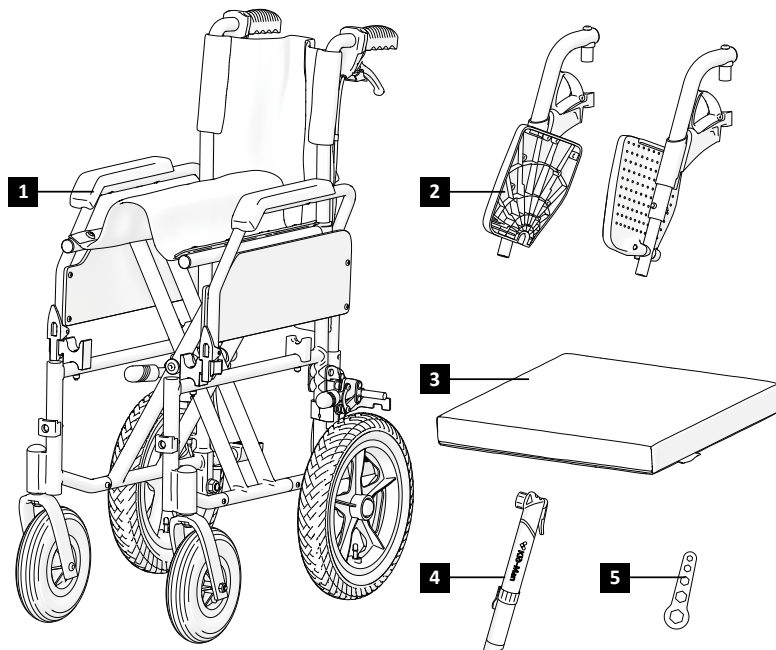
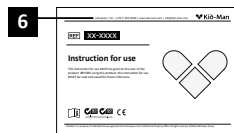

DIELY A FUNKCIE

Prehľad

Jedná sa o invalidný vozík s priečnym skladacím mechanizmom a otočnými opierkami nôh.

1. Operadlo
2. Lakťová opierka
3. Poduška
4. Páčka na odklopenie nožných opierok
5. Stúpadlo
6. Popruh na členok
7. Rukoväte na tlačenie pre sprievodcu
8. Brzdové páky pre sprievodcu
9. Parkovacia brzda
10. Zadné koleso
11. Predné koliesko

i Z dôvodu neustáleho vývoja výrobku sa konštrukcia vášho invalidného vozíka môže trochu líšiť od invalidného vozíka opísaného v tomto návode.

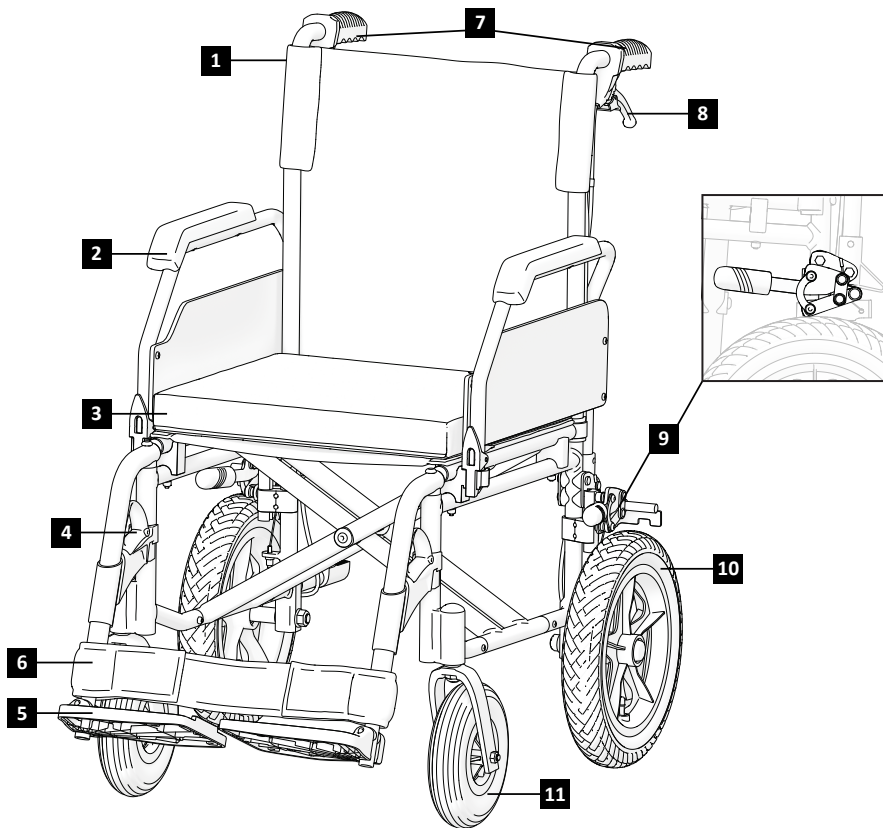

ZOSTAVENIE INVALIDNÉHO VOZÍKA

Rozloženie invalidného vozíka:

1. Uistite sa, že vozík stojí na pevnom a rovnom povrchu;
2. Dlaňou zatlačte na najbližší okraj sedadla, aby sa jeho povrch vyrovnal a sedadlové trubky úplne zapadli do plastových držiakov. Sedadlo musí byť úplne rozložené;
3. Na sedadlo položte priložený penový vankúš;
4. Vložte opierky nôh na ich miesto (Obrázok č. 2);
5. Natočte opierku nôh doľava alebo doprava (Obrázky č. 3 – 4), aby sa zaistila v správnej polohe (opierka nôh musí byť stabilná);
6. Zatlačte stúpadlá na opierkach nôh nadol do vhodnej a pohodlnej polohy (Obrázok č. 5).



Nie je potrebné vynaložiť veľa sily. Prisilným stlačením by ste mohli poškodiť opierku nôh (zlomiť ju).

Zloženie invalidného vozíka:

1. Odstráňte vankúš;
2. Odstráňte opierku nohy alebo vyklopte stúpadlá (Obrázok č. 6);
3. Položte ruky na prednú a zadnú časť sedadla a potiahnite ho smerom nahor (Obrázky č. 7 – 8), potom stlačte bočné časti rámu k sebe, aby ste vozík zložili.



UPOZORNENIE

Nebezpečenstvo zacviknutia prstov! Dajte si pozor, aby ste neuchopili rúrku sedadla.



UPOZORNENIE

Nikdy nezdvíhajte invalidný vozík za odnímateľné časti (laktóvej opierky, stúpadlá). Uistite sa, že sú všetky odnímateľné časti demontované. Medzi odnímateľné časti invalidného vozíka patria laktóva opierka, opierka nôh, zadné kolesá a podušky. Návod na to, ako ich odpojiť, nájdete v tomto návode na použitie. Po odpojení týchto častí môžete invalidný vozík rozložiť. Rozložený vozík sa dá ľahko zdvihnúť za rám oboma rukami. Hmotnosť vozíka po odpojení všetkých odnímateľných častí je 8 – 10 kg v závislosti od veľkosti a modelu vozíka.

OBSLUHA

i Tento invalidný vozík bol navrhnutý tak, aby pri sedení zabezpečoval stabilitu. Každý pohyb na invalidnom vozíku má vplyv na ťažisko, čo môže viesť k jeho prevráteniu. Pre väčšiu bezpečnosť môžete použiť bezpečnostný pás.



UPOZORNENIE

Neexistujú žiadne polohy určené na prepravu dodatočného zaťaženia.

Predkláňanie sa



UPOZORNENIE

Riziko vypadnutia. Ak sa na invalidnom vozíku nakloníte príliš dopredu, môžete z neho vypadnúť. Nikdy sa nenakláňajte príliš a neposúvajte sa na sedadle, aby ste na niečo dosiahli. Nenakláňajte sa cez kolená, aby ste niečo zdvihli zo zeme.

Natahovanie sa za predmetom z invalidného vozíka

Mimo invalidného vozíka možno natiahnuť iba ruky. Telo a hlava by mali zostať v medziach sedadla (Obrázok č. 9).

Vystupovanie na chodník

Odporúčame, aby vám pri výjazde na chodník asistovala sprievodná osoba.

Postup sprievodcu:

- Umiestnite invalidný vozík rovno pred obrubník.
- Nakloňte vozík dozadu a pomaly ho posúvajte smerom k obrubníku, kým predné kolieska neprejdú cez hranu.
- Tlačte vozík rovno dopredu, kým sa zadné kolesá neopru o obrubník.
- Nadvihnite vozík a posuňte ho vpred, až kým zadné kolesá neprejdú cez obrubník (Obrázok č. 12).

Poznámka: Ak bezpečnostné zariadenie proti prevráteniu bráni nakloneniu vozíka dozadu, odporúčame ho dočasne odstrániť, kým vozík úplne nenabehne na chodník.

Presun

Presun je možné vykonať aj bez pomoci, ak má používateľ dostatočnú silu.

Umiestnite invalidný vozík čo najbližšie k cieľovému miestu, pričom predné kolieska musia smerovať dopredu. Zabrzdite obidve brzdy (Obrázok č. 20). Vyklopte opierky nôh a odsuňte ich nabok. Sklopte laktovú opierku na strane, ktorou sa budete presúvať. Nakloňte sa dopredu, jednou rukou sa oprite o sklopenú opierku a druhou o povrch, na ktorý sa chcete presunúť. Presuňte telo smerom k miestu, kam sa chcete posadiť (Obrázok č. 13).

Počas presunu sa nikdy neopierajte o brzdné páky. Ak nemáte pod sebou pevnú podložku, odporúčame použiť šmykovú dosku.

Ak je presun ťažký, požiadajte o pomoc sprievodcu. Ten vám môže asistovať pri bezpečnom a jednoduchom presune. Dôležité: nikdy sa neopierajte o opierky nôh počas sadania alebo vstávania.

POUŽITIE

Schody

Keďže prekonávanie schodov je náročnejší a nebezpečnejší pohyb, odporúčame využitie dvoch sprevádzajúcich osôb – jednej pred vozíkom a jednej za vozíkom. Osoba, ktorá je za vozíkom, ho nakloní, až kým sa nedosiahne rovnováha. Potom ho pridrží proti prvému schodu, pričom pri výstupe drží rúčky pevne uchopené. Osoba, ktorá je pred vozíkom, pevne uchopí bočné rámy v prednej časti vozíka a nadvihne ho nad schod, zatiaľ čo druhá sprevádzajúca osoba vystúpi na ďalší schod a zopakuje prvú časť postupu. Nespúšťajte invalidný vozík nadol predtým, než osoba, ktorá je pred vozíkom, neprejde cez posledný schod. Zostup po schodoch s vozíkom je rovnaký ako postup uvedený vyššie, ale v opačnom poradí (Obrázok č. 11).



UPOZORNENIE

Prosím, neuchopujte invalidný vozík za opierky nôh, aby nedošlo k ich demontáži.

VÝJAZD NA RAMPU/ZJAZD Z RAMPY SO SPRIEVODCOM

Informácie o tom, ako s doprovodom bezpečne zostupovať z invalidného vozíku a vystupovať naň, nájdete na obrázkoch vyššie – vyvarujte sa nesprávnejmu spôsobu zobrazenému na Obrázku č. 16.



UPOZORNENIE

Invalidný vozík nie je použiteľný ako sedadlo do auta.

POUŽITIE

Manipulácia s lakťovou opierkou

Invalidný vozík je vybavený vyklápacou lakťovou opierkou. Ak ju chcete vyklopiť, zatlačte plastovú páčku umiestnenú v prednej časti lakťovej opierky (Obrázok č. 17 (a)). Držte páčku stlačenú a pomaly zdvihnite lakťovú opierku (Obrázok č. 18). Pri nasadaní a vysadaní z boku odporúčame lakťovú opierku vyklopiť. Počas používania invalidného vozíka by mali byť lakťové opierky zafixované.

Brzdenie

Váš invalidný vozík má brzdy namontované na ráme z oboch strán. Po doručení sú brzdy správne nastavené, aby zabezpečovali účinné brzdenie. Na aktiváciu brzd uchopte brzdovú páčku a potiahnite ju smerom k sebe (Obrázky 19–20). Odporúčame vždy používať obe brzdy súčasne pre maximálnu bezpečnosť. V dôsledku bežného opotrebenia zadného kolesa sa môže účinnosť brzdovania znížiť. Pre zabezpečenie dostatočného brzdného výkonu je potrebné upraviť polohu brzd.

OBSLUHA

Brzda pre sprevádzajúcu osobu

Invalidný vozík LIGHTMAN Travel je vybavený brzdami pre sprievodcu, ktoré môže ovládať iba sprievodná osoba pomocou brzdovej páky umiestnenej na tlačných rukovätiach. Tieto brzdy sa môžu používať ako spomaľovacie aj ako parkovacie brzdy. Pri použití na spomalenie poskytujú plynulé a kontrolované brzdenie (Obrázok 21). Parkovacia funkcia sa využíva pri státi. Na zapnutie parkovacích brzd potiahnite brzdovú páku smerom k sebe a zatlačte blokovaciu páku dopredu (Obrázok 22). Na uvoľnenie parkovacej brzdy jemne potiahnite brzdovú páku smerom nahor a blokovací mechanizmus sa automaticky uvoľní. Pre dosiahnutie optimálnej účinnosti brzdenia sa brzdna sila nastavuje pomocou nastavovacej skrutky. Brzdny výkon sa zvyšuje povolením skrutky a napnutím brzdového lanka, znižuje sa jej utiahnutím.

Manipulácia s opierkou nôh

Pri dodaní sú opierky nôh zabalené v samostatnom malom kartóne. Aby ste ich mohli namontovať, vyberte ich z obalu. Stúpadlá musia byť namontované na prednej časti vozíka. Najskôr vložte plastovú časť do kovovej rúrky a zatlačte ju nadol (Obrázok č. 2). Potom zasuňte opierku nôh dovnútra, aby sa zacvakla (Obrázky č. 3 – 4). Keď sú opierky v správnej polohe, mali by byť zafixované. Nezameňte si ľavú opierku za pravú a naopak! Po namontovaní musí byť plastová podnožka otočená smerom dovnútra (Obrázok č. 5). Pri vysadaní z invalidného vozíka musia byť opierky nôh odklopené (Obrázok č. 6) alebo demontované. Vytiahnite plastovú páčku a odsuňte opierku nôh. Dĺžku opierky nôh možno prispôbiť používateľovým potrebám. Najskôr odskrutkujte skrutku pomocou imbusového kľúča, vyberte skrutku a opäť ju dotiahnite na požadovanom mieste.

Pneumatika

Predné kolieska invalidného vozíka sú plné (PU). Zadné kolesá sú pneumatické. Odporúčaný tlak vzduchu je uvedený na pneumatike:

	Max. tlak	
Pneumatika 12.5 x 2.25 (57-203)	280 kPa	40 psi

Pre vlastnú bezpečnosť tlak v pneumatikách pravidelne kontrolujte (viď časť „ÚDRŽBA“). Ak zistíte, že tlak v pneumatikách je príliš nízky, nahustite ich pomocou pumpy, ktorá je súčasťou balenia. V prípade, že pneumatiky vypúšťajú vzduch alebo je vonkajšia časť pneumatiky viditeľne opotrebovaná, ihneď kontaktujte servis.



UPOZORNENIE

Je zakázané používať invalidný vozík s prázdnyimi pneumatikami!

ÚDRŽBA

Na účely zachovania bezpečnosti a spoľahlivosti vozíka pravidelne vykonávajte nasledujúce kontroly a údržbu alebo ho nechajte skontrolovať inou osobou. Odporúčaný plán údržby je uvedený nižšie.

	Pred použitím	Každý týždeň	Každý mesiac	Každý rok
Skontrolujte tlak v pneumatikách		X		
Skontrolujte, že zadné kolesá sú správne nasadené	X			
Vizuálna kontrola			X	
Skontrolujte skladací mechanizmus			X	
Skontrolujte brzdy	X			
Umyte predné kolesá			X	
Nechajte skontrolovať invalidný vozík autorizovaným predajcom				X



UPOZORNENIE

Opravy, čistenie alebo prispôsobovanie invalidného vozíka by mal vykonávať autorizovaný údržbár, keď používateľ na vozíku nesedí.



POZOR

Na výmenu sa smú použiť len originálne náhradné diely. Predajcovi uveďte model a sériové číslo alebo kontaktujte priamo výrobcu. Výrobca ani predajca nenesú zodpovednosť za poškodenie výrobku alebo zranenie používateľa v prípade použitia neoriginálnych náhradných dielov a (alebo) opravy vykonanej v neautorizovanom servise.

ČISTENIE A DEZINFEKČIA

Rám a plastové diely vozíka čistite vlhkou handrou. Na odolné nečistoty možno používať jemný čistiaci prostriedok. Na čistenie kolies možno používať mokrú kefu zo syntetických vlákien (používanie drôtovej kefy nie je povolené). Vankúše sedadla a operadla sa dajú umývať. Používajte jemný čistiaci prostriedok. Používajte bežný nekoroziívny dezinfekčný prostriedok. Ak si nie ste istý, či je prostriedok, ktorý ste zvolili, vhodný na dezinfekciu, kontaktujte miestneho predajcu.

- i** Piesok a morská voda môžu poškodiť ložiská a v prípade, že je povrch oceľových dielov poškodený, môžu zhrdzaviť. Invalidný vozík preto vystavujte piesku a morskej vode len na krátku dobu a po každom výlete na pláž vozík vyčistite.

Invalidný vozík možno dezinfikovať nasprejovaním alebo očistením otestovanými a schválenými dezinfekčnými prostriedkami.

- i** Nasprejajte naň jemný čistiaci a dezinfekčný prostriedok a postupujte podľa pokynov uvedených výrobcom.

SKLADOVANIE

Invalidný vozík by mal byť skladovaný v suchom prostredí mimo priameho slnečného žiarenia. Keď je uskladnený, môže byť zložený. Invalidný vozík by mal byť udržiavaný čistý a bez prachu. To možno zabezpečiť použitím prachovky alebo vlhkej handry a jemného čistiaceho prostriedku. Vozík čistite pravidelne, používajte na to univerzálny a neutrálny čistiaci prostriedok a teplú vodu. Vhodnosť čistiacich prostriedkov skontrolujte pred ich použitím. Nepoužívajte abrazívne prostriedky, pretože môžu permanentne poškodiť povrch a zneplatniť akúkoľvek záruku.



UPOZORNENIE

Invalidný vozík nesmie byť dlho vystavený teplotám vyšším ako +40°C, pretože rám, sedadlo, operadlo a laktové opierky sa môžu nahriať a spôsobiť popáleniny.



UPOZORNENIE

Na invalidnom vozíku nikdy neskladujte iné predmety.



Po dlhodobom skladovaní (viac ako 3 mesiace) je potrebné dať invalidný vozík skontrolovať (viď časť „ÚDRŽBA“).

SKLADOVANIE

Podmienky prostredia

Invalidný vozík uchovávajte v týchto podmienkach:

- teplota od -20°C do +40°C,
- relatívna vlhkosť od 20 % do 75 %;
- atmosférický tlak od 800 hPa do 1 060 hPa.

OPÄTOVNÉ POUŽITIE

Invalidný vozík je vhodný na opätovné použitie. Treba predtým vykonať nasledujúce kroky:

Čistenie a dezinfekciu (viď časť „ČISTENIE A DEZINFEKCIA“);

Kontrolu (viď časť „ÚDRŽBA“).

Invalidný vozík by mal byť prispôsobený pre nového používateľa v súlade so servisnou dokumentáciou.

LIKVIDÁCIA

Buďte ohľaduplný k životnému prostrediu a zlikvidujte svoj invalidný vozík podľa predpisov. Likvidácia podlieha vnútroštátnym a miestnym predpisom.

Na zabezpečenie správnej recyklácie invalidného vozíka kontaktujte svoju obec, zariadenie na likvidáciu odpadu alebo naše servisné oddelenie.

ŠPECIFIKÁCIE

Model	LightMan TRAVEL					
REF	04-018-2/38	04-018-2/41	04-018-2/43	04-018-2/46	04-018-2/48	04-018-2/51
Šírka sedadla (cm)	38	41	43	46	48	51
Hmotnosť (v kompletne zmontovanom stave) (kg)	13.4	13.6	13.8	14	14.2	1.4
Celková dĺžka (cm)	105					
Celková šírka (cm)	Šírka sedadla + 18					
Celková výška (cm)	93					
Hrúbka sedadla (cm)	41					
Výška sedadla (cm)	48 (bez podušky); 52 (s poduškou)					
Výška operadla (cm)	45					
Dĺžka stúpadla (cm)	34 - 45					
Výška laktovej opierky (cm)	25.5 (bez podušky); 21.5 (s poduškou)					
Rozmery predných koliesok (cm)	20 x 5					
Rozmery zadných kolies (cm)	31.7 x 5.7					
Hmotnosť opierky nôh (kg)	1.5					
Hmotnosť podušky (kg)	0.4 - 0.5					
Maximálne zaťaženie	120					
Rám	hliník					
Čalúnenie	nylon					

NEHODY

V prípade závažnej nehody spôsobenej pomôckou by mal používateľ túto udalosť ohlásiť spoločnosti UAB Kasko Group | Kid-Man® a príslušnému orgánu v členskom štáte, v ktorom má používateľ a/alebo pacient svoje bydlisko.

KONTAKTY:

Výrobca: UAB „Kasko Group“ (registrovaná ochranná známka Kid-Man®)

Adresa: A.Vivulskio 12D, Vilnius, LT-03221, Litva

Telefónne číslo: +370 5 265 0000

E-mail: info@kid-man.com

Webová stránka: www.kid-man.com





Automatické vyplnenie kontaktov cez QR kód

SIMBOLI

V teh navodilih za uporabo so opozorila označena s simboli.
Opozorilne simbole spremlja naslov, ki opredeljuje resnost nevarnosti ali zagotavlja osnovne informacije.

i Podaja osnovne informacije, priporočila in informacije za učinkovito in nemoteno uporabo.

 **OPOZORILO/PREVIDNOST** - napis opozarja na potrebno previdnost pri uporabi pripomočka. Opozarja tudi na to, da je v zadevni situaciji potrebna ozaveščenost ali ukrepanje upravljavca, da bi preprečili neželene posledice.

 **POZOR!** Ta napis se uporablja za zelo pomembne dele, ki zadevajo vašo varnost. Prosimo vas, da si ogledate navodila za uporabo.

VARNOSTNE INFORMACIJE

 **OPOZORILO**
Vsakršna drugačna ali nepravilna uporaba lahko privede do nastanka nevarne situacije.

 **OPOZORILO**
Nevarnost za nastanek nesreč in hudih poškodb. Če invalidski voziček ni pravilno prilagojen, lahko pride do nesreč s hudimi poškodbami. Prilagoditve invalidskega vozička mora vedno opraviti za to pooblaščen prodajalec.

 **OPOZORILO**
Nevarnost zaradi načina vožnje, ki ni prilagojen danim razmeram. Na mokrih tleh, pesku ali neravnih površinah obstaja nevarnost zdrsa. Vašo hitrost in slog vožnje vedno prilagodite danim razmeram (vremenu, površini, lastnim zmožnostim itd.).

 **OPOZORILO**
Nevarnost zaradi izgube nadzora nad invalidskim vozičkom. Pri visoki hitrosti lahko izgubite nadzor nad invalidskim vozičkom in se prevrnete. Nikoli ne prekoračite hitrosti 7 km/h. Na splošno se izogibajte trkom. Ne uporabljajte tekočih stopnic. Ne vozite vzvratno po klancu navzdol.

VARNOSTNE INFORMACIJE



OPOZORILO

Nevarnost opeklin. Kadar so sestavni deli invalidskega vozička izpostavljeni zunanjim virom toplote, lahko pride do njihovega segretja. Invalidskega vozička pred uporabo ne izpostavljajte močni sončni svetlobi. Pred uporabo preverite temperaturo vseh sestavnih delov, ki pridejo v stik s kožo.



OPOZORILO

Nevarnost ukleščenja prstov. Vedno obstaja tveganje za ukleščenje npr. prstov na roki ali rok v premikajoče se dele invalidskega vozička.



OPOZORILO

Nevarnost nesreč. Nepravilno nastavljene ali nedelujoče varnostne naprave (zavore, nastavek proti prevračanju) lahko privedejo do nastanka nesreče. Pred uporabo invalidskega vozička vedno preverite, ali varnostne naprave delujejo, prav tako pa poskrbite za njihovo redno pregledovanje s strani pooblaščenega prodajalca.



OPOZORILO

Nevarnost nesreč. Za pravilno in varno uporabo vašega invalidskega vozička vam priporočamo, da upoštevate varnostna navodila. Ta invalidski voziček je bil oblikovan tako, da zagotavlja stabilnost med sedenjem. Vsak premik na invalidskem vozičku vpliva na težišče, zaradi česar se voziček lahko prevrne. Za večjo varnost lahko uporabite varnostni pas.



OPOZORILO

Nevarnost zadušitve. Otrokom, mlajšim od pet let, je treba preprečiti lahek dostop do invalidskega vozička. Ker so v konstrukciji uporabljeni tudi majhni deli, obstaja nevarnost, da jih otroci pogoltnejo ali se z njimi zadušijo.



CAUTION

Invalidski voziček je primeren le za eno osebo.

VARNOSTNE INFORMACIJE



PREVIDNOST

Med premikanjem imejte noge na podnožnikih. Ne stojte na podnožnikih. Ves čas ohranajte ustrezno ravnotežje. Uporabniki ne smejo premikati svojega težišča izven sedišča.



PREVIDNOST

Priporočamo vam, da se za nasvete o premeščanju na in z invalidskega vozička posvetujete z zdravstvenim delavcem. Pri premeščanju na in z invalidskega vozička je treba vedno uporabiti parkirno zavoro. Zavore invalidskega vozička niso primerne za upočasnitev vožnje z invalidskim vozičkom.



PREVIDNOST

Bodite pozorni na nevarnosti v vašem okolju, kot so ozke odprtine vrat, stopnice, gospodinjski aparati, otroške igrače itd. Ne segajte po predmetih, ki se nahajajo na razdalji, ki je večja od iztega rok.



OPOZORILO

Nevarnost nesreč. Ne poskušajte se premikati navzgor ali navzdol po strmini, na kateri je plast vode, ledu ali olja. Ne poskušajte zaustaviti invalidskega vozička medtem, ko se ta nahaja na nagnjeni površini.



OPOZORILO

Nevarnost nesreč. Ne poskušajte voziti čez robnike ali druge ovire. Takšno ravnanje lahko privede do prevrnitve invalidskega vozička, kar lahko privede do telesnih poškodb ali škode na invalidskem vozičku.



OPOZORILO

Nevarnost nesreč. Invalidskega vozička nikoli ne puščajte na strmini ali na drugem mestu, kjer bi lahko prišlo do poškodb ljudi v okolici ali škode na stvareh.



OPOZORILO

Nevarnost nastanka nesreč in hudih poškodb. Invalidski voziček ni namenjen uporabi v motornem vozilu.

SPLOŠNO

UVOD

Ta navodila za uporabo vsebujejo pomembne informacije v zvezi z rokovanjem z izdelkom. Za zagotovitev varnosti pri uporabi izdelka, skrbno preberite navodila za uporabo in upoštevajte varnostna navodila. Invalidski voziček LIGHTMAN Travel je na voljo v različnih velikostih. Tip invalidskega vozička in njegova enotna identifikacijska številka sta zapisani na nalepki, ki se nahaja na tablici naslona za roke oziroma na kovinskem prečnem oporniku pod sedežem. Npr. okrogla nalepka s številko 46 na varovalu za obleko (blatnik) pomeni, da velikost (širina sedeža) vašega sedeža znaša 46 cm.

i Upoštevajte, da se v tem dokumentu lahko nahajajo odseki, ki niso pomembni za vaš izdelek, saj ta dokument velja za vse razpoložljive modele. Če ni drugače navedeno, se vsak odsek v tem dokumentu nanaša na vse modele izdelka.

PREGOVOR

Zahvaljujemo se vam za izkazano zaupanje v blagovno znamko Kid-Man®. Vsak izdelek je bil tovarniško pregledan in odposlan v brezhibnem stanju.

Želimo vam veliko uspeha, obenem pa upamo, da bo izdelek Kid-Man® družbe UAB Kasko Group pozitivno vplival na vaše vsakodnevno življenje.

GARANCIJA

Za izdelek izdajamo 24-mesečno garancijo, ki velja od datuma njegovega nakupa. Vse nepooblaščenke spremembe, izvedene brez odobritve proizvajalca, bodo povzročile nično in neveljavno odgovornost proizvajalca. To vključuje prekoračitev največje obremenitve s strani uporabnika in nepravilno uporabo izdelka. Garancija velja le s popolnoma izpolnjenim garancijskim listom. Družba UAB „Kasko Group“ v štirih tednih po prejemu reklamiranega izdelka s strani kupca odloči, ali garancija krije zadevno težavo z izdelkom. Če garancija ne krije kupčeve težave z izdelkom, lahko družba UAB „Kasko Group“, če kupec s tem soglaša, odpravi težavo (če je to mogoče). Vse stroške, vključno s stroški prevoza, krije kupec. Popravilo v času garancije ne pomeni podaljšanja garancije.

OMEJITEV ODGOVORNOSTI

Proizvajalec ne prevzema nobene odgovornosti za škodo, ki bi nastala zaradi:

- neupoštevanja navodil za uporabo;
- nepravilne uporabe;
- običajne obrabe in izrabe;
- nepravilne sestavitve ali nastavitve izdelka s strani kupca ali tehničnih prilagoditev, izvedenih s strani tretje osebe;
- uporabe neodobrene dodatne opreme s strani tretje osebe, namesto uporabe odobrene dodatne opreme proizvajalca;
- nepooblaščenih prilagoditev in/ali uporabe neustreznega nadomestnega dela.

STANDARDI IN PREDPISI

Invalidski voziček izpolnjuje sledeče zahteve:

- a) standard EN 12183:2022 - Invalidski vozički z ročnim upravljanjem - Zahteve in preskusne metode;
- b) UREDBO (EU) 2017/745 EVROPSKEGA PARLAMENTA IN SVETA z dne 5. aprila 2017 o medicinskih pripomočkih, spremembo Direktive 2001/83/ES, Uredbo (ES) št. 178/2002 in Uredbo (ES) št. 1223/2009 ter razveljavitev direktiv Sveta 90/385/EGS in 93/42/EGS.

ŽIVLJENJSKA DOBA

Ob predpostavki, da se izdelek uporablja vsak dan in v skladu z varnostnimi navodili, navodili za vzdrževanje in predvideno uporabo, ki je navedena v navodilih za uporabo, pričakovana življenjska doba invalidskega vozička znaša pet (5) let.

Po preteku tega časa je treba invalidski voziček reciklirati. Invalidskega vozička ne odložite med navadne odpadke (glejte poglavje „ODSTRANJEVANJE“).

INFORMACIJE O PROIZVAJALCU

Proizvajalec: UAB „Kasko Group“ (registrirana blagovna znamka Kid-Man®)

Naslov: A. Vivulskio 12D, Vilna, LT-03221, Litva

Telefon: +370 5 265 0000

E-pošta: info@kid-man.com

Spletna stran: www.kid-man.com

PODATKI O IZDELKU

Izdelek: INVALIDSKI VOZIČEK TRANSIT

Model: LightMan TRAVEL

REF: 04-018-2/38, 04-018-2/41, 04-018-2/43, 04-018-2/46, 04-018-2/48, 04-018-2/51

PREDVIDENI NAMEN IN INDIKACIJE

Invalidný vozík LIGHTMAN TRAVEL je poháňaný manuálne a mal by sa používať len na prepravu osoby so zdravotným postihnutím, ktorá má dočasné (napr. zlomeniny alebo poranenia nôh alebo chodidiel) alebo dlhodobé (napr. paralýza, ochorenia pohybového aparátu, neurologické problémy, problémy s rovnováhou alebo chôdzou) ťažkosti s pohybom. Možno ho používať v interiéri aj exteriéri. Invalidný vozík nemá hnacie obruče, preto je potrebná sprievodná osoba.

i Ta invalidski voziček je treba naročiti in prilagoditi vašemu špecifickému zdravstvenému stanju.

PREDVIDENI UPORABNIKI

Invalidski voziček LIGHTMAN TRAVEL je namenjen zagotavljanju mobilnosti oseb, ki so dopolnile 15 let ali več (mladostniki in odrasli), katerih največja dovoljena teža znaša 120 kg.



OPOZORILO

Nevarnost nesreč.

Prepovedano je preseči največjo varno obremenitev invalidskega vozička.

Pripomoček je namenjen zagotavljanju mobilnosti oseb, ki so omejene na sedeči položaj. Uporaba pripomočka je mogoča le ob prisotnosti spremljevalca.

KONTRAINDIKACIJE

Pri uporabi invalidskega vozička v skladu z njegovim predvidenim namenom, ni znanih kontraindikacij.

OZNAKA IZDELKA

Izdelek je opremljen z identifikacijsko etiketo (glejte sliko).

1. Izdelek
2. Model
3. Velikost (širina sedeža)
4. Največja obremenitev
5. Proizvajalec kontaktni podatki
6. Datum izdelave
7. Koda UDI SN
8. Oznaka CE
9. Preberite navodila za uporabo

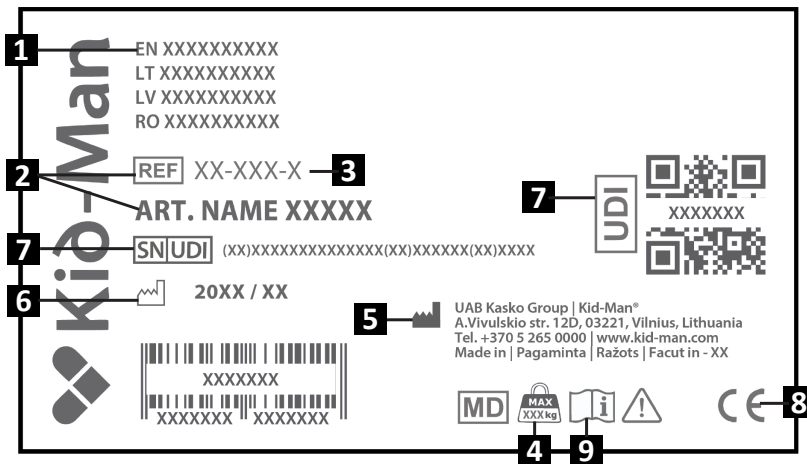
PREVIDNOST

Invalidski voziček je primeren za uporabo s strani drugih oseb. V ta namen je treba invalidski voziček predhodno temeljito očistiti in razkužiti. Pooblaščen servisni zastopnik mora nato preveriti splošno stanje in obrabo vseh sestavnih delov invalidskega vozička ter jih po potrebi popraviti.

VSEBINA PAKETA

Invalidski voziček LIGHTMAN Travel je dobavljen v kartonasti embalaži in je pripravljen za uporabo. Prosimo vas, da po končanem razpakiranju invalidskega vozička shranite njegovo kartonasto embalažo (če je to mogoče). To boste morda kasneje potrebovali za shranjevanje ali vračilo invalidskega vozička.

Ob prejemu paketa preverite, če je med prevozom prišlo do nastanka poškodb.

i Če opazite znake poškodb, o tem nemudoma obvestite prevozno podjetje.

i Prav tako preverite vsebino paketa. Če manjka kateri izmed spodaj navedenih delov, o tem nemudoma obvestite vašega lokalnega prodajalca.

Vsebina paketa:

1. 1 x Zložen invalidski voziček
2. 1 x Par naslonov za noge
3. 1 x Blazina
4. 1 x Tlačilka
5. 1 x Komplet nastavljalnega orodja
6. Navodila za uporabo

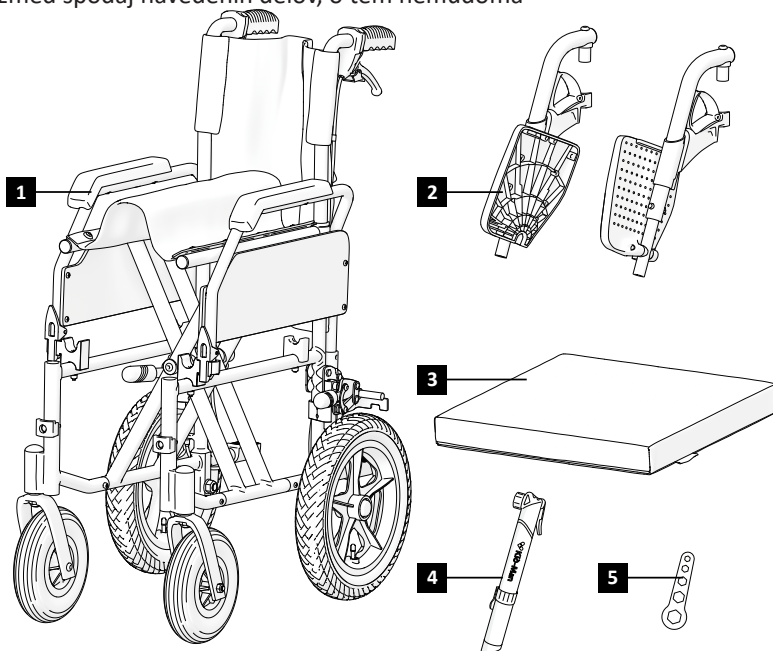
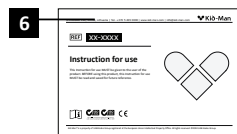

SESTAVNI DELI IN FUNKCIJE

Pregled

To je invalidski voziček s prečnim mehanizmom za zlaganje in nihajnika naslonoma za noge.

1. Naslon za hrbet
2. Naslon za roke
3. Blazina
4. Ročica za nihanje naslona za noge
5. Podnožnik
6. Trak za peto
7. Potisni ročici za spremljevalca
8. Zavorni ročici za spremljevalca
9. Parkirna zavora
10. Zadnje kolo
11. Sprednje kolo

i Zaradi nenehnega razvoja izdelka, se lahko kompleksnost vašega invalidskega vozička nekoliko razlikuje od tistega, ki je opisan v tem priročniku.

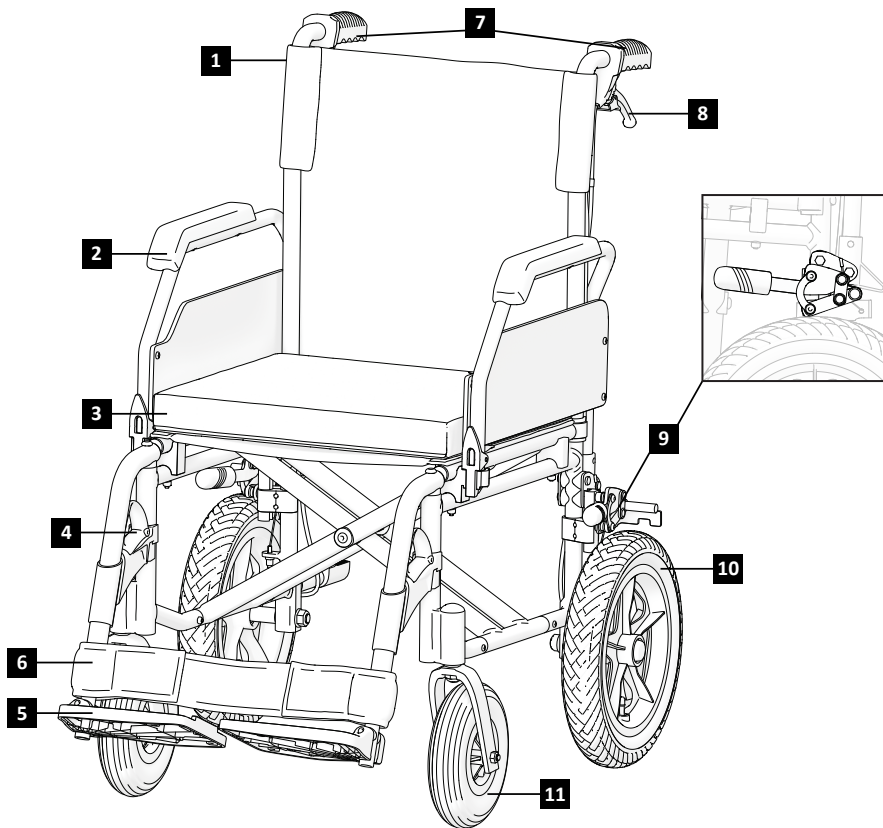

PRIPRAVA INVALIDSKEGA VOZIČKA

Če želite razstaviti invalidski voziček:

1. Uistite sa, že vozík je umiestnený na pevnom a rovnom podklade;
2. Položte dlaň na najbližší okraj sedadla a zatlačte, aby sa sedadlo vyrovnalo a jeho trubky úplne zapadli do plastových držiakov. Sedadlo musí byť úplne rozložené;
3. Položte priložený penový vankúš na sedadlo;
4. Umiestnite opierky na nohy do ich pozícií (Obrázok 2);
5. Otočte opierku na nohy doľava alebo doprava (Obrázky 3 a 4), kým sa nezacvakne do správnej polohy (opierka musí pevne držať);
6. Spustite dosky podnožky (Obrázok 5) do správnej a pohodlnej polohy.

i Pri tem vam ni treba uporabiti velike sile. Če pritisnete premočno, lahko poškodujete naslon za noge (npr. ga zlomite).

Če želite zložit invalidski voziček:

1. Odstranite blazino;
2. Odstranite naslon za noge ali dvignite podnožnike (Slika 6);
3. Položte ruky na prednú a zadnú časť sedadla a potiahnite ho nahor (Obrázok 7), potom stlačte bočné časti rámu k sebe, aby ste vozík zložili (Obrázok 8).



OPOZORILO

Nevarnost ukleščenja prstov na roki! Bodite previdni, da ne primete za cev sedeža.



OPOZORILO

Invalidskega vozička nikoli ne dvigujte za dele, ki jih je mogoče odstraniti (npr. naslon za roke ali noge). Prepričajte se, da ste odstranili vse dele, ki jih je mogoče odstraniti. Odstranljivi deli invalidskega vozička so: naslon za roke in noge, zadnji kolesi in blazine. Za način njihove odstranitve si oglejte ta navodila za uporabo. Po tem, ko so deli odstranjeni, zložite invalidski voziček. Ko je ta zložen, ga lahko zlahka dvignete z obema rokama na okvirju. Dvižna teža po odstranitvi vseh delov je med 8-10 kg, odvisno od velikosti in modela invalidskega vozička.

UPRAVLJANJE

i Ta invalidski voziček je bil oblikovan tako, da zagotavlja stabilnost med sedenjem na njem. Vsak premik na invalidskem vozičku vpliva na težišče, zaradi česar se voziček lahko prevrne. Za večjo varnost lahko uporabite varnostni pas.



OPOZORILO

Na invalidskem vozičku ni položajev točk, ki bi omogočale prenašanje dodatnih bremen.

Nagibanje naprej



OPOZORILO

Nevarnost za padec iz invalidskega vozička. Če se v invalidskem vozičku nagnete naprej, lahko padete iz njega. Ko želite doseči predmet, se nikoli ne nagibajte predaleč naprej, prav tako se na sedežu ne pomikajte naprej. Če želite pobrati predmet s tal, se ne nagibajte naprej med kolena.

Doseganje predmeta iz invalidskega vozička

Čez sedež invalidskega vozička lahko iztegnete le roki. Poskrbite, da s telesom in glavo ostajate znotraj omejitve sedeža (glejte Sliko 9).

Premikanje na pločnik

Priporočamo, da vam pri dviganju na pločnik pomaga spremljevalec.

Koraki spremljevalca:

- Invalidski voziček postavite naravnost pred robnik.
- Nagnete ga nazaj, dokler sprednja kolesca ne prevozijo robnika.
- Voziček potisnite naravnost naprej, dokler se zadnji kolesi ne dotakneta robnika.
- Dvignite voziček in ga potisnite naprej, da zadnji kolesi zapeljeta na pločnik (Slika 12).

Opomba: če varovalo proti prevračanju preprečuje nagib vozička nazaj, ga začasno odstranite, dokler voziček ni v celoti dvignjen na pločnik.

Premeščanje

Če ste dovolj močni, lahko prestop opravite sami.

Najprej pripeljite voziček čim bližje zeleni površini, na katero se želite prestaviti, tako da sta sprednji kolesi obrnjeni naravnost naprej. Aktivirajte obe ročni zavori. Zložite podnožnika in ju odstranite na stran, da ustvarite prostor. Spustite naslonjalo za roke na tisti strani, na katero se boste prestavljali. Premikajte se proti ciljni površini (Slika 13). Nagnite se naprej, tako da se z eno roko oprete na spuščeni naslon za roke in z drugo roko na površino, na katero se želite prestaviti. Nato s telesom napredujte proti površini, na katero želite sestiti, medtem ko težo porazdelite med roki in dlani. Nikoli se ne opirajte na ročne zavore. Za dodatno varnost priporočamo uporabo drsne deske, da imate med celotnim prenosom oporo pod seboj.

Če imate težave pri izvajanju tega giba, priporočamo, da zaprosite za pomoč spremljevalca, da bo prenos varen in enostaven.

Ne pozabite, da se ne smete opirati na ročne zavore.

Med sedenjem in vstajanjem se nikoli ne opirajte na podnožnike.

UPRAVLJANJE

Stopnice

Priporočamo vam, da poiščete pomoč dveh oseb - ena stoji pred invalidskim vozičkom in ena za njim - saj je premagovanje stopnic težavno in nevarno. Oseba, ki stoji za invalidskim vozičkom, slednjega nagne nazaj, dokler ni ta uravnotežen. Nato invalidski voziček potisne proti prvi stopnici, pri tem pa čvrsto prime ročaj in se pripravi na dvig invalidskega vozička. Oseba, ki se nahaja pred invalidskim vozičkom, prime stranici okvira v sprednjem delu invalidskega vozička in ga dvigne čez stopnico, medtem ko druga spremljevalna oseba stopi na drugo stopnico in ponovi prvotni postopek. Ne spuščajte invalidskega vozička, dokler oseba, ki se nahaja pred invalidskim vozičkom, ne prestopi zadnje stopnice. Za prenos invalidskega vozička po stopnicah navzdol uporabite enak postopek, kot je bil pojasnjen zgoraj, le v obratnem vrstnem redu (Slika 11).



OPOZORILO

Zaradi možnosti razstavitve vas prosimo, da invalidskega vozička ne prijemate za naslon za noge.

VZPENJANJE/SPUŠČANJE PO KLANČINI Z ASISTENCO

Za varno vzpenjanje in spuščanje z asistenco glejte slike zgoraj - izogibajte se nepravilnemu načinu, ki je prikazan na sliki 16.



OPOZORILO

Invalidski voziček ni primeren za avtosedež.

UPRAVLJANJE

Rokovanje z naslonom za roke

Invalidski voziček je opremljen s preklopnim naslonom za roke. Za dvig naslona za roke pritisnite plastično ročico, ki se nahaja na sprednji strani naslona za roke (Slika 17(a.)). Ročico držite pritisnjeno, nato pa nežno dvignite naslon za roke (Slika 18). Priporočamo vam, da naslon za roko dvignete, ko se presedate na/z invalidskega vozička s strani. Med upravljanjem invalidskega vozička morata biti naslona za roke zaklenjena na njuno mesto.

Zaviranje

Vaš invalidski voziček ima zavore, nameščene na ogrodju z obeh strani. Po dostavi so zavore ustrezno nastavljene, da zagotovijo učinkovito zaviranje. Za aktivacijo zavor primate zavorno ročico in jo povlecite proti sebi (Sliki 19–20). Za največjo varnost priporočamo, da vedno hkrati uporabljate obe zavori. Zaradi običajne obrabe zadnjega kolesa se lahko učinkovitost zaviranja zmanjša. Da zagotovite zadostno zaviranje, morate prilagoditi položaj zavor.

UPRAVLJANJE

Pomožne zavore

Invalidski voziček LIGHTMAN Travel je opremljen s pomožnimi zavorami, ki jih lahko upravlja le spremljevalna oseba z uporabo zavornih ročic, nameščenih na potisnih ročajih. Te zavore je mogoče uporabljati tako za upočasnjevanje kot za parkiranje. Pri uporabi za upočasnjevanje omogočajo gladko in nadzorovano zaviranje (Slika 21). Funkcija parkirne zavore se uporablja pri mirovanju. Za vklop parkirnih zavor povlecite zavorno ročico proti sebi in potisnite blokirno ročico naprej (Slika 22). Za sprostitvev parkirne zavore rahlo povlecite zavorno ročico navzgor in blokirni mehanizem se samodejno sprosti. Za optimalno učinkovitost zaviranja se zavorna moč nastavlja z regulacijskim vijakom. Zavorna moč se poveča z odvijanjem vijaka in napanjanjem zavorne žice, zmanjša pa z zategovanjem vijaka.

Rokovanje z naslonom za noge

Ob dobavi sta naslona za noge zapakirana v manjši ločeni karton. Če ju želite namestiti, ju vzemite iz embalaže. Podnožnike je treba namestiti na sprednjo stran vozička. Najprej vstavite plastični del v kovinsko cev in ga potisnite navzdol (Slika 2). Nato pomikajte naslon za noge v notranjost, dokler ne zaslišite tleska (Sliki 3-4). Ko je naslon za noge zaklenjen na svoje mesto, je trden. Ne zamenjajte levega in desnega naslona za noge! Po namestitvi mora biti plastična opora za stopala obrnjena navznoter (Slika 5). Ko se presedete z invalidskega vozička, mora biti naslon za noge obrnjen bodisi vstran (Slika 6) ali mora biti v celoti odstranjen. Potegnite plastično ročico navzgor in premaknite naslon za noge na zunanjo stran invalidskega vozička. Dolžino naslona za noge je mogoče prilagoditi glede na potrebe posameznika. Najprej s pomočjo imbus ključa odvijte vijak, ga izvlecite, nato pa ga ponovno privijte v potrebnem položaju.

Pnevmatika

Sprednja kolesa invalidskega vozička so polna (poliuretan). Zadnja kolesa so pnevmatska.

Priporočeni zračni tlak je naveden na pnevmatiki:

	Najvišji tlak	
Pnevmatika 12.5 x 2.25 (57-203)	280 kPa	40 psi

Zaradi vaše varnosti redno preverjajte zračni tlak v pnevmatikah (glej poglavje „VZDRŽEVANJE“). Če opazite, da je zračni tlak prenizek, napolnite pnevmatiki s pomočjo tlačilke, ki je bila priložena dobavljenem paketu. Če pnevmatiki ne zadržujeta zraka ali je vidna jasna obraba zunanje pnevmatike, o tem nemudoma obvestite servisno podjetje.



OPOZORILO

Uporaba invalidskega vozička s praznimi pnevmatikami je prepovedana!

VZDRŽEVANJE

Za zagotovitev varnega in zanesljivega delovanja redno izvajajte spodnje preglede in vzdrževalne postopke ali za njih zadolžite drugo osebo. V nadaljevanju je naveden načrt priporočenih posegov vzdrževanja.

	Pred uporabo	Enkrat na teden	Enkrat na mesec	Enkrat na leto
Preverjanje tlaka v pnevmatikah		X		
Preverjanje ustrezne nameščenosti zadnjih koles	X			
Vizualni pregled			X	
Preverjanje mehanizma za zlaganje			X	
Preverjanje zavor	X			
Čiščenje prednjih kolesc			X	
Pregled invalidskega vozička pri pooblaščenem prodajalcu				X



OPOZORILO

Popravila, čiščenje ali nastavitve invalidskega vozička mora opraviti pooblaščen servisni tehnik, in sicer medtem, ko uporabnik ne sedi na invalidskem vozičku.



PREVIDNOST

Uporabljajte le originalne nadomestne dele. Prodajalcu posredujte model in serijsko številko ali se obrnite neposredno na proizvajalca. Proizvajalec in prodajalec nista odgovorna za kakršno koli škodo, povzročeno na izdelku samem ali škodo, povzročeno uporabniku, če so bili uporabljeni neoriginalni nadomestni deli, (ali) če je bilo popravilo opravljeno v nepooblaščenem obratu.

ČIŠČENJE IN DEZINFEKCIJA

Uporabite vlažno krpo, da očistite okvir in plastične dele invalidskega vozička. Za bolj trdovratno umazanijo lahko uporabite tudi blago čistilno sredstvo. Kolesa lahko očistite z mokro krtačo iz sintetičnih vlaken (uporaba žične krtače ni dovoljena). Sedežne blazine in blazine za hrbet lahko operete. Uporabite blago čistilno sredstvo. Uporabite običajno neagresivno sredstvo za razkuževanje. Če niste prepričani, ali je razkužilno sredstvo, ki ga uporabljate, ustrezno, vas prosimo, da se obrnete na lokalnega prodajalca.

- i** Pesek in morska voda lahko poškodujeta ležaje, jekleni deli pa lahko zarjavijo zaradi poškodovane površine. Invalidski voziček izpostavljajte pesku in morski vodi le za kratek čas in ga po vsakem obisku plaže očistite.

Invalidski voziček lahko razkužite tako, da ga popršite ali obrišete s preizkušenimi in odobrenimi sredstvi za razkuževanje.

- i** Invalidski voziček popršite z blagim čistilnim in razkužilnim sredstvom ter sledite navodilom proizvajalca.

SHRANJEVANJE

Invalidski voziček je treba hraniti v suhem okolju, stran od neposredne sončne svetlobe. Ko je invalidski voziček v hrambi, ga lahko zložite. Invalidski voziček mora biti čist in brez prahu. Očistite ga lahko s krpo za brisanje prahu in blagim čistilnim sredstvom. Invalidski voziček redno čistite z nevtralnimi čistilnimi sredstvi za splošno uporabo in toplo vodo. Pred uporabo preverite ustreznost čistilnih sredstev oziroma detergentov. Ne uporabljajte abrazivnih čistil, saj bodo trajno poškodovala površino invalidskega vozička in razveljavila morebitno garancijo.



OPOZORILO

Invalidskega vozička se ne sme trajno izpostavljati temperaturam, ki presegajo + 40 °C. V nasprotnem primeru lahko pride do segretja okvirja, kot tudi sedeža, naslona za hrbet in naslonov za roke, kar lahko povzroči opekline.



OPOZORILO

Na invalidskem vozičku nikoli ne shranjujte drugih predmetov.



Po dolgotrajnem shranjevanju (več kot tri mesece), je invalidski voziček treba pregledati (glejte poglavje „VZDRŽEVANJE“).

SHRANJEVANJE

Okoljski pogoji

Invalidski voziček hranite v naslednjih pogojih:

- mejna vrednost temperature od -20°C do +40°C;
- relativna vlažnost od 20 % do 75 %;
- atmosferski tlak od 800 do 1600 hPa.

PONOVNA UPORABA

Ta invalidski voziček je primeren za ponovno uporabo. V ta namen je treba opraviti naslednje:

- čiščenje in razkuževanje (glejte poglavje „ČIŠČENJE IN RAZKUŽEVANJE“);
- pregled (glejte poglavje „VZDRŽEVANJE“).

Invalidski voziček je treba prilagoditi novemu uporabniku v skladu s servisno dokumentacijo.

ODSTRANJEVANJE

Bodite odgovorni do okolja in vaš invalidski voziček ustrezno odstranite. Odstranitev izdelka je predmet nacionalnih in lokalnih predpisov.

Za ustrezno recikliranje vašega invalidskega vozička se obrnite na vašo lokalno skupnost, podjetje za odstranjevanje odpadkov ali na naš servisni oddelek.

SPECIFIKACIJA

Model	LightMan TRAVEL					
REF	04-018-2/38	04-018-2/41	04-018-2/43	04-018-2/46	04-018-2/48	04-018-2/51
Širina sedeža (v cm)	38	41	43	46	48	51
Teža (v celoti sestavljen) (v kg)	13.4	13.6	13.8	14	14.2	14.4
Celotna dolžina (v cm)	105					
Celotna širina (v cm):	Širina sedeža + 18					
Celotna višina (v cm)	93					
Globina sedeža (v cm)	41					
Višina sedeža (v cm)	48 (brez blazine); 52 (z blazino)					
Višina naslona (v cm)	45					
Dolžina podnožnika (v cm)	34 - 45					
Višina naslona za roke (v cm)	25.5 (brez blazine); 21.5 (z blazino)					
Velikost prednjih koles (v cm)	20 x 5					
Velikost zadnjih koles (v cm)	31.7 x 5.7					
Teža naslona za noge (v kg)	1.5					
Teža blazine (v kg)	0.4 - 0.5					
Največje varno breme	120					
Okvir	aluminij					
Oblazinjenje	najlon					

RESNI ZAPLETI

O vsakem resnem zapletu, do katerega je prišlo v zvezi s pripomočkom, je treba obvestiti družbo UAB Kasko Group | Kid-Man® in pristojni organ države članice, v kateri ima uporabnik in/ali pacient stalno prebivališče.

KONTAKTI:

Proizvajalec: UAB „Kasko Group“ (registrirana blagovna znamka Kid-Man®)

Naslov: A.Vivulskio 12D, Vilna, LT-03221, Litva

Telefon: +370 5 265 0000

E-pošta: info@kid-man.com

Spletna stran: www.kid-man.com



Samodejno izpolnjevanje stikov prek QR kode

KARTA GWARANCYJNA / ZÁRUČNÍ LIST / ZÁRUČNÝ LIST / GARANCIJSKI LIST

Nazwa produktów Název výrobku Názov výrobku Ime izdelka	Model, REF Typ, REF Model, REF Model, REF	Data zakupu (wstawić) Datum nákupu (uveďte) Dátum nákupu (vložiti) Datum nakupa (vnesite)	Okres gwarancji Zárúční doba Zárúčná lehota Garancijska doba
<p>PL Transportowy wózek inwalidzki</p> <p>CZ Přepravní invalidní vozík</p> <p>SK Invalidný vozík na prevoz osôb</p> <p>SL Invalidski voziček transit</p>	LIGHTMAN Travel, 04-018-2		<p>24 miesiące měsíců mesiacov mesecev</p>

Published by UAB Kasko Group | Kid-Man®

A. Vivulskio g. 12D, 03221 Vilnius, Lithuania
 Tel. +370 5 265 0000 | www.kid-man.com | info@kid-man.com

Data ostatniej aktualizacji 2025-09-11

Datum poslední aktualizace 11. 9. 2025

Dátum poslednej úpravy 11. 9. 2025

Datum zadnje posodobitve: 11. 09. 2025



Miejsce na SN (numer seryjny)/ UDI (uniwersalny identyfikator urządzenia)
 Místo na výrobní číslo | UDI
 Priestor pre SN | UDI
 Prostor za serijsko številko | Edinstveni identifikator pripomočka

Twój sprzedawca
 Váš prodejce
 Váš predajca
 Vaš prodajalec